

**CELO**

**Befestigungs-  
systeme**

Katalog  
2023





# **Befestigungs- systeme**

Katalog  
2023







# Neu

## Produkt News 2023







Wir wissen, dass es immer Chancen zur Verbesserung gibt.

Deswegen investieren wir sehr viel Energie und Zeit in die **Entwicklung** neuer und die **Optimierung** bestehender Produkte.

## Dübel

		<b>MFR</b> S. 44		<b>DP</b> S. 60
				<b>ResiTHERM® 16 &amp; 12</b> S. 103
				<b>IPS 80T</b> S. 96





## Metallanker

		<b>BAZ-H</b> S. 146			<b>BTS</b> S. 153
		<b>BTS6 E</b> S. 156			<b>BTS M</b> S. 161

## Chemische Befestigung

		<b>ResiFIX Pure Epoxy Plus EPP</b> S. 187			<b>ResiFIX Pure Epoxy EP</b> S. 189
---	---	--	--	---	--



## Schrauben

		<b>Velox® SIT</b> S. 204			<b>Velox® Pozi</b> S. 208
---	---	-----------------------------	--	---	------------------------------

## Sanitär- und Elektroinstallation

		<b>F</b> S. 294			<b>CH</b> S. 295
---	--	--------------------	---	--	---------------------

## Gasnagler und Zubehör

		<b>FOX</b> S. 243		<b>FOXMH</b> S. 249
				<b>CHS</b> S. 260
		<b>GASA FOX</b> S. 246		<b>AP</b> S. 267
		<b>TKA &amp; XHA FOX</b> S. 247		<b>TXS</b> S. 268

# Inhaltsverzeichnis



## Allgemeine Befestigung

- Allgemeine Befestigung
- Rahmen- und Lattenbefestigung
- Fensterrahmenbefestigung
- Hohlraumbefestigung



Seite 24

## Dämmstoffbefestigung



Seite 81



## Metallanker



Seite 127



Seite 170



## Chemische Befestigung



Seite 199



## Kleb- und Dichtstoffe



Schrauben



- Spanplattenschrauben VELOX®
- Holzbauschrauben BMax
- Trockenbauschrauben
- Weitere Schrauben

Seite 201

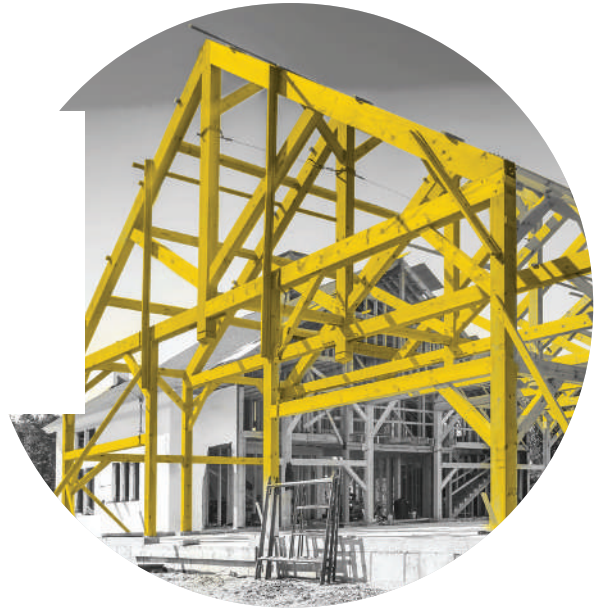

Gasnagler mit Zubehör



Seite 237



Zubehör

- Abdeck-Klebspunkte
- Bits

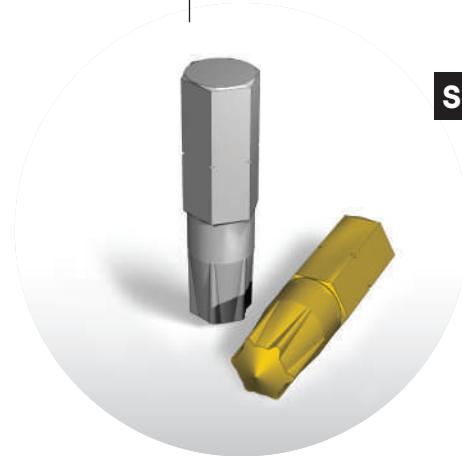

Seite 231

Seite 276



- Schellen
- Elektrobefestigungen
- Sanitärbefestigungen
- Spezialbefestigungen



Sanitär- und Elektroinstallation



Seite 301

Blister und Sortimentsboxen

Seite	Beton	Vollstein	Lochstein	Porenbeton	Plattenbaustoffe	Dämmung	ETA

## Allgemeine Befestigung

Dübel <b>FX</b>		24	●	●	●	●	○		
Normaldübel <b>F</b>		27	●	●	○	●			
Langer Normaldübel <b>FL</b>		30	●	●	●	●			
Mehrzweckdübel <b>MZ/MZK</b>		32	●	●	●	●	●		
Allzweckdübel <b>AZ/AZK</b>		36	●	●	●	●	●		
Porenbetondübel <b>GB</b>		38				●			
Gerüstdübel <b>GR</b> mit Ösenschraube <b>OES</b>		40	●	●	○	○			
Metallspreizdübel <b>MSD</b>		42	●	●	●	●			

## Rahmen- und Lattenbefestigung

Multifunktionsrahmendübel <b>MFR</b>		44	●	●	●	●			
Hohlblockrahmendübel <b>HBR</b>		49	○	●	●	●			
Nageldübel <b>NP</b>		52	●	●	○	○			
Universal Spreiznagel <b>USN</b>		55	●	●	●				
Nageldübel <b>NPZ</b>		57	●	●					
Blitznagel <b>BN</b>		58	●	●	○				
Distanzplatte <b>DP</b>		60							

## Fensterrahmenbefestigung





Metallrahmendübel <b>MR</b>		63	●	●	○	○			
Fensterbauschraube <b>FBS</b>		65	●	●	●	●			
Fenstersicherungslasche <b>ProtectFIX</b>		67	●	●	●	●			

Seite	Beton	Vollstein	Lochstein	Porenbeton	Plattenbaustoffe	Dämmung	ETA
-------	-------	-----------	-----------	------------	------------------	---------	-----







## Hohlraumbefestigung

Hohlraumdübel Universal <b>BT plus</b>		71			○		●	
Federklappdübel <b>FK</b>		73			○		●	
Hohlraumdübel <b>HRM</b>		75			○		●	
Hohlraumdübel <b>HR</b>		77					●	
Gipskartondübel <b>GKD/GKDZ</b>		79					●	



## Befestigung von Dämmplatten

Dämmstoffhalter <b>DSH</b>		82	●	●				
Dämmstoffhalter <b>DSH-M</b>		82	●	●	○			
Dämmstoffteller <b>DST / DSH-T</b>		84						
Isolierlattendübel <b>IPD</b>		85	●	●	●	●		ETA

## Befestigung an gedämmten Fassaden





Isolationsdübel <b>IPL 60 / IPL 95</b>		88						●
Isolationsdübel <b>IPL 95DS</b>		90						●
Isolierlattenschraube <b>IPS 80</b>		92						●
Isolierlattenschraubdübel <b>IPSD 80</b>		94						●
Isolierlattenschraube <b>IPS 80T</b>		96						●
Isolierlattenschraube <b>IPS-H 55</b>		98						●
Isolierlattenschraubdübel <b>IPSD-H 55</b>		100						●

## Abstandsmontagesystem ResiTHERM®















ResiTHERM® 16 & 12		103	●	●	●	●		●	ETA
ResiTHERM® 37		112	○	○	●	●		●	ETA
ResiTHERM® 37S		115	○	○	●	●			ETA

## Sanitärbefestigung







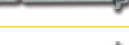



		Seite	Beton	Vollstein	Lochstein	Porenbeton	Plattenbaustoffe	Dämmung	ETA
Stand-WC-Befestigung <b>WC</b>		121	●	●	●	●	●		
Stand-WC-Befestigung <b>FRH</b>		123	●	●	●	●	○		
Waschtisch-Befestigung <b>WT</b>		125	●	●	●	●	●		
Urinalbecken-Befestigung <b>UB</b>		126	●	●	●	●	●		

## Metallanker

Messingdübel <b>ME</b>		128	●	●					
Deckenanker <b>DA</b>		130	●	○					ETA
Schlaganker <b>SA plus / SAK plus</b>		132	●						ETA
Schlaganker <b>SA / SA-N</b>		137	●						
Blitzanker <b>BAZ plus</b> für Zug- und Druckzone		139	●						ETA
Blitzanker <b>BAZ</b> für Zug- und Druckzone		142	●						ETA
Blitzanker <b>BAZ-H</b> mit DIN440-Scheibe für Holzbau		146	●						ETA
Blitzanker <b>BA plus</b> für Druckzone		148	●						ETA
Blitzanker <b>BA A4</b> für Druckzone		151	●						ETA
Betonschraube <b>BTS</b>		153	●						ETA
Betonschraube <b>BTS6</b>		156	●	○					ETA
Betonschraube <b>BTS 5</b>		159	●	○	○				
Betonschraube <b>BTS M</b>		161	●						
Schwerlastanker <b>SLA</b>		163	●						ETA
Zwangspreisanker <b>ZA</b>		165	●						ETA
Hülsenanker <b>Dnbolt®</b>		167	●	○					ETA

## Chemische Befestigung

Injektionsmörtel <b>ResiFIX VYSF</b>		175	●	●	●	●			ETA
Injektionsmörtel <b>ResiFIX VY ECO SF</b>		179	●	●	●	●			ETA
Injektionsmörtel <b>ResiFIX PYSF</b>		183	●	●	●	●			ETA

		Beton	Vollstein	Lochstein	Porenbeton	Plattenbaustoffe	Dämmung	ETA
Injektionsmörtel <b>ResiFIX Pure Epoxy Plus EPP</b>		187	●					ETA
Injektionsmörtel <b>ResiFIX Pure Epoxy EP</b>		189	●					ETA
Auspresspistolen <b>APP 300, APVM, APP 380, OL</b>		191						
Siebhülse <b>SH / IGH</b> Metall-Siebhülse <b>SH-1000</b> Ankerstange <b>RESI AST</b>		193						
Verbundanker <b>VA</b> Angespitzte Gewindestange <b>VA AST</b>		196	●	○				ETA



	seite	grau	weiß	transparent	Detail

## Kleb- und Dichtstoffe

StickFX Professional <b>HT</b>		200		✓		Montagekleber
StickFX Professional <b>XP</b>		200	✓	✓		Starkhaftender Allzweckkleber
StickFX Professional <b>CL</b>		200			✓	Durchsichtiger Kleb- und Dichtstoff

	Seite	schwarz phosphatiert	blau passiviert	gelb passiviert	nichtrost. Stahl A2	SIT	TX	PZ	PH	SW	ETA

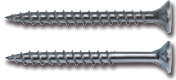
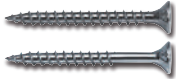
## Spanplattenschrauben VELOX®

VELOX® SIT		204	✓		✓	✓	✓				ETA
VELOX® Pozi		208	✓					✓			ETA
VELOX® B		211	✓					✓			ETA

## Holzbauschrauben

<b>BMax</b> mit Senkkopf		215	✓				✓				ETA
<b>BMax</b> mit Tellerkopf		216	✓				✓				ETA

Seite	schwarz phosphatiert	blau passiviert	gelb passiviert	nichtrost. Stahl A2	SIT	TX	PZ	PH	SW	ETA
-------	----------------------	-----------------	-----------------	---------------------	-----	----	----	----	----	-----







## Weitere Schrauben

Holzschraube <b>DIN 571</b>		218		✓						✓
Standard-Spanplattenschraube <b>SPS</b>		220			✓		✓	✓		
Justierschraube <b>JS</b>		223		✓			✓			
Ösenschraube <b>OES</b>		224		✓						
Stockschraube <b>EDR</b>		225		✓			✓			
Innengewindeschraube <b>Torab® P</b>		226		✓						✓
Spenglerschraube <b>PLS</b>		94			✓		✓			

## Trockenbauschrauben

Feingewindeschraube <b>SSF</b>		229	✓							✓
Grobgewindeschraube <b>SSG</b>		229	✓							✓
Schraube mit Bohrspitze <b>SSB</b>		229	✓							✓
Gipsfaserplattenschraube <b>GSH</b>		230	✓							✓
Gips auf Gips-Schraube <b>GGG</b>		230	✓							✓
Profilverbinderschraube <b>PVS</b>		230		✓						✓

## Schraubenzubehör

Magic Tap		232
SIT®-Bits		234
PH-Bits		235
PZ-Bits		235
TX-Bits		235
Duo-Bits		235





## Gasnagler

Gasnagler <b>FORCE ONE</b>		237
Batterie <b>FONEBAT</b> Ladegerät <b>FONECARSET</b>		240
Hochleistungsgas für FORCE ONE <b>GASFONE</b>		240
Stahlnägel <b>XHA / TKA für FORCE ONE</b>		241
Gasnagler <b>FOX</b>		243
Batterie <b>FOXBAT</b> Ladegerät <b>FOXCARSET</b>		246
Hochleistungsgas für FOX <b>GASA</b>		246
Stahlnägel <b>XHA / TKA für FOX</b>		247
Magnethalter FOX <b>FOXMH</b>		249







## Gasnagler-Zubehör

Schelle Abranyl® <b>ABT</b>		252
Rohr Clip Schelle <b>UT</b>		253
Plastikclip für flache Kabel <b>TPC / TPLC</b>		254
Kabelbügel <b>WSC / WDC</b>		255
Kabelbinderbefestigung <b>TBB</b>		256
Kabelbinderbefestigung <b>TBBL</b>		257
Kabelbinderbefestigung <b>TBBD</b>		257
Kabelbinderbefestigung <b>TBM</b>		257
Kunststoff Rohrschelle <b>FP / FPD</b>		258
Sicherungsclip <b>FT</b>		259
Kabelsammelhalter <b>CHS</b>		260
Metallclip <b>PFT / DFT</b>		261
Schellenabhängiger <b>ATR</b>		263
Gewindestangenabhängiger <b>ATV</b>		264
Decken-Drahtabhängiger <b>AAT</b>		265
Metallscheibe <b>AW</b>		266
Kunststoffrondell <b>AP</b>		267
Textilband schwarz <b>TXS</b>		268









## Kunststoffschellen

Kunststoffschelle Abranyl® <b>AN</b>		272
Kunststoffschelle Abranyl® <b>ABT</b>		272
Kunststoffschelle Abranyl® <b>ABM</b>		273
Multiclip <b>MC</b>		274
Rohr Clip Schelle <b>UT</b>		275



## Metallschellen

Schnellverschlussrohrschelle <b>RIF</b>		278
Rohrschelle <b>RI</b>		279
Gleitrohrschelle <b>RID</b>		281
Rohrschelle <b>LI</b>		282
Metallschelle <b>L</b>		283
Abwasser-Rohrschelle <b>D</b>		284
Schlauchschelle <b>SF</b>		285



## Elektrobefestigung

Kabelbinder <b>CCT</b>		287
Steckdübel InsertFIX <b>IFS / IFB</b>		289
Steck-Clip <b>FTD / FTS</b>		291
Steckschleufe TACCABLE® <b>TCB</b>		292
Nagelschelle Plastigrap® <b>PLG</b>		293
Metall-Befestigungsclip <b>F</b> mit Bohrung		294
Kabelsammelhalter <b>CH</b>		295
Lochband <b>CA</b>		296

## Spezialbefestigung

Spezial-Selbstbohrschraube <b>Torab® ST</b>		298
Trapezblechhänger <b>TPZ</b>		300

## Blister, Sortimentsbox

Blister		303
Sortimentsbox		311

**Wir bei CELO wissen,  
dass unsere Befestigungslösungen  
und Schrauben nur einen kleinen Teil  
eines Gesamtprojekts ausmachen.**

**Wir achten darauf, unsere Produkte  
wettbewerbsfähig zu machen. Unser  
Hauptziel besteht darin, Produkte  
und Dienstleistungen zu entwickeln,  
die Ihre Kosten senken...  
vom Entwurf bis zur Installation.**

- **Ihre Zeit. Unser Wert.**
- **Innovation**
- **Know-how**
- **Qualität**



# Firmen-

Bei CELO kümmern wir uns um die kleinen Dinge

## Small Things Matter

Sieh dich um. Die Welt besteht aus kleinen Teilen, die, wenn sie verbunden sind, zu etwas Großem werden. Wir wissen, dass es am Ende die kleinen Dinge sind, die den großen Unterschied ausmachen und kümmern uns deshalb als Experten um jedes noch so kleine Detail - von der Entwicklung bis zur Anwendung. Dinge - manchmal so klein wie ein Dübel oder eine Schraube.

# Profil

**Multifunktions-  
rahmendübel MFR**

Universelle Montage von Fassadenunterkonstruktionen sowie Holz- und Metallteilen in allen gängigen Untergründen.



**Selbstbohrschraube mit  
metrischem Anschluss-  
gewinde Torab**

Für Metallbleche von 1-6 mm Dicke. Mit Anschlussgewinde für die effiziente Installation von Schellen.



**Standarddübel F**

Der Klassiker mit hohen Lastwerten auch in Lochstein und Porenbeton besteht aus hochwertigem alterungsbeständigem Nylon.



**Profile und Schienen**

Metallschienen und Profile für vielseitige Elektro- und Sanitärinstallationen.



**Holzbauschraube BMax**

Die zugelassene BMax-Schraube erfüllt höchste Anforderungen für den Einsatz im Holzbau.



**VELOX® Schrauben**

Mit echter Detailgenauigkeit bietet CELO Spanplattenschrauben mit ETA-Bewertung und SIT-Antrieb an.



**Schnellverschlussrohr-  
schelle RIF**

Schnelle Installation von Warmwasser- und Heizungsrohren dank eines cleveren Verschlusses mit nur einer Schraube



**Deckenanker DA**

Die reduzierte Verankerungstiefe vermindert Bewehrungstreffer und spart Zeit. Mit ETA-Bewertung.



**Multidurchmesser-  
Plastikschelle  
Abranyl® ABM**

Die Schelle schließt sich automatisch, wenn das Rohr eingedrückt wird.

Und: Nur eine Schelle für mehrere Rohrdurchmesser



**Blitzanker BAZ plus**

Für eine Vielzahl von Anwendungen. Ein Plus an Benutzerfreundlichkeit durch die Setztiefenmarkierung. Höchste Lastwerte für Ihre Sicherheit.



**ResiFIX VVSF**

Mit Option 1 für gerissenen Beton, Erdbeben- und Feuerwiderstandsprüfung haben Sie mit Sicherheit das richtige Produkt für Ihr Projekt!



# Small Thin

**Betonschraube BTS**

Hohe Lasten, einfache Installation. Großes Sortiment mit ETA-Bewertung für gerissenen Beton.



**Betonschraube BTS6**

Schnelle und direkte Befestigungen in Beton für viele Anwendungen. Erhältlich in vielen verschiedenen Ausführungen für vielfältige Anwendungen.



**Sanitärbefestigung FRH**

Einfach und schnell. Die Sanitärsets von CELO sparen Zeit bei Ihrer Sanitärinstallation.



**Hohlraumdübel BT plus**

Der universelle und starke Hohlraumdübel. Einfache Handhabung.



**Isolationsdübel IPS 80**

Innovative Lösung für die Direktbefestigung in WDVS. Schnelle Montage von Kappleisten ohne Wärmebrücke. Erhältlich in vielen Farben.



**Isolationsdübel IPL 95DS**

Einfach, schnell und justierbar! Zuverlässige Befestigung von Regenfallrohren in WDVS. Direkte Befestigung im Dämmstoff - keine Wärmebrücke.



**Abstandsmontagesystem ResiTHERM® 16**

Perfekte Lösung für sicherheitskritische Befestigungen an der gedämmten Fassade! Keine Wärmebrücke. Geeignet für hohe Belastungen.



**Der ultimative Gasnagler FORCE ONE**

Der leichte, leistungsstarke und ergonomische Gasnagler.



**Steckdübel InsertFIX für Kabelbinder**

Bohren Sie ein 6 mm Loch. Drücken Sie den Dübel mit dem Finger hinein und erzielen Sie hohe Lasten - schnell und einfach.



# ngs Matter



## Qualität, Know-how und Innovation

Die Vision von CELO ist es, ein international führender Anbieter von innovativen, technischen Schrauben und technischen Befestigungen zu werden, die den Zeit- und Kostenaufwand für Installationen und Montagen reduzieren:

$$\text{CELO \#1} = \left( \frac{\text{Lightbulb} \times \text{Globe}}{\text{Clock} + \text{Euro symbol}} \right) \text{CELO TEAM}$$

### Eine einfache Gleichung spiegelt unsere DNA wider:

- Im Zähler: Wissen, Innovation und internationale Reichweite ermöglichen es unserem Unternehmen zu wachsen.
- Im Nenner: Befestigungen, die Zeit und Kosten bei der Installation reduzieren helfen unseren Kunden, wettbewerbsfähig zu sein.
- Das CELO-Team ist der Teil der Gleichung, der unsere Entwicklung potenziert.

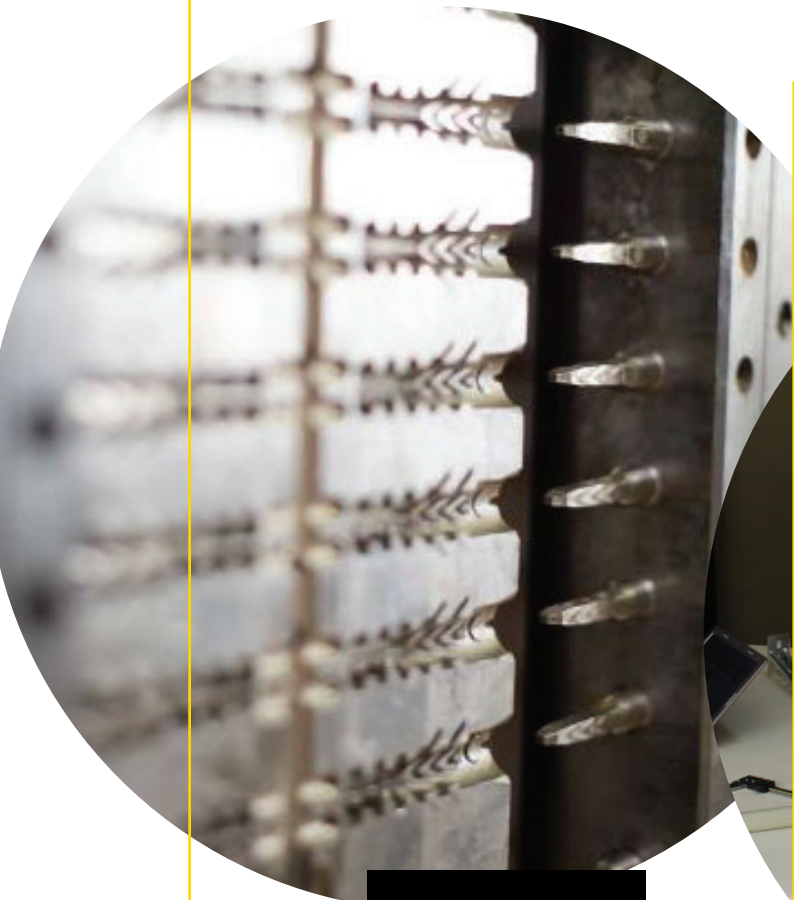

**Qualität "Made in Germany"**

### Interne Entwicklungsabteilung





Lösungen für  
jeden Bedarf

Kompromissloser  
Kundenfokus



## Ihre Vorteile

- **Innovative Lösungen**, die dem Anwender Zeit und Geld sparen.
- **Umfangreiche Produktpalette** für Händler und Endverbraucher.
- **Partnerschaftliche Zusammenarbeit** und ein faires Preis-Leistungs-Verhältnis
- **Langjährige Erfahrung** in der Entwicklung und Herstellung von Befestigungssystemen.
- **Höchste Produktqualität** durch hochwertige Rohstoffe und bewährte Funktionalität, die durch viele ETA-Bewertungen bestätigt ist.
- **Starker Partner**, dank weltweiter Präsenz und Produktionsstätten der CELO-Gruppe.
- **Mitglied im Fachverband Werkzeugindustrie:** Neue Trends in der Branche aus erster Hand.

## Kundenservice

**Telefon** +49 (0) 8251 90 485 0

**Fax** +49 (0) 8251 90 485 49

**E-Mail** info@celofixings.de

**Servicezeiten**

**Mo - Do**

**Fr**

7:30 - 17:00

7:30 - 14:00



## Außendienst

- Engagiert - Kompetent - Flexibel
- Flächendeckende Außendienstbetreuung
- Persönliche Beratung
- Produktvorführungen
- Regalplanung und -service
- Roadshow

## Democar

- Verkaufsunterstützung des Handels
- Vermittlung von Fachwissen vor Ort
- Produkttraining in Theorie und Praxis
- Auszugstests und technischer Support
- Endkundenschulung und Beratung\*
- Baustellenbesuche\*

\*nach Absprache mit dem Fachhändler



## Trainings - Center

- Vermittlung von Fachwissen in der Befestigungstechnik
- Abwechslungsreiches Produkttraining in Theorie und Praxis
- Erfahrungsaustausch
- Werksbesichtigung
- Kleine Seminargruppen (max. 15 Personen)
- Zertifikat nach erfolgreicher Teilnahme

## Bemessungssoftware Dübel + Schrauben

### Bemessungssoftware - Dübel

- Bemessungen unserer Schwerlastdübel - Metalle Dübel und chemische Dübel - in Beton
- Sehr schnelle Echtzeitbemessung
- Intuitive Benutzeroberfläche mit 3-dimensionaler Projektansicht
- Flexible Dübelpositionierung bei vielfältiger Ankerplatten-geometrie
- Perfekt für Planer und Architekten
- Professionelle und übersichtliche Dokumentation
- Verfügbar in vielen Sprachen
- Hervorragender Funktionsumfang
- Spannungsdarstellung in der Ankerplatte [FEM-Berechnung]
- Weitere Module folgen

### Bemessungssoftware - Schrauben

Berechnung von Aufsparrendämmungen und universellen Verbindungen (Holz-Holz / Stahl-Holz)

- Einfache Ermittlung der Wind- und Schneelasten im Modul Aufsparrendämmung über Postleitzahl
- Unterstützung bereits während des Designs des jeweiligen Anwendungsfalles
- Echtzeitbemessung mit automatischer Ermittlung des wirtschaftlichsten Ergebnisses
- Bemessung von BMax und VELOX® SIT Schrauben nach ETA, EN 1995-1-1 und DIN EN 1995-1-1/NA

Kostenloser Download unter [www.celofixings.de](http://www.celofixings.de)

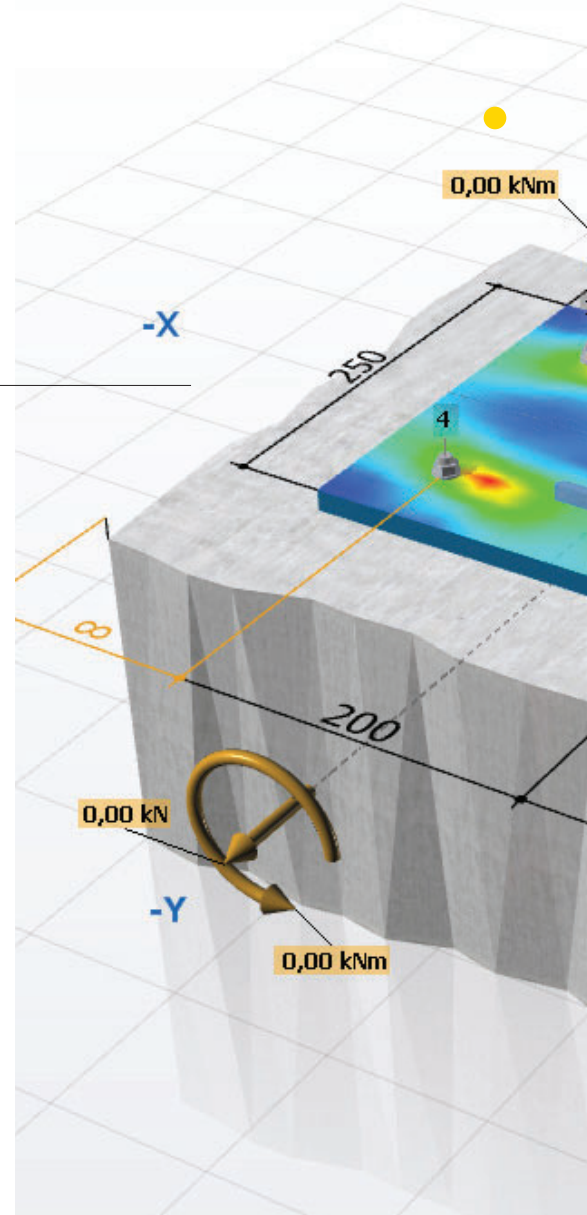

## Anwendungstechnik

- Dübelbemessungen, insbesondere auch für Fassaden
- Projektspezifische Auszugsversuche
- Telefonische Beratung
- Hinweise und Tipps zu allen Dübelnfragen

[www.celofixings.de](http://www.celofixings.de)

- Aktuelles Produktverzeichnis mit Suchfunktion
- Bewertungen, Leistungserklärungen, Sicherheitsdatenblätter
- News
- Installationsvideos
- Kataloge und Produktflyer
- Aktuelles und Termine
- Hinweise für die Montage von Dübelverankerungen
- Downloadlink für die Bemessungssoftware



## nexMart

Mit unserem Kooperationspartner nexMart garantieren wir für unsere Kunden den sicheren und einfachen Einstieg in das eBusiness. Mit den nexMart Produkten und Dienstleistungen vereinfachen, optimieren und beschleunigen Sie Ihre Geschäftsprozesse. Sie bewahren den Überblick über Ihre Daten, vermeiden Fehler, sparen Zeit und Kosten.

### Vorteile

- Einfacher Einstieg in das eBusiness
- Effektive und automatisierte Abwicklung der kompletten digitalen Wertschöpfungskette
- eBusiness-Prozessintegration - zugeschnitten auf individuelle Bedürfnisse
- Reduzierung komplexer IT-Infrastruktur und Einsparung von Entwicklungsausgaben
- Vertriebs- und Marketingoptimierung
- Steigerung der Kundenzufriedenheit
- 24 Stunden täglich und 365 Tage im Jahr recherchieren und bestellen
- Direkte Anbindung an Ihr Warenwirtschaftssystem
- Niedrige Frei Haus Grenze

### Aktuell verfügbare Servicebausteine

- Data Abo
- Data View
- Retail Connect
- Push Connect
- Online Market
- EDI Connect
- ERP Connect

nexmart

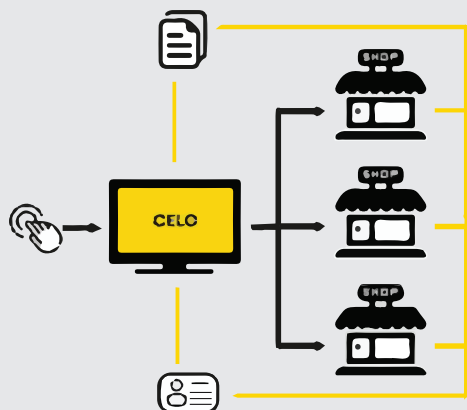

## CELO eBusiness Partnerprogramm

Das eBusiness Partnerprogramm ist ein kostenloser Service für die Unterstützung auf dem Online-Kanal, um Wettbewerbsvorteile in der Befestigungstechnik zu bieten. Dieser Service verwandelt Website-Besuche in Umsätze für den Fachhändler.

### Vorteile

- Der Verbraucher findet einen direkten und einfachen Weg das Produkt beim Händler in seiner Nähe zu beziehen.
- Der Händler steigert seinen Online-Umsatz, fördert die Kundenbindung und erhält qualifizierte Kontakte.
- CELO fördert den Absatz von CELO-Produkten und unterstützt den Vertrieb des Händlers
- Der Online-Traffic steigt und die Außenwirkung der Händlerdomain wächst.
- Der Händlershop wird von CELO beworben.
- Benutzerdefinierte Berichte zur Leistungssteigerung der Webperformance werden erstellt und regelmäßig geteilt.

Das eBusiness Partnerprogramm hilft Ihnen nicht nur, Zeit und Arbeitsaufwand zu sparen, sondern trägt auch dazu bei, Ihren Online-Umsatz zu steigern.

WE MAKE **IT** SIMPLE

## Wichtige Hinweise zum Katalog 2023

- Alle Preise sind unverbindliche Preisempfehlungen
- Die jeweils gültige Mehrwertsteuer ist den in diesem Katalog abgedruckten Listenpreisen hinzuzurechnen
- Es gelten ausschließlich unsere Allgemeinen Geschäftsbedingungen
- Bitte beachten Sie beim Einsatz unserer Produkte die Hinweise in Prospekten, Bewertungen und der Homepage
- Änderungen, die dem technischen Fortschritt dienen, behalten wir uns vor
- Abrechnung erfolgt grundsätzlich über gewerbliche Kunden
- Warenrücknahme nur nach vorheriger Absprache mit Angabe der Lieferscheinnummer
- Bei blau gedruckten Artikelnummern kann es zu verlängerten Lieferzeiten kommen

## Lieferservice Deutschland

Standardversand:

- kein Mindestbestellwert
- Frachtkostenanteile
  - 13 €** bei Bestellwert von **0 - 50 €**
  - 7 €** bei Bestellwert von **50 - 250 €**
- Frei Haus Lieferung bei Bestellwert ab **250 €**

Versand über nexMart:

- kein Mindestbestellwert
- Frachtkostenanteile
  - 13 €** bei Bestellwert von **0 - 50 €**
  - 7 €** bei Bestellwert von **50 - 150 €**
- Frei Haus Lieferung bei Bestellwert ab **150 €**

Expressversand<sup>1</sup> bei Bestelleingang **bis 13 Uhr:**

- Anlieferung am Folgetag bis
  - 08:30 Uhr** = Paketfestpreis<sup>2</sup> **64,50 €**<sup>3</sup>
  - 10:00 Uhr** = Paketfestpreis<sup>2</sup> **27,00 €**<sup>3</sup>
  - 12:00 Uhr** = Paketfestpreis<sup>2</sup> **20,80 €**<sup>3</sup>

Garantiezustellung<sup>1</sup> bei Bestelleingang **bis 13 Uhr:**

- Anlieferung am Folgetag bis
  - 18:00 Uhr** = Paketfestpreis<sup>2</sup> **13,40 €**<sup>3</sup>

## Export innerhalb EU / weltweit

nach Absprache<sup>4</sup>

<sup>1</sup> Bundesweite Zustellung innerhalb der Festlandsgrenzen

<sup>2</sup> Festpreis je Paket bis 31,5 kg

<sup>3</sup> Versandzusatzkosten







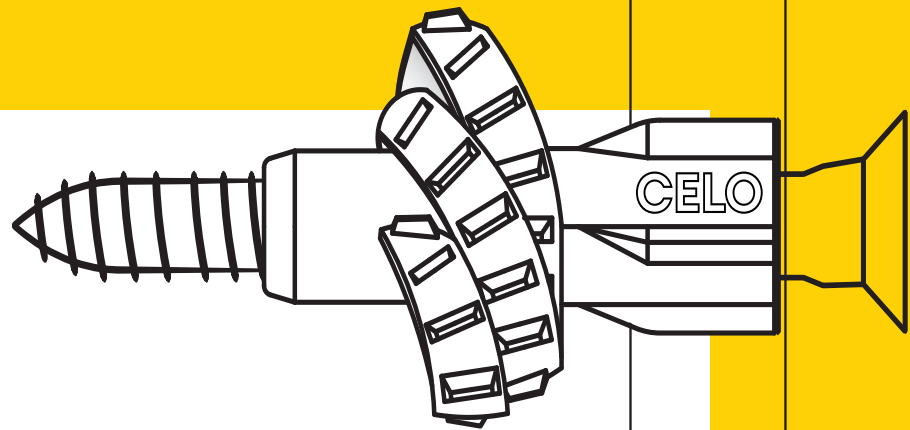

<sup>4</sup> Bei Lieferungen aus dem FORCE ONE Sortiment kann es in einigen Ländern zu Transportkostenaufschlägen kommen.

# Verwendete Symbole und Zeichen

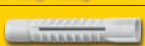
Symbol	Erklärung	Symbol	Erklärung
	Europäisch Technische Zulassung/Bewertung bzw. <b>European Technical Approval/Assessment (ETA)</b> ist ein allgemein anerkannter Nachweis zur technischen Eignung eines Bauproduktes im Sinne der Bauprodukte-Verordnung in den Mitgliedsstaaten der EU.		Bei <b>halogenfreien Kunststoffprodukten</b> werden im Brandfall keine giftigen oder korrosiven Gase freigesetzt. Deshalb kann beim Einsatz dieser Produkte eine gefährliche Abspaltung von halogenhaltigen Brandgasen ausgeschlossen werden.
	Mit der <b>CE-Kennzeichnung</b> erklärt der Hersteller, dass das Produkt die <b>gesetzlichen europäischen Anforderungen erfüllt</b> . CE gekennzeichnete Produkte können im europäischen Wirtschaftsraum frei vertrieben werden.		Das <b>Prüfzentrum für Bauelemente (Pfb)</b> in Rosenheim ist eine akkreditierte und notifizierte Prüf- und Zertifizierungsstelle, spezialisiert auf Prüfungen in den Bereichen Sicherheit, Klima / Wetter, Energie und Gebrauchstauglichkeit.
	Das <b>Ü-Zeichen</b> bescheinigt eine <b>allgemeine bauaufsichtliche Zulassung</b> für Bauprodukte, die vom DIBt, Berlin, als oberste deutsche Baubehörde, ausgestellt wird.		Produkte mit diesem Symbol sind aus <b>nicht rostendem Stahl (A4 oder A2)</b> und somit im Allgemeinen für die Verwendung im Außenbereich geeignet.
	Die <b>RoHS-Richtlinie der EU</b> beschränkt die Verwendung bestimmter gefährlicher Stoffe in Elektro- und Elektronikgeräten und dient dem Schutz der Gesundheit und der umweltgerechten Verwertung und Beseitigung der Produkte. Es bedeutet, dass das Produkt frei von umweltgefährdenden Stoffen ist.		<b>Leadership in Energy and Environmental Design (LEED)</b> ist ein System zur Klassifizierung für ökologisches Bauen. Die weltweit verwendete Nachhaltigkeitszertifizierung definiert Standards für umweltfreundliches, schadstoff- und emissionsarmes nachhaltiges Bauen.
	<b>Feuerwiderstandsklasse, d.h. brandschutzgeprüftes Produkt</b> Der Feuerwiderstand steht für die Dauer in Minuten, während derer die Befestigung unter Brandbeanspruchung, mit abnehmender Leistungsfähigkeit, ihre Funktion behält. F60 / F90 / F120		<b>Emissions dans l'air intérieur</b> ist ein französisches VOC-Label; geprüft werden die Emissionen von Bauprodukten. Die Prüfgrundlage ist die ISO 16000. Sie entspricht der in Deutschland gesetzlich vorgeschriebenen Methodik zur gesundheitlichen Bewertung von Bauprodukten.
	Das Produkt ist gemäß Europäischer Zulassung/Bewertung für die Verankerung unter <b>seismischer Einwirkung</b> geeignet; unterschieden werden die Kategorien C1 und C2.		<b>Kiwa</b> ist spezialisiert auf Qualitätsprüfungen und Zertifizierungen von Produkten und Systemen sowie auf Umweltschutzdienstleistungen.
	<b>Sprinkler Kennzeichnung</b> Produkte mit dieser Kennzeichnung dürfen zur Befestigung von Rohrleitungen für Löschanlagen an Betondecken verwendet werden. Sie erfüllen die aktuellen VdS-Richtlinien.		<b>Underwriters Laboratories (kurz UL)</b> ist eine unabhängige Organisation mit Hauptsitz in den USA, die Produkte hinsichtlich ihrer Sicherheit untersucht und zertifiziert.
	<b>"Best Nylon Quality"</b> steht für Produkte aus witterungs- und alterungsbeständigem Nylon (Polyamid).		<b>REACH</b> ist eine europäische Chemikalienverordnung zur Registrierung, Bewertung, Kennzeichnung, Zulassung und Beschränkung kritischer chemischer Stoffe. Die CELO-Produkte sind REACH-konform.
	<b>MS Polymere</b> sind Kleb- und Dichtstoffe mit hervorragenden Eigenschaften, die in vielen Bereichen eingesetzt werden können.		Das Produkt hat eine <b>Europäisch Technische Zulassung/Bewertung (ETA)</b> für die Anwendung in <b>Spannbetonhohlplatten</b> .



# Allgemeine Befestigung

FX		24
F		27
FL		30
MZ/MZK		32
AZ/AZK		36
GB		38
GR		
OES		40
AK		
MSD		42



# Dübel FX



## Vorteile



- 4-fach spreizender Nylosedel für höchste Haltewerte
- Verwendbar mit verschiedenen Schraubentypen wie Holz-, Spanplatten-, Blechschrauben etc.
- Effiziente Verdrehsicherung verhindert Mitdrehen im Bohrloch
- Dübelkragen verhindert Rutschen des Dübels in das Bohrloch
- Hochwertiges und alterungsbeständiges Nylon
- Temperaturbeständigkeit von -40°C bis +80°C

## Geeignete Baustoffe

### Sehr gut geeignet



- Beton
- Naturstein
- Vollziegel
- Kalksand-Vollstein
- Vollstein aus Leichtbeton
- Porenbeton
- Hochlochziegel
- Kalksand-Lochstein
- Hohlblockstein aus Leichtbeton
- Gips-Wandbauplatten

### Bedingt geeignet



- Gipskarton-/ -faserplatten
- Plattenbaustoffe

## Zulassungen und Zertifikate



## Montage

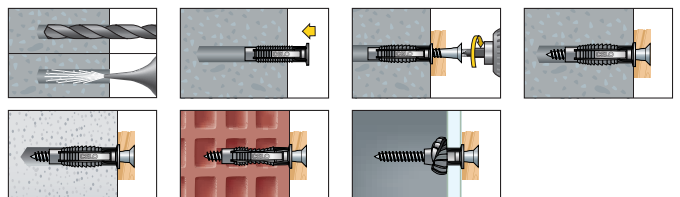

## Dübel FX

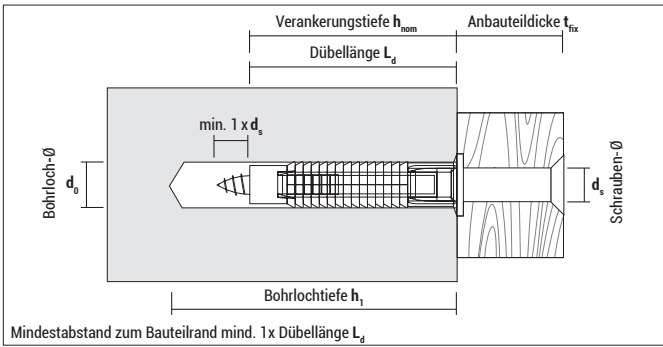

### FX ohne Schraube

Typ	Art.-Nr.	d <sub>0</sub> [mm]	h <sub>1</sub> ≥ [mm]	h <sub>nom</sub> ≥ [mm]	L <sub>d</sub> [mm]	d <sub>s</sub> [mm]	€/100 Stück	[Stück]	[Stück]
FX 5	95FX	5	35	25	25	2,5 - 4	<b>4,00</b>	100	6.000
FX 6	96FX	6	40	30	30	3,5 - 5	<b>5,70</b>	100	6.000
FX 8	98FX	8	55	40	40	4,5 - 6	<b>8,55</b>	100	2.700
FX 10	910FX	10	70	50	50	6 - 8	<b>16,30</b>	50	1.350
FX 12	912FX	12	80	60	60	8 - 10	<b>24,55</b>	25	675



### FX inkl. PZ-Spannplattenschraube (FX6 und FX8) bzw. Sechskant-Holzschraube (FX 10)

Typ	Art.-Nr.	d <sub>0</sub> [mm]	h <sub>1</sub> ≥ [mm]	h <sub>nom</sub> ≥ [mm]	L <sub>d</sub> [mm]	d <sub>s</sub> x L <sub>s</sub> <sup>1</sup> [mm]	€/100 Stück	[Stück]	[Stück]
FX 6 SPS	96FXSZ	6	40	30	30	4,5 x 45	<b>17,15</b>	50	3.000
FX 8 SPS	98FXSZ	8	55	40	40	5,0 x 60	<b>32,70</b>	50	1.350
FX 10 SKS	910FXK	10	70	50	50	7,0 x 65	<b>61,05</b>	25	675

<sup>1</sup> L<sub>s</sub> = Schraubenlänge



### FX in der Runddose

Typ	Art.-Nr.	d <sub>0</sub> [mm]	h <sub>1</sub> ≥ [mm]	h <sub>nom</sub> ≥ [mm]	L <sub>d</sub> [mm]	d <sub>s</sub> [mm]	€/Dose	[Stück]	[Dosen]
FX 6	96EXPFX	6	40	30	30	3,5 - 5	<b>16,05</b>	300	10
FX 8	98EXPFX	8	55	40	40	4,5 - 6	<b>11,50</b>	125	10
FX 10	910EXPFX	10	70	50	50	6 - 8	<b>11,30</b>	70	10



### FX Runddosenspendler (unbefüllt); 44 x 56 x 30 cm (B x H x T)

Typ	Art.-Nr.	€/Stück	[Stück]
FX-Blende für Dosenspendler	CARTELAFX	auf Anfrage	1
Dosenspendler	010507411	auf Anfrage	1
Haken für Dosenspendler	010507441	auf Anfrage	1

## Dübel FX

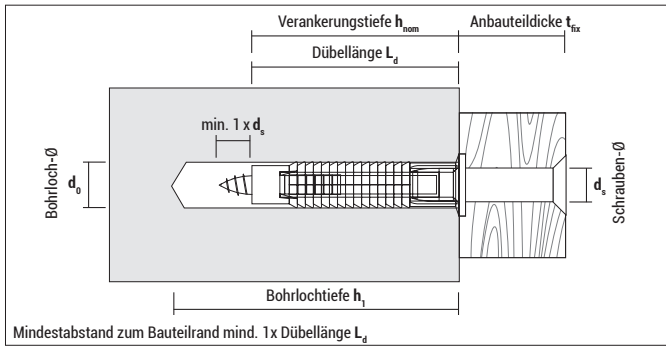

### Blister FX ohne Schraube

Typ	Art.-Nr.	$d_0$ [mm]	$h_1 \geq$ [mm]	$h_{nom} \geq$ [mm]	$L_d$ [mm]	$d_s$ [mm]	€ / Blister	[Stück]	[Blister]
FX 5	55FX50	5	35	25	25	2,5 - 4	<b>3,10</b>	50	10
FX 6	56FX30	6	40	30	30	3,5 - 5	<b>3,10</b>	30	10
FX 8	58FX20	8	55	40	40	4,5 - 6	<b>3,10</b>	20	10
FX 10	510FX10	10	70	50	50	6 - 8	<b>3,10</b>	10	10
FX 12	512FX6	12	80	60	60	8 - 10	<b>3,10</b>	6	10



### Blister FX inkl. PZ-Spanplattenschraube (FX 5, 6 und 8) bzw. Sechskant-Holzschraube (FX 10 und 12)

Typ	Art.-Nr.	$d_0$ [mm]	$h_1 \geq$ [mm]	$h_{nom} \geq$ [mm]	$L_d$ [mm]	$d_s \times L_s$ [mm]	Schraubentyp	€ / Blister	[Stück]	[Blister]
FX 5 SPS	55FXSZ20	5	35	25	25	3,5 x 35		<b>3,10</b>	20	10
FX 6 SPS	56FXSZ15	6	40	30	30	4,5 x 45		<b>3,10</b>	15	10
FX 8 SPS	58FXSZ10	8	55	40	40	5,0 x 60		<b>3,10</b>	10	10
FX 10 SKS	510FXK5	10	70	50	50	7,0 x 65		<b>3,10</b>	5	10
FX 12 SKS	512FXK2	12	80	60	60	8,0 x 80		<b>3,10</b>	2	10

## Empfohlene Tragfähigkeiten $F_{empf}$ bei Verwendung von Holzschrauben und voller Verankerungstiefe

Typ	Schrauben-Ø $d_s$ [mm]	Beton $F_{empf}$ [kN]	Vollziegel Mz 12 $F_{empf}$ [kN]	Kalksand- Vollstein KS 12 $F_{empf}$ [kN]	Porenbeton P2 $F_{empf}$ [kN]	Porenbeton P4 $F_{empf}$ [kN]	Hochloch- ziegel HLz 12 $F_{empf}$ [kN]	Kalksand-Loch- stein KSL 12 $F_{empf}$ [kN]
FX 5	4	0,20	0,21	0,21	0,03	0,05	0,15	0,23
FX 6	5	0,47	0,42	0,42	0,05	0,10	0,20	0,39
FX 8	6	0,52	0,50	0,50	0,10	0,14	0,23	0,60
FX 10	8	1,28	0,90	0,90	0,16	0,30	0,45	0,67
FX 12	10	1,91	1,10	1,10	0,28	0,40	0,50	0,74

$F_{empf}$ : Die empfohlenen Lasten inkl. Sicherheitsfaktor 7

Bei Verwendung von Spanplattenschrauben sind die Tragfähigkeiten um ca. 40 % zu reduzieren (insbesondere bei Vollbaustoffen).

# Normal- dübel

F

## Vorteile



- Hohe Auszugswerte aufgrund starker Spreizfähigkeit (vierseitige Spreizung im mittleren Bereich)
- Sehr gute Schraubenführung, d. h. die Schraube kann nicht aus dem Dübel seitlich austreten
- Hohe Verdrehsicherheit
- Stabile Formgebung verhindert Abknicken beim Einschlagen
- Gute Lastwerte auch in Lochsteinen und Porenbeton



## Geeignete Baustoffe

### Sehr gut geeignet



- Beton
- Naturstein
- Vollziegel
- Kalksand-Vollstein
- Vollstein aus Leichtbeton
- Porenbeton
- Gips-Wandbauplatten

### Bedingt geeignet



- Hochlochziegel
- Kalksand-Lochstein
- Hohlblockstein aus Leichtbeton

## Zulassungen und Zertifikate



## Montage

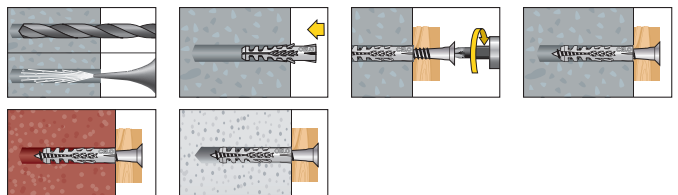

Normaldübel F

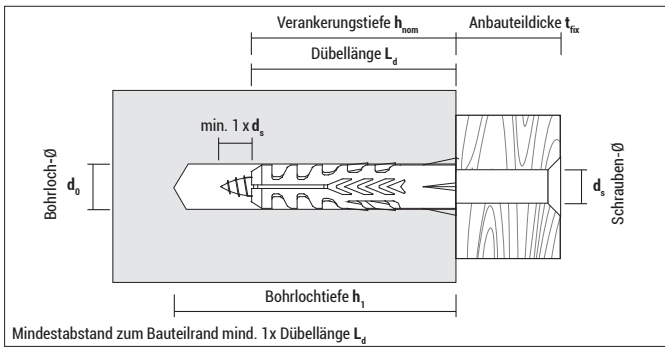

F ohne Schraube

Typ	Art.-Nr.	d <sub>0</sub> [mm]	h <sub>1</sub> ≥ [mm]	h <sub>nom</sub> ≥ [mm]	L <sub>d</sub> [mm]	d <sub>s</sub> [mm]	€/100 Stück	[Stück]	[Stück]
F 4	94NF	4	30	20	20	2 - 3	<b>3,75</b>	200	12.000
F 5	95NF	5	35	25	25	2,5 - 4	<b>3,80</b>	100	6.000
F 6	96NF	6	40	30	30	3,5 - 5	<b>5,55</b>	100	6.000
F 7	97NF	7	40	30	30	4 - 5,5	<b>7,60</b>	50	3.000
F 8	98NF	8	55	40	40	4,5 - 6	<b>7,90</b>	100	2.700
F 10	910NF	10	70	50	50	6 - 8	<b>15,45</b>	50	1.350
F 12	912NF	12	80	60	60	8 - 10	<b>23,00</b>	25	675
F 14	914NF	14	90	70	70	10 - 12	<b>42,40</b>	20	540
F 16	916NF	16	100	80	80	12 - 14	<b>57,65</b>	10	270
F 20	920NF	20	120	90	90	16	<b>118,70</b>	5	135



Sortimentsbox F mit Schraube (insgesamt 210 Teile)

Typ	Art.-Nr.	Inhalt Box	d <sub>0</sub> [mm]	h <sub>1</sub> ≥ [mm]	L <sub>d</sub> [mm]	d <sub>s</sub> [mm]	€/Box	[Box]	Min. Verkaufseinheit [Stück]
F	MIXNFSZ210	60 Normaldübel F 5 inkl. SPS 3,5x35 V, Pozi 30 Normaldübel F 6 inkl. SPS 4,5x45 V, Pozi 15 Normaldübel F 8 inkl. SPS 5,0x60 V, Pozi	5 6 8	35 40 55	25 30 40	3,5 x 35 4,5 x 45 5,0 x 60	<b>13,35</b>	1	5

Verpackt in stabiler PVC-Box



Sortimentsbox MZK und F ohne Schraube (insgesamt 156 Teile)

Typ	Art.-Nr.	Inhalt Box	d <sub>0</sub> [mm]	h <sub>1</sub> ≥ [mm]	L <sub>d</sub> [mm]	d <sub>s</sub> [mm]	€/Box	[Box]	Min. Verkaufseinheit [Stück]
MZK und F	MIXNFMZK156	30 Mehrzweckdübel MZK 6 15 Mehrzweckdübel MZK 8 6 Mehrzweckdübel MZK 10 60 Normaldübel F 5 30 Normaldübel F 6 15 Normaldübel F 8	6 8 10 5 6 8	40 60 75 35 40 55	30 49 60 25 30 40	3,0 - 4,5 4,0 - 6,0 6,0 - 8,0 2,5 - 4,0 3,5 - 5,0 4,5 - 6,0	<b>12,15</b>	1	5

Verpackt in stabiler PVC-Box

## Normaldübel F



Blister F ohne Schraube



Typ	Art.-Nr.	$d_0$ [mm]	$h_1 \geq$ [mm]	$h_{nom} \geq$ [mm]	$L_d$ [mm]	$d_s$ [mm]	€/Blister	[Stück]	[Blister]
F 4	54NF20	4	30	20	20	2-3	1,90	20	10
F 4	54NF50	4	30	20	20	2-3	3,10	50	10
F 5	55NF20	5	35	25	25	2,5-4	1,90	20	10
F 5	55NF50	5	35	25	25	2,5-4	3,10	50	10
F 6	56NF20	6	40	30	30	3,5-5	1,90	20	10
F 6	56NF50	6	40	30	30	3,5-5	3,10	50	10
F 7	57NF20	7	40	30	30	4-5,5	1,90	20	10
F 7	57NF50	7	40	30	30	4-5,5	3,10	50	10
F 8	58NF20	8	55	40	40	4,5-6	1,90	20	10
F 8	58NF40	8	55	40	40	4,5-6	3,10	40	10
F 10	510NF5	10	70	50	50	6-8	1,90	5	10
F 10	510NF20	10	70	50	50	6-8	3,10	20	10
F 12	512NF5	12	80	60	60	8-10	1,90	5	10
F 12	512NF8	12	80	60	60	8-10	3,10	8	10



Blister F mit Schraube



Typ	Art.-Nr.	$d_0$ [mm]	$h_1 \geq$ [mm]	$h_{nom} \geq$ [mm]	$L_d$ [mm]	$d_s \times L_s$ [mm]	Schraubentyp	€/Blister	[Stück]	[Blister]
F 4 SPS	54NFSZ20	4	30	20	20	3,0 x 25		3,10	20	10
F 5 SPS	55NFSZ20	5	35	25	25	3,5 x 35		3,10	20	10
F 6 SPS	56NFSZ20	6	40	30	30	4,0 x 40		3,10	20	10
F 6 WH	56NFWH5	6	40	30	30	4,2 x 40		3,10	5	10
F 6 RH	56NFRH5	6	40	30	30	4,2 x 65		3,10	5	10
F 8 SKS	58NFK5	8	55	40	40	5,0 x 50		3,10	5	10
F 8 WH	58NFWH5	8	55	40	40	5,0 x 50		3,10	5	10
F 8 RH	58NFRH5	8	55	40	40	5,4 x 80		3,10	5	10
F 8 SPS	58NFSZ20	8	55	40	40	5,0 x 50		3,10	20	10
F 10 SKS	510NFK5	10	70	50	50	7,0 x 65		3,10	5	10
F 12 SKS	512NFK2	12	80	60	60	8,0 x 80		1,90	2	10
F 12 SKS	512NFK5	12	80	60	60	8,0 x 80		3,10	5	10
F 14 SKS	514NFK2	14	90	70	70	10,0 x 90		3,10	2	10

Empfohlene Tragfähigkeiten  $F_{empf}$  bei Verwendung von Holzschrauben und voller Verankerungstiefe

Typ	Schrauben-Ø $d_s$ [mm]	Beton $F_{empf}$ [kN]	Vollziegel Mz 12 $F_{empf}$ [kN]	Kalksand- Vollstein KS 12 $F_{empf}$ [kN]	Porenbeton P2 $F_{empf}$ [kN]	Porenbeton P4 $F_{empf}$ [kN]	Hochlochziegel HLz 12 $F_{empf}$ [kN]
F 4	3	0,12	0,14	0,14	–	–	0,08
F 5	4	0,23	0,24	0,33	0,04	0,04	0,09
F 6	5	0,31	0,38	0,37	0,05	0,06	0,12
F 8	6	0,34	0,46	0,43	0,07	0,07	0,13
F 10	8	0,77	0,79	0,78	0,10	0,10	0,22
F 12	10	1,55	1,57	1,90	0,15	0,16	0,30
F 14	12	2,71	–	–	–	0,28	0,43
F 20	16	5,50	–	–	–	–	–

$F_{empf}$ : Die empfohlenen Lasten inkl. Sicherheitsfaktor 7

Bei Verwendung von Spanplattenschrauben sind die Tragfähigkeiten um ca. 40 % zu reduzieren (insbesondere bei Vollbaustoffen)

# Langer Normaldübel

## FL

### Vorteile



FL 6-60, 8-80, 10-90



FL mit Hülse: FL 8-100, 8-120

- Der extralange Spreizbereich ermöglicht problemlos Befestigungen in Lochsteinen, alten und porösen Baustoffen (z.B. alte Gebäude)
- Die Mehrfach-Flügel-Konstruktion sichert den Dübel gegen das Mitdrehen bei der Montage
- Der Kopfbereich ohne Kragen ist geeignet für die Vor- und Durchsteckmontage
- Der Typ FL mit Hülse ist gut geeignet bei Überbrückung von Putz, geringen Dämmstoffdicken etc.

### Geeignete Baustoffe

#### Sehr gut geeignet



- |  |   |
|--|---|
| <ul style="list-style-type: none"> <li>• Beton</li> <li>• Naturstein</li> <li>• Vollziegel</li> <li>• Kalksand-Vollstein</li> <li>• Vollstein aus Leichtbeton</li> <li>• Porenbeton</li> </ul> | <ul style="list-style-type: none"> <li>• Gips-Wandbauplatten</li> <li>• Hochlochziegel</li> <li>• Kalksand-Lochstein</li> <li>• Hohlblockstein aus Leichtbeton</li> </ul> |
|--|---|

### Zulassungen und Zertifikate



### Montage

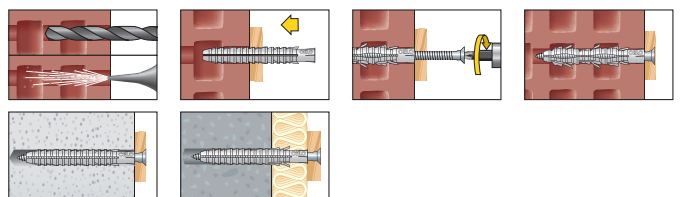

## Langer Normaldübel FL

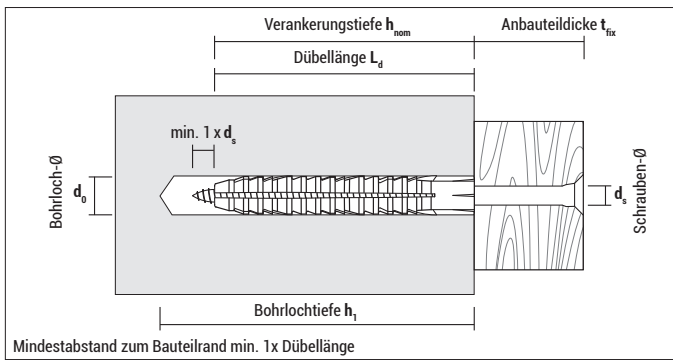

### FL ohne Schraube

Typ	Art.-Nr.	d <sub>0</sub> [mm]	h <sub>1</sub> ≥ [mm]	h <sub>nom</sub> ≥ [mm]	L <sub>d</sub> [mm]	t <sub>fix</sub> ≤ [mm]	d <sub>s</sub> [mm]	€ / 100 Stück	[Stück]	[Stück]
FL 6-60	9660FL	6	70	60	60	–	3,5 - 4,5	<b>12,15</b>	100	2.700
FL 8-80	9880FL	8	90	80	80	–	4,5 - 5,5	<b>17,00</b>	50	600
FL 8-100*	98100FL	8	90	80	100	20	4,5 - 5,5	<b>28,95</b>	50	600
FL 8-120*	98120FL	8	90	80	120	40	4,5 - 5,5	<b>45,75</b>	50	600
FL 10-90	91090FL	10	105	90	90	–	6 - 7	<b>31,20</b>	25	300

\* mit Hülse



### Blister FL ohne Schraube

Typ	Art.-Nr.	d <sub>0</sub> [mm]	h <sub>1</sub> ≥ [mm]	h <sub>nom</sub> ≥ [mm]	L <sub>d</sub> [mm]	d <sub>s</sub> [mm]	€ / Blister	[Stück]	[Blister]
FL 6-60	5660FL10	6	70	60	60	3,5 - 4,5	<b>3,95</b>	10	10
FL 8-80	5880FL10	8	90	80	80	3,5 - 5,5	<b>3,95</b>	10	10
FL 10-90	51090FL5	10	105	90	90	6 - 7	<b>3,95</b>	5	10

## Empfohlene Tragfähigkeiten F<sub>empf</sub> bei Verwendung von Holzschrauben und voller Verankerungstiefe

Typ	Schrauben-Ø d <sub>s</sub> [mm]	Beton F <sub>empf</sub> [kN]	Porenbeton P2 F <sub>empf</sub> [kN]	Porenbeton P4 F <sub>empf</sub> [kN]	Porenbeton P6 F <sub>empf</sub> [kN]	Kalksand-Loch- stein KSL 12 F <sub>empf</sub> [kN]	Hochlochziegel HLz 12 F <sub>empf</sub> [kN]
FL 6-60	4,5	0,17	0,05	0,07	0,15	0,13	0,10
FL 8-80, 8-100, 8-120	5,5	0,33	0,09	0,14	0,30	0,15	0,12
FL 10-90	7	0,56	0,19	0,25	0,33	0,22	0,20

F<sub>empf</sub>: Die empfohlenen Lasten inkl. Sicherheitsfaktor 7

In Vollbaustoffen kleineren Schraubendurchmesser verwenden.

Bei Verwendung von Spanplattenschrauben sind die Tragfähigkeiten um ca. 30% zu reduzieren (speziell in Vollbaustoffen).



# Mehrzweck- dübel MZ & MZK

## Vorteile



Mehrzweckdübel MZ



Mehrzweckdübel MZK mit Kragen

- Millionenfach bewährter Verknotungsdübel für nahezu alle Baustoffe
- Die Vierfach-Spreizung bei Vollbaustoffen bzw. die Knotenbildung bei Loch- und Plattenbaustoffen sorgt stets für eine sichere Befestigung mit hohen Auszugswerten
- Hochqualitatives Polyethylen garantiert dauerhafte Elastizität und beste Verknotungseigenschaften
- Gutmütiges Verhalten gegenüber verschiedener Schraubentypen und -durchmesser

## Geeignete Baustoffe

### Sehr gut geeignet



- Beton
- Naturstein
- Vollziegel
- Kalksand-Vollstein
- Vollstein aus Leichtbeton
- Porenbeton
- Gips-Wandbauplatten
- Hochlochziegel
- Kalksand-Lochstein
- Hohlblockstein aus Leichtbeton
- Gipskarton/-faserplatten
- Spanplatten



## Zulassungen und Zertifikate



## Montage

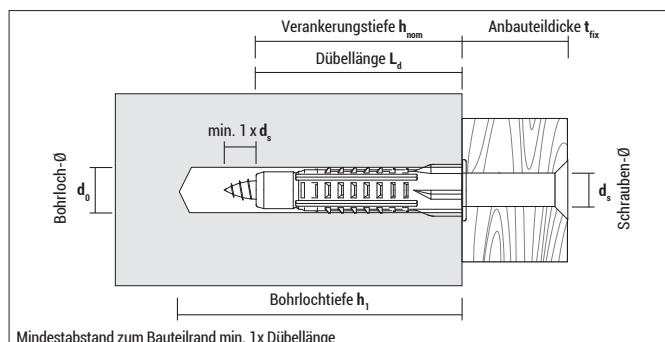
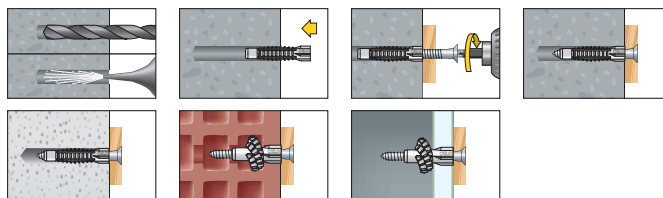

## Mehrzweckdübel MZ & MZK



**MZ** ohne Kragen

Typ	Art.-Nr.	d <sub>0</sub> [mm]	h <sub>1</sub> ≥ [mm]	h <sub>nom</sub> ≥ [mm]	L <sub>d</sub> [mm]	h <sub>min</sub> <sup>1</sup> [mm]	d <sub>s</sub> [mm]	€/100 Stück	[Stück]	[Stück]
MZ 6	96MZ	6	40	29	29	7	3 - 4,5	<b>9,20</b>	100	6.000
MZ 6-40	9640MZ	6	50	40	40	7	3 - 4,5	<b>9,70</b>	100	4.800
MZ 8	98MZ	8	60	48	48	9	4 - 6	<b>12,45</b>	100	1.800
MZ 10	910MZ	10	75	59	59	12	6 - 8	<b>22,50</b>	50	900
MZ 12	912MZ	12	85	71	71	15	8 - 10	<b>35,85</b>	50	600
MZ 14	914MZ	14	95	75	75	15	10 - 12	<b>56,00</b>	25	300

<sup>1</sup> Mindestbauteildicke bzw. Mindestplattendicke (bei Anwendung in z.B. Gipskartonplatten)



**MZK** mit Kragen

Typ	Art.-Nr.	d <sub>0</sub> [mm]	h <sub>1</sub> ≥ [mm]	h <sub>nom</sub> ≥ [mm]	L <sub>d</sub> [mm]	h <sub>min</sub> <sup>1</sup> [mm]	d <sub>s</sub> [mm]	€/100 Stück	[Stück]	[Stück]
MZK 6	96MZK	6	40	29	30	7	3 - 4,5	<b>9,30</b>	100	4.800
MZK 6-41	9641MZK	6	50	40	41	7	3 - 4,5	<b>9,80</b>	100	2.700
MZK 8	98MZK	8	60	48	49	9	4 - 6	<b>12,65</b>	100	1.800
MZK 10	910MZK	10	75	59	60	12	6 - 8	<b>22,70</b>	50	900
MZK 12	912MZK	12	85	71	72	15	8 - 10	<b>35,95</b>	50	600
MZK 14	914MZK	14	95	75	76	15	10 - 12	<b>56,15</b>	25	300

<sup>1</sup> Mindestbauteildicke bzw. Mindestplattendicke (bei Anwendung in z.B. Gipskartonplatten)



**MZK** mit Kragen, inkl. PZ-Spanplattenschraube (MZK 6, 6-41 und 8) bzw. Sechskant-Holzschraube (MZK 10)

Typ	Art.-Nr.	d <sub>0</sub> [mm]	h <sub>1</sub> ≥ [mm]	h <sub>nom</sub> ≥ [mm]	L <sub>d</sub> [mm]	h <sub>min</sub> <sup>1</sup> [mm]	d <sub>s</sub> x L <sub>s</sub> <sup>2</sup> [mm]	€/100 Stück	[Stück]	[Stück]
MZK 6 SPS	96MZKKSZ	6	40	29	30	7,0	4,5 x 45	<b>17,40</b>	50	2.400
MZK 6-41 SPS	9641MZKKSZ	6	50	40	41	7,0	4,5 x 50	<b>22,15</b>	50	1.350
MZK 8 SPS	98MZKKSZ	8	60	48	49	9,5	5,0 x 70	<b>39,25</b>	50	900
MZK 10 SKS	910MZKCK	10	75	59	60	12,0	6,0 x 80	<b>65,45</b>	25	450

<sup>1</sup> Mindestbauteildicke bzw. Mindestplattendicke (bei Anwendung in z. B. Gipskartonplatten)

<sup>2</sup> Schraubenlänge



**MZK** mit Kragen, in der Runddose

Typ	Art.-Nr.	d <sub>0</sub> [mm]	h <sub>1</sub> ≥ [mm]	h <sub>nom</sub> ≥ [mm]	L <sub>d</sub> [mm]	h <sub>min</sub> <sup>1</sup> [mm]	d <sub>s</sub> [mm]	€/Dose	[Stück]	[Dosen]
MZK 6-41	9641EXPMZK	6	50	40	41	7,0	3 - 4,5	<b>18,45</b>	200	10
MZK 8	98EXPMZK	8	60	48	49	9,5	4 - 6	<b>11,50</b>	90	10
MZK 10	910EXPMZK	10	75	59	60	12,0	6 - 8	<b>11,50</b>	50	10
MZK 12	912EXPMZK	12	85	71	72	15,0	8 - 10	<b>9,15</b>	25	10

<sup>1</sup> Mindestbauteildicke bzw. Mindestplattendicke (bei Anwendung in z. B. Gipskartonplatten)



**MZK** Runddosenspendler (unbefüllt); 44 x 56 x 30 cm (B x H x T)

Typ	Art.-Nr.	€/Stück	[Stück]
MZK-Blende für Dosenspendler	010507420	auf Anfrage	1
Dosenspendler	010507411	auf Anfrage	1
Haken für Dosenspendler	010507441	auf Anfrage	1

Mehrzweckdübel MZ & MZK



**Blister MZ** ohne Kragen



Typ	Art.-Nr.	d <sub>0</sub> [mm]	h <sub>1</sub> ≥ [mm]	h <sub>nom</sub> ≥ [mm]	L <sub>d</sub> [mm]	h <sub>min</sub> <sup>1</sup> [mm]	d <sub>s</sub> [mm]	€/Blister	[Stück]	[Blister]
MZ 6	56MZ20	6	40	29	29	7,0	3 - 4,5	<b>3,10</b>	20	10
MZ 6-40	5640MZ10	6	50	40	40	7,0	3 - 4,5	<b>3,10</b>	10	10
MZ 8	58MZ15	8	60	48	48	9,5	4 - 6	<b>3,10</b>	15	10
MZ 10	510MZ10	10	75	59	59	12,0	6 - 8	<b>3,10</b>	10	10
MZ 12	512MZ5	12	85	71	71	15,0	8 - 10	<b>3,10</b>	5	10

<sup>1</sup> Mindestbauteildicke bzw. Mindestplattendicke (bei Anwendung in z.B. Gipskartonplatten)



**Blister MZ** ohne Kragen, inkl. Schraube



Typ	Art.-Nr.	d <sub>0</sub> [mm]	h <sub>1</sub> ≥ [mm]	h <sub>nom</sub> ≥ [mm]	L <sub>d</sub> [mm]	h <sub>min</sub> <sup>1</sup> [mm]	d <sub>s</sub> x L <sub>s</sub> [mm]	Schraubentyp	€/Blister	[Stück]	[Blister]
MZ 6 SPS	56MZSZ20	6	40	29	29	7,0	4,5 x 40		<b>3,95</b>	20	10
MZ 6-40 SPS	5640MZSZ10	6	50	40	40	7,0	4,5 x 50		<b>3,95</b>	10	10
MZ 8 SPS	58MZSZ8	8	60	48	48	9,5	5,0 x 70		<b>3,95</b>	8	10
MZ 10 SKS	510MZK5	10	75	59	59	12,0	6,0 x 80		<b>3,95</b>	5	10
MZ 12 SKS	512MZK2	12	85	71	71	15,0	8,0 x 90		<b>3,95</b>	2	10

<sup>1</sup> Mindestbauteildicke bzw. Mindestplattendicke (bei Anwendung in z.B. Gipskartonplatten)



**Blister MZK** mit Kragen



Typ	Art.-Nr.	d <sub>0</sub> [mm]	h <sub>1</sub> ≥ [mm]	h <sub>nom</sub> ≥ [mm]	L <sub>d</sub> [mm]	h <sub>min</sub> <sup>1</sup> [mm]	d <sub>s</sub> [mm]	€/Blister	[Stück]	[Blister]
MZK 6	56MZK20	6	40	29	30	7,0	3 - 4,5	<b>3,10</b>	20	10
MZK 6-41	5641MZK10	6	50	40	41	7,0	3 - 4,5	<b>3,10</b>	10	10
MZK 8	58MZK15	8	60	48	49	9,5	4 - 6	<b>3,10</b>	15	10
MZK 10	510MZK10	10	75	59	60	12,0	6 - 8	<b>3,10</b>	10	10
MZK 12	512MZK5	12	85	71	72	15,0	8 - 10	<b>3,10</b>	5	10

<sup>1</sup> Mindestbauteildicke bzw. Mindestplattendicke (bei Anwendung in z.B. Gipskartonplatten)



**Blister MZK** mit Kragen, inkl. Schraube



Typ	Art.-Nr.	d <sub>0</sub> [mm]	h <sub>1</sub> ≥ [mm]	h <sub>nom</sub> ≥ [mm]	L <sub>d</sub> [mm]	h <sub>min</sub> <sup>1</sup> [mm]	d <sub>s</sub> x L <sub>s</sub> [mm]	Schraubentyp	€/Blister	[Stück]	[Blister]
MZK 6 SPS	56MZKSZ20	6	40	29	30	7,0	4,5 x 45		<b>3,95</b>	20	10
MZK 6-41 SPS	5641MZKSZ10	6	50	40	41	7,0	4,5 x 50		<b>3,95</b>	10	10
MZK 6-41 WH	5641MZKWH5	6	50	40	41	7,0	4,5 x 52		<b>3,95</b>	5	10
MZK 6-41 RH	5641MZKRH5	6	50	40	41	7,0	4,5 x 68		<b>3,95</b>	5	10
MZK 8 SPS	58MZKSZ8	8	60	48	49	9,5	5,0 x 70		<b>3,95</b>	8	10
MZK 8 WH	58MZKWH5	8	60	48	49	9,5	5,0 x 70		<b>3,95</b>	5	10
MZK 8 RH	58MZKRH5	8	60	48	49	9,5	5,0 x 86		<b>3,95</b>	5	10
MZK 10 SKS	510MZKK5	10	75	59	60	12,0	6,0 x 80		<b>3,95</b>	5	10
MZK 12 SKS	512MZKK2	12	85	71	72	15,0	8,0 x 90		<b>3,95</b>	2	10

<sup>1</sup> Mindestbauteildicke bzw. Mindestplattendicke (bei Anwendung in z.B. Gipskartonplatten)

## Mehrzweckdübel MZ & MZK

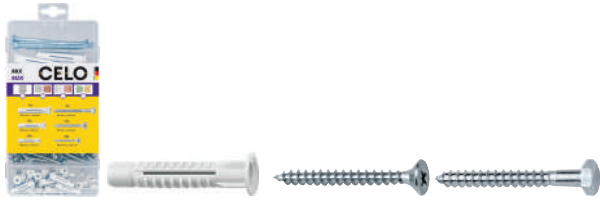

Sortimentsbox MZK mit Schraube (insgesamt 102 Teile)

Typ	Art.-Nr.	Inhalt Box	$d_0$ [mm]	$h_1 \geq$ [mm]	$L_d$ [mm]	$d_s \times L_s$ [mm]	€ / Box	 [Box]	Min. Verkaufs- einheit [Stück]
MZK	MIXMZKSZ102	30 Mehrzweckdübel MZK 6 inkl. SPS 4,5x45 V, Pozi 15 Mehrzweckdübel MZK 8 inkl. SPS 5,0x60 V, Pozi 6 Mehrzweckdübel MZK 10 inkl. SKS 6,0x80 DIN 571	6 8 10	40 60 75	30 49 60	4,5 x 45 5,0 x 60 6,0 x 80	<b>13,35</b>	1	5

Verpackt in stabiler PVC-Box



Sortimentsbox MZK und F ohne Schraube (insgesamt 156 Teile)

Typ	Art.-Nr.	Inhalt Box	$d_0$ [mm]	$h_1 \geq$ [mm]	$L_d$ [mm]	$d_s$ [mm]	€ / Box	 [Box]	Min. Verkaufs- einheit [Stück]
MZK und F	MIXNFMZK156	30 Mehrzweckdübel MZK 6 15 Mehrzweckdübel MZK 8 6 Mehrzweckdübel MZK 10 60 Normaldübel F 5 30 Normaldübel F 6 15 Normaldübel F 8	6 8 10 5 6 8	40 60 75 35 40 55	30 49 60 25 30 40	3,0 - 4,5 4,0 - 6,0 6,0 - 8,0 2,5 - 4,0 3,5 - 5,0 4,5 - 6,0	<b>12,15</b>	1	5

Verpackt in stabiler PVC-Box

## Tragfähigkeiten für Holzschrauben $F_{empf}$ bei jeweils größtem Schraubendurchmesser und voller Verankerungstiefe

Typ	Schrauben-Ø $d_s$ [mm]	Beton $F_{empf}$ [kN]	Kalksand- Vollstein KS 12 $F_{empf}$ [kN]	Vollziegel Mz 12 $F_{empf}$ [kN]	Porenbeton P2 $F_{empf}$ [kN]	Porenbeton P4 $F_{empf}$ [kN]	Hochloch- ziegel HLZ 12 $F_{empf}$ [kN]	Gipskarton 12,5 mm $F_{empf}$ [kN]	Spanplatten 16 mm $F_{empf}$ [kN]
MZ/MZK 6	4,5	0,30	0,26	0,16	0,04	0,06	0,22	0,06	0,21
MZ/MZK 6-41	4,5	0,52	0,51	0,27	0,06	0,12	0,21	0,08	0,15
MZ/MZK 8	6	0,72	0,59	0,43	0,11	0,14	0,27	0,09	0,23
MZ/MZK 10	8	1,56	1,07	0,68	0,13	0,25	0,31	0,08	0,25
MZ/MZK 12	10	2,02	1,31	–	0,23	0,39	0,42	0,11	0,37
MZ/MZK 14	12	2,27	–	–	0,37	0,59	0,33	0,09	0,30

$F_{empf}$ : Die empfohlenen Lasten inkl. Sicherheitsfaktor 7

## Tragfähigkeiten für Spanlattenschrauben $F_{empf}$ bei jeweils größtem Schraubendurchmesser und voller Verankerungstiefe

Typ	Schrauben-Ø $d_s$ [mm]	Beton $F_{empf}$ [kN]	Kalksand- Vollstein KS 12 $F_{empf}$ [kN]	Vollziegel Mz 12 $F_{empf}$ [kN]	Porenbeton P2 $F_{empf}$ [kN]	Porenbeton P4 $F_{empf}$ [kN]	Hochloch- ziegel HLZ 12 $F_{empf}$ [kN]	Gipskarton 12,5 mm $F_{empf}$ [kN]	Spanplatten 16 mm $F_{empf}$ [kN]
MZ/MZK 6	4,5	0,06	0,06	0,05	0,02	0,03	0,08	0,03	0,14
MZ/MZK 6-41	4,5	0,17	0,15	0,08	0,04	0,05	0,17	0,09	0,21
MZ/MZK 8	6	0,24	0,24	0,21	0,06	0,10	0,26	0,09	0,29
MZ/MZK 10 <sup>1</sup>	6	0,17	0,17	0,16	0,07	0,12	0,35	0,10	0,29

$F_{empf}$ : Die empfohlenen Lasten inkl. Sicherheitsfaktor 7

<sup>1</sup> Bei Verwendung von Spanlattenschrauben mit Ø 6 mm

# Allzweck- dübel AZ & AZK



## Vorteile



Allzweckdübel AZ



Allzweckdübel AZK mit Kragen

- Für fast alle Baustoffe geeignet. In Vollbaustoffen verpreizt sich der Dübelkörper gegen die Bohrlochwand, in Lochbaustoffen, Gipskartonwänden etc. verknotet er sich
- Verwendung mit Holz- als auch Spanplattenschrauben in verschiedenen Durchmessern möglich
- Hochqualitatives Polyethylen garantiert dauerhafte Elastizität und verhindert selbst nach Jahren Sprödbrüche

## Zulassungen und Zertifikate



## Geeignete Baustoffe

### Sehr gut geeignet



- Beton
- Naturstein
- Vollziegel
- Kalksand-Vollstein
- Vollstein aus Leichtbeton
- Porenbeton
- Gips-Wandbauplatten
- Hochlochziegel
- Kalksand-Lochstein
- Hohlblockstein aus Leichtbeton
- Gipskarton/-faserplatten
- Spanplatten

## Montage

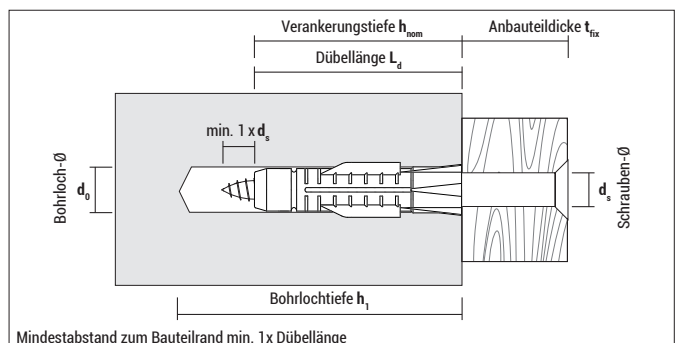
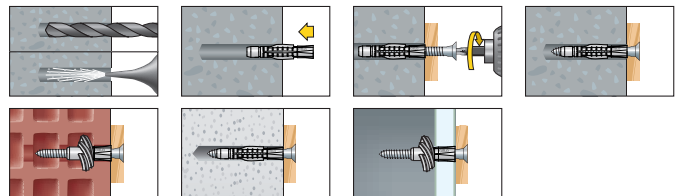

## Allzweckdübel AZ &amp; AZK



AZ ohne Kragen

Typ	Art.-Nr.	$d_0$ [mm]	$h_1 \geq$ [mm]	$h_{nom} \geq$ [mm]	$L_d$ [mm]	$h_{min}^1$ [mm]	$d_s$ [mm]	€/100 Stück	[Stück]	[Stück]
AZ 5	95AZ	5	40	30	30	7,0	3 - 4	<b>4,70</b>	100	4.800
AZ 6	96AZ	6	50	37	37	9,5	4 - 5	<b>7,25</b>	100	4.800
AZ 8	98AZ	8	60	50	50	12,5	5 - 6	<b>10,65</b>	100	1.800
AZ 10	910AZ	10	75	60	60	15,0	7 - 8	<b>19,25</b>	50	900
AZ 12	912AZ	12	85	70	70	18,0	8 - 10	<b>28,40</b>	25	450

<sup>1</sup> Mindestbauteildicke bzw. Mindestplattendicke (bei Anwendung in z. B. Gipskartonplatten)



AZK mit Kragen

Typ	Art.-Nr.	$d_0$ [mm]	$h_1 \geq$ [mm]	$h_{nom} \geq$ [mm]	$L_d$ [mm]	$h_{min}^1$ [mm]	$d_s$ [mm]	€/100 Stück	[Stück]	[Stück]
AZK 5	95AZK	5	40	30	31	7,0	3 - 4	<b>4,90</b>	100	4.800
AZK 6	96AZK	6	50	37	38	9,5	4 - 5	<b>7,40</b>	100	2.700
AZK 8	98AZK	8	60	50	51	12,5	5 - 6	<b>10,75</b>	100	1.800
AZK 10	910AZK	10	75	60	61	15,0	7 - 8	<b>19,45</b>	50	900
AZK 12	912AZK	12	85	70	71	18,0	8 - 10	<b>28,50</b>	25	450

<sup>1</sup> Mindestbauteildicke bzw. Mindestplattendicke (bei Anwendung in z. B. Gipskartonplatten)

Tragfähigkeiten für Holzschrauben  $F_{empf}$  bei jeweils größtem Schraubendurchmesser und voller Verankerungstiefe

Typ	Schrauben-Ø $d_s$ [mm]	Beton $F_{empf}$ [kN]	Vollstein KS12 / Voll- ziegel Mz 12 $F_{empf}$ [kN]	Porenbeton P2 $F_{empf}$ [kN]	Kalksand- Lochstein KSL 12 $F_{empf}$ [kN]	Hochloch- ziegel HLz 12 $F_{empf}$ [kN]	Hochlochzie- gel Poroton T12 $F_{empf}$ [kN]	Gipskarton 12,5 mm $F_{empf}$ [kN]	Gipskarton 2 x 12,5 mm $F_{empf}$ [kN]
AZ/AZK 5	4	0,16	0,16	0,03	0,17	0,21	0,10	0,07	–
AZ/AZK 6	5	0,23	0,19	0,05	0,34	0,23	0,13	0,09	–
AZ/AZK 8	6	0,46	0,27	0,06	0,31	0,32	0,15	0,09	–
AZ/AZK 10	8	1,25	0,86	0,11	0,52	0,31	0,19	0,09	0,17
AZ/AZK 12	10	1,47	0,91	0,20	0,48	0,35	0,25	–	0,22

$F_{empf}$ : Die empfohlenen Lasten inkl. Sicherheitsfaktor 7

Tragfähigkeiten für Spanlattenschrauben  $F_{empf}$  bei jeweils größtem Schraubendurchmesser und voller Verankerungstiefe

Typ	Schrauben-Ø $d_s$ [mm]	Beton $F_{empf}$ [kN]	Vollstein KS12 / Voll- ziegel Mz 12 $F_{empf}$ [kN]	Porenbeton P2 $F_{empf}$ [kN]	Lochstein KSL 12 $F_{empf}$ [kN]	Hochloch- ziegel HLz 12 $F_{empf}$ [kN]	Hochlochzie- gel Poroton T12 $F_{empf}$ [kN]	Gipskarton 12,5 mm $F_{empf}$ [kN]	Gipskarton 2 x 12,5 mm $F_{empf}$ [kN]
AZ/AZK 5	4	0,07	0,12	0,02	0,15	0,24	0,14	0,06	–
AZ/AZK 6	5	0,11	0,12	0,05	0,30	0,27	0,12	0,08	–
AZ/AZK 8	6	0,16	0,18	0,07	0,34	0,22	0,13	0,09	–

$F_{empf}$ : Die empfohlenen Lasten inkl. Sicherheitsfaktor 7

# Porenbeton- dübel

## GB

### Vorteile



- Spezialdübel mit exzellenten Haltewerten in Porenbeton
- Nach Eindrehen der Schraube wird die Spreizkraft über drei Flanken optimal übertragen, indem der Dübel eine Art Hinterschnitt ausbildet
- In Porenbeton P4 können alle CELO Porenbetondübel auch in ein kleineres Bohrloch eingeschlagen werden; in P2 in der Regel sogar ohne Vorbohren
- Geeignet für die Befestigung mit Holzschrauben in Porenbeton

### Geeignete Baustoffe

#### Sehr gut geeignet



- Porenbeton
- Gips-Wandbauplatten



### Zulassungen und Zertifikate



### Montage

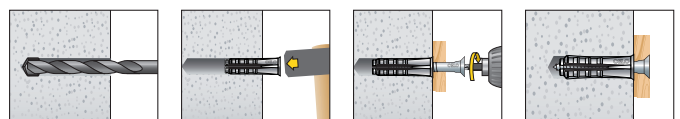

## Porenbetondübel GB

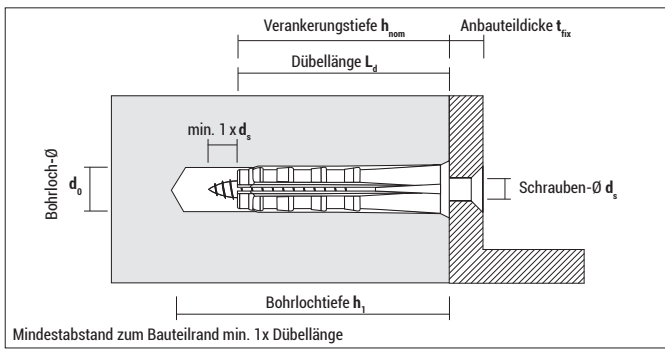

### GB

Typ	Art.-Nr.	$d_0^*$ [mm]	$h_1 \geq$ [mm]	$h_{nom} \geq$ [mm]	$L_d$ [mm]	$d_s$ [mm]	€/ 100 Stück	[Stück]	[Stück]
GB 10	910GB	10	65	55	55	4,5 - 6	<b>48,55</b>	25	675
GB 12	912GB	12	70	60	60	7 - 8	<b>67,65</b>	20	540
GB 14	914GB	14	90	75	75	10	<b>96,65</b>	10	270

\* Alle Porenbetondübel GB können in Porenbeton Güte P4 auch in ein kleiner gebohrtes Bohrloch eingeschlagen werden, in P2 in der Regel ohne Vorbohren.



### Blister GB ohne Schraube

Typ	Art.-Nr.	$d_0^*$ [mm]	$h_1 \geq$ [mm]	$h_{nom} \geq$ [mm]	$L_d$ [mm]	$d_s$ [mm]	€/ Blister	[Stück]	[Blister]
GB 10	510GB4	10	65	55	55	4,5 - 6	<b>4,05</b>	4	10
GB 12	512GB4	12	70	60	60	7 - 8	<b>4,20</b>	4	10

\* Alle Porenbetondübel GB können in Porenbeton Güte P4 auch in ein kleiner gebohrtes Bohrloch eingeschlagen werden, in P2 in der Regel ohne Vorbohren.

## Tragfähigkeiten $F_{empf}$

Typ	Holzschrauben-Ø [mm]	Porenbeton	
		P2 $F_{empf}$ [kN]	P4 $F_{empf}$ [kN]
GB 10	6	0,25	0,55
GB 12	7	0,33	0,66
GB 14	10	0,50	1,10

$F_{empf}$ : Die empfohlenen Lasten inkl. Sicherheitsfaktor 6

## Rand- und Achsabstände für GB 12 gemäß früherer DIBt Zulassung

Typ	Achsabstand $a \geq$		Randabstand $a_r \geq$		Mindestbauteildicke d [mm]
	PB2 / PP2 [mm]	$\geq$ PB4 / PP4 [mm]	PB2 / PP2 [mm]	$\geq$ PB4 / PP4 [mm]	
GB 12	150	200	100	150	120



# Gerüst- dübel GR



## Vorteile



Gerüstdübel GR

Abdeckkappe AK Ø 27 mm für GR



Ösenschraube OES

- Spezialdübel für alle Gerüstbefestigungen in Vollbaustoffen nach DIN 4420 und Vorschriften der Bauberufsgenossenschaft
- Nylosedübel GR ist optimal abgestimmt auf die Ösenschraube OES für hohe Haltewerte
- Einschraubmarkierungen auf der Ösenschraube erleichtern ein kontrolliertes Einschrauben
- Abdeckkappe zum Verschließen des Dübels (UV stabilisiert)

## Zulassungen und Zertifikate



## Geeignete Baustoffe

### Sehr gut geeignet



- Beton
- Naturstein
- Vollziegel
- Kalksand-Vollstein

### Bedingt geeignet



- Hochlochziegel
- Kalksand-Lochstein
- Hohlblockstein aus Leichtbeton

## Montage

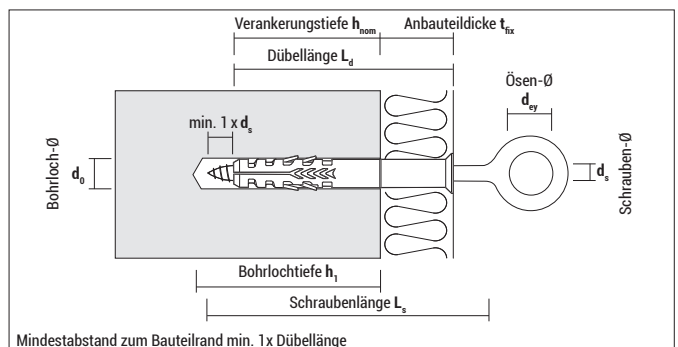
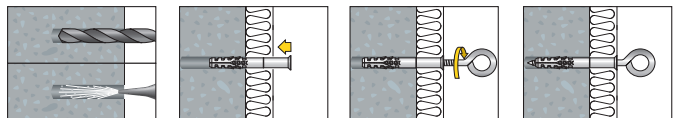

## Gerüstdübel GR



## GR

Typ	Art.-Nr.	$d_o$ [mm]	$h_1 \geq$ [mm]	$h_{nom} \geq$ [mm]	$L_d$ [mm]	$t_{fix} \leq$ [mm]	€/100 Stück	[Stück]	[Stück]
GR 14-70	91470GR	14	90	70	70	0	<b>45,70</b>	40	320
GR 14-100	914100GR	14	90	70	100	30	<b>53,65</b>	40	320
GR 14-135	914135GR	14	90	70	135	65	<b>61,50</b>	40	320
GR 14-185	914185GR	14	90	70	185	115	<b>83,85</b>	40	320



## OES, galv. verz.

Typ	Art.-Nr.	$d_s$ [mm]	$L_s$ [mm]	$d_{ey}$ [mm]	€/100 Stück	[Stück]
OES 12-90	91290OES	12	90	23	<b>254,10</b>	20
OES 12-120	912120OES	12	120	23	<b>277,85</b>	20
OES 12-160	912160OES	12	160	23	<b>330,95</b>	20
OES 12-190	912190OES	12	190	23	<b>357,40</b>	20
OES 12-230	912230OES	12	230	23	<b>431,40</b>	20
OES 12-300	912300OES	12	300	23	<b>524,40</b>	20
OES 12-350	912350OES	12	350	23	<b>627,80</b>	20



## AK Abdeckkappe Ø 27 mm für GR

Typ	Art.-Nr.	Passend für $d_s$ [mm]	Länge $L_d$ [mm]	€/100 Stück	[Stück]	[Stück]
AK	91AKGR	GR 14	53	<b>25,60</b>	50	600

Tragfähigkeiten  $F_{empf}$  und  $F_{bruch}$  bei Verwendung von Ösenschrauben OES Ø 12 mm

Typ	Beton C20/25		Vollziegel Mz 12		Kalksand-Vollstein KS 12	
	$F_{empf}$ [kN]	$F_{bruch}$ [kN]	$F_{empf}$ [kN]	$F_{bruch}$ [kN]	$F_{empf}$ [kN]	$F_{bruch}$ [kN]
GR 14	3,0	12,2	2,8	11,0	3,0	12,2

$F_{empf}$ : Die empfohlenen Lasten inkl. Sicherheitsfaktor 4

$F_{bruch}$ : Die tatsächliche Bruchlast ohne Sicherheitsfaktor

# Metall- spreizdübel MSD



## Vorteile



- Geeignet für die Befestigung mit Holz- und Spanplatten-schrauben für Wasserleitungen und Rohrschellen
- Metallspreizdübel MSD entspricht in Verbindung mit Stockschrauben den technischen Richtlinien für Gas-installationen (TRGI 3.3.7.2.)
- Äußere Verzahnung bewirkt sicheres Greifen in verschie-denen Untergründen

## Geeignete Baustoffe

### Sehr gut geeignet



- Beton
- Naturstein
- Vollziegel
- Kalksand-Vollstein
- Vollstein aus Leichtbeton
- Porenbeton
- Gips-Wandbauplatten
- Hochlochziegel
- Kalksand-Lochstein
- Hohlblockstein aus Leichtbeton

## Montage

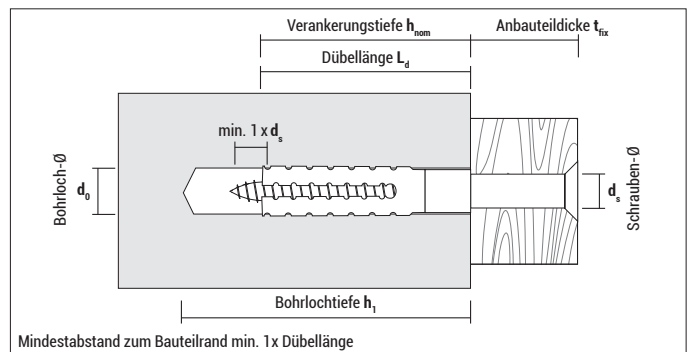
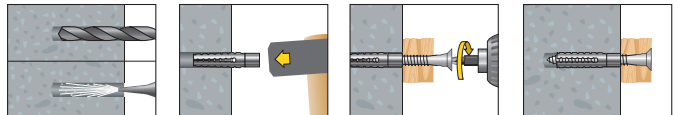

## MSD

Typ	Art.-Nr.	d <sub>0</sub> [mm]	h <sub>1</sub> ≥ [mm]	h <sub>nom</sub> ≥ [mm]	L <sub>d</sub> [mm]	d <sub>s</sub> [mm]	€/ 100 Stück	[Stück]	[Stück]
MSD 6-32	9B632MSD	7 - 9*	38	32	32	5 - 6	26,25	100	2.000
MSD 8-38	9B838MSD	10 - 12*	46	38	38	6 - 8	34,50	100	2.000
MSD 8-60	9B860MSD	10 - 12*	68	60	60	6 - 8	41,65	50	1.000







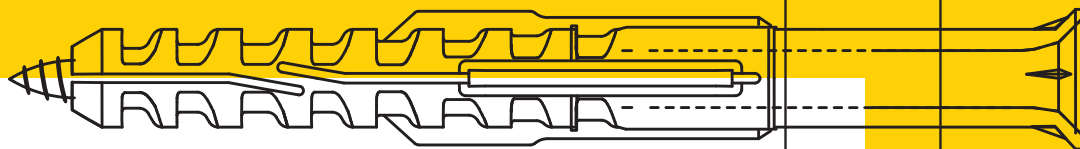

\* baustoffabhängig, siehe Tabelle „Tragfähigkeiten“

## Tragfähigkeiten F<sub>empf</sub> bei jeweils größtmöglichem Schraubendurchmesser und voller Verankerungstiefe

Typ	Beton		Kalksand-Vollstein		Vollziegel Mz 12		Porenbeton P2		Porenbeton P4		Vollstein aus Leichtbeton		Hochlochziegel HLz 12	
	d <sub>0</sub> [mm]	F <sub>empf</sub> [kN]	d <sub>0</sub> [mm]	F <sub>empf</sub> [kN]	d <sub>0</sub> [mm]	F <sub>empf</sub> [kN]	d <sub>0</sub> [mm]	F <sub>empf</sub> [kN]	d <sub>0</sub> [mm]	F <sub>empf</sub> [kN]	d <sub>0</sub> [mm]	F <sub>empf</sub> [kN]	d <sub>0</sub> [mm]	F <sub>empf</sub> [kN]
MSD 6-32	9	0,25	8	0,20	8	0,20	ohne	0,10	7	0,20	5	0,15	7	0,15
MSD 8-38	12	0,30	11	0,30	11	0,30	ohne	0,20	10	0,35	6	0,20	10	0,25
MSD 8-60	12	0,55	11	0,50	11	0,50	6	0,30	10	0,45	6	0,30	10	0,30



# Rahmen- und Latten- befestigung

MFR		44
HBR		49
NP		52
USN		55
NPZ		57
BN		58
BDN		58
DP		60

# Multifunktions- rahmendübel MFR



## Vorteile



SB TX, galvanisch verzinkt / A4 / HD



SB SSKS, galvanisch verzinkt / A4 / HD



FB SSKS, galvanisch verzinkt / A4



- Ein Rahmendübel für die universelle Montage von Fassadenunterkonstruktionen und Anbauteilen aus Holz und Metall für alle gängigen Untergründe
- Der lange Spreizbereich und die frühe Spreizung durch die seitlichen Balken sorgen für einen sicheren Halt
- Geprüft und freigegeben von Fa. Hörmann für Brandschutztüren in Vollbaustoffen
- MFR 8: Setztiefe 50 mm; MFR 10: Setztiefe 50 mm und 70 mm; MFR 14: Setztiefe 70 mm,
- Flachbundauführung: verhindert Bildung von Kontaktkorrosion
- Nahezu alle Größen vormontiert
- Auch geeignet für Spannbetonhohlplatten

## Geeignete Baustoffe

### Sehr gut geeignet



- Beton
- Vollziegel
- Kalksand-Vollstein
- Spannbetonhohlplatte
- Porenbeton
- Hochlochziegel
- Kalksand-Lochstein
- Hohlblockstein aus Leichtbeton
- Naturstein
- Vollstein aus Leichtbeton

## Zulassungen und Zertifikate

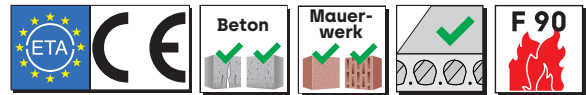

Europäisch Technische Bewertung für die Verwendung als Mehrfachbefestigung von nichttragenden Systemen in Beton und Mauerwerk



## Montage

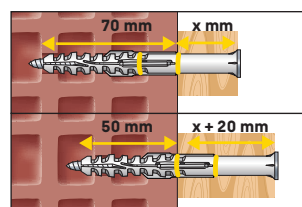
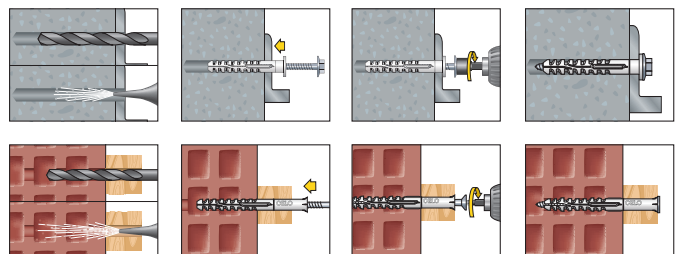

**MFR 10:**  
Jetzt mit zwei Setztiefen

**Multifunktionsrahmendübel MFR**

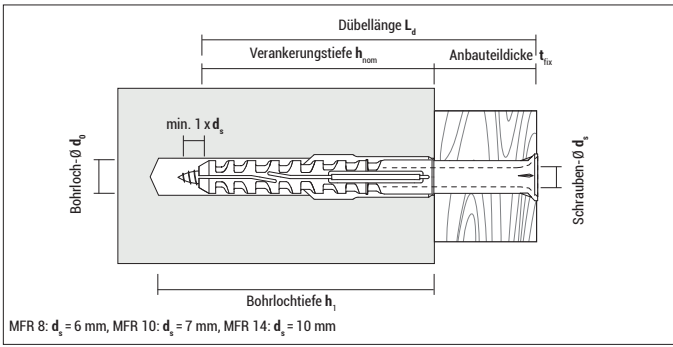

**MFR SB TX, galv. verz.** Senkbunddübel mit Senkkopfschraube

Typ	Art.-Nr.	$d_0$ [mm]	$h_1 \geq$ [mm]	$h_{nom} \geq$ [mm]	$L_d$ [mm]	$t_{fix} \leq$ [mm]	Antrieb	ETA	€/100 Stück	[Stück]	[Stück]
8-60	9860MFRST	8	60	50	60	10	TX 30	●	58,25	100	800
8-80	9880MFRST	8	60	50	80	30	TX 30	●	69,60	100	800
8-100	98100MFRST	8	60	50	100	50	TX 30	●	85,15	50	400
8-120	98120MFRST	8	60	50	120	70	TX 30	●	97,05	50	400
10-60	91060MFRST	10	60	50	60	10	TX 40	●	80,75	50	400
10-80	91080MFRST	10	60/80	50/70	80	30/10	TX 40	●	89,50	50	400
10-100	910100MFRST	10	60/80	50/70	100	50/30	TX 40	●	91,55	50	400
10-115	910115MFRST	10	60/80	50/70	115	65/45	TX 40	●	104,40	50	400
10-135	910135MFRST	10	60/80	50/70	135	85/65	TX 40	●	114,20	50	400
10-160	910160MFRST	10	60/80	50/70	160	110/90	TX 40	●	168,55	50	400
10-180	910180MFRST	10	60/80	50/70	180	130/110	TX 40	●	242,15	50	200
10-200	910200MFRST50	10	60/80	50/70	200	150/130	TX 40	●	292,65	50	200
10-240	910240MFRST50	10	60/80	50/70	240	190/170	TX 40	●	348,35	50	200
10-280	910280MFRST50	10	60/80	50/70	280	230/210	TX 40	●	414,45	50	-
10-320	910320MFRST50	10	60/80	50/70	320	270/250	TX 40	●	491,80	50	-
14-80	91480MFRST	14	85	70	80	10	TX 50	●	185,80	25	200
14-110	914110MFRST	14	85	70	110	40	TX 50	●	197,65	25	200
14-140	914140MFRST	14	85	70	140	70	TX 50	●	225,70	25	200
14-170*	914170MFRST	14	85	70	170	100	TX 50	●	291,15	25	200
14-200*	914200MFRST	14	85	70	200	130	TX 50	●	447,95	25	200
14-230*	914230MFRST	14	85	70	230	160	TX 50	●	667,80	25	200
14-270*	914270MFRST	14	85	70	270	200	TX 50	●	696,85	25	-

\* nicht vormontiert



**MFR SB TX, nichtrostender Stahl A4** Senkbunddübel mit Senkkopfschraube

Typ	Art.-Nr.	$d_0$ [mm]	$h_1 \geq$ [mm]	$h_{nom} \geq$ [mm]	$L_d$ [mm]	$t_{fix} \leq$ [mm]	Antrieb	ETA	€/100 Stück	[Stück]	[Stück]
8-60 A4	9X860MFRST	8	60	50	60	10	TX30	●	191,75	100	800
8-80 A4	9X880MFRST	8	60	50	80	30	TX 30	●	211,15	100	800
8-100 A4	9X8100MFRST	8	60	50	100	50	TX 30	●	213,30	50	400
10-60 A4	9X1060MFRST	10	60	50	60	10	TX40	●	263,15	50	400
10-80 A4	9X1080MFRST	10	60/80	50/70	80	30/10	TX 40	●	285,05	50	400
10-100 A4	9X10100MFRST	10	60/80	50/70	100	50/30	TX 40	●	291,30	50	400
10-115 A4	9X10115MFRST	10	60/80	50/70	115	65/45	TX 40	●	332,20	50	400
10-135 A4	9X10135MFRST	10	60/80	50/70	135	85/65	TX 40	●	363,60	50	400
10-160 A4	9X10160MFRST	10	60/80	50/70	160	110/90	TX 40	●	536,40	50	400
10-180 A4	9X10180MFRST	10	60/80	50/70	180	130/110	TX 40	●	684,10	50	200
10-200 A4	9X10200MFRST	10	60/80	50/70	200	150/130	TX 40	●	766,60	50	200



**MFR SB TX, feuerverzinkt** Senkbunddübel mit Senkkopfschraube

Typ	Art.-Nr.	d <sub>0</sub> [mm]	h <sub>1</sub> ≥ [mm]	h <sub>nom</sub> ≥ [mm]	L <sub>d</sub> [mm]	t <sub>fix</sub> ≤ [mm]	Antrieb	€ / 100 Stück	[Stück]	[Stück]
10-100 HD	9HD10100MFRST	10	60 / 80	50 / 70	100	50 / 30	TX 40	<b>109,80</b>	50	400
10-135 HD	9HD10135MFRST	10	60 / 80	50 / 70	135	85 / 65	TX 40	<b>137,10</b>	50	400
10-160 HD	9HD10160MFRST	10	60 / 80	50 / 70	160	110 / 90	TX 40	<b>202,20</b>	50	400

MFR feuerverzinkt ist nicht Bestandteil der ETA



**MFR SB SSKS, galv. verz.** Senkbunddübel mit Sechskantschraube mit angepresster Scheibe

Typ	Art.-Nr.	d <sub>0</sub> [mm]	h <sub>1</sub> ≥ [mm]	h <sub>nom</sub> ≥ [mm]	L <sub>d</sub> [mm]	t <sub>fix</sub> ≤ [mm]	Antrieb	ETA	€ / 100 Stück	[Stück]	[Stück]
8-60	9860MFRSB	8	60	50	60	10	SW10/TX 30	●	<b>63,95</b>	100	800
8-80	9880MFRSB	8	60	50	80	30	SW10/TX 30	●	<b>74,45</b>	100	800
8-100	98100MFRSB	8	60	50	100	50	SW10/TX 30	●	<b>91,10</b>	50	400
8-120	98120MFRSB	8	60	50	120	70	SW10/TX 30	●	<b>104,00</b>	50	400
10-60	91060MFRSB	10	60	50	60	10	SW13/TX 40	●	<b>83,15</b>	50	400
10-80	91080MFRSB	10	60 / 80	50 / 70	80	30 / 10	SW13/TX 40	●	<b>92,35</b>	50	400
10-100	910100MFRSB	10	60 / 80	50 / 70	100	50 / 30	SW13/TX 40	●	<b>94,35</b>	50	400
10-115	910115MFRSB	10	60 / 80	50 / 70	115	65 / 45	SW13/TX 40	●	<b>107,55</b>	50	400
10-135	910135MFRSB	10	60 / 80	50 / 70	135	85 / 65	SW13/TX 40	●	<b>117,70</b>	50	400
10-160	910160MFRSB	10	60 / 80	50 / 70	160	110 / 90	SW13/TX 40	●	<b>173,65</b>	50	400
10-180	910180MFRSB	10	60 / 80	50 / 70	180	130 / 110	SW13/TX 40	●	<b>249,45</b>	50	200
10-200	910200MFRSB50	10	60 / 80	50 / 70	200	150 / 130	SW13/TX 40	●	<b>301,50</b>	50	200
10-240	910240MFRSB50	10	60 / 80	50 / 70	240	190 / 170	SW13/TX 40	●	<b>358,80</b>	50	200
14-80	91480MFRSB	14	85	70	80	10	SW17/TX 50	●	<b>192,30</b>	25	200
14-110	914110MFRSB	14	85	70	110	40	SW17/TX 50	●	<b>204,70</b>	25	200
14-140	914140MFRSB	14	85	70	140	70	SW17/TX 50	●	<b>234,65</b>	25	200
14-170*	914170MFRSB	14	85	70	170	100	SW17/TX 50	●	<b>302,90</b>	25	200
14-200*	914200MFRSB	14	85	70	200	130	SW17/TX 50	●	<b>465,90</b>	25	200
14-230*	914230MFRSB	14	85	70	230	160	SW17/TX 50	●	<b>687,50</b>	25	-
14-270*	914270MFRSB	14	85	70	270	200	SW17/TX 50	●	<b>717,85</b>	25	-

\* nicht vormontiert



**MFR SB SSKS, nichtrostender Stahl A4** Senkbunddübel mit Sechskantschraube mit angepresster Scheibe



Typ	Art.-Nr.	d <sub>0</sub> [mm]	h <sub>1</sub> ≥ [mm]	h <sub>nom</sub> ≥ [mm]	L <sub>d</sub> [mm]	t <sub>fix</sub> ≤ [mm]	Antrieb	ETA	€ / 100 Stück	[Stück]	[Stück]
8-60 A4	9X860MFRSB	8	60	50	60	10	SW10/TX 30	●	<b>207,25</b>	100	800
8-80 A4	9X880MFRSB	8	60	50	80	30	SW10/TX 30	●	<b>228,10</b>	100	800
8-100 A4	9X8100MFRSB	8	60	50	100	50	SW10/TX 30	●	<b>258,85</b>	50	400
10-60 A4	9X1060MFRSB	10	60	50	60	10	SW13/TX 40	●	<b>281,10</b>	50	400
10-80 A4	9X1080MFRSB	10	60 / 80	50 / 70	80	30 / 10	SW13/TX 40	●	<b>293,80</b>	50	400
10-100 A4	9X10100MFRSB	10	60 / 80	50 / 70	100	50 / 30	SW13/TX 40	●	<b>300,10</b>	50	400
10-115 A4	9X10115MFRSB	10	60 / 80	50 / 70	115	65 / 45	SW13/TX 40	●	<b>342,15</b>	50	400
10-135 A4	9X10135MFRSB	10	60 / 80	50 / 70	135	85 / 65	SW13/TX 40	●	<b>374,40</b>	50	400
10-160 A4	9X10160MFRSB	10	60 / 80	50 / 70	160	110 / 90	SW13/TX 40	●	<b>552,80</b>	50	400
10-180 A4	9X10180MFRSB	10	60 / 80	50 / 70	180	130 / 110	SW13/TX 40	●	<b>705,40</b>	50	200
10-200 A4	9X10200MFRSB	10	60 / 80	50 / 70	200	150 / 130	SW13/TX 40	●	<b>790,80</b>	50	200



**MFR SB SSKS, feuerverzinkt** Senkbunddübel mit Sechskantschraube mit angepresster Scheibe

Typ	Art.-Nr.	d <sub>0</sub> [mm]	h <sub>1</sub> ≥ [mm]	h <sub>nom</sub> ≥ [mm]	L <sub>d</sub> [mm]	t <sub>fix</sub> ≤ [mm]	Antrieb	€ / 100 Stück	[Stück]	[Stück]
10-100 HD	9HD10100MFRSB	10	60 / 80	50 / 70	100	50 / 30	SW13/TX 40	<b>113,15</b>	50	400
10-135 HD	9HD10135MFRSB	10	60 / 80	50 / 70	135	85 / 65	SW13/TX 40	<b>141,25</b>	50	400
10-160 HD	9HD10160MFRSB	10	60 / 80	50 / 70	160	110 / 90	SW13/TX 40	<b>208,35</b>	50	400

MFR feuerverzinkt ist nicht Bestandteil der ETA

**Multifunktionsrahmendübel MFR**



Scheiben-Ø 8: 17 mm; 10: 19 mm; 14: 22 mm

**MFR FB SSKS, galv. verz.** Flachbunddübel mit Sechskantschraube mit angepresster Scheibe

Typ	Art.-Nr.	d <sub>0</sub> [mm]	h <sub>1</sub> ≥ [mm]	h <sub>nom</sub> ≥ [mm]	L <sub>d</sub> [mm]	t <sub>fix</sub> ≤ [mm]	Antrieb	ETA	€/100 Stück	[Stück]	[Stück]
8-60	9860MFRFB	8	60	50	60	10	SW10/TX 30	●	67,25	100	800
8-80	9880MFRFB	8	60	50	80	30	SW10/TX 30	●	80,45	100	800
10-60	91060MFRFB	10	60	50	60	10	SW13/TX 40	●	91,30	50	400
10-80	91080MFRFB	10	60/80	50/70	80	30/10	SW13/TX 40	●	99,05	50	400
10-100	910100MFRFB	10	60/80	50/70	100	50/30	SW13/TX 40	●	116,05	50	400
10-115	910115MFRFB	10	60/80	50/70	115	65/45	SW13/TX 40	●	121,45	50	400
10-135	910135MFRFB	10	60/80	50/70	135	85/65	SW13/TX 40	●	133,10	50	400
14-80	91480MFRFB	14	85	70	80	10	SW17/TX 50	●	192,55	25	200
14-110	914110MFRFB	14	85	70	110	40	SW17/TX 50	●	205,65	25	200
14-140	914140MFRFB	14	85	70	140	70	SW17/TX 50	●	237,75	25	200



Scheiben-Ø 8: 17 mm; 10: 19 mm



**MFR FB SSKS, nichtrostender Stahl A4** Flachbunddübel mit Sechskantschraube mit angepresster Scheibe

Typ	Art.-Nr.	d <sub>0</sub> [mm]	h <sub>1</sub> ≥ [mm]	h <sub>nom</sub> ≥ [mm]	L <sub>d</sub> [mm]	t <sub>fix</sub> ≤ [mm]	Antrieb	ETA	€/100 Stück	[Stück]	[Stück]
8-60 A4	9X860MFRFB	8	60	50	60	10	SW10/TX 30	●	217,65	100	800
8-80 A4	9X880MFRFB	8	60	50	80	30	SW10/TX 30	●	239,65	100	800
10-60 A4	9X1060MFRFB	10	60	50	60	10	SW13/TX 40	●	295,20	50	400
10-80 A4	9X1080MFRFB	10	60/80	50/70	80	30/10	SW13/TX 40	●	308,60	50	400
10-100 A4	9X10100MFRFB	10	60/80	50/70	100	50/30	SW13/TX 40	●	361,45	50	400
10-115 A4	9X10115MFRFB	10	60/80	50/70	115	65/45	SW13/TX 40	●	370,00	50	400
10-135 A4	9X10135MFRFB	10	60/80	50/70	135	85/65	SW13/TX 40	●	404,30	50	400



Kopf-Ø MFR 8: 11 mm; MFR 10: 14 mm

**Blister MFR SB TX, galv. verz.** Senkbunddübel mit Senkkopfschraube



Typ	Art.-Nr.	d <sub>0</sub> [mm]	h <sub>1</sub> ≥ [mm]	h <sub>nom</sub> ≥ [mm]	L <sub>d</sub> [mm]	t <sub>fix</sub> ≤ [mm]	Antrieb	Schraubentyp	ETA	€/Blister	[Stück]	[Blister]
8-60	5860MFRST4	8	60	50	60	10	TX 30	⚙️	●	4,40	4	10
8-80	5880MFRST4	8	60	50	80	30	TX 30	⚙️	●	4,80	4	10
10-60	51060MFRST4	10	60	50	60	10	TX 40	⚙️	●	4,80	4	10
10-80	51080MFRST4	10	60/80	50/70	80	30/10	TX 40	⚙️	●	5,05	4	10
10-100	510100MFRST4	10	60/80	50/70	100	50/30	TX 40	⚙️	●	5,40	4	10
10-115	510115MFRST4	10	60/80	50/70	115	65/45	TX 40	⚙️	●	5,55	4	10
10-135	510135MFRST4	10	60/80	50/70	135	85/65	TX 40	⚙️	●	5,80	4	10
10-160	510160MFRST4	10	60/80	50/70	160	110/90	TX 40	⚙️	●	6,40	4	10



Scheiben-Ø 8: 17 mm; 10: 19 mm

**Blister MFR SB SSKS, galv. verz.** Senkbunddübel mit Sechskantschraube mit angepresster Scheibe



Typ	Art.-Nr.	d <sub>0</sub> [mm]	h <sub>1</sub> ≥ [mm]	h <sub>nom</sub> ≥ [mm]	L <sub>d</sub> [mm]	t <sub>fix</sub> ≤ [mm]	Antrieb	Schraubentyp	ETA	€/Blister	[Stück]	[Blister]
8-60	5860MFRSB4	8	60	50	60	10	SW10/TX 30	⚙️	●	4,40	4	10
10-80	51080MFRSB4	10	60/80	50/70	80	30/10	SW13/TX 40	⚙️	●	5,05	4	10
10-100	510100MFRSB4	10	60/80	50/70	100	50/30	SW13/TX 40	⚙️	●	5,40	4	10
10-115	510115MFRSB4	10	60/80	50/70	115	65/45	SW13/TX 40	⚙️	●	5,55	4	10
10-135	510135MFRSB4	10	60/80	50/70	135	85/65	SW13/TX 40	⚙️	●	5,80	4	10
10-160	510160MFRSB4	10	60/80	50/70	160	110/90	SW13/TX 40	⚙️	●	6,40	4	10



Multifunktionsrahmendübel MFR



Scheiben-Ø 8: 17 mm; 10: 19 mm



**Blister MFR FB SSKS, galv. verz.** Flachbunddübel mit Sechskantschraube mit angepresster Scheibe

Typ	Art.-Nr.	d <sub>0</sub> [mm]	h <sub>1</sub> ≥ [mm]	h <sub>nom</sub> ≥ [mm]	L <sub>d</sub> [mm]	t <sub>fix</sub> ≤ [mm]	Antrieb	Schraubentyp	ETA	€/Blister	[Stück]	[Blister]
8-80	5880MFRFB4	8	60	50	80	30	SW10/TX 30			4,80	4	10
10-60	51060MFRFB4	10	60	50	60	10	SW13/TX 40			4,80	4	10

Tragfähigkeiten MFR F<sub>zul</sub>

Typ	Verankerungstiefe h <sub>nom</sub> [mm]	Beton		Vollziegel		Kalksand-Vollstein		Hochlochziegel HLz 12 F <sub>zul</sub> [kN]	Kalksand-Lochstein KSL 12 F <sub>zul</sub> [kN]	Hohlblockstein Hbn 25 F <sub>zul</sub> [kN]	Porenbeton			Spannbetonhohlplatten C45/55 N <sub>zul</sub> [kN]	Zulässiges Biegemoment für verz. Schraube M <sub>zul</sub> [Nm]
		≥ C16/20 N <sub>zul</sub> [kN]	V <sub>zul</sub> [kN]	Mz 10 F <sub>zul</sub> [kN]	Mz 20 F <sub>zul</sub> [kN]	KS 10 F <sub>zul</sub> [kN]	KS 20 F <sub>zul</sub> [kN]				P2 F <sub>zul</sub> [kN]	P4 F <sub>zul</sub> [kN]	P6 F <sub>zul</sub> [kN]		
MFR 8	50	0,99	3,31	0,26	0,43	0,57	0,86	0,14	0,21	0,34	–	–	–	1,39	5,03
MFR 10	50	0,99	4,86	0,57	1,00	0,71	1,14	0,34	0,43	0,71	–	–	–	–	8,74
MFR 10	70	1,59	4,86	0,57	0,86	0,57	0,86	0,21	0,26	0,21	0,14	0,43	0,71	0,48	8,74
MFR 14	70	1,79	8,69	0,86	1,29	0,86	1,29	0,21	0,34	–	0,11	0,43	0,71	–	20,97

Zulässige Last in alle Richtungen, N<sub>zul</sub> = zulässige Zuglast, V<sub>zul</sub> = zulässige Querlast gemäß der ETA für galv. verz. Schrauben (für MFR feuerverzinkt können diese Werte als empfohlene Lasten verwendet werden)

Werte gelten für den durchschnittl. Temperaturbereich in der Wand von max. + 24° C (kurzzeitig + 40° C).

Bei einer maximalen Langzeittemperatur von +50° C (kurzzeitig +80° C) vermindern sich die Tragfähigkeiten. Siehe hierzu ETA.

Für weitere Informationen bei Mauerwerk (Steintypen und Größen) siehe ETA.

Achs- und Randabstände

Typ	Verankerungstiefe h <sub>nom</sub> [mm]	Abstände	Beton ≥ C16/20 [mm]	Vollziegel Mz/ Vollstein KS		Hochlochziegel HLz/ Kalksand-Lochstein KSL		Porenbeton							
				Einzeldübel [mm]	Dübelgruppe [mm]	Einzeldübel [mm]	Dübelgruppe [mm]	P2		P4		P6			
								Einzeldübel [mm]	Dübelgruppe [mm]	Einzeldübel [mm]	Dübelgruppe [mm]	Einzeldübel [mm]	Dübelgruppe [mm]	Einzeldübel [mm]	Dübelgruppe [mm]
MFR 8	50	Min. Achsabstand a / s <sub>2,min</sub> parallel zum Rand	50	250	400	250	400	–	–	–	–	–	–	–	–
MFR 10	50		50	250	400	250	200	–	–	–	–	–	–	–	–
MFR 10	70		50	250	400	250	400	250	200	250	300	250	400	–	–
MFR 14	70		100	250	400	250	480*/400	250	200	250	300	250	400	–	–
MFR 8	50	Min. Achsabstand a / s <sub>1,min</sub> senkrecht zum Rand	50	250	200	250	200	–	–	–	–	–	–	–	–
MFR 10	50		50	250	200	250	200	–	–	–	–	–	–	–	–
MFR 10	70		50	250	200	250	200	250	100	250	150	250	200	–	–
MFR 14	70		100	250	200	250	240*/200	250	100	250	150	250	200	–	–
MFR 8	50	Min. Randabstand c <sub>min</sub>	60	100	100	100	100	–	–	–	–	–	–	–	–
MFR 10	50		50	65	100	100	100	–	–	–	–	–	–	–	–
MFR 10	70		60	100	100	100	100	50	50	75	75	100	100	–	–
MFR 14	70		100	100	100	120*/100	120*/100	50	50	75	75	100	100	–	–
MFR 8	50	Min. Bauteildicke h <sub>min</sub>	100					–	–	–	–	–	–	–	–
MFR 10	50		100	abhängig vom Steinformat		abhängig vom Steinformat		–	–	–	–	–	–	–	–
MFR 10	70		110	abhängig vom Steinformat		abhängig vom Steinformat		100	100	100	100	100	100	–	–
MFR 14	70		120	abhängig vom Steinformat		abhängig vom Steinformat		100	100	100	100	100	100	–	–

\* Werte gelten für HLz

# Hohlblock- rahmendübel

## HBR



### Vorteile



HBR mit Sechskantschraube mit angepresster Scheibe (SW13/TX40)

- Spezial-Rahmendübel für Lochbaustoffe (Lochstein, Hochlochziegel etc.) mit ETA-Bewertung
- Setztiefe 90 mm: Langer Spreizbereich für sicheren Halt in Lochsteinen
- Insbesondere eignet sich der HBR auch für Poroton Lochziegelsteine
- Der HBR ist geeignet für die Befestigung von Fassaden, Rahmen, Kanthölzern, Holzlatten, Türen, etc.
- Der HBR 10 ist nur in Verbindung mit den CELO Sicherheitsschrauben zugelassen

### Geeignete Baustoffe

#### Sehr gut geeignet



- Hochlochziegel
- Kalksand-Lochstein
- Kalksand-Vollstein
- Porenbeton
- Hohlblockstein aus Leichtbeton
- Vollstein aus Leichtbeton

#### Geeignet



- Beton

### Zulassungen und Zertifikate



### Montage

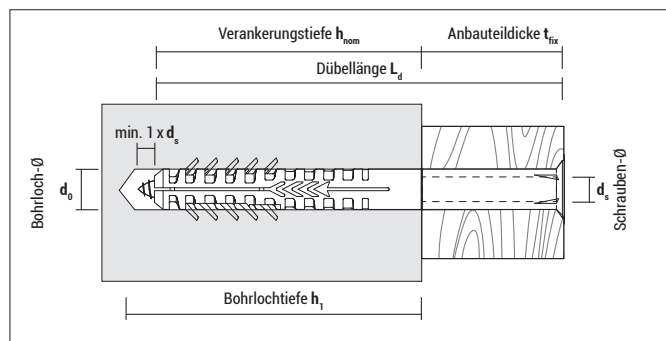
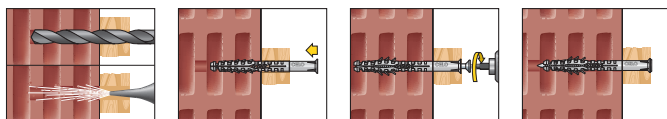

## Hohlblockrahmendübel HBR



**HBR** ohne Schraube

Typ	Art.-Nr.	d <sub>0</sub> [mm]	h <sub>1</sub> ≥ [mm]	h <sub>nom</sub> ≥ [mm]	L <sub>d</sub> [mm]	t <sub>fix</sub> ≤ [mm]	d <sub>s</sub> [mm]	€ / 100 Stück	[Stück]	[Stück]
8-80*	9880HBR	8	80	65	80	15	5-6	<b>16,75</b>	50	900
10-100	910100HBR	10	100	90	100	10	6-7	<b>40,90</b>	100	800
10-115	910115HBR	10	100	90	115	25	6-7	<b>43,80</b>	100	800
10-135	910135HBR	10	100	90	135	45	6-7	<b>48,25</b>	50	400
10-160	910160HBR	10	100	90	160	70	6-7	<b>87,65</b>	50	400
10-200	910200HBR	10	100	90	200	110	6-7	<b>184,65</b>	50	400
10-240	910240HBR	10	100	90	240	150	6-7	<b>190,05</b>	50	400

\* Nicht Bestandteil der ETA-Bewertung; HBR 10 nur in Verbindung mit der CELO Sicherheitsschraube



**HBR SP, galv. verz.** mit Senkkopfschraube (HBR 8: PZ 3, HBR 10: PZ4)

Typ	Art.-Nr.	d <sub>0</sub> [mm]	h <sub>1</sub> ≥ [mm]	h <sub>nom</sub> ≥ [mm]	L <sub>d</sub> [mm]	t <sub>fix</sub> ≤ [mm]	d <sub>s</sub> [mm]	ETA	€ / 100 Stück	[Stück]	[Stück]
8-80 SP	9880HBR SZ	8	80	65	80	15	5,5	–	<b>57,35</b>	25	450
10-100 SSP	910100HBR SZ	10	100	90	100	10	7	●	<b>80,85</b>	50	400
10-115 SSP	910115HBR SZ	10	100	90	115	25	7	●	<b>93,05</b>	50	400
10-135 SSP	910135HBR SZ	10	100	90	135	45	7	●	<b>102,55</b>	50	400
10-160 SSP	910160HBR SZ	10	100	90	160	70	7	●	<b>151,05</b>	50	400



**HBR 10 TX, galv. verz.** mit Senkkopfschraube (TX 40)

Typ	Art.-Nr.	d <sub>0</sub> [mm]	h <sub>1</sub> ≥ [mm]	h <sub>nom</sub> ≥ [mm]	L <sub>d</sub> [mm]	t <sub>fix</sub> ≤ [mm]	d <sub>s</sub> [mm]	ETA	€ / 100 Stück	[Stück]	[Stück]
10-100 TX	910100HBR ST	10	100	90	100	10	7	●	<b>80,85</b>	50	400
10-115 TX	910115HBR ST	10	100	90	115	25	7	●	<b>93,05</b>	50	400
10-135 TX	910135HBR ST	10	100	90	135	45	7	●	<b>102,55</b>	50	400
10-160 TX	910160HBR ST	10	100	90	160	70	7	●	<b>151,05</b>	50	400
10-200 TX	910200HBR ST	10	100	90	200	110	7	●	<b>276,35</b>	25	200
10-240 TX	910240HBR ST	10	100	90	240	150	7	●	<b>330,25</b>	25	200



Scheiben-Ø 10: 19 mm

**HBR 10 SSK, galv. verz.** mit Sechskantschraube mit angepasster Scheibe (SW13/TX40)

Typ	Art.-Nr.	d <sub>0</sub> [mm]	h <sub>1</sub> ≥ [mm]	h <sub>nom</sub> ≥ [mm]	L <sub>d</sub> [mm]	t <sub>fix</sub> ≤ [mm]	d <sub>s</sub> [mm]	ETA	€ / 100 Stück	[Stück]	[Stück]
10-100 SSK	910100HBR SB	10	100	90	100	10	7	●	<b>80,85</b>	50	400
10-115 SSK	910115HBR SB	10	100	90	115	25	7	●	<b>93,05</b>	50	400
10-135 SSK	910135HBR SB	10	100	90	135	45	7	●	<b>102,55</b>	50	400
10-160 SSK	910160HBR SB	10	100	90	160	70	7	●	<b>151,05</b>	50	400
10-200 SSK	910200HBR SB	10	100	90	200	110	7	●	<b>276,35</b>	25	200
10-240 SSK	910240HBR SB	10	100	90	240	150	7	●	<b>330,25</b>	25	–

Hohlblockrahmendübel HBR

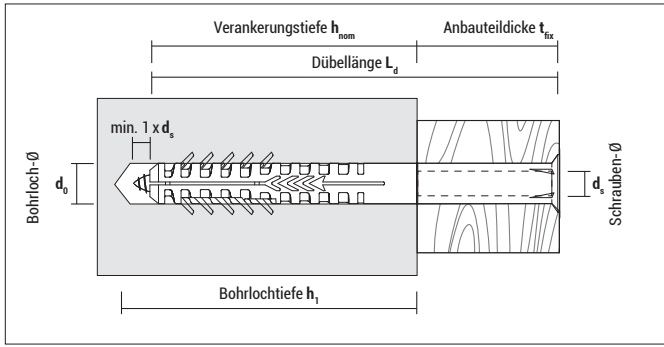

Tragfähigkeiten  $F_{zul}$  und  $F_{empf}$

Typ	Kalksand-Vollstein ≥ KS12		Hochlochziegel ≥ HLz 12		Kalksand-Lochstein ≥ KSL 12		Hohlblöcke aus Leicht- beton Hbl 2		Vollstein aus Leicht- beton V2		Zulässiges Biegemom- ent für verz. Schraube $M_{zul}$ [Nm]
	$F_{zul}$ [kN]	$F_{empf}$ [kN]	$F_{zul}$ [kN]	$F_{empf}$ [kN]	$F_{zul}$ [kN]	$F_{empf}$ [kN]	$F_{zul}$ [kN]	$F_{empf}$ [kN]	$F_{zul}$ [kN]	$F_{empf}$ [kN]	
HBR 8	–	1,30	–	0,40	–	0,50	–	0,37	–	0,37	4,5
HBR 10	0,86	–	0,34	–	0,21	–	0,11	–	–	0,25	13,0

$F_{zul}$ : Zulässige Last in alle Richtungen gemäß ETA

$F_{empf}$ : Empfohlene Last in alle Richtungen inkl. Sicherheitsfaktoren

Werte gelten für den durchschnittl. Temperaturbereich in der Wand von max. +24°C (kurzzeitig +40°C).

Bei einer max. Langzeittemperatur von +50°C (kurzzeitig +80°C) vermindern sich die Tragfähigkeiten. Siehe hierzu ETA.

Für weitere Informationen siehe ETA.

Achs- und Randabstände

Typ	Abstände	Kalksand-Vollstein KS		Hochlochziegel HLz		Kalksand-Lochstein KSL		Hohlblockstein* Hbl		
		Einzel- dübel [mm]	Dübel- gruppe [mm]	Einzel- dübel [mm]	Dübel- gruppe [mm]	Einzel- dübel [mm]	Dübel- gruppe [mm]	Einzel- dübel [mm]	Dübel- gruppe [mm]	
HBR 10	Min. Achsabstand parallel zum Rand	a bzw $s_2$	250	400	250	320	250	360	250	200
HBR 10	Min. Achsabstand senkrecht zum Rand	a bzw $s_1$	250	200	250	160	250	180	250	100
HBR 10	Min. Randabstand	$c_{min}$	100	–	80	–	80	–	50	–
HBR 10	Min. Bauteildicke	$h_{min}$	175	175	175	175	175	175	240	240

\* Gilt für den Einbau auf der Längsseite des Steins

# Nagel- dübel NP



## Vorteile



Senkbunddübel NPC 5, NPC 6 und NP 8



Flachbunddübel NP 5 und NP 6



Senkbunddübel NP 6 und NP 8 mit metrischem Anschlussgewinde

- Für die schnelle Befestigung von Rahmen, Latten, Profilen, Folien, Elektroschellen etc.
- Die exakte Abstimmung zwischen Dübel und Nagelschraube ergibt optimale Spreizwirkung und damit hohe Haltewerte
- Effektive Einschlagsperre verhindert vorzeitiges Spreizen
- Schutz des Nagelschraubenkopfes beim Einschlagen durch ringförmige Erhöhung
- Alle Nagelschrauben haben PZ-Antrieb, d. h. alternativ auch Schraubmontage und -demontage möglich

## Geeignete Baustoffe

### Sehr gut geeignet

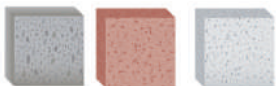

- Beton
- Naturstein
- Vollziegel
- Kalksand-Vollstein
- Vollstein aus Leichtbeton

### Geeignet



- Hochlochziegel HLz
- Kalksand-Lochstein KSL
- Hohlblockstein aus Leichtbeton
- Porenbeton

## Zulassungen und Zertifikate



## Montage

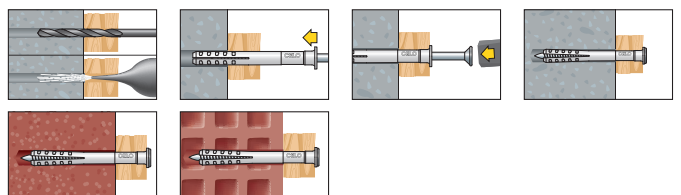

### Nageldübel NP

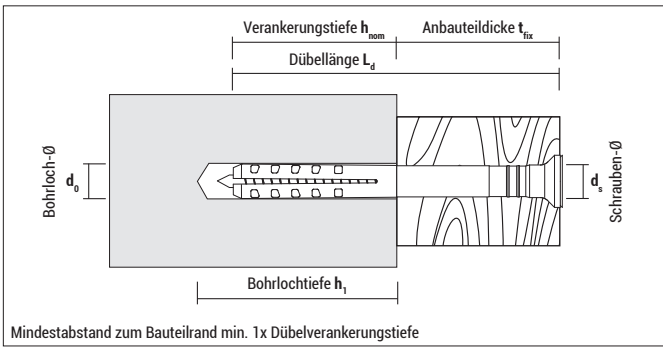

#### NPC und NP, galv. verz. Senkbunddübel mit Senkkopfschraube vormontiert

Typ	Art.-Nr.	d <sub>0</sub> [mm]	h <sub>1</sub> ≥ [mm]	h <sub>nom</sub> ≥ [mm]	L <sub>d</sub> [mm]	t <sub>fix</sub> ≤ [mm]	Antrieb	€/100 Stück	[Stück]	[Stück]
NPC 5-35	9535NPC	5	35	25	35	10	PZ 2	<b>12,25</b>	100	1.800
NPC 5-50	9550NPC	5	35	25	50	25	PZ 2	<b>13,10</b>	100	1.800
NPC 6-35	9635NPC	6	40	30	35	5	PZ 2	<b>11,20</b>	100	1.800
NPC 6-40	9640NPC	6	40	30	40	10	PZ 2	<b>11,70</b>	100	1.800
NPC 6-50	9650NPC	6	40	30	50	20	PZ 2	<b>12,65</b>	50	900
NPC 6-60	9660NPC	6	40	30	60	30	PZ 2	<b>15,95</b>	50	900
NPC 6-80	9680NPC	6	40	30	80	50	PZ 2	<b>22,20</b>	50	900
NP 8-60	9860NP	8	50	40	60	20	PZ 3	<b>20,80</b>	50	600
NP 8-60 <sup>1)</sup>	9860NP100	8	50	40	60	20	PZ 3	<b>19,80</b>	100	800
NP 8-80	9880NP	8	50	40	80	40	PZ 3	<b>22,90</b>	50	600
NP 8-80 <sup>1)</sup>	9880NP100	8	50	40	80	40	PZ 3	<b>21,90</b>	100	800
NP 8-100	98100NP	8	50	40	100	60	PZ 3	<b>27,10</b>	50	600
NP 8-100 <sup>1)</sup>	98100NP100	8	50	40	100	60	PZ 3	<b>25,80</b>	100	800
NP 8-120	98120NP	8	50	40	120	80	PZ 3	<b>38,45</b>	50	400
NP 8-120 <sup>1)</sup>	98120NP100	8	50	40	120	80	PZ 3	<b>36,40</b>	100	800
NP 8-135	98135NP	8	50	40	135	95	PZ 3	<b>42,95</b>	50	400

<sup>1)</sup> Großpackung (keine Fensterschachtel)



#### NP, galv. verz. Flachbunddübel mit Senkkopfschraube, vormontiert

Typ	Art.-Nr.	d <sub>0</sub> [mm]	h <sub>1</sub> ≥ [mm]	h <sub>nom</sub> ≥ [mm]	L <sub>d</sub> [mm]	t <sub>fix</sub> ≤ [mm]	Antrieb	€/100 Stück	[Stück]	[Stück]
NP 5-25	9525NP	5	25	23	25	2	PZ 2	<b>11,50</b>	200	3.600
NP 5-35	9535NP	5	35	25	35	10	PZ 2	<b>12,25</b>	100	1.800
NP 5-50	9550NP	5	35	25	50	25	PZ 2	<b>13,10</b>	100	1.800
NP 6-35	9635NP	6	40	30	35	5	PZ 2	<b>11,20</b>	100	1.800
NP 6-40	9640NP	6	40	30	40	10	PZ 2	<b>11,70</b>	100	1.800
NP 6-40 <sup>1)</sup>	9640NP300	6	40	30	40	10	PZ 2	<b>11,20</b>	300	2.400
NP 6-50	9650NP	6	40	30	50	20	PZ 2	<b>12,65</b>	50	900
NP 6-60	9660NP	6	40	30	60	30	PZ 2	<b>15,95</b>	50	900
NP 6-60 <sup>1)</sup>	9660NP250	6	40	30	60	30	PZ 2	<b>15,15</b>	250	2.000
NP 6-70	9670NP	6	40	30	70	40	PZ 2	<b>17,45</b>	50	900
NP 6-80	9680NP	6	40	30	80	50	PZ 2	<b>22,20</b>	50	900
NP 6-80 <sup>1)</sup>	9680NP200	6	40	30	80	50	PZ 2	<b>21,20</b>	200	1.600

<sup>1)</sup> Großpackung (keine Fensterschachtel)

**Nageldübel NP**



**NP, nichtrostender Stahl A2 Flachbunddübel mit Senkkopfschraube, vormontiert**

Typ	Art.-Nr.	d <sub>0</sub> [mm]	h <sub>1</sub> ≥ [mm]	h <sub>nom</sub> ≥ [mm]	L <sub>d</sub> [mm]	t <sub>fix</sub> ≤ [mm]	Antrieb	€/100 Stück	[Stück]	[Stück]
NP 5-35 A2	9X535NP	5	35	25	35	10	PZ 2	<b>36,25</b>	100	1.800
NP 5-50 A2	9X550NP	5	35	25	50	25	PZ 2	<b>38,30</b>	100	1.800
NP 6-40 A2	9X640NP	6	40	30	40	10	PZ 2	<b>43,70</b>	100	1.800
NP 6-60 A2	9X660NP	6	40	30	60	30	PZ 2	<b>47,75</b>	50	900
NP 6-80 A2	9X680NP	6	40	30	80	50	PZ 2	<b>56,05</b>	50	900



**NP, nichtrostender Stahl A2 Senkbunddübel mit Senkkopfschraube, vormontiert**

Typ	Art.-Nr.	d <sub>0</sub> [mm]	h <sub>1</sub> ≥ [mm]	h <sub>nom</sub> ≥ [mm]	L <sub>d</sub> [mm]	t <sub>fix</sub> ≤ [mm]	Antrieb	€/100 Stück	[Stück]	[Stück]
NP 8-60 A2	9X860NP	8	50	40	60	20	PZ 3	<b>68,00</b>	50	600
NP 8-80 A2	9X880NP	8	50	40	80	40	PZ 3	<b>80,80</b>	50	600



**NP, galv. verz. Senkbunddübel, Nagelschraube mit metrischem Anschlussgewinde, vormontiert**

Typ	Art.-Nr.	d <sub>0</sub> [mm]	h <sub>1</sub> ≥ [mm]	h <sub>nom</sub> ≥ [mm]	L <sub>d</sub> [mm]	t <sub>fix</sub> ≤ [mm]	Gewindelänge [mm]	Antrieb	€/100 Stück	[Stück]	[Stück]
NP 6-40 M6	9640NPM6	6	40	30	40	10	5	PZ 2	<b>36,75</b>	100	1.800
NP 8-45 M8	9845NPM8	8	50	40	45	5	5	PZ 3	<b>49,30</b>	50	900



**Blister NP, galv. verz. vormontiert, NP 5 und 6: Flachbunddübel, NP8: Senkbunddübel**



Typ	Art.-Nr.	d <sub>0</sub> [mm]	h <sub>1</sub> ≥ [mm]	h <sub>nom</sub> ≥ [mm]	L <sub>d</sub> [mm]	t <sub>fix</sub> ≤ [mm]	Antrieb	€/Blister	[Stück]	[Blister]
NP 5-35	5535NP20	5	35	25	35	10	PZ 2	<b>4,70</b>	20	10
NP 5-50	5550NP20	5	35	25	50	25	PZ 2	<b>4,70</b>	20	10
NP 6-40	5640NP15	6	40	30	40	10	PZ 2	<b>4,70</b>	15	10
NP 6-60	5660NP15	6	40	30	60	30	PZ 2	<b>4,70</b>	15	10
NP 6-80	5680NP10	6	40	30	80	50	PZ 2	<b>4,70</b>	10	10
NP 8-60	5860NP10	8	50	40	60	20	PZ 3	<b>4,70</b>	10	10
NP 8-80	5880NP10	8	50	40	80	40	PZ 3	<b>4,70</b>	10	10
NP 8-100	58100NP10	8	50	40	100	60	PZ 3	<b>4,70</b>	10	10
NP 8-120	58120NP5	8	50	40	120	80	PZ 3	<b>4,70</b>	5	10
NP 8-135	58135NP5	8	50	40	135	95	PZ 3	<b>4,70</b>	5	10

**Tragfähigkeiten F<sub>empf</sub> und F<sub>bruch</sub>**

Typ	Beton		Kalksand-Vollstein KS 12		Porenbeton P2		Porenbeton P4		Hochlochziegel HLz 12	
	F <sub>empf</sub> [kN]	F <sub>bruch</sub> [kN]	F <sub>empf</sub> [kN]	F <sub>bruch</sub> [kN]	F <sub>empf</sub> [kN]	F <sub>bruch</sub> [kN]	F <sub>empf</sub> [kN]	F <sub>bruch</sub> [kN]	F <sub>empf</sub> [kN]	F <sub>bruch</sub> [kN]
NP 5	0,20	1,40	0,17	1,20	0,05	0,35	0,09	0,63	0,08	0,56
NP 6	0,21	1,50	0,19	1,33	0,06	0,42	0,10	0,70	0,09	0,63
NP 8	0,29	2,00	0,26	1,80	0,09	0,63	0,13	0,91	0,10	0,70

F<sub>empf</sub>: Die empfohlenen Lasten inkl. Sicherheitsfaktor 7

F<sub>bruch</sub>: Die tatsächliche Bruchlast ohne Sicherheitsfaktor

# Universal Spreiznagel

## USN

### Vorteile



- Innovative, wärmebrückenfreie Befestigung von Wandanschlussprofilen, Blechen, Sockelschutzleisten, Gesimsabdeckungen, Bewegungsmeldern, kleine Lampen, Schildern etc.
- Einsatz in fast allen gängigen Baustoffen mit guten Auszugswerten
- Die elastischen V-förmigen Feder Elemente sorgen für eine hohe Spreizkraft
- Spreiznagel aus glasfaserverstärktem Nylon mit EPDM-Dichtung; alterungs-, witterungs- und UV-beständig
- Optisch formschöner Kopf, verschiedene Farben und Längen
- Elektrischer Berührungsschutz durch die Verwendung von Kunststoff
- Einfache Demontage durch Abschlagen oder Aufbohren des Kopfes
- Bei gedämmten Fassaden: Isolierplattenschraube IPS oder Isolierplattenschraubdübel IPSP

### Zulassungen und Zertifikate



### Geeignete Baustoffe

#### Sehr gut geeignet



- Beton
- Naturstein
- Vollziegel
- Kalksand-Vollstein
- Vollstein aus Leichtbeton
- Porenbeton (nur P6)
- Hochlochziegel
- Kalksand-Lochstein
- Hohlblockstein aus Leichtbeton

### Montage

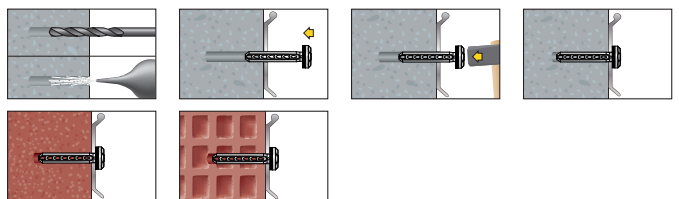

Der USN kann auf zwei Arten demontiert werden:

1. **Kopf** mit Hilfe eines Meißels oder Schraubendrehers **abschlagen**.
2. **Kopf** an der Vertiefung **aufbohren**, so dass er abfällt.



## Universal Spreiznagel USN

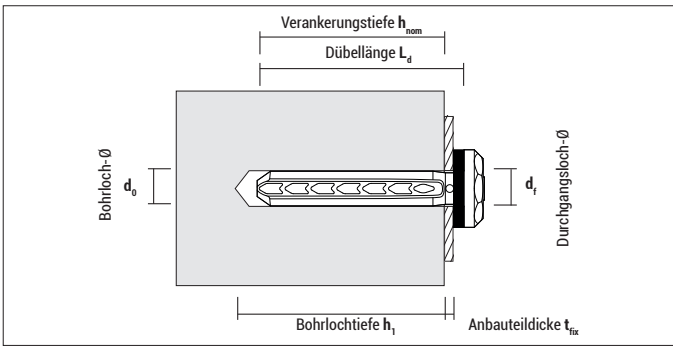

USN 6-40

**USN 40** mit EPDM-Dichtring, Kopf Ø = 15,0 mm

Typ	Art.-Nr.	RAL-Code	d <sub>0</sub> [mm]	L <sub>d</sub> [mm]	h <sub>1</sub> ≥ [mm]	h <sub>nom</sub> ≥ [mm]	t <sub>fix</sub> ≤ [mm]	d <sub>f</sub> [mm]	€/100 Stück	[Stück]	[Stück]
USN 40 Signalweiß	9140USN	RAL 9003	6	40	40	35	5	8 - 10	<b>32,20</b>	100	1.800
USN 40 Telegrau	9GR40USN	RAL 7045	6	40	40	35	5	8 - 10	<b>32,20</b>	100	1.800
USN 40 Anthrazit	9AN40USN	RAL 7016	6	40	40	35	5	8 - 10	<b>32,20</b>	100	1.800
USN 40 Verkehrrschwarz	9440USN	RAL 9017	6	40	40	35	5	8 - 10	<b>32,20</b>	100	1.800
USN 40 Kupferbraun	9CO40USN	RAL 8004	6	40	40	35	5	8 - 10	<b>32,20</b>	100	1.800
USN 40 Sepiabraun	9M40USN	RAL 8014	6	40	40	35	5	8 - 10	<b>32,20</b>	100	1.800
USN 40 Schokoladenbraun	9MO40USN	RAL 8017	6	40	40	35	5	8 - 10	<b>32,20</b>	100	1.800



USN 6-60

**USN 60** mit EPDM-Dichtring, Kopf Ø = 15,0 mm

Typ	Art.-Nr.	RAL-Code	d <sub>0</sub> [mm]	L <sub>d</sub> [mm]	h <sub>1</sub> ≥ [mm]	h <sub>nom</sub> ≥ [mm]	t <sub>fix</sub> ≤ [mm]	d <sub>f</sub> [mm]	€/100 Stück	[Stück]	[Stück]
USN 60 Signalweiß	9160USN	RAL 9003	6	60	40	35	25	8 - 10	<b>44,25</b>	75	1.350
USN 60 Telegrau	9GR60USN	RAL 7045	6	60	40	35	25	8 - 10	<b>44,25</b>	75	1.350
USN 60 Anthrazit	9AN60USN	RAL 7016	6	60	40	35	25	8 - 10	<b>44,25</b>	75	1.350
USN 60 Verkehrrschwarz	9460USN	RAL 9017	6	60	40	35	25	8 - 10	<b>44,25</b>	75	1.350
USN 60 Kupferbraun	9CO60USN	RAL 8004	6	60	40	35	25	8 - 10	<b>44,25</b>	75	1.350
USN 60 Sepiabraun	9M60USN	RAL 8014	6	60	40	35	25	8 - 10	<b>44,25</b>	75	1.350
USN 60 Schokoladenbraun	9MO60USN	RAL 8017	6	60	40	35	25	8 - 10	<b>44,25</b>	75	1.350

### Tragfähigkeiten und Abmessungen F<sub>empf</sub>

Typ	h <sub>nom</sub> [mm]	Beton		Hochlochziegel HLz 12 <sup>1)</sup>		Poroton T10 <sup>1)</sup>		Poroton T8 <sup>1)</sup>		Porenbeton P6 <sup>1) 2)</sup>	
		F <sub>empf</sub> [kN]	F <sub>bruch</sub> [kN]	F <sub>empf</sub> [kN]	F <sub>bruch</sub> [kN]	F <sub>empf</sub> [kN]	F <sub>bruch</sub> [kN]	F <sub>empf</sub> [kN]	F <sub>bruch</sub> [kN]	F <sub>empf</sub> [kN]	F <sub>bruch</sub> [kN]
USN 40	35	0,13	0,93	0,08	0,55	0,03	0,20	0,08	0,60	0,04	0,32
USN 60	55	0,15	1,09	0,08	0,55	0,04	0,30	0,08	0,60	0,06	0,38

F<sub>empf</sub>: Empfohlene Last in alle Richtungen inkl. Sicherheitsfaktor 7

F<sub>bruch</sub>: Maximale Bruchlast ohne Sicherheitsfaktor

<sup>1)</sup> Ohne Schlag bohren

<sup>2)</sup> Empfehlung: mit Bohrer Ø5 bohren

# Nagel- dübel NPZ



## Vorteile



- Metall-Nageldübel für die Befestigung von Schienen, Schellen, Blechprofilen, Schildern, etc.
- Nagel aus gehärtetem Stahl, verzinkt; Dübelkörper aus Zinkdruckguss
- Nietenförmiger Dübelkopf schützt vor Vandalismus (keine Demontage)

## Geeignete Baustoffe

### Sehr gut geeignet

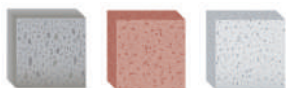

- Beton
- Naturstein
- Vollziegel
- Kalksand-Vollstein
- Vollstein aus Leichtbeton

## Montage

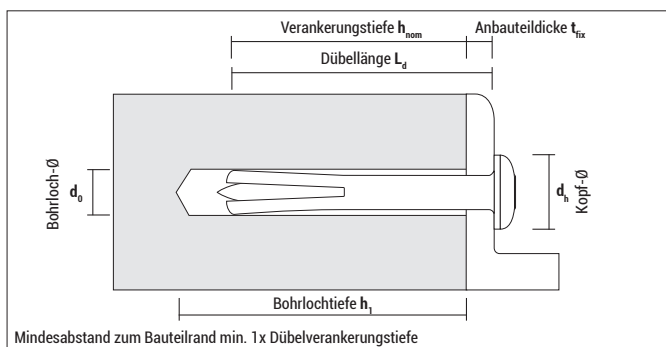
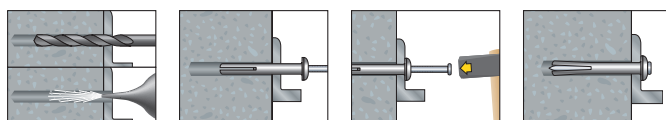

## NPZ

Typ	Art.-Nr.	d <sub>0</sub> [mm]	h <sub>1</sub> ≥ [mm]	h <sub>nom</sub> ≥ [mm]	L <sub>d</sub> [mm]	t <sub>fix</sub> ≤ [mm]	d <sub>h</sub> [mm]	€/100 Stück	[Stück]	[Stück]
NPZ 5-22	9522NPZ	5	22	15	22	7	10,5	<b>21,35</b>	100	4.800
NPZ 5-40	9540NPZ	5	25	20	40	20	10,5	<b>29,60</b>	100	3.000
NPZ 6-40	9640NPZ	6	25	20	40	20	12,6	<b>39,45</b>	100	2.000

## Tragfähigkeit F<sub>empf</sub>

Beton
F <sub>empf</sub> [kN]
0,60
0,75
1,00

F<sub>empf</sub>: Die empfohlenen Lasten inkl. Sicherheitsfaktor 3

# Blitznagel BN



## Vorteile



BN



BDN

- Geeignet als Durchsteckmontage für die Befestigung von Latten, Winkeln, Rankgittern, Blumenampeln o.ä.
- Schnelle und einfache Befestigung: Blitznagel in vorgebohrtes Loch mit Hammer einschlagen - fertig
- Der Blitznagel ist aus hochwertigem galvanisch verzinkten Federstahl und bietet in Beton und Mauerwerk einwandfreien Halt
- Das Design verhindert gegenseitiges Verhaken in der Schachtel

## Geeignete Baustoffe

### Sehr gut geeignet



- Beton
- Vollziegel
- Kalksand-Vollstein
- Vollstein aus Leichtbeton
- Naturstein

### Bedingt geeignet

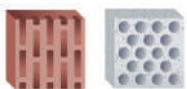

- Hochlochziegel
- Kalksand-Lochstein
- Hohlblockstein aus Leichtbeton

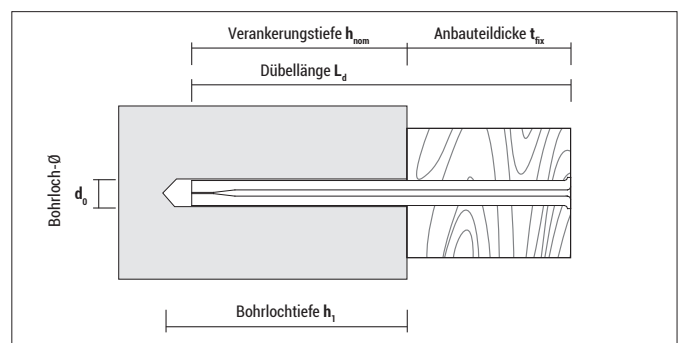
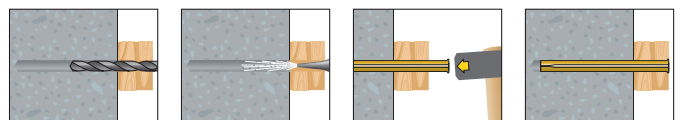

## Montage



## Blitznagel BN





## BN, galv. verz.

Typ	Art.-Nr.	$d_0$ [mm]	$h_1 \geq$ [mm]	$h_{nom} \geq$ [mm]	$L_d$ [mm]	$t_{fix} \leq$ [mm]	€/ 100 Stück	 [Stück]	 [Stück]
BN 6-30	9B630BN	6	35	25	30	5	<b>14,55</b>	100	2.200
BN 6-60	9B660BN	6	40	30	60	30	<b>16,60</b>	100	1.200
BN 6-80	9B680BN	6	40	30	80	50	<b>20,15</b>	100	1.200
BN 8-70	9B870BN	8	50	40	70	30	<b>31,75</b>	50	1.100
BN 8-90	9B890BN	8	50	40	90	50	<b>34,55</b>	50	1.100
BN 8-110	9B8110BN	8	50	40	110	70	<b>42,75</b>	50	600
BN 8-130	9B8130BN	8	50	40	130	90	<b>49,60</b>	50	600
BN 8-150	9B8150BN	8	50	40	150	110	<b>58,00</b>	50	500



## BDN, galv. verz. Blitznagel mit Öse (Lochung: 20 x 7,6 mm)

Typ	Art.-Nr.	$d_0$ [mm]	$h_1 \geq$ [mm]	$h_{nom}$ [mm]	€/ 100 Stück	 [Stück]	 [Stück]
BDN 8-32	9B832BDN	8	35	32	<b>60,30</b>	100	800

Tragfähigkeiten  $F_{empf}$  und  $F_{bruch}$ 

Typ	Beton	
	$F_{empf}$ [kN]	$F_{bruch}$ [kN]
BN 6	0,8	2,5
BN 8, BDN	1,1	3,3

$F_{empf}$ : Die empfohlenen Lasten inkl. Sicherheitsfaktor 3

$F_{bruch}$ : Die tatsächlichen Bruchlasten ohne Sicherheitsfaktor

# Distanzplatte DP



## Vorteile



- Perfekt für den Ausgleich von Unebenheiten des Untergrunds bei der Montage von Fassadenunterkonstruktionen, WDVS Sockelprofilen o.ä. geeignet
- Schnelle und einfache Montage: einfach mit der Hand zwischen Untergrund und Anbauteil einschieben
- Universell einsetzbar für Dübel und Schrauben bis 10 mm Durchmesser
- Marktübliche Farben, um auf einen Blick die Dicke zu erkennen

## Zulassungen und Zertifikate



## Montage

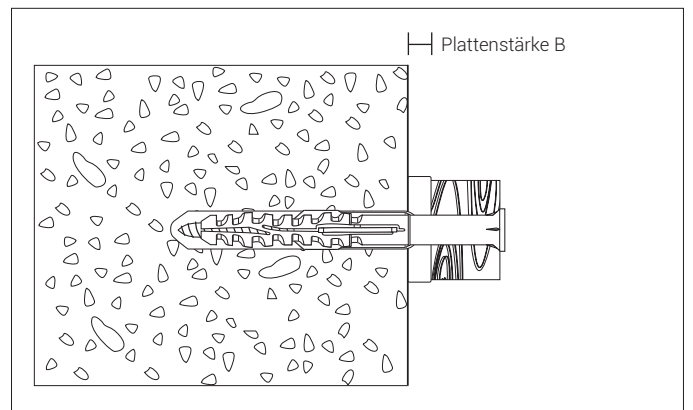
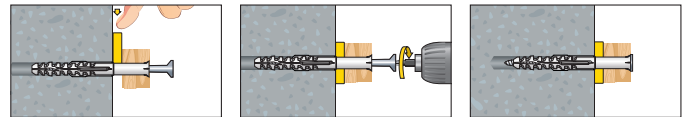

Distanzplatte DP

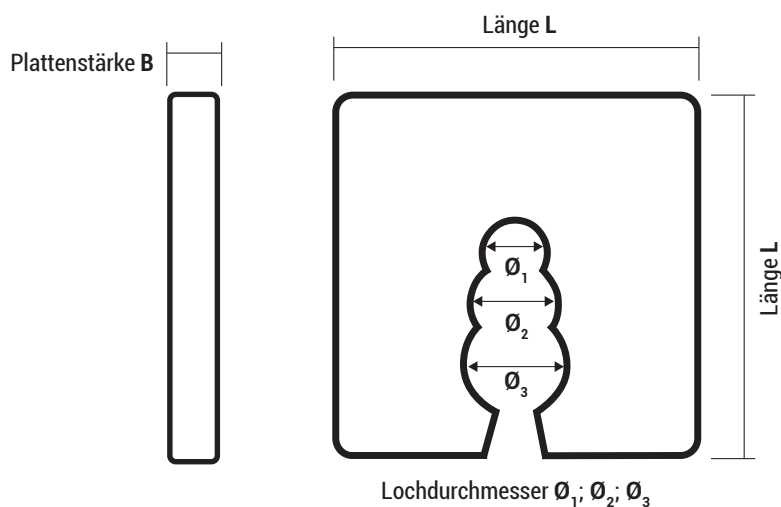

DP



Typ	Art.-Nr.	Farbe	B [mm]	L [mm]	Ø <sub>1</sub> [mm]	Ø <sub>2</sub> [mm]	Ø <sub>3</sub> [mm]	geeignet für Typ	siehe Seite	€/100 Stück	[Stück]	[Stück]
DP 3	3DP50	rot	3	50	6	9	11			<b>14,85</b>	50	1.200
DP 5	5DP50	gelb	5	50	6	9	11	Nageldübel NP	52	<b>17,05</b>	50	800
DP 8	8DP50	blau	8	50	6	9	11	Blitznagel BN 6, 8	58	<b>20,70</b>	50	600
DP 10	10DP50	schwarz	10	50	6	9	11	Rahmendübel MFR 8, 10	44	<b>21,45</b>	50	500
DP 15	15DP50	transparent	15	50	6	9	11	Rahmendübel HBR 8, 10 Schrauben	49 201	<b>25,25</b>	50	500

# Fenster- rahmen- befestigung

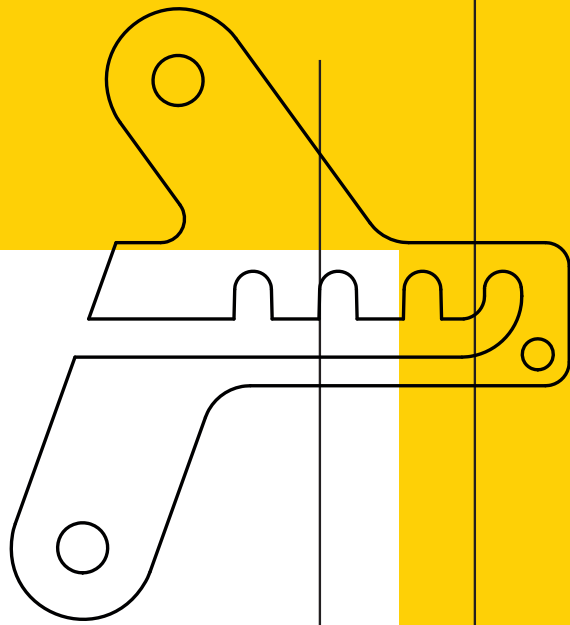

---

MR  63

FBS  65

ProtectFIX  67

# Metall- rahmendübel MR



## Vorteile



- Zwängungsfreie Rahmenmontage;  
kein Spreizen im Fensterrahmen
- Stabile Metallausführung für Abstandsmontage
- Sendzimirverzinkte Dübelhülse für guten  
Korrosionsschutz

## Geeignete Baustoffe

### Sehr gut geeignet



- Beton
- Naturstein
- Vollziegel
- Kalksand-Vollstein
- Vollstein aus Leicht-  
beton

### Bedingt geeignet



- Hochlochziegel
- Kalksand-Lochstein
- Porenbeton

## Montage

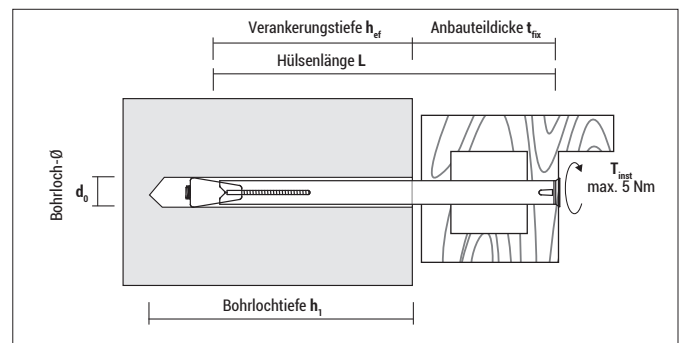
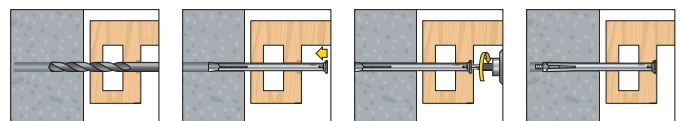



### Metallrahmendübel MR

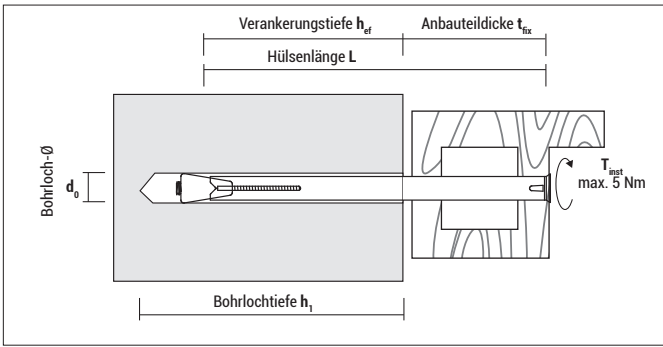

MR mit Senkkopfschraube (PZ 3)

Typ	Art.-Nr.	d <sub>0</sub> [mm]	h <sub>1</sub> ≥ [mm]	h <sub>ef</sub> ≥ [mm]	L <sup>1</sup> [mm]	t <sub>fix</sub> ≤ [mm]	€ / 100 Stück	[Stück]	[Stück]
MR 10-72	91072MR	10	50	30	72	42	<b>43,30</b>	100	600
MR 10-92	91092MR	10	50	30	92	62	<b>45,75</b>	100	400
MR 10-112	910112MR	10	50	30	112	82	<b>48,50</b>	100	400
MR 10-132	910132MR	10	50	30	132	102	<b>53,90</b>	100	400
MR 10-152	910152MR	10	50	30	152	122	<b>61,00</b>	100	400
MR 10-182	910182MR	10	50	30	182	152	<b>66,80</b>	100	400
MR 10-202	910202MR	10	50	30	202	172	<b>78,95</b>	100	400

<sup>1</sup> Hüslenlänge



Blister MR mit Senkkopfschraube (PZ 3)



Typ	Art.-Nr.	d <sub>0</sub> [mm]	h <sub>1</sub> ≥ [mm]	h <sub>ef</sub> ≥ [mm]	L <sup>1</sup> [mm]	t <sub>fix</sub> ≤ [mm]	€ / Blister	[Stück]	[Blister]
MR 10-92	51092MR6	10	50	30	92	62	<b>6,55</b>	6	10
MR 10-112	510112MR6	10	50	30	112	82	<b>7,10</b>	6	10
MR 10-132	510132MR6	10	50	30	132	102	<b>7,55</b>	6	10
MR 10-152	510152MR6	10	50	30	152	122	<b>8,10</b>	6	10

Inkl. Abdeckkappen: 6 x weiß, 6 x braun

<sup>1</sup> Hüslenlänge

### Tragfähigkeiten F<sub>empf</sub>

Typ	Beton F <sub>empf</sub> [kN]	Kalksand-Vollstein KS 12 F <sub>empf</sub> [kN]	Vollziegel Mz 12 F <sub>empf</sub> [kN]	Vollstein aus Leicht- beton V 12 F <sub>empf</sub> [kN]	Kalksand-Lochstein KSL 6 F <sub>empf</sub> [kN]
MR 10	1,35	1,25	1,25	0,45	0,5

F<sub>empf</sub>: Die empfohlenen Lasten inkl. Sicherheitsfaktor 4

# Fensterbau- schrauben FBS & FBS-Z



## Vorteile



FBS mit Senkkopf



FBS-Z mit Zylinderkopf

- Spezielles Gewinde mit reduziertem Durchmesser an der Schraubenspitze bewirkt geringes Einschraubdrehmoment und somit längere Akkustandzeit
- Schnelle und einfache Anwendung
- Verwendbar für verschiedenste Fensterarten und eine Vielzahl von Untergründen
- Beide Versionen mit Unterkopfräsrippen

## Geeignete Baustoffe

### Sehr gut geeignet



- Beton
- Naturstein
- Vollziegel
- Porenbeton
- Hochlochziegel
- Kalksand-Lochstein

## Montage

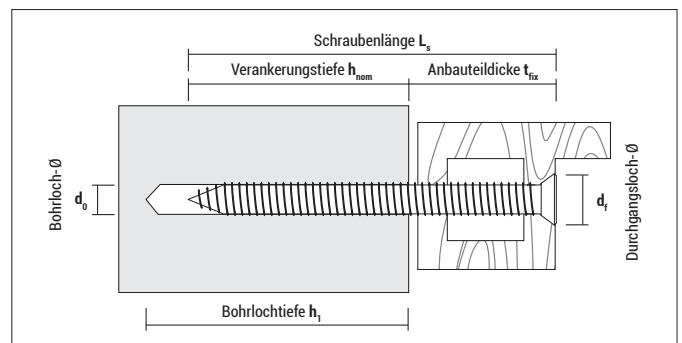
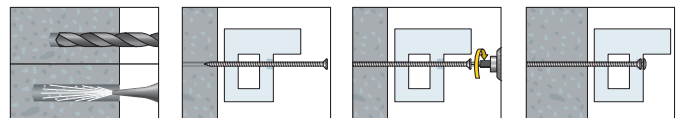

## Fensterbauschrauben FBS & FBS-Z



**FBS, galv. verz.** mit Senkkopf (ø 11 mm, TX 30), für Metall- und Kunststofffenster

Typ Ø - L <sub>s</sub>	Art.-Nr.	d <sub>0</sub> [mm]	h <sub>1</sub> ≥ [mm]	h <sub>nom ≥</sub> [mm]	d <sub>f</sub> * [mm]	€ / 100 Stück	[Stück]	[Stück]
FBS 7,5 - 72	97572FBS	6	abhängig vom Untergrund, h <sub>nom</sub> + 10 mm	abhängig vom Untergrund, siehe Tabelle „Einschraub- tiefen“	6,2	<b>20,55</b>	100	600
FBS 7,5 - 92	97592FBS	6			6,2	<b>26,35</b>	100	600
FBS 7,5 - 112	975112FBS	6			6,2	<b>33,15</b>	100	600
FBS 7,5 - 132	975132FBS	6			6,2	<b>36,40</b>	100	600
FBS 7,5 - 152	975152FBS	6			6,2	<b>47,60</b>	100	600
FBS 7,5 - 182	975182FBS	6			6,2	<b>66,00</b>	100	600
FBS 7,5 - 212	975212FBS	6			6,2	<b>91,10</b>	100	400

\* d<sub>f</sub>: Bohrlochdurchmesser im Fensterrahmen



**FBS-Z, galv. verz.** mit Zylinderkopf (ø 8,3 mm, TX 30), für Holzfenster

Typ Ø - L <sub>s</sub>	Art.-Nr.	d <sub>0</sub> [mm]	h <sub>1</sub> ≥ [mm]	h <sub>nom ≥</sub> [mm]	d <sub>f</sub> * [mm]	€ / 100 Stück	[Stück]	[Stück]
FBS-Z 7,5 - 72	97572FBSZ	6	abhängig vom Untergrund, h <sub>nom</sub> + 10 mm	abhängig vom Untergrund, siehe Tabelle „Einschraub- tiefen“	6,2	<b>20,55</b>	100	600
FBS-Z 7,5 - 92	97592FBSZ	6			6,2	<b>26,35</b>	100	600
FBS-Z 7,5 - 112	975112FBSZ	6			6,2	<b>33,15</b>	100	600
FBS-Z 7,5 - 132	975132FBSZ	6			6,2	<b>36,40</b>	100	600
FBS-Z 7,5 - 152	975152FBSZ	6			6,2	<b>47,60</b>	100	600
FBS-Z 7,5 - 182	975182FBSZ	6			6,2	<b>66,00</b>	100	600
FBS-Z 7,5 - 212	975212FBSZ	6			6,2	<b>91,10</b>	100	400

\* d<sub>f</sub>: Bohrlochdurchmesser im Fensterrahmen



**Blister FBS, galv. verz.** mit Senkkopf (ø 11 mm, TX 30), für Metall- und Kunststofffenster



Typ Ø - L <sub>s</sub>	Art.-Nr.	d <sub>0</sub> [mm]	h <sub>1</sub> ≥ [mm]	h <sub>nom ≥</sub> [mm]	d <sub>f</sub> * [mm]	€ / Blister	[Stück]	[Blister]
FBS 7,5 - 112	575112FBS6	6	baustoff- abhängig, h <sub>nom</sub> + 10 mm	abhängig vom Untergrund, siehe Tabelle „Einschraubtiefen“	6,2	<b>5,45</b>	6	10
FBS 7,5 - 132	575132FBS6	6			6,2	<b>4,90</b>	6	10
FBS 7,5 - 152	575152FBS6	6			6,2	<b>6,00</b>	6	10

Inkl. Abdeckkappen: 6 x weiß, 6 x braun

\* d<sub>f</sub>: Bohrlochdurchmesser im Fensterrahmen

## Tragfähigkeiten F<sub>empf</sub> und Montagehinweise für FBS und FBS-Z

Typ	Beton	Vollziegel ≥ Mz20	Kalksand-Vollstein ≥ KS12	Porenbeton P6 <sup>1)</sup>	Hochlochziegel <sup>1)</sup>
Zuglast F <sub>empf</sub> [kN]	1,0	0,7	1,0	0,2	0,2
Querlast F <sub>empf</sub> [kN]	0,5	-	-	-	-
Bohrloch-Ø [mm]	6	6	6	6	6
Einschraubtiefe h <sub>nom</sub> [mm]	≥ 30	≥ 40	≥ 40	≥ 60	≥ 60 min. durch 2 Wandungen
Min. Bohrlochtiefe h <sub>1</sub> [mm]	≥ 40	≥ 50	≥ 50	≥ 70	-
Min. Randabstand c <sub>min</sub> [mm]	50	60	60	60	60

F<sub>empf</sub> = Empfohlene Lasten inkl. Sicherheitsfaktoren

<sup>1)</sup> Bohrloch darf nur drehend (ohne Schlag) erstellt werden.

# Fenster- sicherung ProtectFIX®



## Vorteile



- Geprüftes Montagesystem zur Absturz-sicherung nach ETB-Richtlinie und nach Einbruch-Widerstandsklasse RC2 (selbst für Untergründe mit einer Druckfestigkeit < 12, min. Poroton-Ziegel T8 oder Porenbeton PP2)
- Erstes nachrüstbares System am Markt
- Schnelle und einfache Montage spart Kosten
- Das System wurde getestet bei einem Randabstand von nur 35 mm
- Materialstärke von nur 3 mm ermöglicht eine problemlose Montage mit einem Multifunktions-Dichtband
- Vier verschiedene Positionierungen erhöhen die Flexibilität beim Einbau
- Keine druckfeste Hinterfüterung notwendig
- Für die Verwendung zusammen mit Multifunktionsrahmendübel MFR und Fensterbauschraube FBS / FBS-Z

## Geeignete Baustoffe

### Sehr gut geeignet

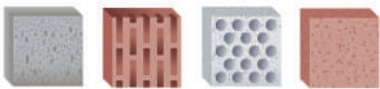

- Beton
- Naturstein
- Vollziegel
- Kalksand-Vollstein
- Porenbeton
- Hochlochziegel
- Kalksand-Lochstein

## Zulassungen und Zertifikate

- Prüfbericht nach DIN 18008-4 Kat.A
- Prüfbericht über RC2



## Montage

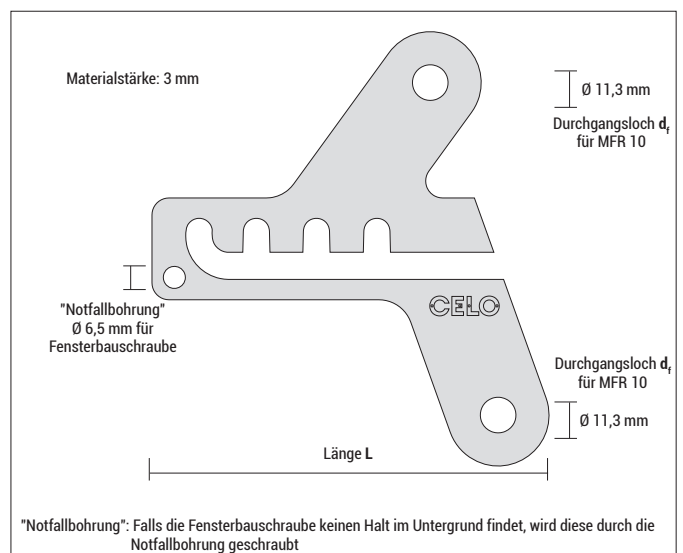

## Fenstersicherung ProtectFIX®

### Montage im Hochlochziegel

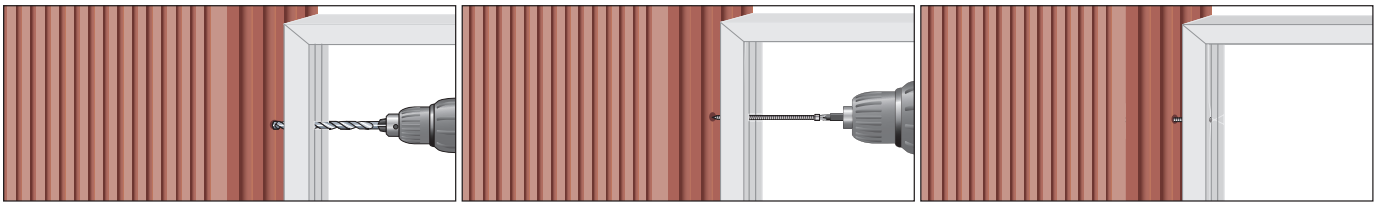

1. Fenster in die Maueröffnung stellen, ausrichten und Löcher bohren (bei Hochlochziegel und Porenbeton ohne Schlag).

2. Fenster mittels Fensterbauschrauben FBS-Z befestigen (Abstand zwischen den Fensterbauschrauben max. 400 mm, Randabstand zur Außenwand  $\geq 35$  mm)

3. Gewöhnliche Fenstermontage ist fertiggestellt.

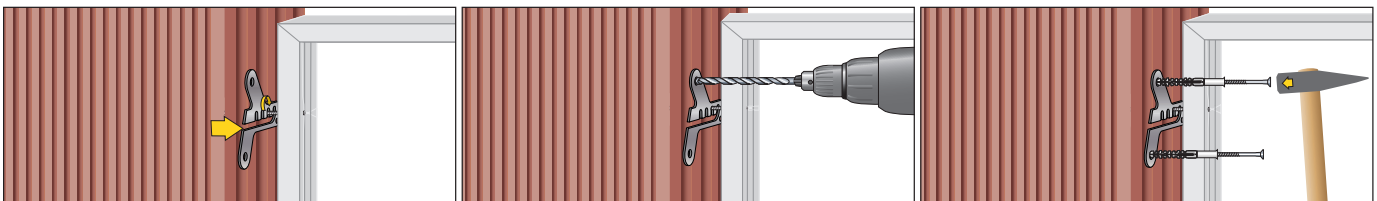

4. ProtectFIX von innen oder außen an der Fensterbauschraube FBS-Z einhängen. Die Schraube in eine der vier Aufnahmen positionieren und die Lasche waagrecht ausrichten.

5. Löcher mit  $\varnothing 10$  mm bohren.

6. ProtectFIX mit zwei CELO Multifunktionsrahmendübel MFR SB 10-80 TX im Untergrund befestigen, dazu die MFR leicht bis zur Dübelhülse ins Bohrloch einschlagen.



7. Die MFR-Schrauben nach dem Einhängern bündig zum ProtectFIX einschrauben.

8. Die Montage mit ProtectFIX ist fertig und der Befestigungspunkt ist gesichert.

**Hinweis:** Die Montage bei Verwendung eines Multifunktions-Dichtbands funktioniert ebenfalls problemlos, da ProtectFIX nur 3 mm aufrägt.

### Einbaubeispiel



Fensterbauschraube FBS-Z 7,5-152 oder Fensterbauschraube FBS-Z 7,5-212



Multifunktionsrahmendübel MFR SB 10-80 TX



## Fenstersicherung ProtectFIX®



### ProtectFIX, galv. verz.

Typ	Art.-Nr.	Inhalt Box	Länge L [mm]	Materialstärke [mm]	€ / 1 Stück	[Stück]	[Stück]
PFIX, lose	G117PF	100x ProtectFIX Fenstersicherungsglasche 117	117	3	<b>15,75</b>	100	-



6x ProtectFIX Fenstersicherungsglasche



12x MFR  
6x FBS-Z

### Set ProtectFIX, galv. verz.

Typ	Art.-Nr.	Inhalt Set [verpackt im Beutel]	Länge L [mm]	Materialstärke [mm]	€ / Set	[Stück]	[Stück]
PFIX, Set, FBSZ152	117PF152FBSZ6	6x ProtectFIX Fenstersicherungsglasche 117 12x Multifunktionsrahmendübel MFR SB 10-80 TX 6x Fensterbauschraube FBS-Z 7,5x152	117	3	<b>107,10</b>	1	10
PFIX, Set, FBSZ212*	117PF212FBSZ6	6x ProtectFIX Fenstersicherungsglasche 117 12x Multifunktionsrahmendübel MFR SB 10-80 TX 6x Fensterbauschraube FBS-Z 7,5x212	117	3	<b>109,65</b>	1	10

1. Set mit FBS-Z 7,5x152: für Untergründe mit einer Druckfestigkeit  $\geq 12$ , z.B. Kalksandstein, Hochlochziegel nach DIN 1053-1 und Stahlbeton mind. Festigkeitsklasse C10/15.

2. Set mit FBS-Z 7,5x212: für Untergründe mit einer Druckfestigkeit  $< 12$ , min. Poroton-Ziegel T8 oder Porenbeton PP2.

\*Die Fensterbauschraube FBS-Z muss mind. 2 Wandungen im Mauerwerk durchdringen.

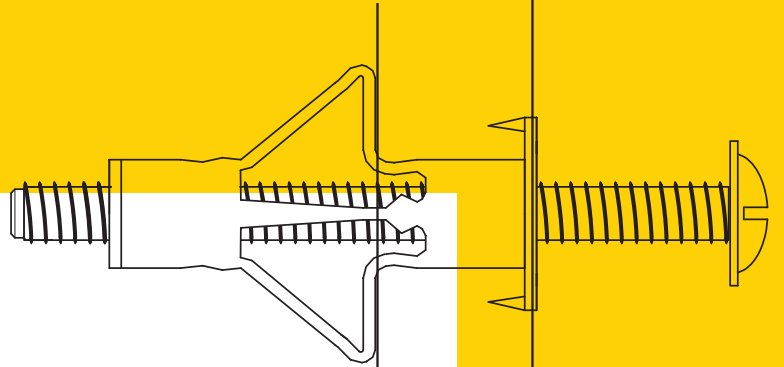

# Hohlraum- befestigung

BT plus



71

FK



73

HRM



75

HR



77

GKD



79

GKDZ

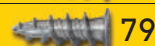

79

# Hohlraumdübel Universal BT plus

## Vorteile



- Universell einsetzbar für Plattendicken 10 - 70 mm
- Sehr gute Haltewerte
- Einfache und schnelle Handhabung
- Kein spezielles Setzwerkzeug nötig

## Geeignete Baustoffe

### Sehr gut geeignet



- Gipskartonplatten
- Spanplatten

### Bedingt geeignet



- Lochsteine mit großen Kammern
- Hohlkammerdecken



## Zulassungen und Zertifikate



## Montage

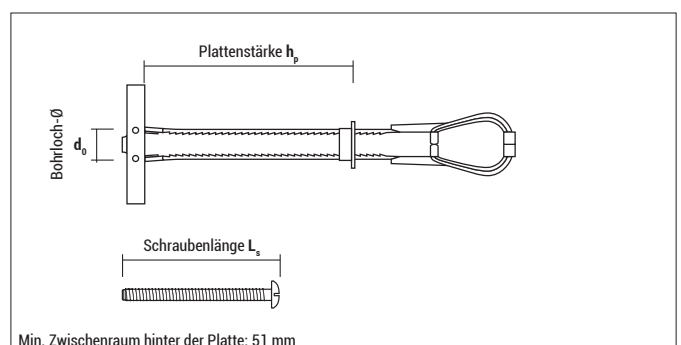
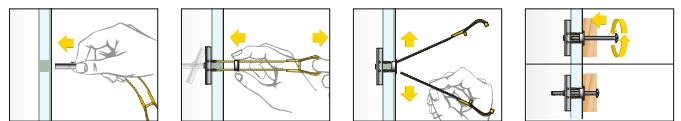



## Hohlraumdübel Universal BT plus



**BT plus** ohne Schraube

Typ	Art.-Nr.	$d_0$ [mm]	$h_p$ min-max [mm]	Gewinde [mm]	€/100 Stück	[Stück]	[Stück]
BT plus M4	9Y4BTP	13	10 - 70	M4	<b>100,65</b>	40	320
BT plus M5	9Y5BTP	13	10 - 70	M5	<b>100,65</b>	30	240
BT plus M6	9Y6BTP	13	10 - 70	M6	<b>100,65</b>	30	240
BT plus M8	9Y8BTP	18	10 - 70	M8	<b>132,15</b>	20	160



**BT plus** mit Schraube

Typ	Art.-Nr.	$d_0$ [mm]	$h_p$ min-max [mm]	Gewinde [mm]	$L_s$ [mm]	Antrieb	€/100 Stück	[Stück]	[Stück]
BT plus M4 LO	9Y4BTPLO	13	10 - 70	M4	50	PZ2 / Schlitz	<b>126,20</b>	40	320
BT plus M5 LO	9Y5BTPLO	13	10 - 70	M5	62	PZ2 / Schlitz	<b>126,20</b>	30	240
BT plus M6 LO	9Y6BTPLO	13	10 - 70	M6	62	PZ2 / Schlitz	<b>126,20</b>	30	240
BT plus M8 K	9Y8BTPK	18	10 - 70	M8	60	SW13/6Kant	<b>178,30</b>	20	160



**Blister BT plus** mit Schraube



Typ	Art.-Nr.	$d_0$ [mm]	$h_p$ min-max [mm]	Gewinde	$L_s$ [mm]	Antrieb	€/Blister	[Stück]	[Blister]
BT M4 LO	54BTLO4	13	10 - 70	M4	50	PZ2 / Schlitz	<b>4,85</b>	4	10
BT M5 LO	55BTLO4	13	10 - 70	M5	62	PZ2 / Schlitz	<b>5,00</b>	4	10
BT M6 LO	56BTLO4	13	10 - 70	M6	62	PZ2 / Schlitz	<b>5,25</b>	4	10
BT M8 K	58BTK2	18	10 - 70	M8	60	Sechskant	<b>4,05</b>	2	10

### Tragfähigkeiten $F_{empf}$

Typ	$d_0$ [mm]	Zuglast $N_{empf}$ in Gipskartonplatten				Querlast $Q_{empf}$ in Gipskartonplatten			
		$h_p = 9,5$ mm [kN]	$h_p = 12,5$ mm [kN]	$h_p = 2 \times 9,5$ mm [kN]	$h_p = 2 \times 12,5$ mm [kN]	$h_p = 9,5$ mm [kN]	$h_p = 12,5$ mm [kN]	$h_p = 2 \times 9,5$ mm [kN]	$h_p = 2 \times 12,5$ mm [kN]
BT plus M4	13	0,07	0,15	0,15	0,30	0,20	0,20	0,25	0,30
BT plus M5	13	0,20	0,25	0,40	0,50	0,30	0,30	0,50	0,50
BT plus M6	13	0,20	0,25	0,40	0,50	0,30	0,30	0,50	0,50
BT plus M8	19	0,20	0,25	0,40	0,50	0,30	0,40	0,50	0,50

$F_{empf}$ : Die empfohlenen Lasten inkl. Sicherheitsfaktor min. 3

# Federklapp- dübel

## FK



### Vorteile



FK-S mit Unterlegscheibe  
und Sechskantmutter

FK-HS mit Rundhaken, Unterlegscheibe  
und Sechskantmutter

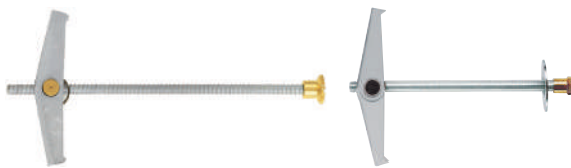

FK-R mit Rändelmutter gelb verzinkt

FK-UR mit Rändelmutter  
und Unterlegscheibe, gelb verzinkt

- Geeignet für Befestigungen an Hohldecken, -wänden und auf Platten, z.B. Gipskarton oder Spanplatten

### Geeignete Baustoffe

#### Sehr gut geeignet



- Hohldecken
- Hohlwände
- Gipskartonplatten
- Spanplatten

### Montage

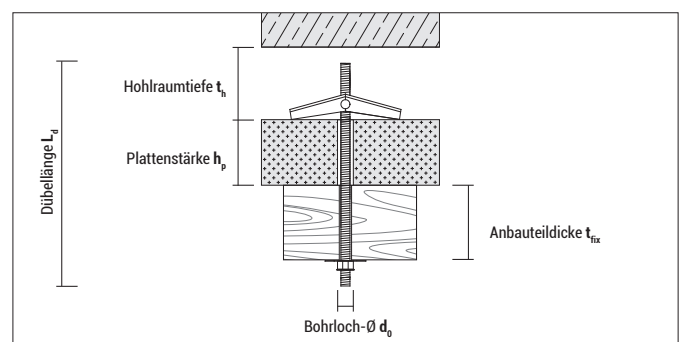
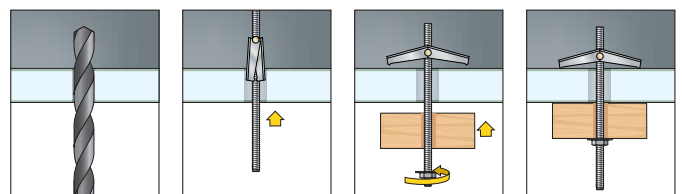

### Federklappdübel FK



**FK-S** mit Unterlegscheibe und Sechskantmutter

Typ	Art.-Nr.	d <sub>0</sub> [mm]	h <sub>p</sub> + t <sub>fix</sub> ≤ [mm]	Gewinde	L <sub>d</sub> [mm]	t <sub>n</sub> ≥ [mm]	€/100 Stück	[Stück]	[Stück]
3-85 S	9390FKS	11	65	M3	85	28	<b>71,40</b>	25	–
4-90 S	9495FKS	14	65	M4	90	35	<b>97,60</b>	25	–



**FK-HS** mit Rundhaken, Unterlegscheibe und Sechskantmutter

Typ	Art.-Nr.	d <sub>0</sub> [mm]	h <sub>p</sub> + t <sub>fix</sub> ≤ [mm]	Gewinde	L <sub>d</sub> [mm]	t <sub>n</sub> ≥ [mm]	€/100 Stück	[Stück]	[Stück]
3-100 HS	9385FKHS	11	40	M3	100	28	<b>86,30</b>	25	–
4-95 HS	94100FKHS	14	30	M4	95	35	<b>111,50</b>	25	–



**FK-R / FK-UR** mit Rändelmutter gelb verzinkt

Typ	Art.-Nr.	d <sub>0</sub> [mm]	h <sub>p</sub> + t <sub>fix</sub> ≤ [mm]	Gewinde	L <sub>d</sub> [mm]	t <sub>n</sub> ≥ [mm]	€/100 Stück	[Stück]	[Stück]
3-85 R	9390FKR	11	65	M3	85	28	<b>69,00</b>	25	–
4-90 R	9495FKR	14	65	M4	90	35	<b>92,15</b>	25	–
3-85 UR	9385FKUR	11	65	M3	85	28	<b>71,40</b>	25	–
4-90 UR	9490FKUR	14	65	M4	90	35	<b>97,60</b>	25	–



**Blister FK-S** mit Unterlegscheibe und Sechskantmutter

**Blister FK-HS** mit Rundhaken, Unterlegscheibe und Sechskantmutter

Typ	Art.-Nr.	d <sub>0</sub> [mm]	h <sub>p</sub> + t <sub>fix</sub> ≤ [mm]	Gewinde	L <sub>d</sub> [mm]	t <sub>n</sub> ≥ [mm]	€/Blister	[Stück]	[Blister]
FK-S 3 x 85	5390FKS2	11	65	M3	85	28	<b>2,70</b>	2	10
FK-S 4 x 90	5495FKS2	14	65	M4	90	35	<b>3,40</b>	2	10
FK-HS 3 x 100	5385FKHS2	11	40	M3	100	28	<b>3,40</b>	2	10
FK-HS 4 x 95	54100FKHS2	14	30	M4	95	35	<b>3,40</b>	2	10

### Tragfähigkeiten F<sub>empf</sub> FK-S, FK-R, FK-UR

Typ	Gipskarton h <sub>p</sub> = 12,5 mm	Holzspanplatte h <sub>p</sub> = 13 mm	Faserzementplatten h <sub>p</sub> = 10 mm
	F <sub>empf</sub> [kN]	F <sub>empf</sub> [kN]	F <sub>empf</sub> [kN]
M3: FK-S, FK-R, FK-UR	0,15	0,25	0,25
M4: FK-S, FK-R, FK-UR	0,15	0,36	0,45

F<sub>empf</sub>: Die empfohlenen Lasten inkl. Sicherheitsfaktor 4

### Tragfähigkeiten F<sub>empf</sub> FK-HS mit Winkelhaken

Typ	Gipskarton h <sub>p</sub> = 12,5 mm	Holzspanplatte h <sub>p</sub> = 13 mm	Faserzementplatten h <sub>p</sub> = 10 mm
	F <sub>empf</sub> [kN]	F <sub>empf</sub> [kN]	F <sub>empf</sub> [kN]
M3: FK-HS	0,06*	0,06*	0,06*
M4: FK-HS	0,15*	0,15*	0,15*

F<sub>empf</sub>: Die empfohlenen Lasten inkl. Sicherheitsfaktor 4

\* Aufbiegen des Hakens ist maßgebend.

# Hohlraum- dübel HRM



## Vorteile



- Geeignet für Befestigungen auf Plattenbaustoffen, z.B. Gipskarton- oder Spanplatten, aber auch z. B. in Hohldecken
- Nach erfolgter Installation spreizt sich der Dübel großflächig ab, dies sorgt für hohe Haltewerte
- Montage mit Setzzange MZA 100, Akkuschauber und Schraubendreher möglich; empfohlen wird die Setzzange zur kontrollierten und schnellen Montage
- Nicht brennbar nach DIN EN 13501-1, Klasse A1

## Geeignete Baustoffe

### Sehr gut geeignet



- Hohldecken
- Hohlwände
- Gipskarton/-faserplatten
- Spanplatten

### Bedingt geeignet



- Lochsteine mit großen Kammern

## Montage

### Montage mit Montagezange (empfohlen)

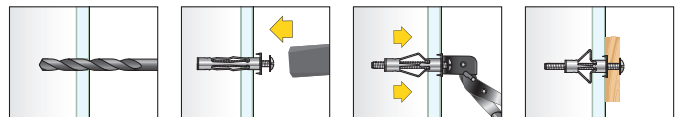

### Montage ohne Montagezange

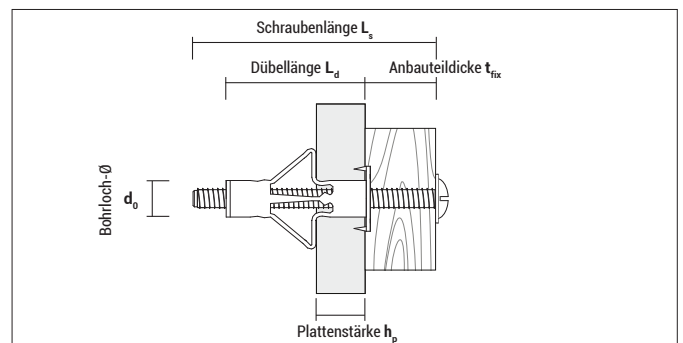
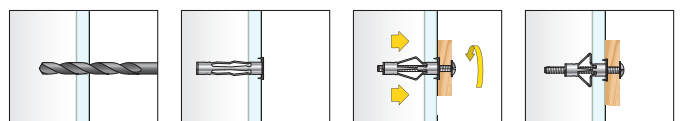

## Montagezange MZA 100 für HRM



Typ	Art.-Nr.	€/Stück	[Stück]	[Stück]
MZA 100	9MZA00	37,65	1	-

### Hohlraumdübel HRM



#### HRM

	Typ	Art.-Nr.	d <sub>0</sub> [mm]	h <sub>p</sub> min-max [mm]	Gewinde	L <sub>s</sub> [mm]	L <sub>d</sub> [mm]	t <sub>fix</sub> [mm]	€ / 100 Stück	[Stück]	[Stück]
Kleinpackung (Fenster-schachte)	HRM 4-20	9420HRM50	8	3 - 18	M4	52	46	43 - 28	<b>41,90</b>	50	1.350
	HRM 4-24	9424HRM50	8	18 - 24	M4	58	52	34 - 28	<b>44,70</b>	50	1.350
	HRM 4-38	9438HRM50	8	32 - 38	M4	72	66	34 - 28	<b>46,15</b>	50	1.350
	HRM 5-16	9516HRM50	11	3 - 16	M5	58	52	49 - 36	<b>58,05</b>	50	1.350
	HRM 5-32	9532HRM25	11	14 - 32	M5	71	65	51 - 33	<b>65,65</b>	25	675
	HRM 5-45	9545HRM25	11	32 - 45	M5	88	80	48 - 35	<b>76,10</b>	25	675
	HRM 6-16	9616HRM25	13	3 - 16	M6	58	52	49 - 36	<b>63,90</b>	25	675
	HRM 6-32	9632HRM25	13	14 - 32	M6	71	65	51 - 33	<b>78,00</b>	25	675
	HRM 6-45	9645HRM25	13	32 - 45	M6	88	80	48 - 35	<b>83,40</b>	25	675
	HRM 8-16*	9816HRM25	13	3 - 16	M8	61	53	50 - 37	<b>92,60</b>	25	675
HRM 8-32*	9832HRM20	13	16 - 32	M8	73	66	50 - 34	<b>99,30</b>	20	540	
Großpackung	HRM 4-20	9420HRM	8	3 - 18	M4	52	46	43 - 28	<b>35,00</b>	100	1.000
	HRM 4-24	9424HRM	8	18 - 24	M4	58	52	34 - 28	<b>37,30</b>	100	1.000
	HRM 4-38	9438HRM	8	32 - 38	M4	72	66	34 - 28	<b>38,55</b>	100	1.000
	HRM 5-16	9516HRM	11	3 - 16	M5	58	52	49 - 36	<b>48,20</b>	100	500
	HRM 5-32	9532HRM	11	14 - 32	M5	71	65	51 - 33	<b>54,70</b>	100	500
	HRM 5-45	9545HRM	11	32 - 45	M5	88	80	48 - 35	<b>63,35</b>	100	900
	HRM 6-16	9616HRM	13	3 - 16	M6	58	52	49 - 36	<b>53,35</b>	100	500
	HRM 6-32	9632HRM	13	14 - 32	M6	71	65	51 - 33	<b>64,95</b>	100	900
	HRM 6-45	9645HRM	13	32 - 45	M6	88	80	48 - 35	<b>69,50</b>	100	600
	HRM 8-16*	9816HRM	13	3 - 16	M8	61	53	50 - 37	<b>77,25</b>	100	300
HRM 8-32*	9832HRM	13	16 - 32	M8	73	66	50 - 34	<b>82,80</b>	100	300	

\* Sechskantschraube, SW 13



#### Blister HRM



Typ	Art.-Nr.	d <sub>0</sub> [mm]	h <sub>p</sub> min-max [mm]	Gewinde	L <sub>s</sub> [mm]	L <sub>d</sub> [mm]	Schraubentyp	€ / Blister	[Stück]	[Blister]
4-20	5420HRM5	8	3 - 18	M4	52	46		<b>3,60</b>	5	10
4-24	5424HRM5	8	18 - 24	M4	58	52		<b>3,80</b>	5	10
5-16	5516HRM5	11	3 - 16	M5	58	52		<b>3,85</b>	5	10
5-16 RH	5516HRMRH4	11	3 - 16	M5	58	52		<b>3,85</b>	4	10
5-16 WH	5516HRMWH4	11	3 - 16	M5	58	52		<b>3,85</b>	4	10
5-32	5532HRM5	11	14 - 32	M5	71	65		<b>3,95</b>	5	10
5-32 RH	5532HRMRH4	11	14 - 32	M5	71	65		<b>3,95</b>	4	10
5-32 WH	5532HRMWH4	11	14 - 32	M5	71	65		<b>3,95</b>	4	10
6-16	5616HRM5	13	3 - 16	M6	58	52		<b>4,05</b>	5	10
6-32	5632HRM5	13	14 - 32	M6	71	65		<b>4,05</b>	5	10

#### Tragfähigkeiten F<sub>empf</sub>

Typ	Sperrholz		Gipskarton			
	6 mm F <sub>empf</sub> [kN]	16 mm F <sub>empf</sub> [kN]	h <sub>p</sub> = 9,5 mm F <sub>empf</sub> [kN]	h <sub>p</sub> = 12,5 mm F <sub>empf</sub> [kN]	h <sub>p</sub> = 2 x 12,5 mm F <sub>empf</sub> [kN]	h <sub>p</sub> = 3 x 12,5 mm F <sub>empf</sub> [kN]
HRM 4-20	0,15	0,25	0,15	0,15	-	-
HRM 4-24	-	-	-	-	0,15	-
HRM 4-38	-	-	-	-	-	0,25
HRM 5-16	0,20	0,25	0,20	0,20	-	-
HRM 5-32	-	-	-	-	0,35	-
HRM 5-45	-	-	-	-	-	0,35
HRM 6-16	0,25	0,30	0,25	0,25	-	-
HRM 6-32	-	-	-	-	0,35	-
HRM 6-45	-	-	-	-	-	0,40
HRM 8-16	0,30	0,40	0,25	0,25	-	-
HRM 8-32	-	-	-	-	0,40	-

F<sub>empf</sub>: Empfohlene Last inkl. Sicherheitsfaktor 3

# Hohlraum- dübel HR

## Vorteile



- Geeignet für Befestigungen auf Plattenbaustoffen
- Kostengünstige Befestigung bei leichten Lasten
- Montage mit Holz- oder Spanplattenschrauben



## Zulassungen und Zertifikate



## Geeignete Baustoffe

### Sehr gut geeignet



- Gipskarton/-faserplatten
- Spanplatten

## Montage

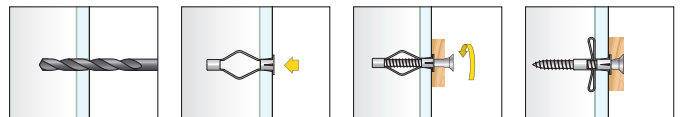

## Hohlraumdübel HR

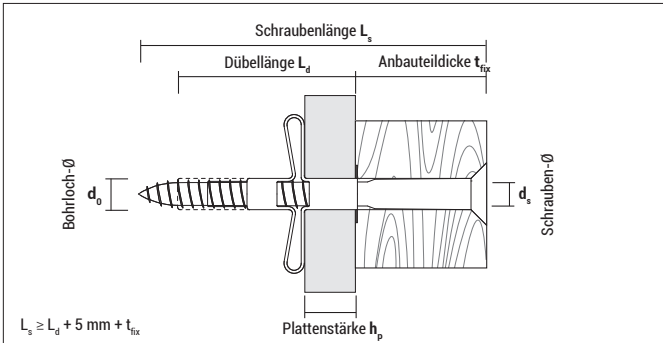

HR

Typ	Art.-Nr.	$d_0$ [mm]	$h_{p \text{ min-max}}$ [mm]	$d_s$ [mm]	$L_d$ [mm]	€/100 Stück	[Stück]	[Stück]
HR 6-30	9630HR	6	3 - 14	3,5	30	<b>9,85</b>	100	4.800
HR 8-40	9840HR	8	10 - 16	4,0	40	<b>10,95</b>	50	2.400



### Blister HR



Typ	Art.-Nr.	$d_0$ [mm]	$h_{p \text{ min-max}}$ [mm]	$d_s \times L_s$ [mm]	$L_d$ [mm]	€/Blister	[Stück]	[Blister]
HR 6-30 SPS	56HRSZ20	6	3 - 14	3,5 x 50	30	<b>3,10</b>	20	10
HR 8-40 SPS	58HRSZ20	8	10 - 16	4,0 x 60	40	<b>3,10</b>	20	10

## Tragfähigkeiten $F_{empf}$

Typ	Sperrholz	Spanplatten	Gipskarton	
	6 mm $F_{empf}$ [kN]	16 mm $F_{empf}$ [kN]	$h_p = 9,5 \text{ mm}$ $F_{empf}$ [kN]	$h_p = 12,5 \text{ mm}$ $F_{empf}$ [kN]
HR 6-30	0,10	–	0,08	0,08
HR 8-40	–	0,15	–	0,10

$F_{empf}$ : Empfohlene Last inkl. Sicherheitsfaktor 3

# Gipskarton- dübel GKD & GKDZ

## Vorteile



GKD aus Nylon (glasfaserverstärkt)



GKDZ aus Zinkdruckguss

- Geeignet für die Befestigung in Gipskartonplatten
- Schnelle Montage (ohne Vorbohren) von leichten Lasten
- Zu verwenden mit Spanplatten- oder Holzschrauben; GKDZ auch mit metrischen Schrauben M4
- Wenn die Schraube länger als der Dübel (GKD oder GKDZ) ist, schraubt sie sich einfach durch die Dübelspitze

## Geeignete Baustoffe

### Sehr gut geeignet



- Gipskartonplatten

### Bedingt geeignet

- Gipsfaserplatten

## Zulassungen und Zertifikate



## Montage GKD

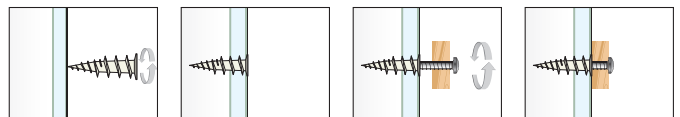

## Montage GKDZ

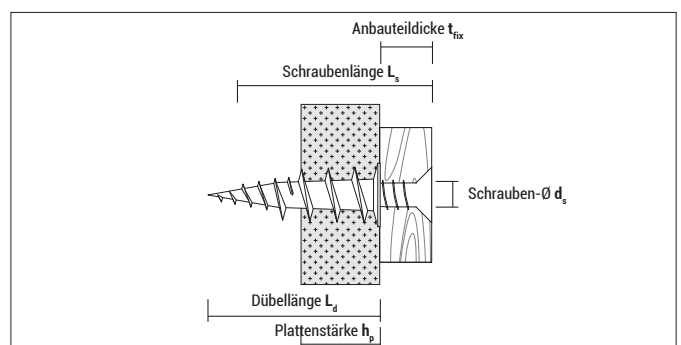
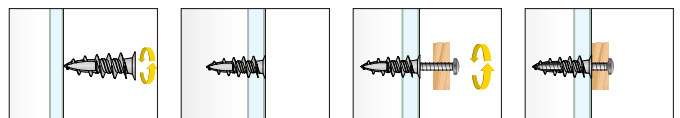





**GKD** ohne Schraube, Dübelantrieb: PH 2

Typ	Art.-Nr.	$L_d$ [mm]	$h_p$ [mm]	$d_{s \text{ min-max}}$ [mm]	$L_s \geq$ [mm]	€ / 100 Stück	[Stück]	[Stück]
GKD	9GKD	35	9 - 12,5	3 - 4,5	$22 + t_{fix}$	<b>18,90</b>	50	2.400



**GKD** mit Schraube 4,0 x 40, Dübelantrieb: PH 2

Typ	Art.-Nr.	$L_d$ [mm]	$h_p$ [mm]	$d_s \times L_s$ [mm]	$t_{fix} \leq$ [mm]	€ / 100 Stück	[Stück]	[Stück]
GKD PZ	9GKDPZ	35	9 - 12,5	4,0 x 40	18	<b>32,00</b>	50	2.400



**GKDZ** ohne Schraube, Dübelantrieb: PH 2 / PZ 2

Typ	Art.-Nr.	$L_d$ [mm]	$h_{p \text{ min}}$ [mm]	$d_{s \text{ min-max}}$ [mm]	$L_s \geq$ [mm]	€ / 100 Stück	[Stück]	[Stück]
GKDZ 37*	937GKDZ	37	9	4,5	$19 + t_{fix}$	<b>36,75</b>	100	2.700
GKDZ 37	937GKDZ50	37	9	4,5	$19 + t_{fix}$	<b>38,85</b>	50	2.400

\* Großpack, (ohne Fensterschachtel)



**GKDZ** mit Schraube 4,5 x 35, Dübelantrieb: PH 2 / PZ 2

Typ	Art.-Nr.	$L_d$ [mm]	$h_{p \text{ min}}$ [mm]	$d_s \times L_s$ [mm]	$t_{fix} \leq$ [mm]	€ / 100 Stück	[Stück]	[Stück]
GKDZ 37 PZ	937GKDZPZ50	37	9	4,5 x 35	16	<b>46,15</b>	50	2.400



**Blister GKD** ohne Schraube

Typ	Art.-Nr.	$L_d$ [mm]	$h_p$ [mm]	$d_{s \text{ min-max}}$ [mm]	$L_s$ [mm]	€ / Blister	[Stück]	[Blister]
GKD	5GKD10	35	9 - 12,5	3 - 4,5	$22 + t_{fix}$	<b>4,00</b>	10	10



**Blister GKD** mit Schraube

Typ	Art.-Nr.	$L_d$ [mm]	$h_p$ [mm]	$d_s \times L_s$ [mm]	Schraubentyp	€ / Blister	[Stück]	[Blister]
GKD PZ	5GKDPZ6	35	9 - 12,5	4,0 x 40		<b>4,00</b>	6	10



**Blister GKDZ** ohne Schraube

Typ	Art.-Nr.	$L_d$ [mm]	$h_{p \text{ min}}$ [mm]	$d_{s \text{ min-max}}$ [mm]	$L_s$ [mm]	€ / Blister	[Stück]	[Blister]
GKDZ 37	537GKDZ10	37	9	4,5	$19 + t_{fix}$	<b>5,15</b>	10	10



**Blister GKDZ** mit Schraube

Typ	Art.-Nr.	$L_d$ [mm]	$h_{p \text{ min}}$ [mm]	$d_s \times L_s$ [mm]	Schraubentyp	€ / Blister	[Stück]	[Blister]
GKDZ 37 PZ	537GKDZSZ6	37	9	4,5 x 35		<b>5,15</b>	6	10

**Tragfähigkeiten  $F_{empf}$**

Typ	Gipskarton $h_p = 12,5 \text{ mm}$	Gipskarton $h_p \geq 2 \times 12,5 \text{ mm}$
	$F_{empf}$ [kN]	$F_{empf}$ [kN]
GKD	0,07	-
GKDZ 37	0,08	0,16

# Befestigung von Dämm- platten

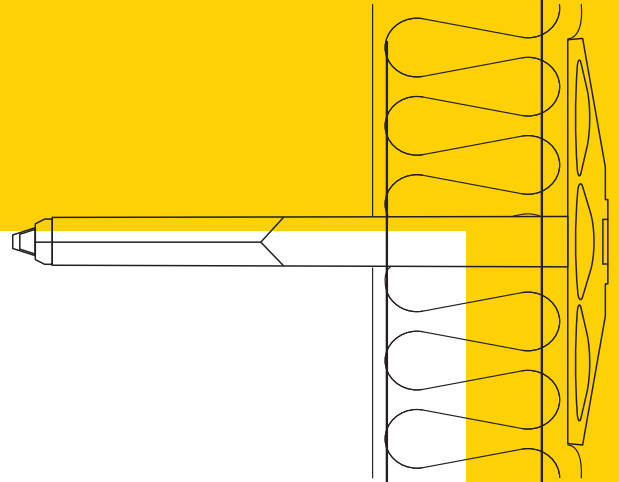

---

DSH  82

---

DSH-M  82

---

DST  84

---

DSH-T  84

---

IPD  85

---

# Dämmstoff- halter DSH & DSH-M



## Vorteile

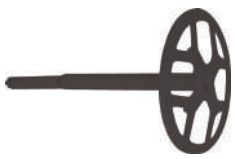

DSH aus schlagfestem Kunststoff



DSH-M aus Metall

- DSH: Stabile Formgebung und schlagfester Kunststoff verhindern Abknicken beim Einschlagen
- DSH: Geeignet für Befestigungen von weichen Dämmstoffen auf Beton und Mauerwerk, auch für Befestigung an Decken
- DSH-M: Nicht brennbar nach DIN EN 13501-1, Klasse A1
- DSH-M: Geeignet für Befestigungen von Dämmstoffen auf Beton und Mauerwerk

## Zulassungen und Zertifikate



## Geeignete Baustoffe

### Sehr gut geeignet



- Beton
- Naturstein
- Vollziegel
- Kalksand-Vollstein

## Montage

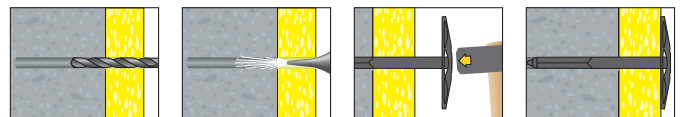

Dämmstoffhalter DSH & DSH-M

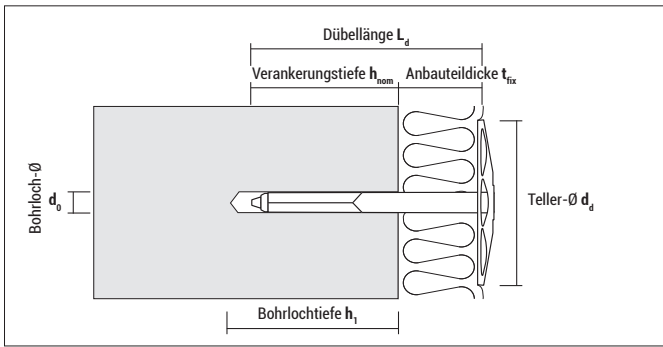

DSH

Typ	Art.-Nr.	d <sub>0</sub> [mm]	h <sub>1</sub> ≥ [mm]	h <sub>nom</sub> ≥ [mm]	L <sub>d</sub> [mm]	d <sub>d</sub> [mm]	t <sub>fix</sub> [mm]	€/100 Stück	[Stück]	[Stück]
DSH 8-20	94860DSH	8	40	30	60	82	20-30	<b>31,20</b>	100	–
DSH 8-40	94880DSH	8	40	30	80	82	40-50	<b>36,10</b>	100	–
DSH 8-60	948100DSH	8	40	30	100	82	60-70	<b>45,10</b>	100	–
DSH 8-80	948120DSH	8	40	30	120	82	80-90	<b>47,30</b>	100	–
DSH 8-100	948140DSH	8	40	30	140	82	100-110	<b>49,55</b>	100	–



DSH-M

Typ	Art.-Nr.	d <sub>0</sub> [mm]	h <sub>1</sub> ≥ [mm]	h <sub>nom</sub> ≥ [mm]	L <sub>d</sub> [mm]	d <sub>d</sub> [mm]	t <sub>fix</sub> ≤ [mm]	€/100 Stück	[Stück]	[Stück]
DSH-M 10	9860DSHM	8	60	50	60	35	10	<b>48,55</b>	250	–
DSH-M 30	9880DSHM	8	60	50	80	35	30	<b>51,15</b>	250	–
DSH-M 60	98110DSHM	8	60	50	110	35	60	<b>52,45</b>	250	–
DSH-M 90	98140DSHM	8	60	50	140	35	90	<b>66,50</b>	250	–
DSH-M 120	98170DSHM	8	60	50	170	35	120	<b>77,35</b>	250	–
DSH-M 150	98200DSHM	8	60	50	200	35	150	<b>84,15</b>	200	–

Tragfähigkeiten F<sub>empf</sub> und F<sub>bruch</sub>

Typ	Beton		Vollziegel Mz 12		Kalksand-Vollstein KS 12	
	F <sub>empf</sub> [kN]	F <sub>bruch</sub> [kN]	F <sub>empf</sub> [kN]	F <sub>bruch</sub> [kN]	F <sub>empf</sub> [kN]	F <sub>bruch</sub> [kN]
DSH	0,09	0,6	0,07	0,5	0,07	0,5
DSH-M	0,16	1,1	0,13	0,9	0,14	1,0

F<sub>empf</sub>: Die empfohlenen Lasten inkl. Sicherheitsfaktor 7

F<sub>bruch</sub>: Die tatsächliche Bruchlast ohne Sicherheitsfaktor

# Dämmstoff- teller DST & DSH-T



## Vorteile

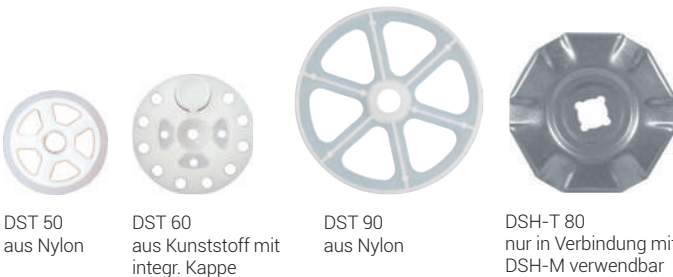

DST 50  
aus Nylon

DST 60  
aus Kunststoff mit  
integr. Kappe

DST 90  
aus Nylon

DSH-T 80  
nur in Verbindung mit  
DSH-M verwendbar

- Die Dämmstoffteller sind geeignet für die Montage von druckfesten als auch weichen Dämmstoffen in Verbindung mit Rahmendübeln, Blitznägeln, Nageldübeln oder Schrauben sowie dem DSH-M Dämmstoffhalter

## Geeignete Baustoffe



Abhängig vom verwendeten Dübel-Typ

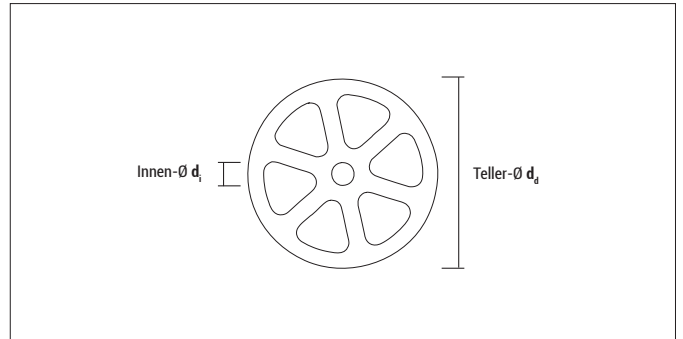

## DST



Typ	Art.-Nr.	d <sub>d</sub> [mm]	d <sub>i</sub> [mm]	geeignet für Typ	siehe Seite	€/100 Stück	[Stück]	[Stück]
DST 50	950DST	50	9	Nageldübel NP 8 Blitznagel BN 8 Rahmendübel MFR 8, HBR 8 Schrauben	52 58 44 201	17,60	250	–
DST 60	960DST	60	6	Nageldübel NPC 5 und 6, NP 5 und 6 Blitznagel BN 6 Schrauben	52 58 201	21,00	200	–
DST 90	990DST	90	8,5	Nageldübel NP 8 Blitznagel BN 8 Rahmendübel MFR 8, HBR 8 Schrauben	52 58 44 201	21,60	250	–

## DSH-T

Typ	Art.-Nr.	d <sub>d</sub> [mm]	d <sub>i</sub> [mm]	geeignet für Typ	siehe Seite	€/100 Stück	[Stück]	[Stück]
DSH-T 80	980DSHT	80	14	Dämmstoffhalter DSH-M	82	39,35	250	–

# Isolier- plattendübel IPD



## Vorteile



IPD 8 mit Stahlnagel



IPD 10 mit glasfaserverstärktem Kunststoffnagel

- ETA-Bewertung für Wärmedämm-Verbundsysteme
- Geeignet für die Befestigung von festen Dämmplatten, z.B. an einer Wärmeschutzfassade
- Durch die griffige Oberfläche des Tellers findet der Putz eine gute Haftung
- Stabile Formgebung und schlagfester Kunststoff verhindern das Abknicken beim Einschlagen

## Geeignete Baustoffe

### Sehr gut geeignet



- |                             |  |                                  |  |
|-----------------------------|--|----------------------------------|--|
| • Beton                     |  | • Hochlochziegel                 |  |
| • Vollziegel                |  | • Kalksand-Lochstein             |  |
| • Kalksand-Vollstein        |  | • Hohlblockstein aus Leichtbeton |  |
| • Vollstein aus Leichtbeton |  | • Naturstein                     |  |
| • Porenbeton                |  |                                  |  |

## Zulassungen und Zertifikate



Europäisch Technische Bewertung für Wärmedämm-Verbundsysteme

## Montage

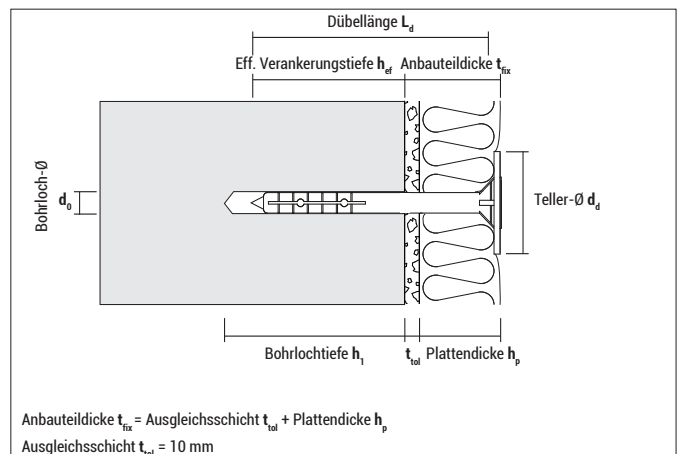
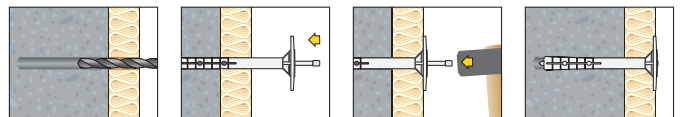

## Isolierpattendübel IPD



### IPD 8 mit Stahl Nagel

Typ	Art.-Nr.	d <sub>0</sub> [mm]	h <sub>1</sub> ≥ [mm]	h <sub>ef</sub> ≥ * [mm]	L <sub>d</sub> [mm]	d <sub>d</sub> [mm]	t <sub>fix</sub> ≤ [mm]	ETA	€/100 Stück	[Stück]	[Stück]
IPD 8-95	9895IPD	8	35	25	95	60	70	●	44,55	200	–
IPD 8-115	98115IPD	8	35	25	115	60	90	●	48,50	200	–
IPD 8-135	98135IPD	8	35	25	135	60	110	●	51,45	200	–
IPD 8-155	98155IPD	8	35	25	155	60	130	●	55,25	200	–
IPD 8-175	98175IPD	8	35	25	175	60	150	●	58,00	200	–
IPD 8-195	98195IPD	8	35	25	195	60	170	●	73,40	200	–

\* Setztiefe h<sub>ef</sub> bei Porenbeton = 65 mm, wodurch sich die Anbauteildicke t<sub>fix</sub> entsprechend reduziert



### IPD 10 mit Kunststoffnagel (glasfaserverstärkt)

Typ	Art.-Nr.	d <sub>0</sub> [mm]	h <sub>1</sub> ≥ [mm]	h <sub>ef</sub> ≥ * [mm]	L <sub>d</sub> [mm]	d <sub>d</sub> [mm]	t <sub>fix</sub> ≤ [mm]	ETA	€/100 Stück	[Stück]	[Stück]
IPD 10-70	91070IPD200	10	40	30	70	60	40	●	26,60	200	–
IPD 10-90	91090IPD200	10	40	30	90	60	60	●	27,25	200	–
IPD 10-110	910110IPD200	10	40	30	110	60	80	●	28,50	200	–
IPD 10-120	910120IPD200	10	40	30	120	60	90	●	29,30	200	–
IPD 10-140	910140IPD200	10	40	30	140	60	110	●	32,85	200	–
IPD 10-160	910160IPD200	10	40	30	160	60	130	●	38,30	200	–
IPD 10-180	910180IPD200	10	40	30	180	60	150	●	46,70	200	–
IPD 10-200	910200IPD200	10	40	30	200	60	170	●	58,70	200	–
IPD 10-220	910220IPD100	10	40	30	220	60	190	●	66,65	100	–
IPD 10-260	910260IPD100	10	40	30	260	60	230	●	78,40	100	–

\* Setztiefe h<sub>ef</sub> bei Porenbeton = 50 mm, wodurch sich die Anbauteildicke t<sub>fix</sub> entsprechend reduziert

### Tragfähigkeiten F<sub>zul</sub> gemäß ETA

Typ	Beton C12/15 F <sub>zul</sub> [kN]	Beton ≥ C20/25 F <sub>zul</sub> [kN]	Vollziegel Mz F <sub>zul</sub> [kN]	Kalksand-Vollstein KS F <sub>zul</sub> [kN]	Kalksand-Lochstein KSL F <sub>zul</sub> [kN]	Hochlochziegel HLz F <sub>zul</sub> [kN]	Porenbeton P2 F <sub>zul</sub> [kN]
IPD 8	0,17	0,25	0,25	0,25	0,25	0,20	0,25
IPD 10	0,17	0,25	0,25	0,20	0,20	0,20	0,17

F<sub>zul</sub>: Zulässige Last gemäß ETA inkl. Teilsicherheitsbeiwerte  
Sicherheitsbeiwerte sind 2,0 und 1,5

### Beispiel für Dübelanordnung bei Polystyrol-Hartschaum-Platten 800x625mm, 1000x500mm

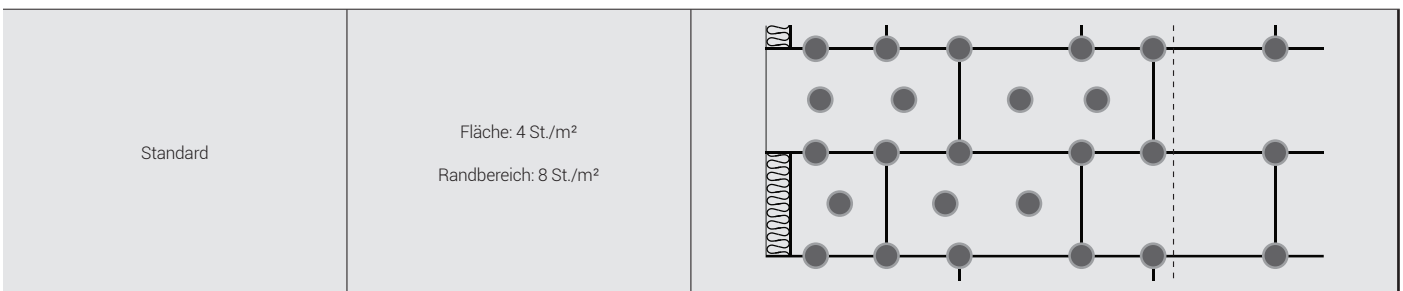





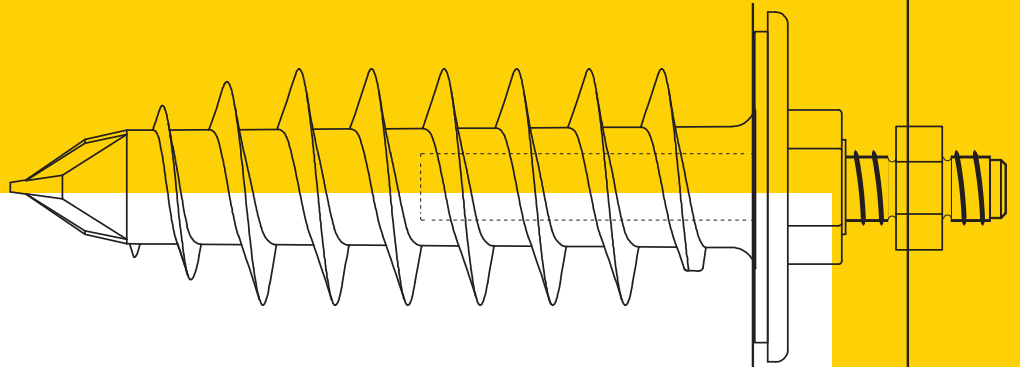

Für andere Dämmplattentypen kontaktieren Sie bitte den Hersteller

Randzone | Normalbereich



# Befestigung an gedämm- ten Fassaden

IPL		88
IPL 95DS		90
IPS 80		92
IPSD 80		94
IPS 80 T		96
IPS-H 55		98
IPSD-H 55		100



# Isolations- dübel IPL

## Vorteile



IPL 60



IPL 95

- Spezialdübel für leichte Befestigungen in Wärmedämm-Verbundsystemen, wie Briefkästen, Lampen, etc.
- Wärmebrückenfreie Befestigung direkt im Dämmstoff
- Kein Vorbohren nötig aufgrund scharfer Schneidspitze; bohrt zuverlässig auch durch harten WDVS-Putz ( $\leq 7$  mm)
- Nylosedel, sehr alterungs- und witterungsbeständig
- Duo-Bit: Ein Bit für Dübel (IPL 60) und Schraube; spart Montagezeit und Geld, da kein Bitwechsel nötig  
PZ2/TX40, TX20/TX40 und TX25/TX40 verfügbar

## Geeignete Baustoffe

### Sehr gut geeignet



- Wärmedämm-Verbundsysteme (WDVS)
- Polystyrolplatten
- Hartschaumplatten
- Heraklithplatten
- Holzfaserdämmplatten (Vorbohren - empfohlen HSS-Bohrer oder Holzbohrer: 8 mm bei IPL60, 13 mm bei IPL95)

## Zulassungen und Zertifikate



## Montage

### Montage IPL 60

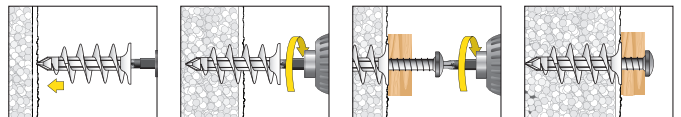

### Montage IPL 95

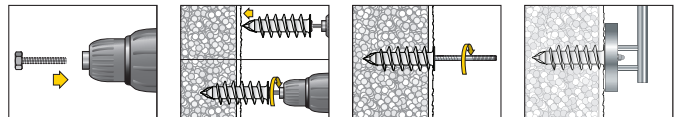

**Empfehlung:** Dübelbund nach erfolgter Montage mit Silikon/Acrylmasse abdichten, um Eindringen von Wasser in den Dämmstoff zu verhindern. Verwenden Sie dazu **CELO StickFX CL S. 200**

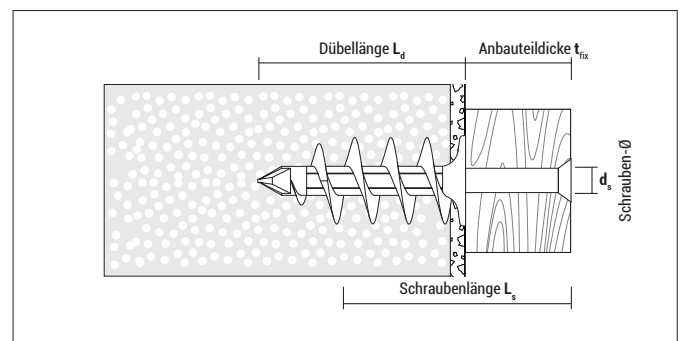

## Isolationsdübel IPL



### IPL

Typ	Art.-Nr.	L <sub>d</sub> [mm]	Antrieb	d <sub>s</sub> [mm]	L <sub>s</sub> [mm]	€/100 Stück	[Stück]	[Stück]
IPL 60	960IPL	58	TX 40	4,5 - 5,0	30 + t <sub>fix</sub>	<b>85,55</b>	25	300
IPL 95	995IPL	95	SW 13	8 / 10 / M8	40 + t <sub>fix</sub>	<b>136,30</b>	25	200

IPL 60: Kopf-Ø 25 mm

IPL 95: Kopf-Ø 32 mm, **inkl. 1x Schraube M8 x 30 als Setzwerkzeug**



### Blister IPL



Typ	Art.-Nr.	L <sub>d</sub> [mm]	Antrieb	d <sub>s</sub> [mm]	L <sub>s</sub> [mm]	€/Blister	[Stück]	[Blister]
IPL 60	560IPL4	58	TX 40	4,5 - 5,0	30 + t <sub>fix</sub>	<b>4,40</b>	4	10
IPL 95	595IPL2	95	SW 13	8 / 10 / M8	40 + t <sub>fix</sub>	<b>5,05</b>	2	10

IPL 60: Kopf-Ø 25 mm

IPL 95: Kopf-Ø 32 mm, **inkl. 1x Schraube M8 x 30 als Setzwerkzeug**



### Blister IPL inkl. Schraube PZ2



Typ	Art.-Nr.	L <sub>d</sub> [mm]	Antrieb	d <sub>s</sub> x L <sub>s</sub> [mm]	Schraubentyp	€/Blister	[Stück]	[Blister]
IPL 60	560IPLPZ4	58	TX 40	4,5 x 40		<b>5,05</b>	4	10

Duo-Bit TX20/TX40, TX25/TX40 Duo-Bit PZ2/TX40

### Duo-Bit für IPL 60

Typ	Art.-Nr.	Abmessungen	Zu verwenden mit	€/Stück	€/Blister	[Stück]	[Blister]
TX20/TX40	7DTX20TX40	1/4" x 43 mm	IPL60 und TX20 Schraube	<b>5,20</b>	<b>10,40</b>	2	10
TX25/TX40	7DTX25TX40	1/4" x 43 mm	IPL60 und TX25 Schraube	<b>5,20</b>	<b>10,40</b>	2	10
PZ2/TX40	7DPZ2TX40	1/4" x 43 mm	IPL60 und PZ2 Schraube	<b>5,20</b>	<b>10,40</b>	2	10

Verpackt zu 2 Stück in stabilem Kunststoffblister mit Eurolochung

## Tragfähigkeiten und Abmessungen

Typ	Anwendung in Polystyrol EPS (PS15, PS20)	Anwendung in Polystyrol XPS	Anwendung in Rockwool-Platte, Coverrock II verputzt und unverputzt <sup>1)</sup>	Zu verwenden mit	Einschraubtiefe der Schraube	
	F <sub>empf</sub> [kN]	F <sub>empf</sub> [kN]	F <sub>empf</sub> [kN]		min. [mm]	max. [mm]
IPL 60	0,07	0,14	0,04	Spanplattenschrauben Ø 4,5 - 5,0	30	50
IPL 95	0,14	0,28	0,05	Stockschrauben Ø8, Ø10 und M8 Schrauben	40	80

F<sub>empf</sub>: Empfohlene Last in alle Richtungen inkl. Sicherheitsfaktor 5

<sup>1)</sup> Stoßartige Belastungen vermeiden

# Isolations- dübel IPL 95DS

## Vorteile

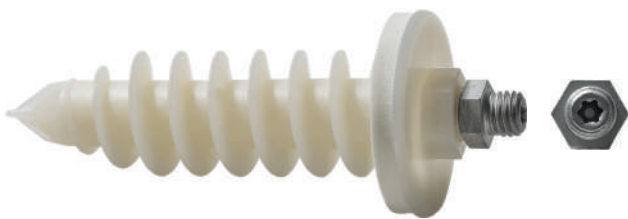

- Perfekte Lösung für die Befestigung von Regenfallrohrschellen im WDVS: einfach, flexibel, schnell und justierbar!
- Wärmebrückenfreie Befestigung direkt im Dämmstoff
- Vormontierter Spezialgewindestift: idealer Abstand von 30 mm des Regenfallrohrs von der Wand; Justiermöglichkeit um weitere 25 mm
- Vormontierte und witterungsbeständige EPDM Dichtung gewährleistet saubere Abdichtung gegen Schlagregen bis zu Windstärke 11 (orkanartiger Sturm), geprüft nach DIN EN 1027, kein Nacharbeiten
- Robuster, selbstbohrender (WDVS-Putz  $\leq 7$  mm) Nylondübel, witterungsbeständig
- Spezialgewindestift aus nichtrostendem Stahl A2 oder Zinklamellenbeschichtung für guten Korrosionsschutz



## Zulassungen und Zertifikate



## Geeignete Baustoffe

### Sehr gut geeignet



- Wärmedämm-Verbundsysteme (WDVS)
- Hartschaumplatten
- Polystyrolplatten
- Heraklithplatten
- Holzfaserdämmplatten (Vorborenen - empfohlen HSS-Bohrer oder Holzbohrer: 13 mm)

## Montage

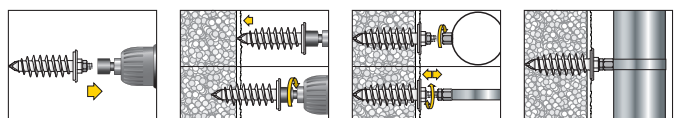

- Dübel kann mit Stecknuss SW17 (empfohlen), Stecknuss SW13 oder Bit TX25 installiert werden.
- Der Spezialgewindestift kann bis zu 25 mm herausgeschraubt werden.
- Tipp: Falls sich dabei der Dübel mitdrehen sollte, diesen mit einem Gabelschlüssel SW17 fixieren.

**Isolationsdübel IPL 95DS**

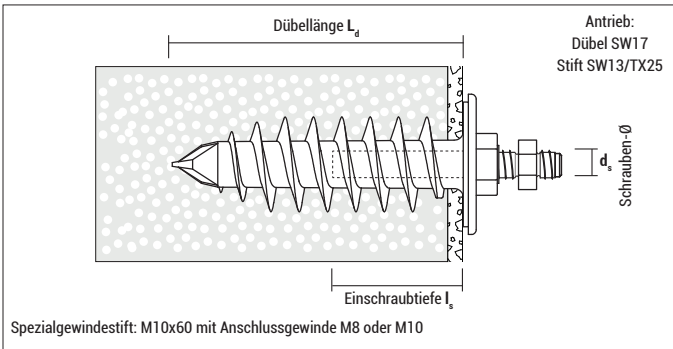

**IPL 95DS, zinklamellenbeschichtet** Abdichtkappe Ø = 44,5 mm

Typ	Art.-Nr.	L <sub>d</sub> [mm]	Innengewinde d <sub>s</sub>	Anschluss-gewinde	Material Gewindestift	€/ 100 Stück	[Stück]	[Stück]
IPL 95DS M8	ZG895IPLDS4	95	M10	M8	Zinklamellenbeschichtet	<b>617,60</b>	4	80
IPL 95DS	ZG95IPLDS4	95	M10	M10	Zinklamellenbeschichtet	<b>617,60</b>	4	80

Verpackt zu 4 Stk. inkl. Montageanleitung im Beutel



**IPL 95DS, nichtrostender Stahl A2** Abdichtkappe Ø = 44,5 mm

Typ	Art.-Nr.	L <sub>d</sub> [mm]	Innengewinde d <sub>s</sub>	Anschluss-gewinde	Material Gewindestift	€/ 100 Stück	[Stück]	[Stück]
IPL 95DS M8 A2	X895IPLDS4	95	M10	M8	nichtrostender Stahl A2	<b>890,55</b>	4	80
IPL 95DS A2	X95IPLDS4	95	M10	M10	nichtrostender Stahl A2	<b>890,55</b>	4	80

Verpackt zu 4 Stk. inkl. Montageanleitung im Beutel



**IPL 95D** Abdichtkappe Ø = 44,5 mm

Typ	Art.-Nr.	L <sub>d</sub> [mm]	Innengewinde d <sub>s</sub>	Antrieb	€/ 100 Stück	[Stück]	[Stück]
IPL 95D	995IPLD	95	M10	SW17	<b>518,10</b>	20	160

**Tragfähigkeiten und Abmessungen**

Typ	Anwendung in Polystyrol EPS (PS15, PS20)	Anwendung in Polystyrol XPS	Spezialgewindestift	Einschraubtiefe der Schraube l <sub>s</sub>	
	F <sub>empf</sub> [kN]	F <sub>empf</sub> [kN]		min [mm]	max [mm]
IPL 95DS / IPL 95D	0,14	0,28	Gesamtlänge 60 mm Gewinde im Dübel: 50 mm	20	50

F<sub>empf</sub>: Empfohlene Last in alle Richtungen inkl. Sicherheitsfaktor 5

# Isolierplatten- schraube

## IPS 80

### Vorteile



IPS 80 Signalweiß



IPS 80 Telegrau



IPS 80 Anthrazit



IPS 80 Verkehrsschwarz



IPS 80 Kupferbraun



IPS 80 Sepiabraun



IPS 80 Schokoladenbraun

- Spezialschraube für die Direktbefestigung in Wärmedämm-Verbundsystemen (WDVS) - extrem schnell und wärmebrückenfrei!
- Für die Befestigung im Dämmstoff von Wandanschlussprofilen, Blechen, Sockelschutzleisten, Gesimsabdeckungen, Bewegungsmeldern, Beleuchtungen, Schildern etc.
- Vorbohren in Putz entfällt ( $\leq 7$  mm) aufgrund scharfer Bohrspitze
- Spezialschraube aus glasfaserverstärktem Nylon mit EPDM-Dichtung; alterungs-, witterungs- und UV-beständig
- Vormontierte und witterungsbeständige EPDM Dichtung gewährleistet saubere Abdichtung gegen Schlagregen bis zu Windstärke 11 (orkanartiger Sturm), geprüft nach DIN EN 1027, kein Nacharbeiten
- Formschöner Flachkopf, verschiedene Farben
- Einschraubbar in Durchgangslöcher  $\varnothing 8$  mm (üblich bei Wandprofilen)
- Geeignet auch für leichte Befestigungen aufgrund Kopflochbohrung mittels Schraube  $\varnothing 3,5$  mm



### Geeignete Baustoffe

#### Sehr gut geeignet



- Wärmedämm-Verbundsysteme (WDVS)
- Styroporplatten
- Hartschaumplatten
- Polystyrolplatten
- Holzfaserplatten (empfohlen wird der IPS-H, S. 98)

### Zulassungen und Zertifikate



## Isolierlattenschraube IPS

### Montage

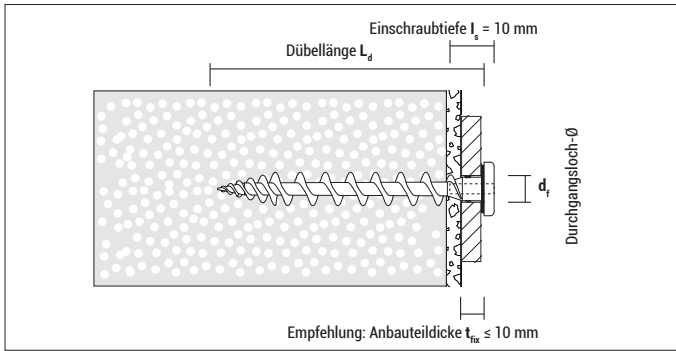

#### Wandanschlussprofil

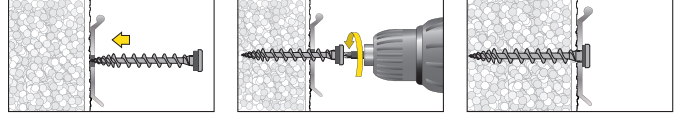

#### Leichte Befestigung mittels Schraube

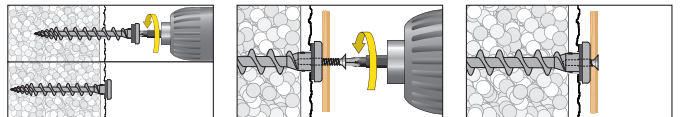

Verwendbar mit: Schrauben-Ø 3,5 mm;  
Schraubenlänge L<sub>s</sub> = 10 mm + Anbauteildicke



**IPS 80** mit EPDM-Dichtring, Kopf Ø = 16,0 mm

Typ	Art.-Nr.	RAL-Code	L <sub>d</sub> [mm]	Antrieb	d <sub>r</sub> [mm]	€ / 100 Stück	[Stück]	[Stück]
IPS 80 Signalweiß	9180IPS	RAL 9003	80	TX 25	8 – 10	<b>94,40</b>	50	900
IPS 80 Telegrau	9GR80IPS	RAL 7045	80	TX 25	8 – 10	<b>94,40</b>	50	900
IPS 80 Anthrazit	9AN80IPS	RAL 7016	80	TX 25	8 – 10	<b>94,40</b>	50	900
IPS 80 Verkehrsschwarz	9480IPS	RAL 9017	80	TX 25	8 – 10	<b>94,40</b>	50	900
IPS 80 Kupferbraun	9CO80IPS	RAL 8004	80	TX 25	8 – 10	<b>94,40</b>	50	900
IPS 80 Sepiabraun	9M80IPS	RAL 8014	80	TX 25	8 – 10	<b>94,40</b>	50	900
IPS 80 Schokoladenbraun	9MO80IPS	RAL 8017	80	TX 25	8 – 10	<b>94,40</b>	50	900



**Blister IPS 80** inkl. Schrauben aus nichtrostendem Stahl A2, PH2



Typ	Art.-Nr.	L <sub>d</sub> [mm]	Dübel Antrieb	d <sub>r</sub> [mm]	d <sub>s</sub> x L <sub>s</sub> [mm]	Schrauben- typ	€ / Blister	[Stück]	[Blister]
IPS 80 PH	5180IPSPH4	80	TX 25	8 – 10	3,5x13 + 3,5x16		<b>5,05</b>	4	10

### Tragfähigkeiten und Abmessungen

Typ	Anwendung in Polystyrol EPS (PS15, PS20) unverputzt F <sub>empf</sub> [kN]	Anwendung in Polystyrol EPS (PS15, PS20) verputzt F <sub>empf</sub> [kN]	Anwendung in Rockwool, Steinwolle Coverrock Plus unverputzt <sup>1)</sup> F <sub>empf</sub> [kN]	Anwendung in XPS-Dämmplatten (Perimeterdämmung) F <sub>empf</sub> [kN]	Dämmstoffdicke ≥ [mm]
IPS 80	0,04	ca. 0,06*	0,02	0,09*	80

F<sub>empf</sub>: Empfohlene Last in alle Richtungen inkl. Sicherheitsfaktor 3

\* Wert kann variieren je nach Putzart und -dicke

<sup>1)</sup> Stoßartige Belastungen vermeiden

# Isolierplatten- schraubdübel IPSD 80

## Vorteile



- Spezialdübel für die Direktbefestigung in Wärmedämm-Verbundsystemen (WDVS) - schnell und wärmebrückenfrei!
- Für die Befestigung im Dämmstoff von Wandanschlussprofilen, Blechen, Sockelschutzleisten, Gesimsabdeckungen, Bewegungsmeldern, Beleuchtungen, Schildern etc.
- Zu verwenden zusammen mit Spenglerschraube 4,5 mm
- Vorbohren in Putz i.d.R. nicht nötig ( $\leq 7$  mm) aufgrund scharfer Bohrspitze
- 80 mm Länge für guten Halt im Dämmstoff
- Einschraubbar in Durchgangslöcher  $\varnothing 8$  mm (üblich bei Wandprofilen)
- Hergestellt aus robustem glasfaserverstärktem Nylon
- Schlagregendicht bis zu Windstärke 11 (orkanartiger Sturm), geprüft nach DIN EN 1027, kein Nacharbeiten

## Geeignete Baustoffe

### Sehr gut geeignet



- Wärmedämm-Verbundsysteme (WDVS)
- Styroporplatten
- Hartschaumplatten
- Polystyrolplatten
- Holzfaserplatten (empfohlen wird der IPSD-H, S. 100)



## Zulassungen und Zertifikate



## Montage

### Wandanschlussprofil

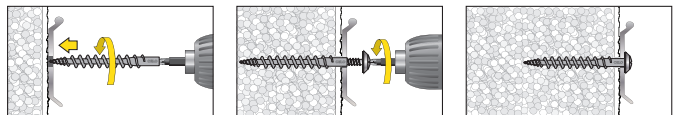

Empfohlene Spenglerschraube: 4,5x25 mm

### Leichte Befestigung mittels Schraube

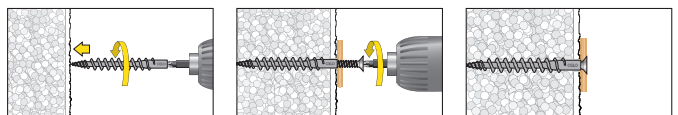

Der IPSD 80 kann mittels TX25 Bit eingeschraubt werden.  
Verwendbar mit Schrauben- $\varnothing 4,0$  mm;  
Schraubenlänge  $L_s = 15 - 20$  mm + Anbauteildicke

**Isolierlattenschraubdübel IPSD**

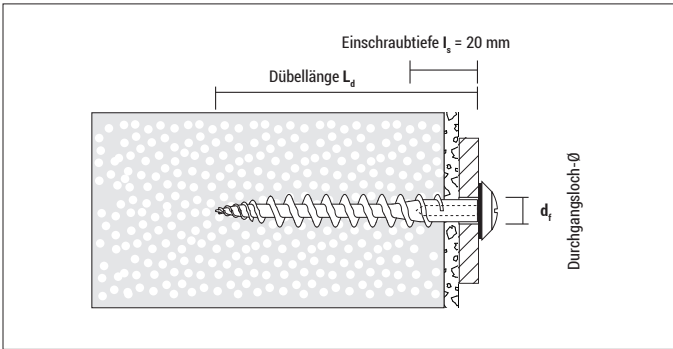

**IPSD 80**

Typ	Art.-Nr.	L <sub>d</sub> [mm]	Antrieb	d <sub>i</sub> [mm]	€ / 100 Stück	[Stück]	[Stück]
IPSD 80	9GR80IPSD	80	TX 25	min. 8	<b>89,60</b>	50	1.350



**Spenglerschraube PLS TX** Dichtscheiben-Ø = 15,0 mm



Typ d <sub>0</sub> x L <sub>s</sub>	Art.-Nr.	Material	d <sub>0</sub> [mm]	L <sub>s</sub> [mm]	Antrieb	€ / 100 Stück	[Stück]	[Stück]
4,5 x 25	9X4525PLST	nichtrostender Stahl A2	4,5	25	TX 25	<b>13,75</b>	50	1.200
4,5 x 25	9XC04525PLST	nichtrostender Stahl A2, verkupfert	4,5	25	TX 25	<b>24,65</b>	50	1.200

**Tragfähigkeiten und Abmessungen**

Typ	Anwendung in Polystyrol EPS (PS15, PS20) unverputzt F <sub>empf</sub> [kN]	Anwendung in Polystyrol EPS (PS15, PS20) verputzt F <sub>empf</sub> [kN]	Anwendung in Rockwool, Steinwolle Coverrock Plus unverputzt F <sub>empf</sub> [kN]	Anwendung in XPS-Dämmplatten (Perimeterdämmung) F <sub>empf</sub> [kN]	Dämmstoffdicke ≥ [mm]
IPSD 80	0,04	ca. 0,06*	0,02	0,09*	80

F<sub>empf</sub>: Empfohlene Last in alle Richtungen inkl. Sicherheitsfaktor 5

\* Wert kann variieren je nach Putzart und -dicke



# Isolierplatten- schraube IPS 80T

## Vorteile



- Spezialschraube mit Trompetenkopf für die Direktbefestigung in Wärmedämm-Verbundsystemen (WDVS) - extrem schnell und wärmebrückenfrei!
- Perfekt geeignet für die Verbindung von zwei Dämmstoffplatten wie z.B. PU-Hartschaumplatten, Befestigung von Noppenfolien auf Perimeterdämmung oder für die Ummantelung/Isolierung von Lüftungskanälen
- Für die Befestigung im Dämmstoff von Bewegungsmeldern, Beleuchtungen, Schildern etc.
- Garantiert hohen Schallschutz für Produktionsanlagen und im Gerätebau
- Vorbohren in Putz entfällt ( $\leq 7$  mm) aufgrund scharfer Bohrspitze
- Spezialschraube aus glasfaserverstärktem Nylon; alterungs-, witterungs- und UV-beständig
- Funktioneller Trompetenkopf für bündiges Versenken
- Geeignet auch für leichte Befestigungen aufgrund Kopflochbohrung mittels Schraube  $\varnothing 3,5$  mm

## Geeignete Baustoffe

### Sehr gut geeignet



- Wärmedämm-Verbundsysteme (WDVS)
- Styroporplatten
- Hartschaumplatten
- Polystyrolplatten
- Holzfaserplatten (siehe auch IPS-H)

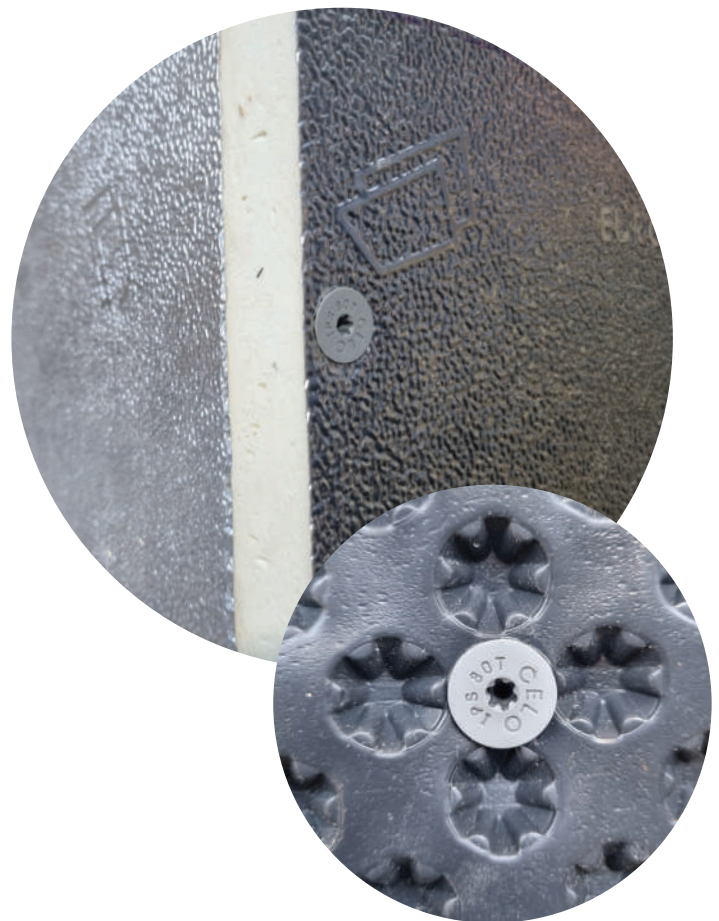

## Zulassungen und Zertifikate



## Montage

### Beispiel: Verbindung von Dämmstoffplatten

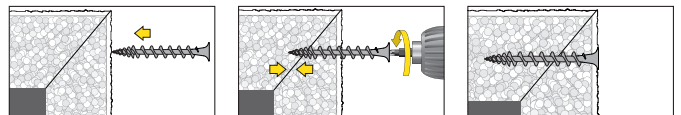

### Beispiel: Befestigung Noppenfolie

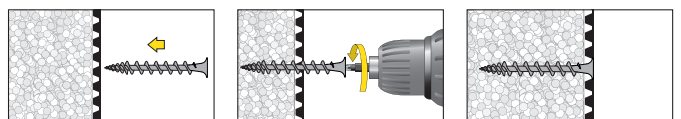

### Leichte Befestigung mittels Schraube

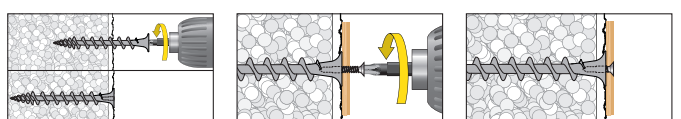

Verwendbar mit: Schrauben- $\varnothing 3,5$  mm;  
Schraubenlänge  $L_s = 10$  mm + Anbauteildicke

Isolierlattenschraube IPS 80T

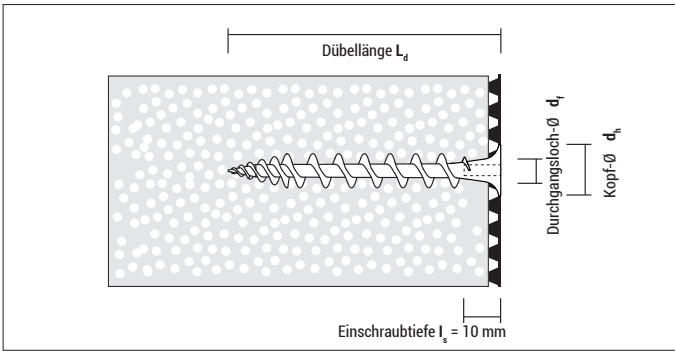

IPS 80T, Kopf Ø = 16,0 mm

Typ	Art.-Nr.	RAL-Code	L <sub>d</sub> [mm]	Antrieb	d <sub>t</sub> [mm]	€ / 100 Stück	[Stück]	[Stück]
IPS 80T Telegrau	GGR80IPST	RAL 7045	80	TX 25	8 – 10	<b>89,60</b>	1.500	–

lose geschüttet, Lieferung auf Bestellung

Tragfähigkeiten und Abmessungen

Typ	Anwendung in Polystyrol EPS (PS15, PS20) unverputzt F <sub>empf</sub> [kN]	Anwendung in Polystyrol EPS (PS15, PS20) verputzt F <sub>empf</sub> [kN]	Anwendung in Rockwool, Steinwolle Coverrock Plus unverputzt <sup>1)</sup> F <sub>empf</sub> [kN]	Anwendung in XPS-Dämmplatten (Perimeterdämmung) F <sub>empf</sub> [kN]	Dämmstoffdicke ≥ [mm]
IPS 80T	0,04	ca. 0,06*	0,02	0,09*	80

F<sub>empf</sub>: Empfohlene Last in alle Richtungen inkl. Sicherheitsfaktor 5

\* Wert kann variieren je nach Putzart und -dicke

<sup>1)</sup> Stoßartige Belastungen vermeiden

# Isolierplatten- schraube IPS-H 55

## Vorteile



IPS-H Signalweiß



IPS-H Telegrau



IPS-H Anthrazit



IPS-H Verkehrsschwarz



IPS-H Kupferbraun



IPS-H Sepiabraun



IPS-H Schokoladenbraun

- Spezialschraube für die Direktbefestigung in Holzfaser- und Perimeterdämmplatten - extrem schnell und wärmebrückenfrei!
- Für die Befestigung im Dämmstoff von Wandanschlussprofilen, Blechen, Sockelschutzleisten, Gesimsabdeckungen, Bewegungsmeldern, Beleuchtungen, Schildern etc.
- Länge nur 55 mm; dadurch auch perfekt für geringe Dämmstoffdicken (ab 60 mm) geeignet
- Vorbohren in Putz ( $\leq 7$  mm) entfällt i.d.R. aufgrund scharfer Bohrspitze
- Spezialschraube aus glasfaserverstärktem Nylon mit EPDM-Dichtung; alterungs-, witterungs- und UV-beständig
- Vormontierte und witterungsbeständige EPDM Dichtung gewährleistet saubere Abdichtung gegen Schlagregen bis zu Windstärke 11 (orkanartiger Sturm), geprüft nach DIN EN 1027, kein Nacharbeiten
- Formschöner Flachkopf, verschiedene Farben
- Einschraubbar in Durchgangslöcher  $\varnothing 8$  mm (üblich bei Wandprofilen)
- Geeignet auch für leichte Befestigungen aufgrund Kopflochbohrung mittels Schraube  $\varnothing 3,5$  mm

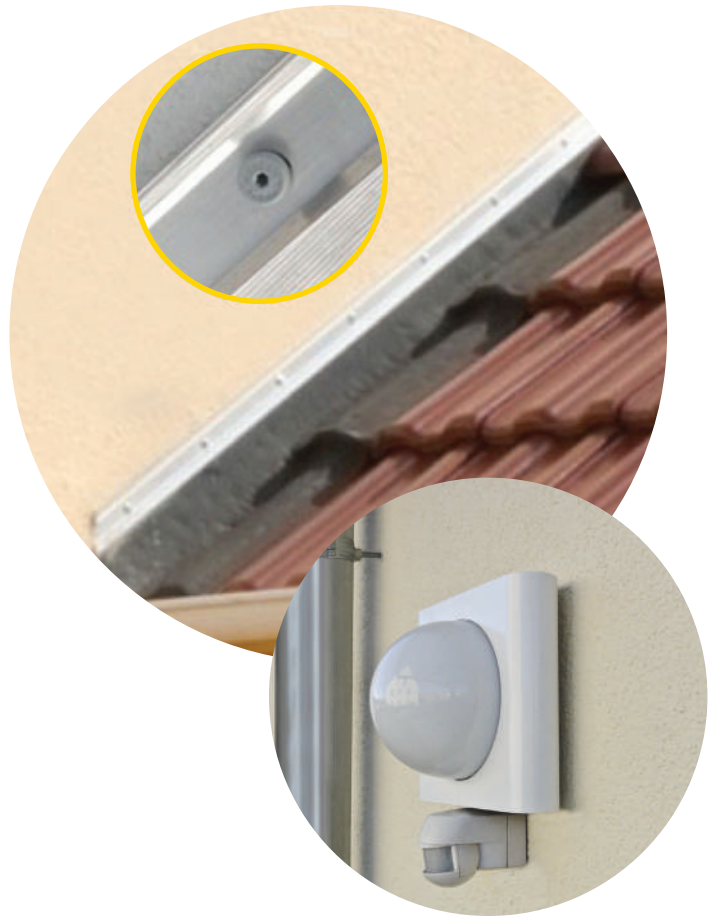

## Geeignete Baustoffe

### Sehr gut geeignet



- Holzfaserplatten
- Perimeterdämmung

## Zulassungen und Zertifikate



Isolierlattenschraube IPS-H

Montage

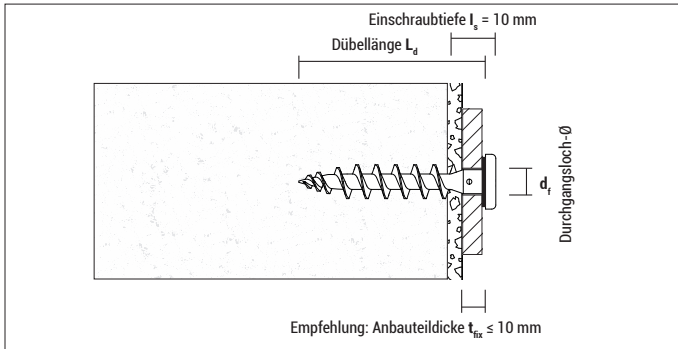

Wandanschlussprofil

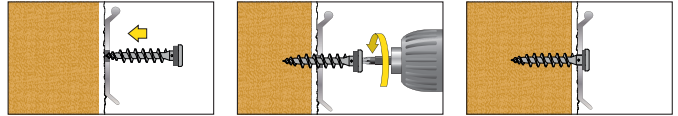

Leichte Befestigung mittels Schraube

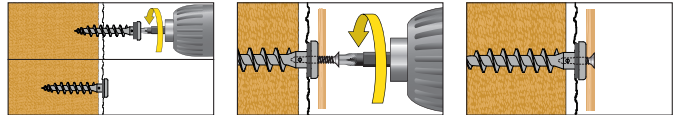

Verwendbar mit: Schrauben-Ø 3,5 mm;  
Schraubenlänge L<sub>S</sub> = 10 mm + Anbauteildicke



IPS-H 55 mit EPDM-Dichtring, Kopf-Ø = 16,0 mm

Typ	Art.-Nr.	RAL-Code	L <sub>d</sub> [mm]	Antrieb	d <sub>r</sub> [mm]	€/100 Stück	[Stück]	[Stück]
IPS-H Signalweiß	9155IPSH	RAL 9003	55	TX 25	8 – 10	<b>84,50</b>	50	1.350
IPS-H Telegrau	9GR55IPSH	RAL 7045	55	TX 25	8 – 10	<b>84,50</b>	50	1.350
IPS-H Anthrazit	9AN55IPSH	RAL 7016	55	TX 25	8 – 10	<b>84,50</b>	50	1.350
IPS-H Verkehrsschwarz	9455IPSH	RAL 9017	55	TX 25	8 – 10	<b>84,50</b>	50	1.350
IPS-H Kupferbraun	9CQ55IPSH	RAL 8004	55	TX 25	8 – 10	<b>84,50</b>	50	1.350
IPS-H Sepiabraun	9M55IPSH	RAL 8014	55	TX 25	8 – 10	<b>84,50</b>	50	1.350
IPS-H Schokoladenbraun	9MO55IPSH	RAL 8017	55	TX 25	8 – 10	<b>84,50</b>	50	1.350

Tragfähigkeiten und Abmessungen

Typ	Anwendung in Holzfaser-Dämmplatten unverputzt F <sub>empf</sub> [kN]	Anwendung in Holzfaser-Dämmplatten verputzt F <sub>empf</sub> [kN]	Anwendung in XPS-Dämmplatten (Perimeterdämmung) F <sub>empf</sub> [kN]	Dämmstoffdicke ≥ [mm]
IPS-H	0,10*	ca. 0,12*	0,07*	60

F<sub>empf</sub>: Empfohlene Last in alle Richtungen inkl. Sicherheitsfaktor 5  
\* Werte können variieren je nach Plattentyp sowie Putzart und -dicke.

# Isolierplatten- schraubdübel IPSD-H 55



## Vorteile



- Spezialschraubdübel für die Direktbefestigung in Holzfaser-Dämmplatten - schnell und wärmebrückenfrei!
- Für die Befestigung im Dämmstoff von Wandanschlussprofilen, Blechen, Sockelschutzleisten, Gesimsabdeckungen, Bewegungsmeldern, Beleuchtungen, Schildern etc.
- Zu verwenden zusammen mit Spenglerschraube 4,5x25 mm
- Vorbohren in Putz ( $\leq 7$  mm) entfällt i.d.R. aufgrund scharfer Bohrspitze
- Länge nur 55 mm; dadurch auch für geringe Dämmstoffdicken (ab 60 mm) geeignet
- Einschraubbar in Durchgangslöcher  $\varnothing 8$  mm (üblich bei Wandprofilen)
- Hergestellt aus robustem glasfaserverstärktem Nylon
- Schlagregendicht bis zu Windstärke 11 (orkanartiger Sturm), geprüft nach DIN EN 1027, kein Nacharbeiten

## Zulassungen und Zertifikate



## Geeignete Baustoffe

### Sehr gut geeignet



• Holzfaserplatten

• Perimeterdämmung

## Montage

### Wandanschlussprofil

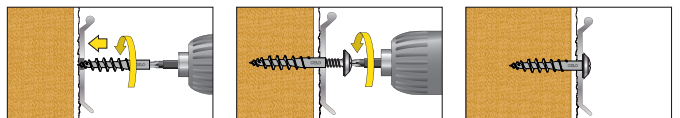

Empfohlene Spenglerschraube: 4,5x25 mm

### Leichte Befestigung mittels Schraube

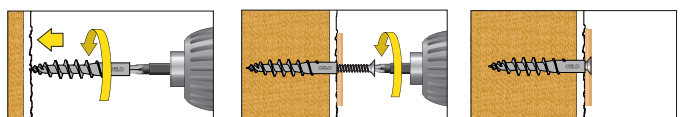

Verwendbar mit: Schrauben- $\varnothing$  3,5 mm;  
Schraubenlänge  $L_S = 10$  mm + Anbauteildicke

Isolierlattenschraubdübel IPSD-H

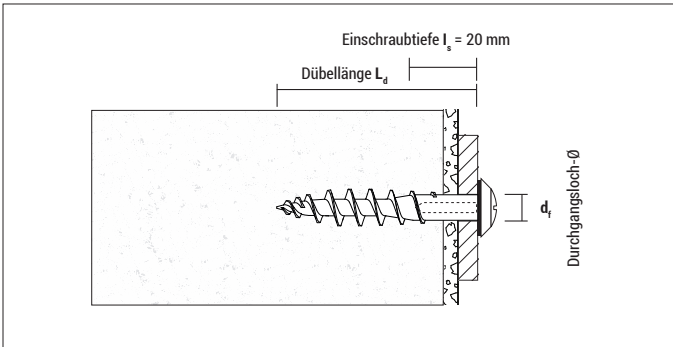

IPSD-H 55

Typ	Art.-Nr.	L <sub>d</sub> [mm]	Antrieb	d <sub>t</sub> [mm]	€ / 100 Stück	[Stück]	[Stück]
IPSD-H	9GR55IPSDH	55	TX 25	min. 8	<b>80,25</b>	50	1.350



Spenglerschraube PLS TX Dichtscheiben-Ø = 15,0 mm



Typ d <sub>0</sub> x L <sub>s</sub>	Art.-Nr.	Material	d <sub>0</sub> [mm]	L <sub>s</sub> [mm]	Antrieb	€ / 100 Stück	[Stück]	[Stück]
4,5x25	9X4525PLST	nichtrostender Stahl A2	4,5	25	TX 25	<b>13,75</b>	50	1.200
4,5x25	9XC04525PLST	nichtrostender Stahl A2, verkupfert	4,5	25	TX 25	<b>24,65</b>	50	1.200

Tragfähigkeiten und Abmessungen

Typ	Anwendung in Holzfaser-Dämmplatten unverputzt F <sub>empft</sub> [kN]	Anwendung in Holzfaser-Dämmplatten verputzt F <sub>empft</sub> [kN]	Anwendung in XPS-Dämmplatten (Perimeterdämmung) F <sub>empft</sub> [kN]	Dämmstoffdicke ≥ [mm]
IPSD-H	0,1*	ca. 0,12*	0,07*	60

F<sub>empft</sub>: Empfohlene Last in alle Richtungen inkl. Sicherheitsfaktor 5

\* Werte können variieren je nach Plattentyp sowie Putzart und -dicke.



# Abstands- montage- system ResiTHERM®

---

ResiTHERM® 16 & 12



103

---

ResiTHERM® 37



112

---

ResiTHERM® 37S



115

# Abstands- montagesystem ResiTHERM® 16 & 12

## Vorteile



- Die perfekte wärmebrückenfreie Lösung für die Montage von schweren Lasten an WDVS gedämmten Fassaden
- Geeignet für Beton, Porenbeton und Mauerwerk aus Loch- und Vollsteinen
- Vielfältige Anwendungen wie Markisen, Vordächer, franz. Balkone, Satellitenschüsseln, Klimageräte uvm.
- Hohe Anwendungsflexibilität: Ein Set für alle Dämmstoffarten und -dicken von 60-300 mm in Beton und 60-250 mm in Lochsteinen (ResiTHERM® 16), von 60-220 mm in Beton und 60-160 mm in Lochsteinen (ResiTHERM® 12)
- Zeit- und Kostenersparnis durch die einfache und schnelle Montage
- Zuverlässige, langlebige, ETA-geprüfte Befestigung
- Thermisches Trennmodul eliminiert effektiv Wärmebrücken und schützt vor Schimmel und Wärmeverlusten
- Vormontierte, witterungsbeständige EPDM Dichtung gewährleistet sichere Abdichtung gegen Schlagregen bis zu Windstärke 11 (orkanartiger Sturm) und bis zu 3 mm Verschiebung, geprüft nach DIN EN 1027
- Durch hochwertige Materialien wie glasfaserverstärktes Nylon und Edelstahl A4 kein Risiko durch Korrosion

## Geeignete Baustoffe

### Sehr gut geeignet

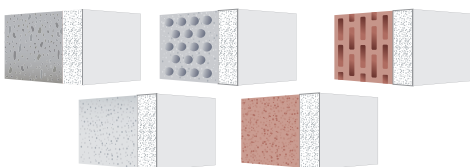

- Beton
- Vollziegel
- Kalksand-Vollstein
- Vollstein aus Leichtbeton
- Porenbeton
- Hochlochziegel
- Kalksand-Lochstein
- Hohlblockstein aus Leichtbeton
- Naturstein (Risiko von Verfärbung)



## Zulassungen und Zertifikate



Europäisch Technische Bewertung  
Abstandsmontagesystem RTH 16 & 12  
für Beton und Mauerwerk



ResiTHERM® 16

## Montage

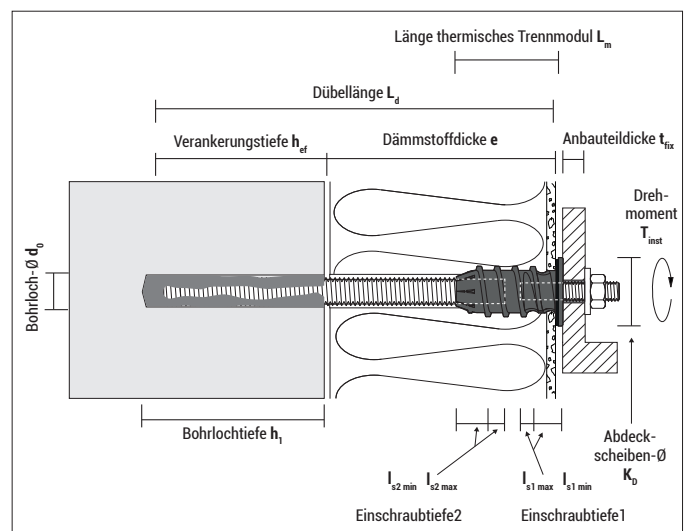



## Montage in Beton

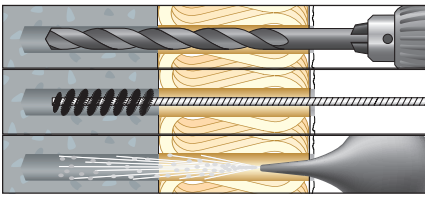

1. Bohrloch erstellen: Bohrlochtiefe + Dämmstoffdicke
2. Bohrloch gründlich reinigen gemäß ETA:  
4x Ausblasen - 4x Bürsten - 4x Ausblasen

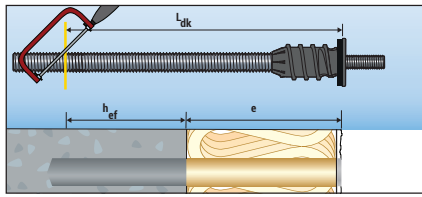

3. ResiTHERM® 16 bzw. 12 ablängen:  
Siehe Montageanleitung: Nach Ermittlung der richtigen Länge die Gewindestange mit einer Metallsäge ö.ä. ablängen.

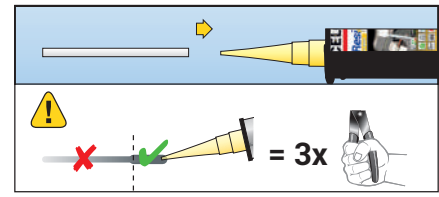

4. Die Mischdüsenverlängerung MDV auf die Mischdüse MD stecken. Injektionsmörtel auspressen bis der Mörtel eine einheitliche graue Mischfarbe hat - den Vorlauf der ersten mind. 3 Hübe verwerfen.

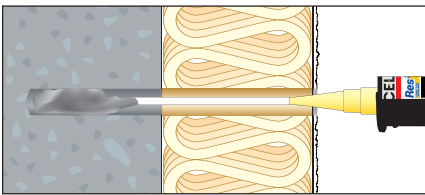

5. Das Bohrloch zu mind. 2/3 mit Verbundmörtel füllen (von vorne beginnen). Für Anzahl Hübe siehe Montageanleitung unter [www.celofixings.de](http://www.celofixings.de).  
**Wichtig:** Montageanleitung und Verarbeitungszeit des verwendeten Injektionsmörtel ResiFIX gemäß der Zulassung/Bewertung beachten.

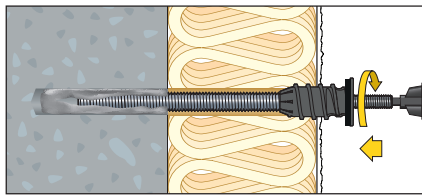

6. Sechskantbit (im Set enthalten) in den M12 Gewindestift stecken und den ResiTHERM® 16 bzw. 12 mittels Akkuschauber einschrauben, bis die Dichtung press am Putz anliegt.  
**Hinweis:** Das thermische Trennmodul bohrt sich selbstständig durch die Dämmung (keine zusätzliche Abdichtungsmasse nötig, außer Putz ist sehr rau)

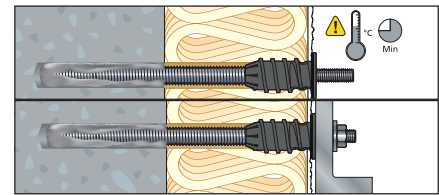

7. Aushärtezeit des Injektionssystems beachten, siehe Kartuschenetikett des Injektionsmörtel ResiFIX.
8. Das Anbauteil montieren, max.  $T_{inst} = 25 \text{ Nm}$  (ResiTHERM® 16) bzw.  $19 \text{ Nm}$  (ResiTHERM® 12)

## Montage in Mauerwerk (Lochstein)

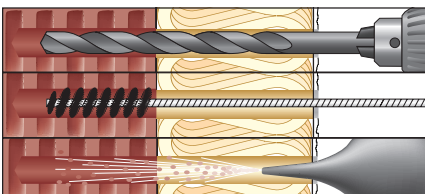

1. Bohrloch erstellen: Bohrdurchmesser = 20 mm. Bohrlochtiefe  $\geq 140 \text{ mm}$  + Dämmstoffdicke (inkl. Putz). Bohrverfahren der Zulassung/Bewertung des Injektionsmörtel ResiFIX beachten.

### Lochsteine und Porenbeton:

2. Drehbohren - ohne Schlag  
2x Ausblasen - 2x Bürsten - 2x Ausblasen

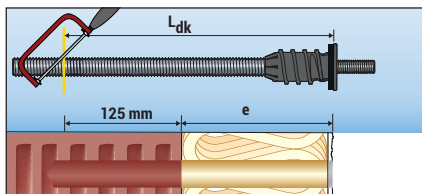

3. ResiTHERM® 16 bzw. 12 ablängen:  
Richtige Länge  $L_{dk}$ : Verankerungstiefe in Siebhülse (125 mm) + Dämmstoffdicke e (inkl. Putz). Nach Ermittlung der richtigen Länge die Gewindestange mit einer Metallsäge o.ä. ablängen.

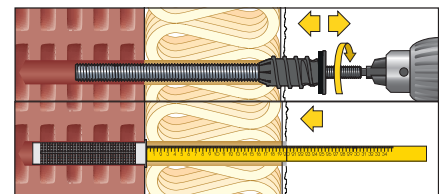

4. Die Öffnung im Putz für den Bund der Siebhülse auf 26 mm vergrößern. Dazu thermisches Trennmodul nur ca. 2 Gewingegänge durch den Putz kurzzeitig ein- und wieder herausdrehen oder Putz mit Bohrer aufreiben bzw. mit größerem 26 mm Bohrer aufbohren.
5. Mit Hilfe eines Zollstocks o.ä. die Siebhülse in das Bohrloch drücken.

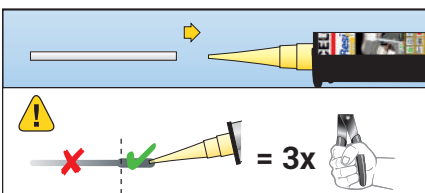

6. Die Mischdüsenverlängerung MDV auf die Mischdüse MD stecken. Injektionsmörtel auspressen bis der Mörtel eine einheitliche graue Mischfarbe hat - den Vorlauf der ersten mind. 3 Hübe verwerfen.

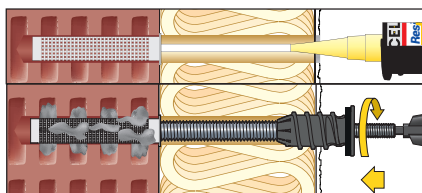

7. Die Siebhülse komplett mit Verbundmörtel füllen. Für Anzahl Hübe siehe Montageanleitung unter [www.celofixings.de](http://www.celofixings.de)  
**Wichtig:** Montageanleitung und Verarbeitungszeit des verwendeten Injektionsmörtel ResiFIX gemäß der Zulassung/Bewertung beachten.
8. ResiTHERM® 16 bzw. 12 mit Sechskantbit (im Set enthalten) und Akkuschauber einschrauben, bis die Dichtung press am Putz anliegt.  
**Hinweis:** Das thermische Trennmodul bohrt sich selbstständig durch die Dämmung (keine zusätzliche Abdichtungsmasse nötig, außer Putz ist sehr rau)

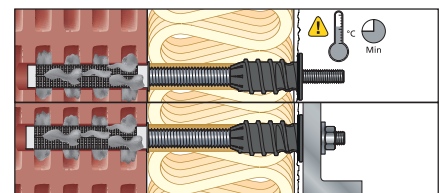

9. Aushärtezeit des Injektionssystems beachten, siehe Kartuschenetikett des Injektionsmörtel ResiFIX.
10. Das Anbauteil montieren, max.  $T_{inst} = 25 \text{ Nm}$  (ResiTHERM® 16) bzw.  $19 \text{ Nm}$  (ResiTHERM® 12) (Eventuell abweichendes max. Installationsdrehmoment in der ETA des verwendeten Injektionssystems beachten.)



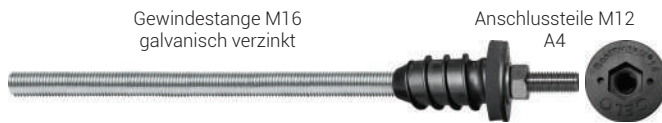

## ResiTHERM® 16 Sets



inkl.



## ResiTHERM® 8.8 16/250 M12



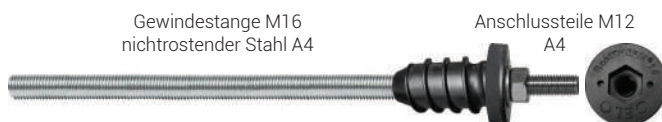

Typ	Art.-Nr.	Inhalt Set (vormontiert)	Länge L [mm]	An- schluss- gewinde	Dämm- stoff- dicke e [mm]		€/ Set	 [Set]	 [Sets]
Set ResiTHERM® 8.8 16/250 M12, 2 Stück	9250RTH162	2x ResiTHERM® 16, thermisches Trennmodul M16 / M12 2x Gewindestange M16x350, DIN 976, galvanisch verzinkt, Stahlqualität 8.8 2x Gewindestift M12x70, DIN 913, A4 2x Sechskant-Mutter M12, DIN 934, A4 2x Unterlegscheibe für M12, DIN 125, A4 1x Innensechskant-Bit, Größe 6 1x Mischdüsenverlängerung 245 mm 2x Kunststoff-Siebhülse SH 20x130 mm 1x Montageanleitung ResiTHERM® 16	385	M12	Beton: 60-300  Vollstein, Poren- beton: 60-280  Lochstein: 60-250		<b>72,45</b>	1	8
Set ResiTHERM® 8.8 16/250 M12, 20 Stück	9250RTH1620	20x ResiTHERM® 16, thermisches Trennmodul M16 / M12 20x Gewindestange M16x350, DIN 976, galvanisch verzinkt, Stahlqualität 8.8 20x Gewindestift M12x70, DIN 913, A4 20x Sechskant-Mutter M12, DIN 934, A4 20x Unterlegscheibe für M12, DIN 125, A4 1x Innensechskant-Bit, Größe 6 8x Mischdüsenverlängerung 245 mm 20x Kunststoff-Siebhülse SH 20x130 mm 4x Montageanleitung ResiTHERM® 16	385	M12	Beton: 60-300  Vollstein, Poren- beton: 60-280  Lochstein: 60-250		<b>586,65</b>	1	-



inkl.



## ResiTHERM® A4 16/250 M12

Typ	Art.-Nr.	Inhalt Set (vormontiert)	Länge L [mm]	An- schluss- gewinde	Dämm- stoff- dicke e [mm]		€/ Set	 [Set]	 [Sets]
Set ResiTHERM® A4 16/250 M12, 2 Stück	9X250RTH162	2x ResiTHERM® 16, thermisches Trennmodul M16 / M12 2x Gewindestange M16x350, DIN 976, nichtrostender Stahl A4 2x Gewindestift M12x70, DIN 913, A4 2x Sechskant-Mutter M12, DIN 934, A4 2x Unterlegscheibe für M12, DIN 125, A4 1x Innensechskant-Bit, Größe 6 1x Mischdüsenverlängerung 245 mm 2x Kunststoff-Siebhülse SH 20x130 mm 1x Montageanleitung ResiTHERM® 16	385	M12	Beton: 60-300  Vollstein, Poren- beton: 60-280  Lochstein: 60-250		<b>141,45</b>	1	8
Set ResiTHERM® A4 16/250 M12, 20 Stück	9X250RTH1620	20x ResiTHERM® 16, thermisches Trennmodul M16 / M12 20x Gewindestange M16x350, DIN 976, nichtrostender Stahl A4 20x Gewindestift M12x70, DIN 913, A4 20x Sechskant-Mutter M12, DIN 934, A4 20x Unterlegscheibe für M12, DIN 125, A4 1x Innensechskant-Bit, Größe 6 8x Mischdüsenverlängerung 245 mm 20x Kunststoff-Siebhülse SH 20x130 mm 4x Montageanleitung ResiTHERM® 16	385	M12	Beton: 60-300  Vollstein, Poren- beton: 60-280  Lochstein: 60-250		<b>1.127,25</b>	1	-

## ResiTHERM® 12 Sets



inkl.



### ResiTHERM® 8.8 12/160 M12

Typ	Art.-Nr.	Inhalt Set (vormontiert)	Länge L [mm]	Anschluss-gewinde	Dämmstoff-dicke e [mm]		€/Set		
Set ResiTHERM® 8.8 12/160 M12, 2 Stück	9160RTH122	2x ResiTHERM® 12, thermisches Trennmodul M12 / M12 2x Gewindestange M12x260, DIN 976, galvanisch verzinkt, Stahlqualität 8.8 2x Gewindestift M12x70, DIN 913, A4 2x Sechskant-Mutter M12, DIN 934, A4 2x Unterlegscheibe für M12, DIN 125, A4 1x Innensechskant-Bit, Größe 6 1x Mischdüsenverlängerung 245 mm 2x Kunststoff-Siebhülse SH 20x130 mm 1x Montageanleitung ResiTHERM® 12	295	M12	Beton: 60 - 220 Vollstein, Porenbeton: 60 - 190 Lochstein: 60 - 160		<b>65,60</b>	1	8
Set ResiTHERM® 8.8 12/160 M12, 20 Stück	9160RTH1220	20x ResiTHERM® 12, thermisches Trennmodul M12 / M12 20x Gewindestange M12x260, DIN 976, galvanisch verzinkt, Stahlqualität 8.8 20x Gewindestift M12x70, DIN 913, A4 20x Sechskant-Mutter M12, DIN 934, A4 20x Unterlegscheibe für M12, DIN 125, A4 1x Innensechskant-Bit, Größe 6 8x Mischdüsenverlängerung 245 mm 20x Kunststoff-Siebhülse SH 20x130 mm 4x Montageanleitung ResiTHERM® 12	295	M12	Beton: 60 - 220 Vollstein, Porenbeton: 60 - 190 Lochstein: 60 - 160		<b>529,10</b>	1	-



inkl.



### ResiTHERM® A4 12/160 M12

Typ	Art.-Nr.	Inhalt Set (vormontiert)	Länge L [mm]	Anschluss-gewinde	Dämmstoff-dicke e [mm]		€/Set		
Set ResiTHERM® A4 12/160 M12, 2 Stück	9X160RTH122	2x ResiTHERM® 12, thermisches Trennmodul M12 / M12 2x Gewindestange M12x260, DIN 976, nichtrostender Stahl A4 2x Gewindestift M12x70, DIN 913, A4 2x Sechskant-Mutter M12, DIN 934, A4 2x Unterlegscheibe für M12, DIN 125, A4 1x Innensechskant-Bit, Größe 6 1x Mischdüsenverlängerung 245 mm 2x Kunststoff-Siebhülse SH 20x130 mm 1x Montageanleitung ResiTHERM® 12	295	M12	Beton: 60 - 220 Vollstein, Porenbeton: 60 - 190 Lochstein: 60 - 160		<b>95,45</b>	1	8
Set ResiTHERM® A4 12/160 M12, 20 Stück	9X160RTH1220	20x ResiTHERM® 12, thermisches Trennmodul M12 / M12 20x Gewindestange M12x260, DIN 976, nichtrostender Stahl A4 20x Gewindestift M12x70, DIN 913, A4 20x Sechskant-Mutter M12, DIN 934 A4 20x Unterlegscheibe für M12, DIN 125, A4 1x Innensechskant-Bit, Größe 6 8x Mischdüsenverlängerung 245 mm 20x Kunststoff-Siebhülse SH 20x130 mm 4x Montageanleitung ResiTHERM® 12	295	M12	Beton: 60 - 220 Vollstein, Porenbeton: 60 - 190 Lochstein: 60 - 160		<b>770,65</b>	1	-

## ResiTHERM® 16 & 12 Zubehör



### Zweilochmutterdreher, DIN 3116C zur Justierung von ResiTHERM® 16 & 12

Typ	Art.-Nr.	Länge L [mm]	Breite B [mm]	Blechstärke t <sub>m</sub> [mm]	Passend für	€/Stück	[Stück]	[Stück]
Zweilochmutterdreher	155253AMT	155	25	3	ResiTHERM® 16 & 12	<b>23,95</b>	1	15



### Gewindestiftadapter M12/M10, nichtrostender Stahl A4 inkl M10 Mutter und Unterlegscheibe



Typ	Art.-Nr.	Länge L [mm]	Passend für	€/Stück	[Stück]	[Stück]
Gewindestiftadapter	X70M12M10ECT4	70	ResiTHERM® 16 & 12	<b>4,55</b>	4	60



### Vinylester VYSF (styrolfrei)

Typ	Art.-Nr.	Inhalt [ml]	Mischdüsen inkl. [Stück]	Haltbarkeit [Monate]	ETA	€/Stück	[Stück]
VY 300 SF	300VSF	280	2	18	●	<b>26,40</b>	12
VY 345 SF	345VSF	345	2	18	●	<b>30,95</b>	12
VY 410 SF	410VYSF	410	1	18	●	<b>33,00</b>	12



### Vinylester VY ECO SF (styrolfrei)

Typ	Art.-Nr.	Inhalt [ml]	Mischdüsen inkl. [Stück]	Haltbarkeit [Monate]	ETA	€/Stück	[Stück]
VY ECO 300 SF	300VYECOSF	300	2	18	●	<b>22,80</b>	12



### Polyester PYSF (styrolfrei)

Typ	Art.-Nr.	Inhalt [ml]	Mischdüsen inkl. [Stück]	Haltbarkeit [Monate]	ETA	€/Stück	[Stück]
PY 165 SF	165PSF	165	2	18	●	<b>19,75</b>	1/12
PY 300 SF	300PSF	300	1	18	●	<b>22,35</b>	12
PY 345 SF	345PSF	345	1	18	●	<b>26,00</b>	12
PY 410 SF	410PYSF	410	1	18	●	<b>28,05</b>	12



Typ	Art.-Nr.	Länge [mm]	Passend für Loch-Ø [mm]	Passend für Ankerstange	Anschlussgewinde	€/Stück	[Stück]
RBS Ø20 für Beton u. Mauerwerk	9M20RBK	200	18	M16	M6	<b>15,05</b>	5
Verlängerung für RBS Ø20	MRBKH	–	alle	alle	M6	<b>18,15</b>	5
Handgriff für RBS Ø20	MRBKV	140	alle	alle	M6	<b>11,35</b>	5
RBK Ø20 für Mauerwerk*	9PLRBK	300	20	M16	–	<b>15,05</b>	5
AB	BOP	300	8	–	–	<b>29,50</b>	1

\*) nicht Bestandteil der ETA-Bewertung der ResiFIX Injektionsmörtel



Typ	Art.-Nr.	Außen-Ø [mm]	Länge [mm]	€/Stück	[Stück]	Typ	Art.-Nr.	passend für ResiFIX Typ	€/Stück	[Stück]
MD	9MRMEA	–	215	<b>1,85</b>	20	APP 300	300APP	300 / 165 / 280	<b>36,35</b>	1
MDV 10	9MDV	10	200	<b>1,65</b>	10	APVM	345APVM	345 / 300 / 280 / 165	<b>50,75</b>	1
MDV 10	910500MDV	10	500	<b>2,10</b>	10	APP 380	380APP	410	<b>56,70</b>	1

ResiTHERM® 16 & 12 Montagedaten

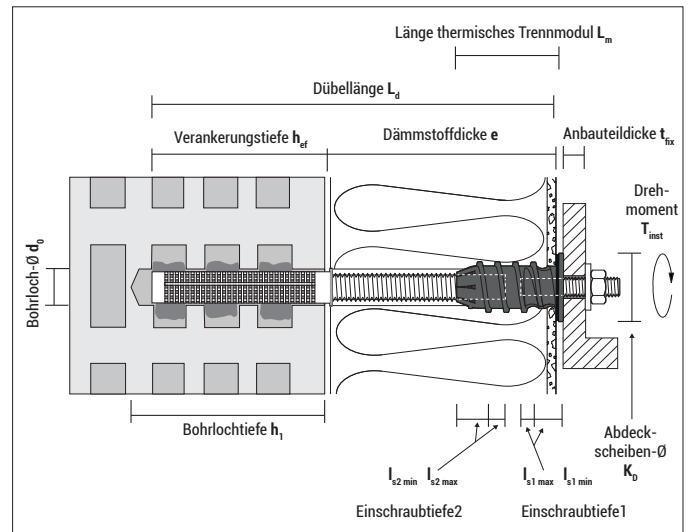
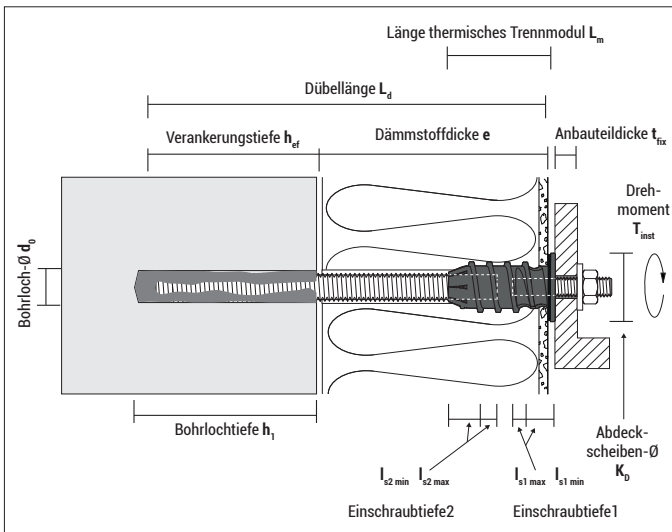
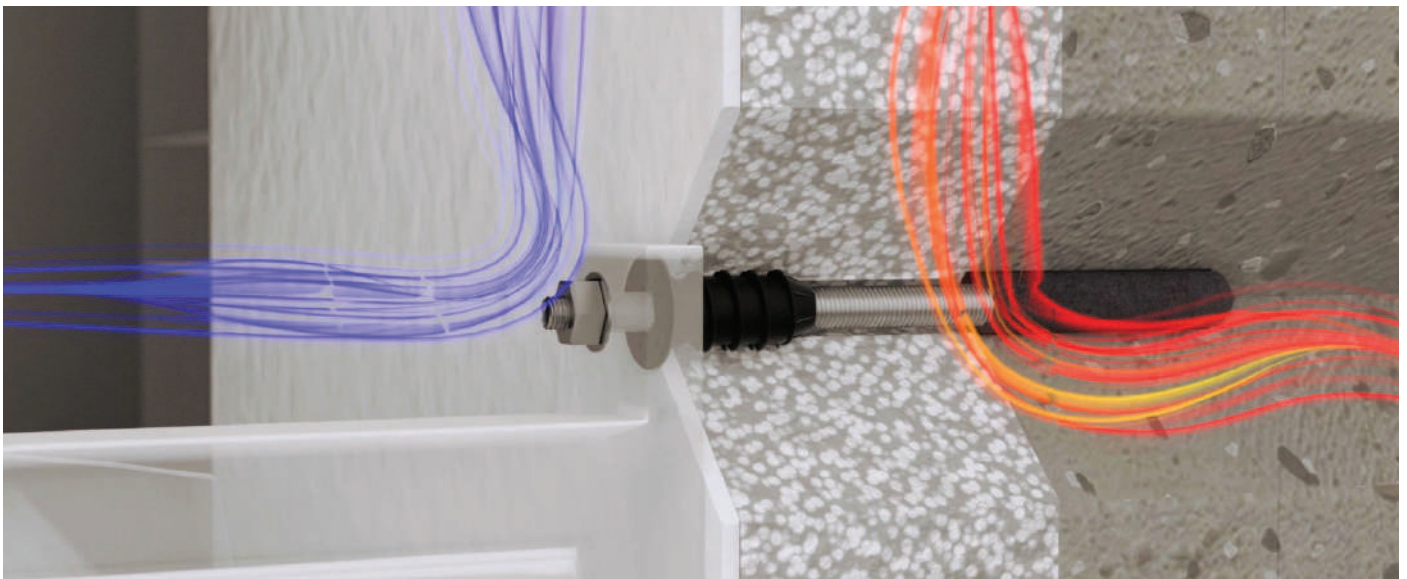

Montagedaten	Installation in Beton		Installation in Porenbeton/Vollstein		Installation in Lochstein			
	ResiTHERM® 16	ResiTHERM® 12	ResiTHERM® 16	ResiTHERM® 12	ResiTHERM® 16	ResiTHERM® 12		
Dübellänge	$L_d$	[mm]	385 <sup>1)</sup>	295 <sup>1)</sup>	385 <sup>1)</sup>	295 <sup>1)</sup>	385 <sup>1)</sup>	295 <sup>1)</sup>
<b>Dämmstoffdicke (inkl. Putz)</b>	$e$	[mm]	<b>60 - max. 300</b>	<b>60 - max. 220</b>	<b>60 - max. 280</b>	<b>60 - max. 190</b>	<b>60 - max. 250</b>	<b>60 - max. 160</b>
Länge thermisches Trennmodul (bis Unterkante Abdeckscheibe)	$L_m$	[mm]	60	60	60	60	60	60
Durchmesser Abdeckscheibe	$K_D$	[mm]	42	42	42	42	42	42
Gewindestange		[mm]	M16 x 350 <sup>1)</sup>	M12 x 260 <sup>1)</sup>	M16 x 350 <sup>1)</sup>	M12 x 260 <sup>1)</sup>	M16 x 350 <sup>1)</sup>	M12 x 260 <sup>1)</sup>
Einschraubtiefe Gewindestange	$l_{s2 \text{ min-max}}$	[mm]	24-27	24-27	24-27	24-27	24-27	24-27
Bohrlochdurchmesser	$d_0$	[mm]	18	14	18	14	20	20
Bohrlochtiefe	$h_1 \geq$	[mm]	90 + e	80 + e	110 + e	110 + e	140 + e	140 + e
Verankerungstiefe	$h_{ef}$	[mm]	80	70	100	100	125	125
Siebhülse SH			-	-	-	-	20-130	20-130
Anschlussgewinde		[mm]	M12 <sup>3)</sup>	M12 <sup>3)</sup>	M12 <sup>3)</sup>	M12 <sup>3)</sup>	M12 <sup>3)</sup>	M12 <sup>3)</sup>
Einschraubtiefe des M12 Gewindestifts	$l_{s1 \text{ min-max}}$	[mm]	30-34	30-34	30-34	30-34	30-34	30-34
Anbauteildicke	$t_{fix} \leq$	[mm]	24 <sup>2)</sup>	24 <sup>2)</sup>	24 <sup>2)</sup>	24 <sup>2)</sup>	24 <sup>2)</sup>	24 <sup>2)</sup>







<sup>1)</sup> Die Gewindestange muss je nach Bedarf abgelängt werden.

Weitere technische Werte siehe in der jeweiligen Bewertung des verwendeten Injektionssystems ResiFIX.

<sup>2)</sup> Bei Verwendung des Gewindestifts mit L=70 mm. Ansonsten kann ein längerer Gewindestift bzw. eine längere metrische Schraube verwendet werden.

<sup>3)</sup> Alternativ: Gewindestift-Adapter M12/M10, 70 mm lang, nichtrostender Stahl A4, Art.-Nr. X70M12M10ECT4

### Zulässige Zug- und Drucklasten ResiTHERM® 16 <sup>1)</sup> bei 24°C/40°C <sup>2)</sup>

M16 Ankerstange in 8.8	verwendeter Injektionsmörtel ResiFIX VY SF gemäß ETA-10/0134	verwendeter Injektionsmörtel ResiFIX VY SF gemäß ETA-15/0320				
Verankerungsgrund	 Beton C20/25 <sup>3)</sup>	 KS Vollstein KS28-2,0 <sup>3)</sup>	 Mz Vollziegel MZ 20-2,0 <sup>3)</sup>	 Kalksandlochstein KSL 12-1,4 <sup>4)</sup>	 Hochlochziegel HLZ 12-1,25 <sup>4)</sup>	 Porenbeton PB 2 <sup>3)</sup>
Dämmungsdicke e	[kN]	[kN]	[kN]	[kN]	[kN]	[kN]
60-300 mm	4,57	2,00	2,29	1,65	1,11	0,71
Dämmungsdicke e	[kN]	[kN]	[kN]	[kN]	[kN]	[kN]
60 - 220 mm	5,14	2,00	2,29	1,65	1,11	0,71
221 - 300 mm	5,14	2,00	2,29	1,65	1,11	0,71
Min. Verankerungstiefe $h_{ef}$	80	100	100	130	130	100







<sup>1)</sup> Lastangaben berücksichtigen die in der ETA-Bewertung angegebenen Teilsicherheitsbeiwerte des Materials sowie einen Teilsicherheitsbeiwert der Einwirkungen von  $\gamma_F = 1,4$ .

<sup>2)</sup> Für andere Temperaturbereiche siehe ETA-Bewertung.

<sup>3)</sup> Im Vollbaustoff gelten die in der ETA angegebenen charakteristischen Tragfähigkeiten für zentrischen Zug auch für Druckbeanspruchung

<sup>4)</sup> Im Lochbaustoff gilt die in der ETA angegebene Drucktragfähigkeit dann, wenn die Setztiefe  $h_{ef}$  so tief gewählt ist, dass mindestens 5 Stege vom Verbundmörtel erfasst sind. Falls im Lochbaustoff die Setztiefe weniger als 5 Stege erfasst, dann muss die Tragfähigkeit auf Druck abgemindert werden.

### Zulässige Zug- und Drucklasten ResiTHERM® 12 <sup>1)</sup> bei 24°C/40°C <sup>2)</sup>

M12 Ankerstange in 8.8	verwendeter Injektionsmörtel ResiFIX VY SF gemäß ETA-10/0134	verwendeter Injektionsmörtel ResiFIX VY SF gemäß ETA-15/0320				
Verankerungsgrund	 Beton C20/25 <sup>3)</sup>	 KS Vollstein KS28-2,0 <sup>3)</sup>	 Mz Vollziegel MZ 20-2,0 <sup>3)</sup>	 Kalksandlochstein KSL 12-1,4 <sup>4)</sup>	 Hochlochziegel HLZ 12-1,25 <sup>4)</sup>	 Porenbeton PB 2 <sup>3)</sup>
Dämmungsdicke e	[kN]	[kN]	[kN]	[kN]	[kN]	[kN]
60 - 220 mm	5,14	2,00	2,00	1,65	1,11	0,71
Dämmungsdicke e	[kN]	[kN]	[kN]	[kN]	[kN]	[kN]
60 - 120 mm	5,14	2,00	2,00	1,65	1,11	0,71
121 - 160 mm	5,14	2,00	2,00	1,65	1,11	0,71
161 - 220 mm	2,86	2,00	2,00	1,65	1,11	0,71
Min. Verankerungstiefe $h_{ef}$	70	100	100	130	130	100

<sup>1)</sup> Lastangaben berücksichtigen die in der ETA-Bewertung angegebenen Teilsicherheitsbeiwerte des Materials sowie einen Teilsicherheitsbeiwert der Einwirkungen von  $\gamma_F = 1,4$ .

<sup>2)</sup> Für andere Temperaturbereiche siehe ETA-Bewertung.

<sup>3)</sup> Im Vollbaustoff gelten die in der ETA angegebenen charakteristischen Tragfähigkeiten für zentrischen Zug auch für Druckbeanspruchung

<sup>4)</sup> Im Lochbaustoff gilt die in der ETA angegebene Drucktragfähigkeit dann, wenn die Setztiefe  $h_{ef}$  so tief gewählt ist, dass mindestens 5 Stege vom Verbundmörtel erfasst sind. Falls im Lochbaustoff die Setztiefe weniger als 5 Stege erfasst, dann muss die Tragfähigkeit auf Druck abgemindert werden.

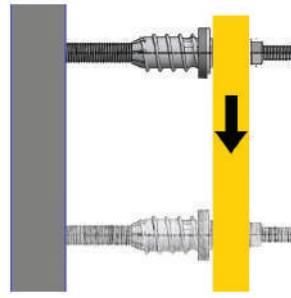

**Maximale Querlasten V <sup>1)</sup> bei max. 3 bzw. 5 mm Verschiebung pro ResiTHERM<sup>®</sup> bei verdrehbehinderter Lagerung des freien äußeren Endes des ResiTHERM<sup>®</sup> 16 & 12 bei 24°C/40°C <sup>2)</sup>**

Ankerstange in 8,8, verdrehbehindert	verwendeter Injektionsmörtel ResiFIX VY SF gemäß ETA-10/0134	verwendeter Injektionsmörtel ResiFIX VY SF gemäß ETA-15/0320
--------------------------------------	--	--



**Bei 3 mm Verschiebung**

Dämmungsdicke e [mm]	Maximale Querlast V [kN]											
	ResiTHERM <sup>®</sup> 16		ResiTHERM <sup>®</sup> 12		ResiTHERM <sup>®</sup> 16		ResiTHERM <sup>®</sup> 12		ResiTHERM <sup>®</sup> 16		ResiTHERM <sup>®</sup> 12	
	16	12	16	12	16	12	16	12	16	12	16	12
60	2,14	1,43	2,00	1,43	2,14	1,43	1,53	1,43	2,14	1,43	0,89	0,89
80	2,14	1,43	2,00	1,43	2,14	1,43	1,53	1,43	2,14	1,43	0,89	0,89
100	2,14	1,43	2,00	1,43	2,14	1,43	1,53	1,43	2,14	1,43	0,89	0,89
120	1,84	1,01	1,84	1,01	1,84	1,01	1,53	1,01	1,84	1,01	0,89	0,89
140	1,49	0,85	1,49	0,85	1,49	0,85	1,49	0,85	1,49	0,85	0,89	0,85
160	1,15	0,69	1,15	0,69	1,15	0,69	1,15	0,69	1,15	0,69	0,89	0,69
180	0,80	0,54	0,80	0,54	0,80	0,54	0,80	0,54	0,80	0,54	0,80	0,54
200	0,71	0,38	0,71	0,38	0,71	0,38	0,71	0,38	0,71	0,38	0,71	0,38
220	0,61	0,22	0,61	0,22	0,61	0,22	0,61	0,22	0,61	0,22	0,61	0,22
240	0,51	-	0,51	-	0,51	-	0,51	-	0,51	-	0,51	-
250	0,47	-	0,47	-	0,47	-	0,47	-	0,47	-	0,47	-
260	0,42	-	0,42	-	0,42	-	0,42	-	0,42	-	0,42	-
280	0,32	-	0,32	-	0,32	-	0,32	-	0,32	-	0,32	-
300	0,22	-	0,22	-	0,22	-	0,22	-	0,22	-	0,22	-

**Bei 5 mm Verschiebung**

Dämmungsdicke e [mm]	Maximale Querlast V [kN]											
	ResiTHERM <sup>®</sup> 16		ResiTHERM <sup>®</sup> 12		ResiTHERM <sup>®</sup> 16		ResiTHERM <sup>®</sup> 12		ResiTHERM <sup>®</sup> 16		ResiTHERM <sup>®</sup> 12	
	16	12	16	12	16	12	16	12	16	12	16	12
60	2,14	1,43	2,00	1,43	2,14	1,43	1,53	1,43	2,14	1,43	0,89	0,89
80	2,14	1,43	2,00	1,43	2,14	1,43	1,53	1,43	2,14	1,43	0,89	0,89
100	2,14	1,43	2,00	1,43	2,14	1,43	1,53	1,43	2,14	1,43	0,89	0,89
120	2,14	1,43	2,00	1,43	2,14	1,43	1,53	1,43	2,14	1,43	0,89	0,89
140	2,14	1,29	2,00	1,29	2,14	1,29	1,53	1,29	2,14	1,29	0,89	0,89
160	1,76	1,06	1,76	1,06	1,76	1,06	1,53	1,06	1,76	1,06	0,89	0,89
180	1,27	0,82	1,27	0,82	1,27	0,82	1,27	0,82	1,27	0,82	0,89	0,82
200	1,12	0,59	1,12	0,59	1,12	0,59	1,12	0,59	1,12	0,59	0,89	0,59
220	0,97	0,35	0,97	0,35	0,97	0,35	0,97	0,35	0,97	0,35	0,89	0,35
240	0,82	-	0,82	-	0,82	-	0,82	-	0,82	-	0,82	-
250	0,74	-	0,74	-	0,74	-	0,74	-	0,74	-	0,74	-
260	0,67	-	0,67	-	0,67	-	0,67	-	0,67	-	0,67	-
280	0,51	-	0,51	-	0,51	-	0,51	-	0,51	-	0,51	-
300	0,36	-	0,36	-	0,36	-	0,36	-	0,36	-	0,36	-

Bauteildicke h <sub>min</sub> [mm]	112	115	115	195	195	240
Min. Randabstand c <sub>min</sub> [mm]	80	60	60	60	50	50
Min. Achsabstand s <sub>min</sub> [mm]	80	75	65	120	50	50
Drehmoment T <sub>inst</sub> ≤ [Nm]	25 <sup>3)</sup>	19 <sup>3)</sup>	15 <sup>3)</sup>	10 <sup>3)</sup>	8 <sup>3)</sup>	10 <sup>3)</sup>

Alle Werte basieren auf ResiFIX VY SF



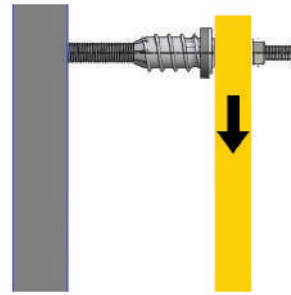

<sup>1)</sup> Zwischenwerte können interpoliert werden. Werte sind begrenzt auf die maximale Querkrafttragfähigkeit.

<sup>2)</sup> Für andere Temperaturbereiche siehe ETA-Bewertung.

<sup>3)</sup> Abhängig vom Untergrund, siehe ETA für Injektionsmörtel ResiFIX



**Maximale Querlasten V <sup>1)</sup> bei max. 3 bzw. 5 mm Verschiebung pro ResiTHERM® bei freibeweglichem äußeren Ende des ResiTHERM® 16 & 12 bei 24°C/40°C <sup>2)</sup>**

Ankerstange in 8.8, nicht verdrehbehindert	verwendeter Injektionsmörtel ResiFIX VY SF gemäß ETA-10/0134	verwendeter Injektionsmörtel ResiFIX VY SF gemäß ETA-15/0320					
							
Verankerungsgrund	Beton C20/25	KS Vollstein KS28-2,0	Mz Vollziegel MZ 20-2,0	Kalksandlochstein KSL 12-1,4	Hochlochziegel HLZ 12-1,25	Porenbeton PB 2	

**Bei 3 mm Verschiebung**

Dämmungsdicke e [mm]	Maximale Querlast V kN											
	ResiTHERM® 16		ResiTHERM® 12		ResiTHERM® 16		ResiTHERM® 12		ResiTHERM® 16		ResiTHERM® 12	
	16	12	16	12	16	12	16	12	16	12	16	12
60	1,59	1,25	1,59	1,25	1,59	1,25	1,53	1,25	1,59	1,25	0,89	0,89
80	1,38	0,85	1,38	0,85	1,38	0,85	1,38	0,85	1,38	0,85	0,89	0,85
100	1,06	0,61	1,06	0,61	1,06	0,61	1,06	0,61	1,06	0,61	0,89	0,61
120	0,75	0,36	0,75	0,36	0,75	0,36	0,75	0,36	0,75	0,36	0,75	0,36
140	0,63	0,31	0,63	0,31	0,63	0,31	0,63	0,31	0,63	0,31	0,63	0,31
160	0,52	0,25	0,52	0,25	0,52	0,25	0,52	0,25	0,52	0,25	0,52	0,25
180	0,41	0,20	0,41	0,20	0,41	0,20	0,41	0,20	0,41	0,20	0,41	0,20
200	0,36	0,14	0,36	0,14	0,36	0,14	0,36	0,14	0,36	0,14	0,36	0,14
220	0,31	0,09	0,31	0,09	0,31	0,09	0,31	0,09	0,31	0,09	0,31	0,09
240	0,26	-	0,26	-	0,26	-	0,26	-	0,26	-	0,26	-
250	0,24	-	0,24	-	0,24	-	0,24	-	0,24	-	0,24	-
260	0,21	-	0,21	-	0,21	-	0,21	-	0,21	-	0,21	-
280	0,17	-	0,17	-	0,17	-	0,17	-	0,17	-	0,17	-
300	0,12	-	0,12	-	0,12	-	0,12	-	0,12	-	0,12	-

**Bei 5 mm Verschiebung**

Dämmungsdicke e [mm]	Maximale Querlast V [kN]											
	ResiTHERM® 16		ResiTHERM® 12		ResiTHERM® 16		ResiTHERM® 12		ResiTHERM® 16		ResiTHERM® 12	
	16	12	16	12	16	12	16	12	16	12	16	12
60	1,86	1,43	1,86	1,43	1,86	1,43	1,53	1,43	1,86	1,43	0,89	0,89
80	1,86	1,35	1,86	1,35	1,86	1,35	1,53	1,35	1,86	1,35	0,89	0,89
100	1,66	0,96	1,66	0,96	1,66	0,96	1,53	0,96	1,66	0,96	0,89	0,89
120	1,19	0,56	1,19	0,56	1,19	0,56	1,19	0,56	1,19	0,56	0,89	0,56
140	1,00	0,48	1,00	0,48	1,00	0,48	1,00	0,48	1,00	0,48	0,89	0,48
160	0,82	0,40	0,82	0,40	0,82	0,40	0,82	0,40	0,82	0,40	0,82	0,40
180	0,64	0,31	0,64	0,31	0,64	0,31	0,64	0,31	0,64	0,31	0,64	0,31
200	0,56	0,23	0,56	0,23	0,56	0,23	0,56	0,23	0,56	0,23	0,56	0,23
220	0,49	0,15	0,49	0,15	0,49	0,15	0,49	0,15	0,49	0,15	0,49	0,15
240	0,42	-	0,42	-	0,42	-	0,42	-	0,42	-	0,42	-
250	0,38	-	0,38	-	0,38	-	0,38	-	0,38	-	0,38	-
260	0,34	-	0,34	-	0,34	-	0,34	-	0,34	-	0,34	-
280	0,27	-	0,27	-	0,27	-	0,27	-	0,27	-	0,27	-
300	0,19	-	0,19	-	0,19	-	0,19	-	0,19	-	0,19	-

Bauteildicke h <sub>min</sub> [mm]	112	115	115	195	195	240
Min. Randabstand c <sub>min</sub> [mm]	80	60	60	60	50	50
Min. Achsabstand s <sub>min</sub> [mm]	80	75	65	120	50	50
Drehmoment T <sub>inst</sub> ≤ [Nm]	25 <sup>3)</sup>	19 <sup>3)</sup>	15 <sup>3)</sup>	10 <sup>3)</sup>	8 <sup>3)</sup>	10 <sup>3)</sup>

Alle Werte basieren auf ResiFIX VY SF

<sup>1)</sup> Zwischenwerte können interpoliert werden. Werte sind begrenzt auf die maximale Querkrafttragfähigkeit.

<sup>2)</sup> Für andere Temperaturbereiche siehe ETA-Bewertung.

<sup>3)</sup> Abhängig vom Untergrund, siehe ETA für Injektionsmörtel ResiFIX



# Abstands- montagesystem ResiTHERM® 37

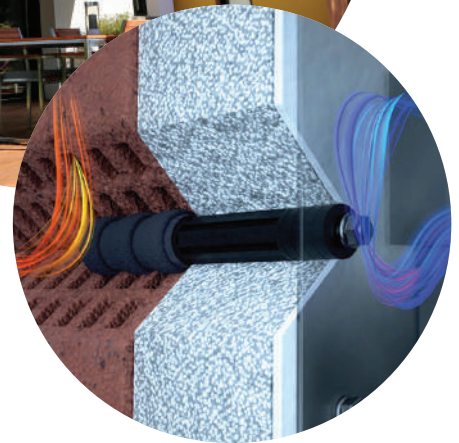

## Vorteile



ResiTHERM® 37/200 M12



ResiTHERM® 37/160 M12



ResiTHERM® 37/120 M12

- Die perfekte Lösung für schwere Abstandsmontagen in Lochstein mit ETA-Bewertung
- Spezialist für Befestigungen von Markisen, Vordächer, französische Balkone, Geländer, Satellitenschüsseln usw. in WDVS
- Hervorragende thermische Trennung, faktisch wärmebrückenfreie Befestigung
- Sehr hohe Lasten im Lochstein
- Zeit- und Kostenersparnis durch einfache und schnelle Montage
- Gebrauchsfertiges Produkt: verfügbar in drei Standardlängen
- ResiTHERM® 37 wurde zusammen mit dem Injektionsmörtel ResiFIX VY SF getestet
- Geeignet für Dämmstoffdicken bis 200 mm
- Für ungedämmte Wände: **ResiTHERM® 37S** (S. 115)

## Geeignete Baustoffe

### Sehr gut geeignet

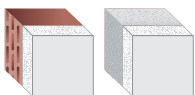

- Hochlochziegel
- Porenbeton

### Bedingt geeignet



- Kalksand-Lochstein
- Kalksand-Vollstein
- Vollziegel
- Beton

## Zulassungen und Zertifikate



## Montage

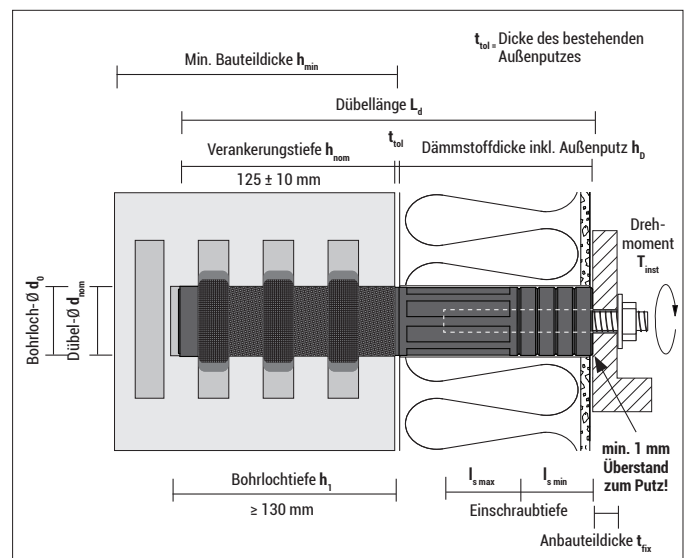

## Abstandsmontagesystem ResiTHERM® 37

### Montage in Hochlochziegel

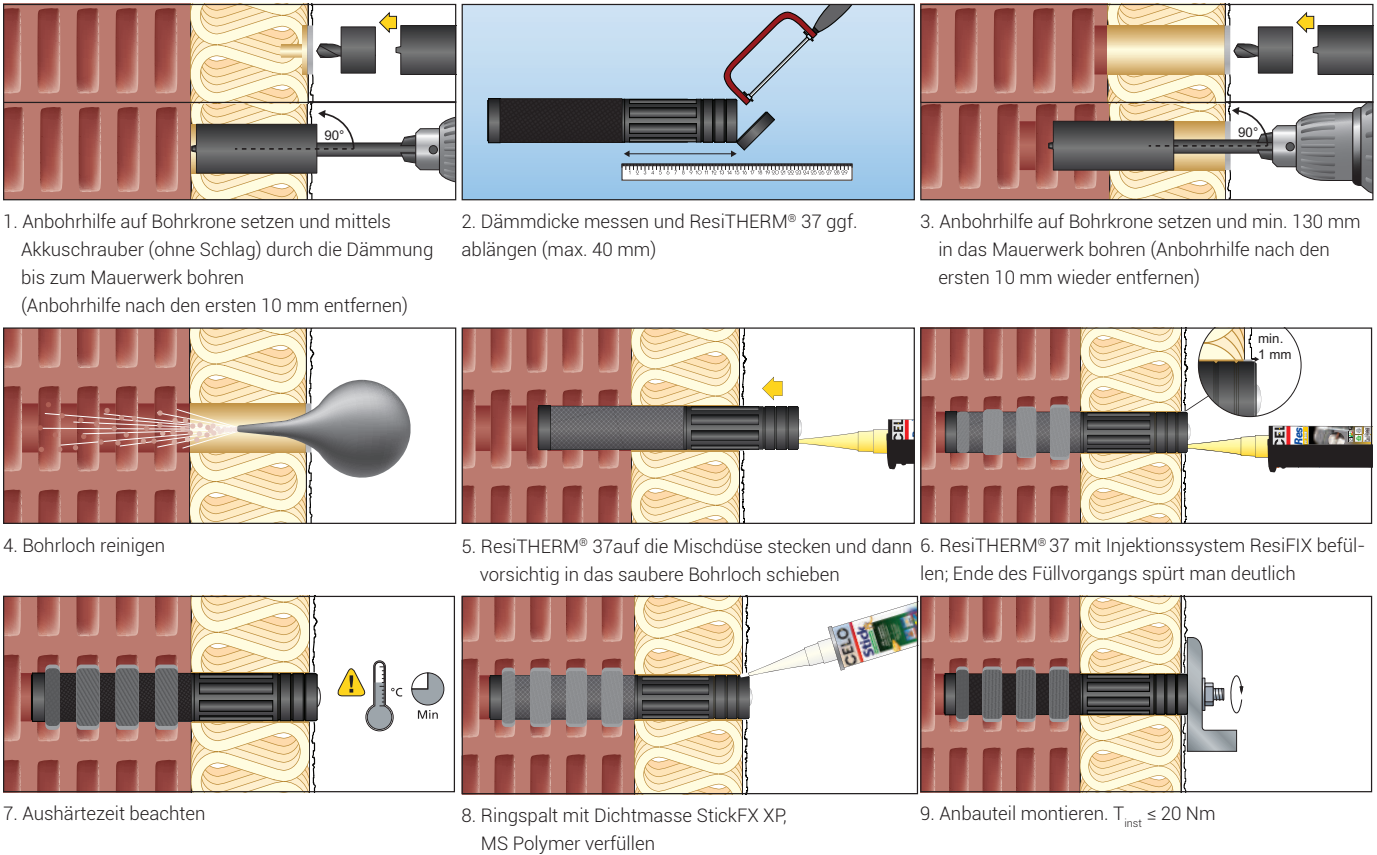

### Isothermenverlauf

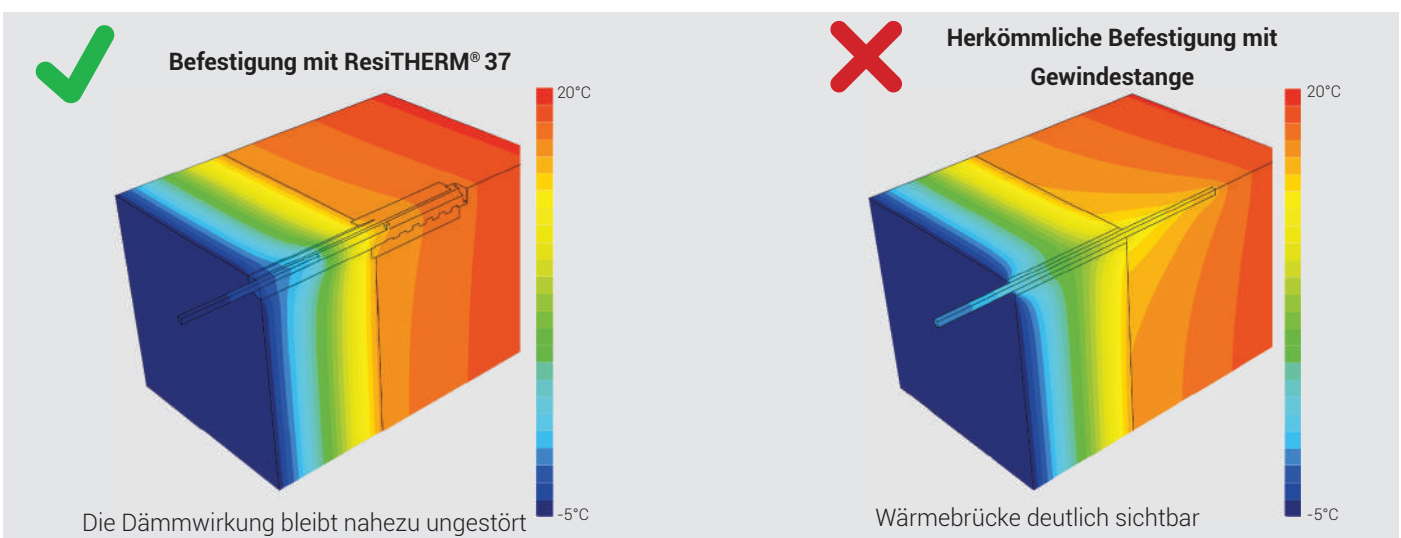

Mit einem  $\chi$ -Wert von 0,0034 W/K (ResiTHERM® 37 bei 140 mm Dämmstoffdicke) erfüllt der ResiTHERM® 37 die Anforderung des Passivhausinstituts für Fassadenanker von  $\Delta U_{WB} \leq 0,010 \text{ W/K}$ .

## Abstandmontagesystem ResiTHERM® 37



### Starterset ResiTHERM® 37 in Allzweckbox (30 x 40 x 23 cm)

Typ	Art.-Nr.	Inhalt Starterset ResiTHERM® 37			ETA	€/Box	[Box]
		ResiTHERM® 37	Art.-Nr. Zubehör	Zubehör			
SYS120RTH4	Starterset RTH 120	4x ResiTHERM® 37/120 M12	– – – 300VSF 39ABH	4x Gewindestift M12x70 mm in nichtrostendem Stahl A4 4x U-Scheibe M12 DIN 125 in nichtrostendem Stahl A4 4x Mutter M12 DIN 934 in nichtrostendem Stahl A4 2x Injektionsmörtel ResiFIX VY300SF inkl. 4x Mischdüse MD 1x Anbohrhilfe für Bohrkronen	●	523,15	1
SYS160RTH4	Starterset RTH 160	4x ResiTHERM® 37/160 M12	+ 39220BST 100M16AD 200M16AD	1x Bohrkronen Ø 39 x 220 mm 1x Aufnahmeschafte Sechskant, M16, 100 mm für Bohrkronen 1x Aufnahmeschafte Sechskant, M16, 200 mm für Bohrkronen	●	523,15	1
SYS200RTH4	Starterset RTH 200	4x ResiTHERM® 37/200 M12	BL290MSXP 345APVM 129021AS –	1x StickFX XP weiß, MS Polymer 1x Auspresspistole APVM 50x Ausgleichsscheibe DIN 9021 für M12 (13x37x3 mm) 1 Paar Arbeitshandschuhe	●	523,15	1

ResiTHERM® 37 kann bei Bedarf bis zu 40 mm abgelängt werden.



### ResiTHERM® 37/200 M12 für Dämmstoffdicken 160 - 200 mm

Typ	Art.-Nr.	Inhalt Set (verpackt im Beutel)	L [mm]	Dämmstoffdicke h <sub>D</sub> <sup>1)</sup> [mm]	ETA	€/Set	[Set]	[Sets]
RTH 200	200RTH2	2x ResiTHERM® 37/200 M12 2x Gewindestift M12x70 mm, nichtrostender Stahl A4 2x U-Scheibe M12 DIN 125, nichtrostender Stahl A4 2x Mutter M12 DIN 934, nichtrostender Stahl A4 1x ResiFIX VY300SF inkl. 2 Mischdüsen MD	325	160 - 200	●	98,60	1	10

<sup>1)</sup> ResiTHERM® 37 kann bei Bedarf bis zu 40 mm abgelängt werden.



### ResiTHERM® 37/160 M12 für Dämmstoffdicken 120 - 160 mm

Typ	Art.-Nr.	Inhalt Set (verpackt im Beutel)	L [mm]	Dämmstoffdicke h <sub>D</sub> <sup>1)</sup> [mm]	ETA	€/Set	[Set]	[Sets]
RTH 160	160RTH2	2x ResiTHERM® 37/160 M12 2x Gewindestift M12x70 mm, nichtrostender Stahl A4 2x U-Scheibe M12 DIN 125, nichtrostender Stahl A4 2x Mutter M12 DIN 934, nichtrostender Stahl A4 1x ResiFIX VY300SF inkl. 2 Mischdüsen MD	285	120 - 160	●	92,85	1	10

<sup>1)</sup> ResiTHERM® 37 kann bei Bedarf bis zu 40 mm abgelängt werden.



### ResiTHERM® 37/120 M12 für Dämmstoffdicken 80 - 120 mm

Typ	Art.-Nr.	Inhalt Set (verpackt im Beutel)	L [mm]	Dämmstoffdicke h <sub>D</sub> <sup>1)</sup> [mm]	ETA	€/Set	[Set]	[Sets]
RTH 120	120RTH2	2x ResiTHERM® 37/120 M12 2x Gewindestift M12x70 mm, nichtrostender Stahl A4 2x U-Scheibe M12 DIN 125, nichtrostender Stahl A4 2x Mutter M12 DIN 934, nichtrostender Stahl A4 1x ResiFIX VY300SF inkl. 2 Mischdüsen MD	245	80 - 120	●	87,30	1	10

<sup>1)</sup> ResiTHERM® 37 kann bei Bedarf bis zu 40 mm abgelängt werden.

# Schwerlast- siebhülse ResiTHERM® 37S

## Vorteile



- Die perfekte Lösung für schwere Montagen in ungedämmten Lochsteinen mit ETA-Bewertung
- Spezialist für Befestigungen von Markisen, Vordächer, französische Balkone, Geländer, Satellitenschüsseln usw.
- Sehr hohe Lasten auch in dünnwandigen Poroton-Ziegelsteinen
- Hervorragende thermische Trennung, faktisch wärmebrückenfreie Befestigung
- ResiTHERM® 37S wurde zusammen mit dem Injektionsmörtel ResiFIX VY SF getestet
- Für Wärmedämm-Verbundsysteme (WDVS):  
**ResiTHERM® 37** (S. 112)

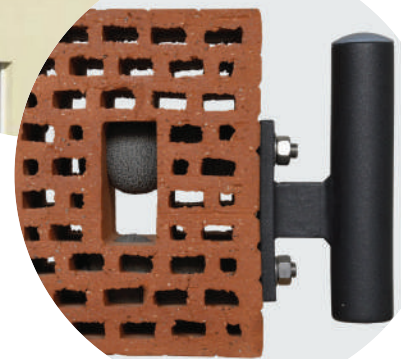

## Zulassungen und Zertifikate



## Geeignete Baustoffe

### Sehr gut geeignet



- Hochlochziegel
- Porenbeton

### Bedingt geeignet



- Kalksand-Lochstein
- Kalksand-Vollstein
- Vollziegel
- Beton

## Montage

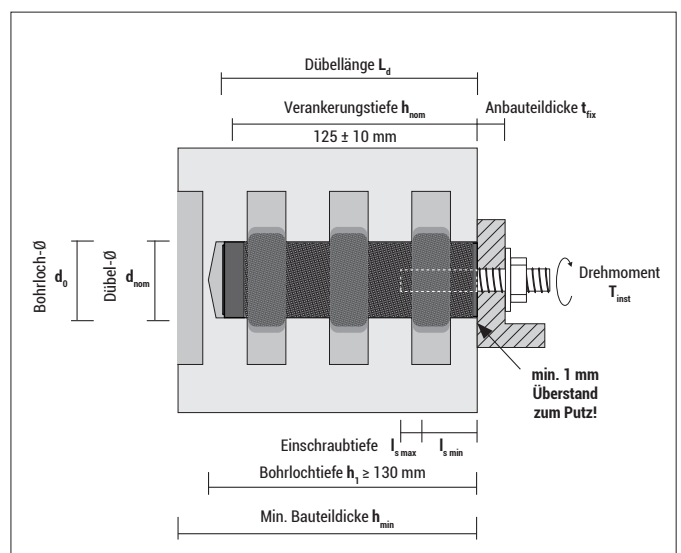

## Schwerlastsiebhülse ResiTHERM® 37S

### Montage im Hochlochziegel

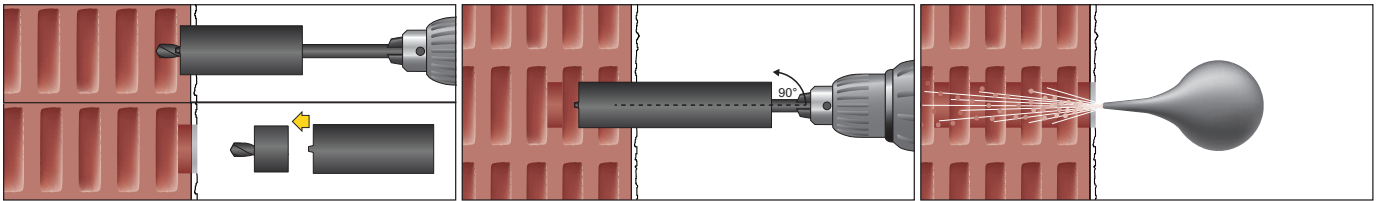

1. Anbohrhilfe auf Bohrkronen setzen und mittels Akkuschauber (ohne Schlag) ca. 10 mm ins Mauerwerk bohren; danach Anbohrhilfe entfernen

2. Bohrloch erstellen (ohne Schlag); Bohrtiefe min. 130 mm

3. Bohrloch reinigen

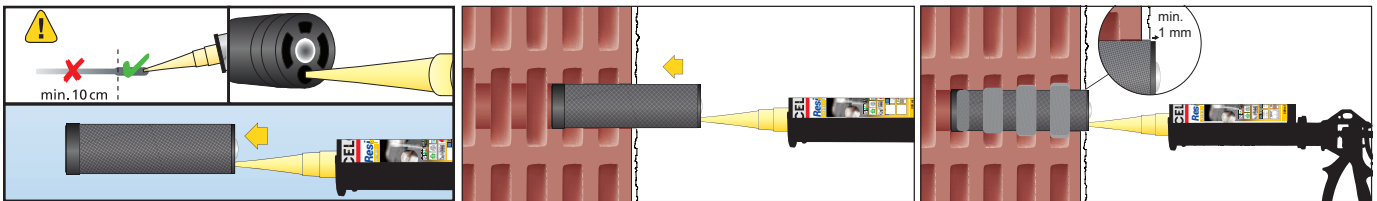

4. ResiTHERM® 37S auf die Mischdüse stecken

5. ResiTHERM® 37S vorsichtig in das saubere Bohrloch schieben

6. ResiTHERM® 37S mit Injektionssystem ResiFIX befüllen; Ende des Füllvorgangs spürt man deutlich

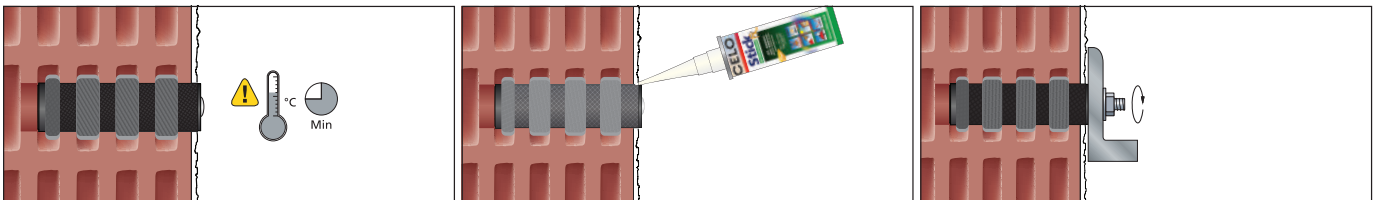

7. Aushärtezeit beachten

8. Ringspalt mit Dichtmasse StickFX XP, MS Polymer verfüllen

9. Anbauteil montieren  $T_{inst} \leq 20 \text{ Nm}$



inkl.

### Schwerlastsiebhülse ResiTHERM® 37S M12 für ungedämmte Wände

Typ	Art.-Nr.	Inhalt Set (verpackt im Beutel)	$L_d$ [mm]	Dämmstoffdicke $h_b$ [mm]	ETA	€/Set	[Set]	[Sets]
RTH S	RTHS2	2x ResiTHERM® 37S M12 2x Gewindestift M12x70 mm, nichtrostender Stahl A4 2x U-Scheibe M12 DIN 125, nichtrostender Stahl A4 2x Mutter M12 DIN 934, nichtrostender Stahl A4 1x ResiFIX VY300SF inkl. 2 Mischdüsen MD	125	0	●	76,15	1	10

# ResiTHERM® 37 Zubehör

Bohrkrone für Lochziegel BST

Anbohrhilfe ABH



## Bohrkrone und Anbohrhilfe für ResiTHERM® 37

Typ	Art.-Nr.	d [mm]	L [mm]	Anschlussgewinde	€/Stück	[Stück]	[Stück]
BST 39 x 220	39220BST	39	220	M16	<b>89,90</b>	1	–
ABH	39ABH	35	60	–	<b>45,30</b>	1	–

AD 100

AD 200



## Aufnahmeschaft für Bohrkrone BST für ResiTHERM® 37

Typ	Art.-Nr.	L [mm]	Anschlussgewinde	Aufnahme	Dämmstoffdicke [mm]	€/Stück	[Stück]	[Stück]
AD 100	100M16AD	100	M16	Sechskant	≤ 160	<b>24,35</b>	1	–
AD 200	200M16AD	200	M16	Sechskant	160 - 260	<b>47,15</b>	1	–



## Vinyler VYSF (styrolfrei)



Europäisch Technische Bewertung  
Option 1 für gerissenen Beton  
(M8 - M30, Ø8 - Ø32)

Europäisch Technische Bewertung für Mauerwerk  
(M8 - M16)

siehe Bewertung

Typ	Art.-Nr.	Inhalt [ml]	Mischdüsen inkl. [Stück]	€/Stück	[Stück]
VY 300 SF	300VSF	280	2	<b>26,40</b>	12

Aushärtezeiten finden Sie auf Seite 175



## StickFX Professional Allzweckklebstoff XP

Typ	Art.-Nr.	Inhalt [ml]	Farbe	Beschreibung	€/Stück	[Stück]
XP weiß	BL290MSXP	290	weiß	Allzweckklebstoff, spaltfüllend	<b>14,30</b>	12



## Ausgleichsscheibe AS aus Polyamid, DIN 9021 für M12

Typ	Art.-Nr.	Außen-Ø [mm]	Innen-Ø [mm]	Höhe H [mm]	€/100 Stück	[Stück]	[Stück]
AS	129021AS	37	13	3	<b>21,60</b>	50	–

Zu verwenden als Ausgleichsscheibe zur Unterfütterung (falls benötigt).



APVM

## Auspresspistole APVM

Typ	Art.-Nr.	passend für ResiFIX Typ	€/100 Stück	[Stück]
APVM	345APVM	345 / 300 / 280 / 165	<b>50,75</b>	1

Die Auspresspistole APVM wird empfohlen, um die richtige Menge ResiFIX VY abzulesen zu können (äußere Hubstange als Zeiger für Kartuschen-Skalenanteile).



## Ausblaspumpe AB

Typ	Art.-Nr.	Schlauch-Ø [mm]	€/Stück	[Stück]	[Stück]
AB	BOP	8	<b>29,50</b>	1	–

# ResiTHERM® 37 Technische Werte



Montagedaten			ResiTHERM® 37S	ResiTHERM® 37/120	ResiTHERM® 37/160	ResiTHERM® 37/200
Dübellänge	$L_d$	[mm]	125	245	285	325
Dämmstoffdicke (inkl. Außenputz)	$h_D$	[mm]	0	60 <sup>1)</sup> - 120	120 <sup>1)</sup> - 160	160 <sup>1)</sup> - 200
Dübeldurchmesser	$d_{nom}$	[mm]		37		
Bohrlochdurchmesser	$d_0$	[mm]		39 - 40		
Bohrlochtiefe	$h_1 \geq$	[mm]		130		
Verankerungstiefe	$h_{nom}$	[mm]		125 ± 10 <sup>2)</sup>		
Anschlussgewinde		[mm]		M12		
Einschraubtiefe des M12 Gewindestifts	$h_{s \text{ min-max}}$	[mm]		35 - 80		
Anbauteildicke	$t_{fix} \leq$	[mm]		22 <sup>3)</sup>		
Durchgangsloch im anzuschließenden Anbauteil	$d_i \geq$	[mm]		13		
Verbundmörtelbedarf ResiFIX VY pro ResiTHERM® 37		[ml]		ca. 140		
Drehmoment bei Montage des Anbauteils	$T_{inst} \leq$	[Nm]		20		

<sup>1)</sup> ResiTHERM® 37 kann bei Bedarf bis zu 40 mm abgelängt werden. ResiTHERM® 37/120: Bei 60 mm Dämmstoffdicke zudem 20 mm tiefer setzen.  
<sup>2)</sup> Mindest-Verankerungstiefe von 115 mm möglich (siehe ETA-Bewertung).  
<sup>3)</sup> Bei Verwendung des Gewindestifts mit L=70 mm. Ansonsten kann ein längerer Gewindestift bzw. eine längere metrische Schraube verwendet werden.

## Tragfähigkeiten und Verschiebungen/Durchbiegungen ResiTHERM® 37:

zugelassenes System mit Verbundmörtel ResiFIX VY SF

Untergrund	System	Dämmstoffdicke [mm]	Empfohlene Last <sup>1)</sup>	Durchbiegung bei zulässiger Last*
<b>Zulässige Zuglast</b>			$N_{zul}$ [kN]	$\delta_{NG} / \delta_{N=}$ [mm]
Lochziegel T1.0-240 HLZ 12 (Format 12 DF)	Einzelbefestigung	alle	1,71	0,60/ 1,30
Lochziegel T10-300 HLZ 6 (Format 10 DF)	Einzelbefestigung	alle	0,86	0,60/ 1,20
Porenbeton PP2-0,35 <sup>2)</sup>	Einzelbefestigung	alle	1,21	0,14/ 0,28
Porenbeton PP4-0,55 <sup>2)</sup>	Einzelbefestigung	alle	2,12	0,32/ 0,64
<b>Zulässige Drucklast</b>			$F_{zul}$ [kN]	$\delta_{F0} / \delta_{F=}$ [mm]
Lochziegel T1.0-240 HLZ 12 (Format 12 DF)	Einzelbefestigung	alle	1,71	0,60/ 1,30
Lochziegel T10-300 HLZ 6 (Format 10 DF)	Einzelbefestigung	alle	0,86	0,60/ 1,20
<b>Zulässige Querlast</b>			$V_{zul}$ [kN]	$\delta_{v0} / \delta_{v=}$ [mm] <sup>4)</sup>
Lochziegel T1.0-240 HLZ 12 (Format 12 DF)	Einzelbefestigung	0	0,86	0,20/ 0,30
		120	0,34	2,00/ 4,10
		160	0,34	2,10/ 4,30
		200	0,26	3,40/ 6,70
	Zweifachbefestigung <sup>3)</sup>	0	0,51	0,60/ 1,20
		120	0,43	1,60/ 3,20
Lochziegel T10-300 HLZ 6 (Format 10 DF)	Einzelbefestigung	0	0,43	0,00/ 0,10
		120	0,26	1,30/ 2,60
		160	0,26	1,70/ 2,50
		200	0,17	2,00/ 4,00
	Zweifachbefestigung <sup>3)</sup>	0	0,17	0,10/ 0,20
		120	0,11	0,20/ 0,30
		160	0,11	0,20/ 0,30
		200	0,09	0,30/ 0,50

\* Bewegung des ResiTHERM® 37 in Lastrichtung bei Aufbringung der zulässiger Last.

<sup>1)</sup> Zulässige Lasten inkl. Teilsicherheitsbeiwert der Einwirkungen von  $\gamma_F = 1,4$ .

<sup>2)</sup> Nicht Bestandteil der ETA

<sup>3)</sup> Achsabstand von 77 mm (Standard-Markisenkonsole).

<sup>4)</sup>  $\delta_{v0}$  = Anfangsdurchbiegung /  $\delta_{v=}$  = Langzeitdurchbiegung

Anwendung des ResiTHERM® 37 in Vollbaustoffen ist möglich. Für Details CELO kontaktieren.

## Achs- und Randabstände

ResiTHERM® 37S, 37/120, 37/160, 37/200		HLZ 12	HLZ 6
Minimaler Achsabstand	$S_{\min}$ [mm]	77 <sup>1)</sup>	77 <sup>1)</sup>
Minimaler Randabstand	$C_{\min}$ [mm]	125	125
Minimale Bauteildicke	$h_{\min}$ [mm]	240	300

<sup>1)</sup> Achsabstand von 77 mm (Standard-Markisenkonsole).

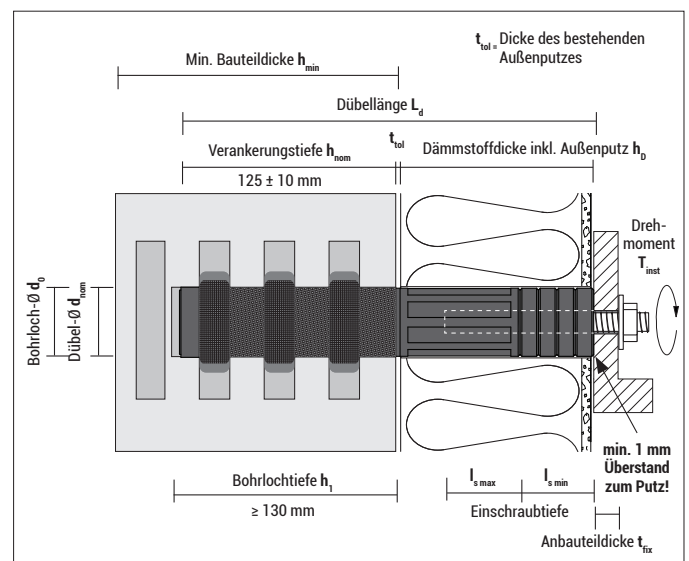
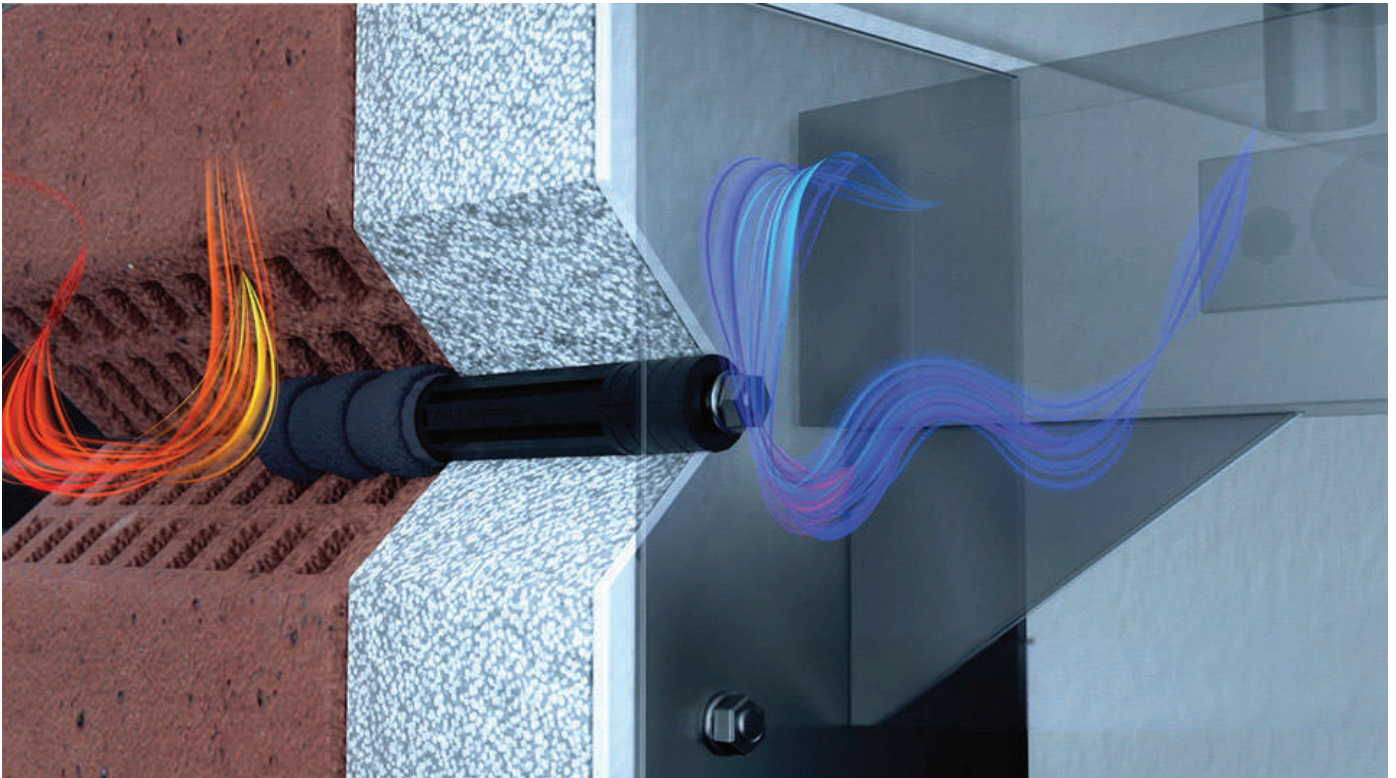



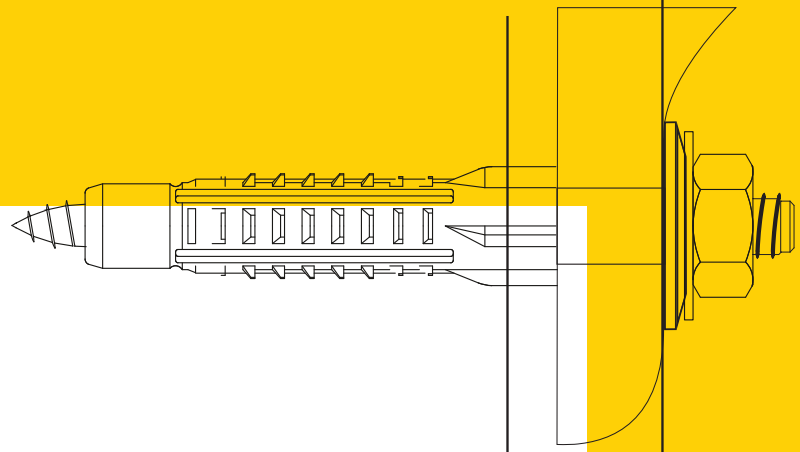

# Sanitär- befestigung

---

WC  121

FRH  123

WT  125

UB  126

# Stand-WC- Befestigung

## WC



### Vorteile

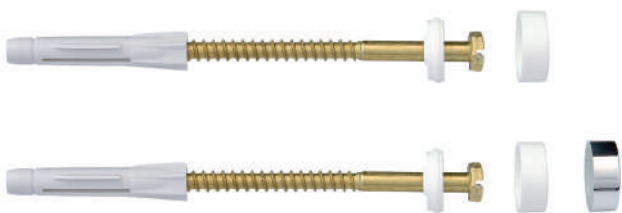

- Geeignet für die Befestigung von Stand-WCs
- Sets mit Allzweckdübel AZ sind für nahezu alle Baumaterialien geeignet
- Korrosionsbeständigkeit durch Messingschrauben
- Plastik-Unterlegscheiben mit Kragen schützen die Keramik

### Zulassungen und Zertifikate



### Geeignete Baustoffe

#### Sehr gut geeignet



- Beton
- Naturstein
- Vollziegel
- Kalksand-Vollstein
- Vollstein aus Leichtbeton
- Porenbeton
- Gips-Wandbauplatten
- Hochlochziegel
- Kalksand-Lochstein
- Hohlblockstein aus Leichtbeton
- Gipskarton/-faserplatten
- Spanplatten

### Montage

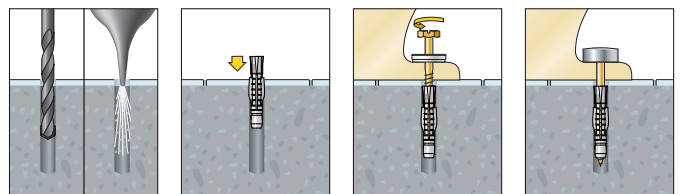

## Stand-WC-Befestigung WC

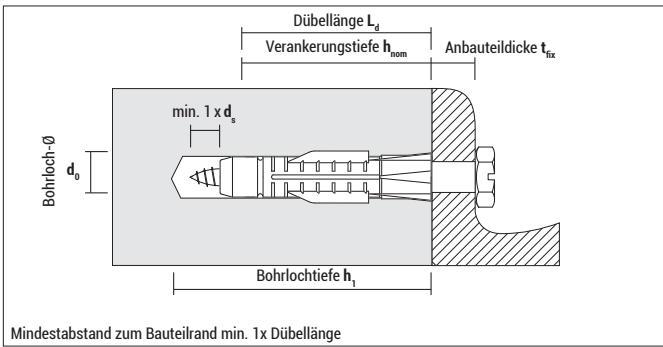

### WC

Typ	Art.-Nr.	Inhalt Set	d <sub>0</sub> [mm]	h <sub>1</sub> ≥ [mm]	L <sub>d</sub> [mm]	t <sub>fix</sub> ≤ [mm]	€ / Set	[Sets]
weiß	91WC	2 Dübel AZ 8 2 Messing-Sechskantschrauben mit Schlitz 6 x 85 2 Schutzringe 2 Abdeckkappen weiß	8	60	50	30	<b>3,25</b>	50
weiß / chrom	9BFWC	2 Dübel AZ 8 2 Messing-Sechskantschrauben mit Schlitz 6 x 85 2 Schutzringe 2 Abdeckkappen weiß 2 Abdeckkappen chrom	8	60	50	30	<b>4,10</b>	50

Die Sets sind in PVC-Beuteln verpackt



### Blister WCS

Typ	Art.-Nr.	d <sub>0</sub> [mm]	L <sub>d</sub> [mm]	d <sub>s</sub> [mm]	L <sub>s</sub> [mm]	Schrauben- typ	€ / Blister	[Stück]	[Blister]
WCS	5WCS2	8	50	6	85		<b>3,50</b>	2	10

## Tragfähigkeiten für Holzschrauben F<sub>empf</sub>

Typ	Schrauben-Ø d <sub>s</sub> [mm]	Beton F <sub>empf</sub> [kN]	Hochloch- ziegel HLz 12 F <sub>empf</sub> [kN]	Hochlochzie- gel Poroton T12 F <sub>empf</sub> [kN]	Lochstein KSL 12 F <sub>empf</sub> [kN]	Vollstein KS12 / Voll- ziegel Mz 12 F <sub>empf</sub> [kN]	Porenbeton P2 F <sub>empf</sub> [kN]	Gipskarton 12,5 mm F <sub>empf</sub> [kN]	Gipskarton 2 x 12,5 mm F <sub>empf</sub> [kN]
AZ 8	6	0,46	0,32	0,15	0,31	0,27	0,06	0,09	-

F<sub>empf</sub>: Die empfohlenen Lasten inkl. Sicherheitsfaktor 7

# Stand-WC-Befestigungsset **FRH**

## Vorteile



- Schnelle und einfache Befestigung von Standtoiletten und Standbidets
- Sets mit Dübel FX (+ Sechskantschraube 6x60) sind für nahezu alle Baumaterialien geeignet
- Der patentierte Stützwinkel (+ Spanplattenschraube 5x45) kann für viele verschiedene Standtoiletten und -bidets erwendet werden
- Die Bundhülse schützt die Keramik
- Schraube aus nichtrostendem Stahl A2 gewährleistet hohen Korrosionsschutz

## Geeignete Baustoffe

### Sehr gut geeignet



- Beton
- Naturstein
- Vollziegel
- Kalksand-Vollstein
- Vollstein aus Leichtbeton
- Porenbeton
- Hochlochziegel
- Kalksand-Lochstein

### Bedingt geeignet



- Gipskarton- / -faserplatten



## Zulassungen und Zertifikate



## Montage

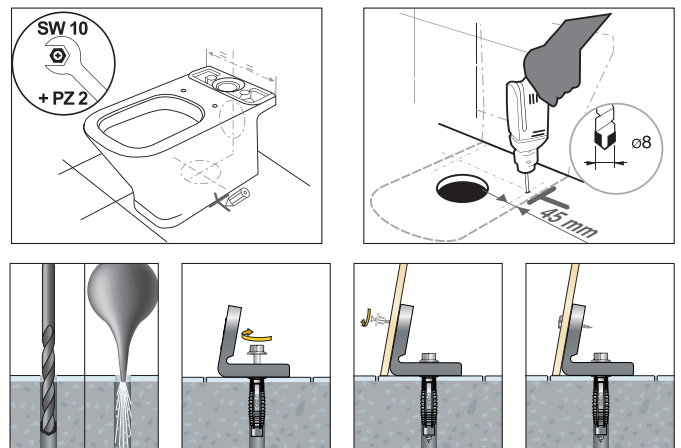

## Stand-WC-Befestigungsset FRH

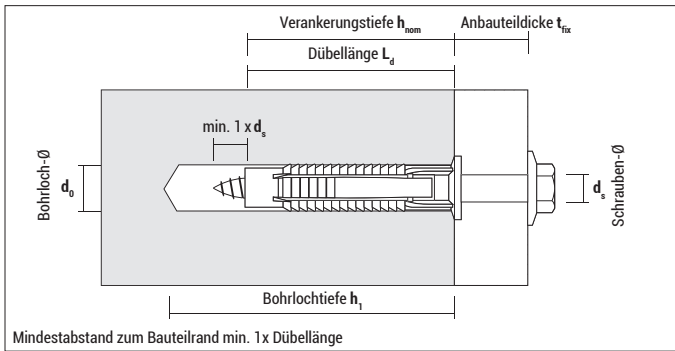

Mindestabstand zum Bauteilrand min. 1x Dübellänge

### FRH

Typ	Art.-Nr.	Inhalt Set	$d_0$ [mm]	$h_1 \geq$ [mm]	$L_d$ [mm]	$t_{fix} \leq$ [mm]	€/Set	[Sets]
FRH	FRH100	2 Dübel FX 8 2 Sechskantschraube 6 x 60, ZnAl-Besch. 2 patentierte Montagewinkel 2 Spanplattenschrauben 5 x 45, nichtrostender Stahl 2 Bundhülsen 2 Abdeckkappen, chrom	8	55	40	10	<b>7,35</b>	100

Die Sets sind in PVC-Beuteln verpackt

### Empfohlene Tragfähigkeiten $F_{empf}$ bei Verwendung von Holzschrauben und voller Verankerungstiefe

Typ	Schrauben-Ø $d_s$ [mm]	Beton $F_{empf}$ [kN]	Vollziegel Mz 12 $F_{empf}$ [kN]	Kalksand-Vollstein KS 12 $F_{empf}$ [kN]	Porenbeton P2 $F_{empf}$ [kN]	Porenbeton P4 $F_{empf}$ [kN]	Hochlochziegel HLz 12 $F_{empf}$ [kN]	Kalksand-Lochstein KSL 12 $F_{empf}$ [kN]
FX 8	6	0,52	0,50	0,50	0,10	0,14	0,23	0,60

$F_{empf}$ : Die empfohlenen Lasten inkl. Sicherheitsfaktor 7

Bei Verwendung von Spanplattenschrauben sind die Tragfähigkeiten um ca. 40 % zu reduzieren (insbesondere bei Vollbaustoffen).

# Waschtisch- befestigung WT



## Vorteile



- Geeignet für die Befestigung von Waschtischen
- Sets mit Mehrzweckdübel MZ sind für nahezu alle Baumaterialien geeignet
- Stabile Unterlegscheiben für sicheren Halt
- Plastik-Unterlegscheiben mit Kragen schützen die Keramik



## Geeignete Baustoffe

### Sehr gut geeignet



- Beton
- Naturstein
- Vollziegel
- Kalksand-Vollstein
- Vollstein aus Leichtbeton
- Porenbeton
- Gips-Wandbauplatten
- Hochlochziegel
- Kalksand-Lochstein
- Hohlblockstein aus Leichtbeton
- Gipskarton/-faserplatten
- Spanplatten



## Montage

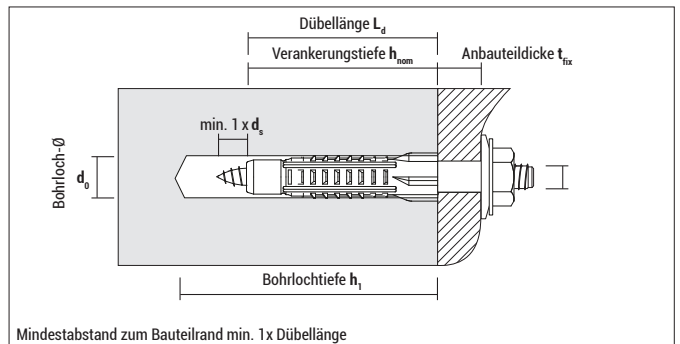
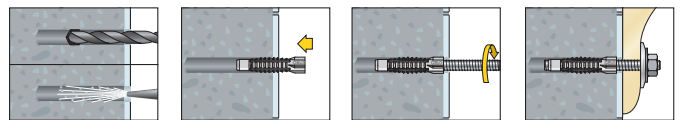

Typ	Art.-Nr.	Inhalt Set	d <sub>0</sub> [mm]	h <sub>1</sub> ≥ [mm]	L <sub>d</sub> [mm]	t <sub>fix</sub> ≤ [mm]	€ / Set	[Sets]
10 x 140	910140WT	2 Dübel MZ 14 2 Stockschrauben M10 x 140 2 Bundhülsen 2 Unterlegscheiben 35 x 11 x 1,5 2 Sechskantmutter M10	14	85	75	40	2,75	50

Die Sets sind in PVC-Beuteln verpackt



### Blister WT

Typ	Art.-Nr.	d <sub>0</sub> [mm]	L <sub>d</sub> [mm]	d <sub>s</sub> [mm]	L <sub>s</sub> [mm]	Schraubentyp	€ / Blister	[Stück]	[Blister]
WT	5WT2	14	75	10	140		4,60	2	10

# Urinalbecken- Befestigung

## UB



### Vorteile



- Geeignet für die Befestigung von Urinalbecken und Hänge-WCs
- Sets mit Mehrzweckdübel MZ sind für nahezu alle Baumaterialien geeignet
- Stockschraube mit TX-Antrieb für eine schnelle und einfache Montage
- Stabile Unterlegscheiben für sicheren Halt
- Plastik-Unterlegscheiben mit Kragen schützen die Keramik
- Hexagonale Aussparung in der Abdeckkappe garantiert sicheren Halt auf der Mutter



### Geeignete Baustoffe

#### Sehr gut geeignet

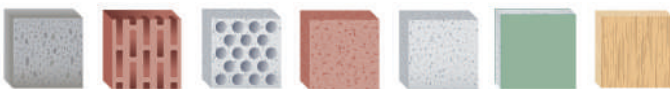

- Beton
- Naturstein
- Vollziegel
- Kalksand-Vollstein
- Vollstein aus Leichtbeton
- Porenbeton
- Gips-Wandbauplatten
- Hochlochziegel
- Kalksand-Lochstein
- Hohlblockstein aus Leichtbeton
- Gipskarton/-faserplatten
- Spanplatten

### Montage

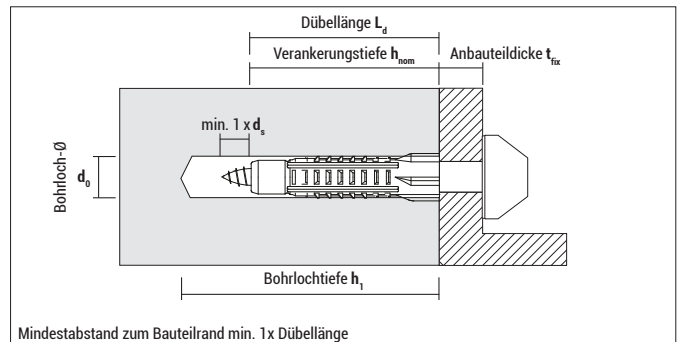
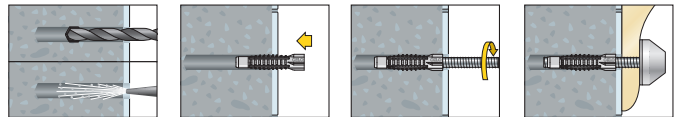





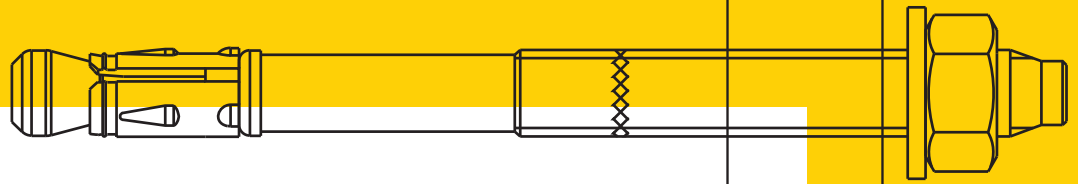



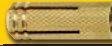



### UB

Typ	Art.-Nr.	Inhalt Set	d <sub>0</sub> [mm]	h <sub>1</sub> ≥ [mm]	L <sub>d</sub> [mm]	t <sub>fix</sub> ≤ [mm]	€/Set	[Sets]
10 x 140 weiß	91UB	2 Dübel MZ 14 2 Stockschrauben M10 x 140 2 Bundhülsen 2 Unterlegscheiben 35 x 11 x 1,5 2 Sechskantmuttern M10 2 Abdeckkappen weiß	14	85	75	40	<b>3,55</b>	20
10 x 140 chrom	9CRUB	2 Dübel MZ 14 2 Stockschrauben M10 x 140 2 Bundhülsen 2 Unterlegscheiben 35 x 11 x 1,5 2 Sechskantmuttern M10 2 Abdeckkappen chrom	14	85	75	40	<b>5,80</b>	20



# Metal- anker

ME		128
DA		130
SA plus		132
SA / SA-N		137
BAZ plus		139
BAZ		142
BAZ-H		146
BAP		148
BA A4		151
BTS / BTS6 / BTS5 / BTSM		153
SLA		163
ZA		165
Dnbolt®		167



# Messing- dübel ME



## Vorteile

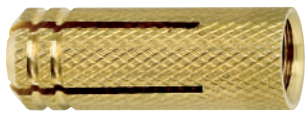

- Das fein verlaufende Konusgewinde sowie eine stark gerändelte Außenfläche gewährleistet hohe Auszugswerte und Verdrehsicherheit
- Schnelle Demontage des Anbauteils möglich
- Einschraubtiefe der metrischen Schraube entspricht circa der Dübellänge (auch abhängig von der Festigkeit des Untergrunds)
- Kein spezielles Setzwerkzeug notwendig
- Korrosionsbeständige Befestigung, deshalb auch für Außenanwendungen geeignet

## Geeignete Baustoffe

### Sehr gut geeignet



- Beton
- Naturstein
- Vollstein
- Kalksand-Vollstein

## Montage

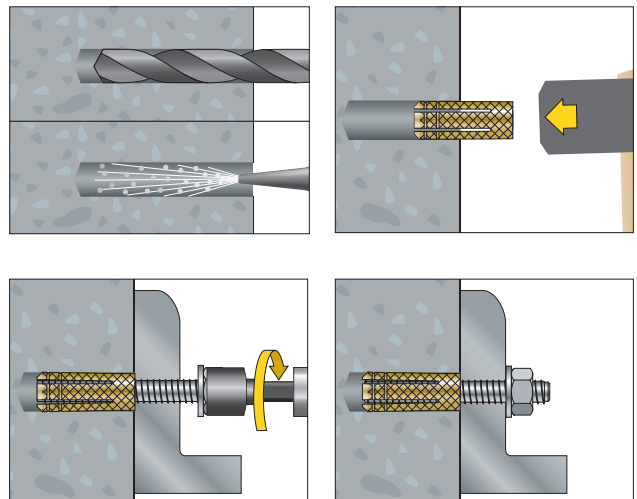

## Messingdübel ME

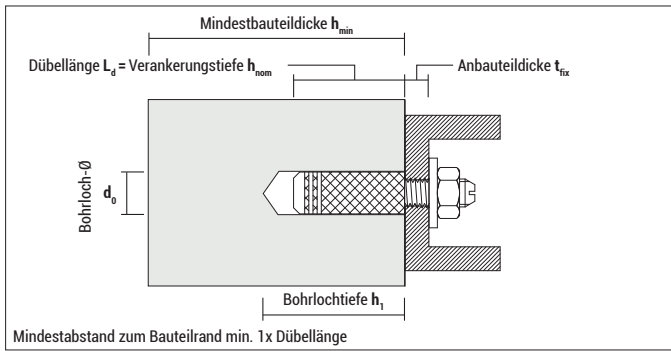

### ME

Typ	Art.-Nr.	d <sub>0</sub> [mm]	h <sub>1</sub> ≥ [mm]	L <sub>d</sub> = h <sub>nom</sub> [mm]	Gewinde	€/ 100 Stück	[Stück]	[Stück]
ME 4	9L4ME	5	18	16	M4	<b>30,05</b>	100	3.200
ME 5	9L5ME	6	22	20	M5	<b>37,80</b>	100	3.200
ME 6	9L6ME	8	27	23	M6	<b>47,85</b>	100	4.000
ME 8	9L8ME	10	35	30	M8	<b>69,80</b>	50	2.000
ME 10	9L10ME	12	39	34	M10	<b>106,70</b>	50	1.500
ME 12	9L12ME	15	46	40	M12	<b>182,85</b>	25	750
ME 16	9L16ME	20	50	44	M16	<b>366,55</b>	25	350



### Blister ME

Typ	Art.-Nr.	d <sub>0</sub> [mm]	h <sub>1</sub> ≥ [mm]	L <sub>d</sub> [mm]	Gewinde	€/ Blister	[Stück]	[Blister]
ME 6	5L6ME5	8	27	23	M6	<b>3,60</b>	5	10
ME 8	5L8ME4	10	35	30	M8	<b>3,60</b>	4	10

## Tragfähigkeiten, Achs- und Randabstände

Typ	Beton C20/25 F <sub>empf</sub> [kN]	Vollziegel Mz 12 F <sub>empf</sub> [kN]	Kalksand-Vollstein KS 12 F <sub>empf</sub> [kN]	Achsabstand S [mm]	Randabstand C [mm]	h <sub>min</sub> [mm]
ME 4	0,40	0,30	0,30	60	40	50
ME 5	0,45	0,40	0,40	60	50	50
ME 6	0,65	0,55	0,55	60	60	60
ME 8	1,10	0,90	0,90	80	80	70
ME 10	1,60	1,30	1,30	80	80	80
ME 12	2,20	1,60	1,60	100	100	100
ME 16	3,30	2,30	2,30	120	120	150

F<sub>empf</sub>: Die empfohlenen Lasten inkl. Sicherheitsfaktoren

# Deckenanker DA



## Vorteile



Deckenanker DA 30/5



Deckenanker DA 60/35

- Zugelassen für die Verwendung von Mehrfachbefestigungen nichttragender Systeme in gerissenem und ungerissenem Beton
- Geringe Setztiefe von nur 25 mm! D.h. Zeitersparnis und Arbeitserleichterung, da kaum Armierungstreffer
- Geringere Einschlagkraft für ermüdungsfreieres Arbeiten
- Speziell geeignet für abgehängte Decken

## Zulassungen und Zertifikate



Für die Verwendung als Mehrfachbefestigung von nichttragenden Systemen in gerissenem Beton

siehe Bewertung

## Geeignete Baustoffe

### Sehr gut geeignet



• Beton



• Vollstein

## Montage

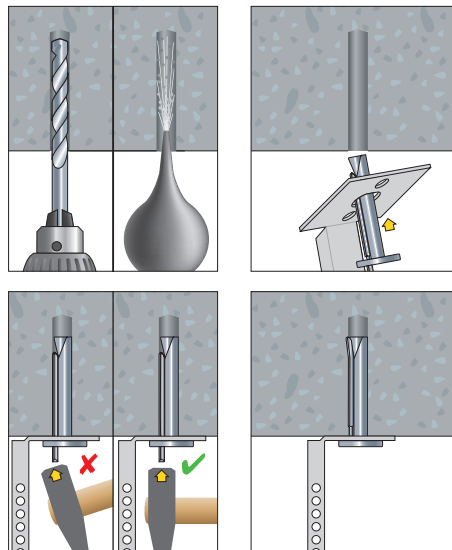

## Deckenanker DA

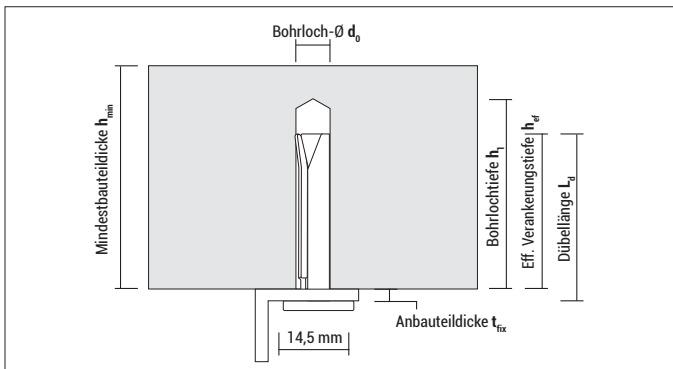

## DA, galv. verz.

Typ	Art.-Nr.	d <sub>0</sub> [mm]	h <sub>1</sub> ≥ [mm]	h <sub>ef</sub> ≥ [mm]	L <sub>d</sub> [mm]	t <sub>fix</sub> ≤ [mm]		€/ 100 Stück	[Stück]	[Stück]
DA 6-30/5	965DA	6	30	25	30	4,5	●	<b>39,30</b>	100	1.800
DA 6-60/35	9635DA	6	30	25	60	35	●	<b>79,75</b>	100	1.200

## Tragfähigkeiten, Achs- und Randabstände

Typ	Beton ≥ C20/25	Vollziegel Mz 12	Kalksand-Vollstein KS 12	Achsabstand	Randabstand	min. Bauteildicke
	F <sub>zul</sub> [kN]	F <sub>empf</sub> [kN]	F <sub>empf</sub> [kN]	S <sub>min</sub> [mm]	C <sub>min</sub> [mm]	h <sub>min</sub> [mm]
DA 6-30/5	0,95	0,60	0,40	200	150	80
DA 6-60/35	0,95	0,60	0,40	200	150	80

F<sub>zul</sub>: Zulässige Last für alle Lastrichtungen.

F<sub>zul</sub> berücksichtigt die in der ETA angegebenen Teilsicherheitsbeiwerte der Widerstände sowie einen Teilsicherheitsbeiwert der Einwirkungen von  $\gamma_F = 1,4$

F<sub>empf</sub>: Empfohlene Last für alle Lastrichtungen inkl. Sicherheitsfaktor von 5 (Vollziegel und Kalksand-Vollstein sind nicht Bestandteil der ETA)

h<sub>min</sub>, S<sub>min</sub> und C<sub>min</sub> dürfen nicht unterschritten werden.

# Schlaganker SA plus & SAK plus



## Vorteile



SA plus, galv. verz.



SAK plus mit Kragen, galv. verz.



Einschlagwerkzeug ESW PRO



Einschlagwerkzeug ESW

- Der Schlaganker SA plus ist sowohl für Einzelbefestigungen in ungerissemem Beton als auch für Mehrfachbefestigungen in gerissemem Beton zugelassen
- Die starke Spreizfähigkeit des Schlagankers ermöglicht eine geringe Bohrloch- und Setztiefe
- Für die korrekte Montage ist ein Einschlagwerkzeug erforderlich, um den Dübel richtig zu spreizen

## Geeignete Baustoffe

### Sehr gut geeignet



- Beton



## Zulassungen und Zertifikate



Europäisch Technische Bewertung  
Option 7 für ungerissemem Beton  
(M6 - M16)



Für die Verwendung als Mehrfach-  
befestigung von nichttragenden  
Systemen in gerissemem Beton  
(M6 - M10)

siehe Bewertung  
M6 - M10

M8 - M10

## Montage

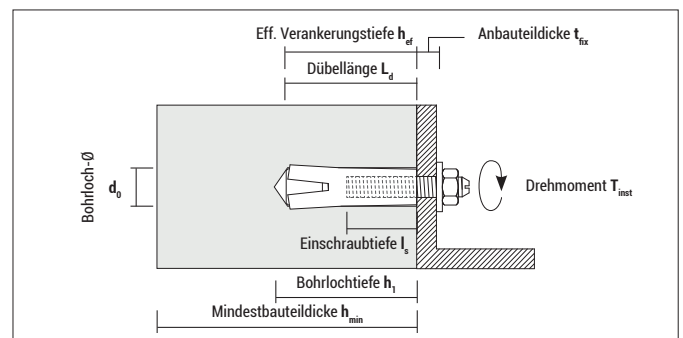
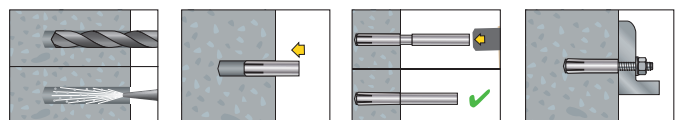

## Schlaganker SA plus &amp; SAK plus

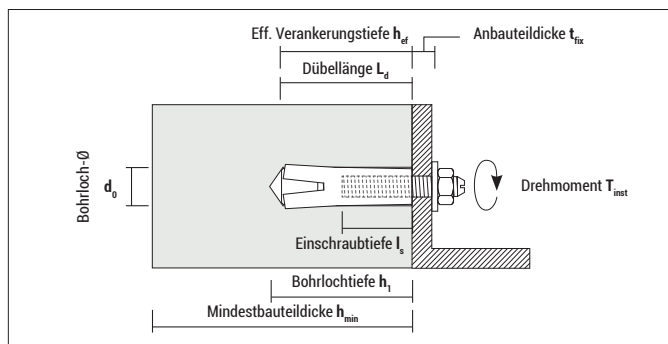

## SA plus, galv. verz.

Typ	Art.-Nr.	d <sub>0</sub> [mm]	h <sub>1</sub> [mm]	L <sub>d</sub> = h <sub>ef</sub> [mm]	I <sub>s, min-max</sub> * [mm]	Gewinde	ETA	€/100 Stück	[Stück]	[Stück]
SA plus 6	96SAP	8	27	25	6 - 11	M6	●	<b>32,35</b>	100	1.800
SA plus 8	98SAP	10	32	30	8 - 13	M8	●	<b>40,95</b>	100	1.000
SA plus 10	910SAP	12	43	40	10 - 16	M10	●	<b>58,90</b>	50	500
SA plus 12	912SAP	15	54	50	12 - 23	M12	●	<b>92,55</b>	50	300
SA plus 16	916SAP	20	70	65	16 - 32	M16	●	<b>197,95</b>	25	150

\* Minimale und maximale Einschraubtiefe im Schlaganker



## SAK plus mit Kragen, galv. verz.

Typ	Art.-Nr.	d <sub>0</sub> [mm]	h <sub>1</sub> [mm]	L <sub>d</sub> = h <sub>ef</sub> [mm]	I <sub>s, min-max</sub> * [mm]	Gewinde	ETA	€/100 Stück	[Stück]	[Stück]
SAK plus 6	96SAPK	8	27	25	6 - 11	M6	●	<b>37,80</b>	100	1.800
SAK plus 8-25	9825SAPK	10	27	25	6 - 12	M8	●	<b>40,90</b>	100	1.000
SAK plus 8	98SAPK	10	32	30	8 - 13	M8	●	<b>47,55</b>	100	1.000
SAK plus 10-25	91025SAPK	12	27	25	8 - 12	M10	●	<b>50,25</b>	50	900
SAK plus 10	910SAPK	12	43	40	10 - 16	M10	●	<b>67,70</b>	50	500
SAK plus 12	912SAPK	15	54	50	12 - 23	M12	●	<b>105,60</b>	50	300
SAK plus 16	916SAPK	20	70	65	16 - 32	M16	●	<b>223,75</b>	25	150

\* Minimale und maximale Einschraubtiefe im Schlaganker



**ESW PRO** für SA plus, SAK plus, SA und SA-N mit Handschlagschutz

Typ	Art.-Nr.	geeignet für	€/Stück	[Stück]
ESW PRO 6	96ESWP	SA plus 6, SAK plus 6, SA-N 6	<b>32,85</b>	1
ESW PRO 8	98ESWP	SA plus 8, SAK plus 8 und SAK plus 8-25, SA-N 8	<b>34,00</b>	1
ESW PRO 10-25	91025ESWP	SAK plus 10-25	<b>34,45</b>	1
ESW PRO 10	910ESWP	SA plus 10, SAK plus 10 und SA-N 10	<b>34,45</b>	1
ESW PRO 12	912ESWP	SA plus 12, SAK plus 12 und SA 12D, SA-N 12	<b>37,25</b>	1
ESW PRO 16	916ESWP	SA plus 16, SAK plus 16 und SA-N 16	<b>38,40</b>	1

## Schlaganker SA plus & SAK plus



**ESW** für SA plus, SAK plus, SA und SA-N

Typ	Art.-Nr.	geeignet für	€/Stück	[Stück]
ESW 6	96ESW	SA plus 6, SAK plus 6, SA-N 6	<b>14,50</b>	1
ESW 8	98ESW	SA plus 8, SAK plus 8 und SAK plus 8-25, SA-N 8	<b>15,80</b>	1
ESW 10-25	91025ESW	SAK plus 10-25	<b>18,90</b>	1
ESW 10	910ESW	SA plus 10, SAK plus 10 und SA-N 10	<b>18,90</b>	1
ESW 12	912ESW	SA plus 12, SAK plus 12 und SA 12D, SA-N 12	<b>23,10</b>	1
ESW 16	916ESW	SA plus 16, SAK plus 16 und SA-N 16	<b>34,30</b>	1

### Tragfähigkeiten, Rand- und Achsabstände eines Einzeldübels in ungerissenem Beton C20/25

Typ	Zulässige Zuglast <sup>1),2),3)</sup> (Schraube 4.6-8.8)	Zulässige Querlast <sup>1),2)</sup>		Zulässiges Biegemoment <sup>2)</sup>		Achsabstand $S_{min}$ [mm]	Randabstand $C_{min}$ [mm]	Mindestbauteildicke $h_{min}$ [mm]	Max. Drehmoment $T_{inst. \leq}$ [Nm]	Durchgangsloch im anzuschließenden Bauteil $d_f$ [mm]
	$N_{zul}$ [kN]	{Schraube 4.6} $V_{zul}$ [kN]	{Schraube 8.8} $V_{zul}$ [kN]	{Schraube 4.6} $M_{zul}$ [Nm]	{Schraube 8.8} $M_{zul}$ [Nm]					
SA/SAK plus 8	3,6	3,1	4,0	6,4	17,1	105	105	100	8	9
SA/SAK plus 10	4,8	4,5	4,5	12,8	34,2	105	140	100	15	12
SA/SAK plus 12	6,3	7,3	7,3	22,4	59,8	125	175	120	35	14
SA/SAK plus 16	10,5	12,2	12,2	56,8	151,7	180	230	160	60	18

<sup>1)</sup> Zulässige Lasten eines Einzeldübels ohne Randeinflüsse

<sup>2)</sup> Lastangaben berücksichtigen die in der ETA-Bewertung angegebenen Teilsicherheitsbeiwerte der Widerstände sowie einen Teilsicherheitsbeiwert der Einwirkungen von  $\gamma_F = 1,4$

<sup>3)</sup> Bei höheren Betonfestigkeiten bis C50/55 erhöhen sich die Zuglastwerte um bis zu 55%

$h_{min}$ ,  $S_{min}$  und  $C_{min}$  dürfen nicht unterschritten werden.

### Tragfähigkeiten, Rand- und Achsabstände bei Mehrfachbefestigung von nichttragenden Systemen in gerissenem Beton C20/25-C50/60

Typ	Zul. Last für alle Lastrichtungen <sup>1),2)</sup> (Schraube 4.6-8.8)	Zulässiges Biegemoment <sup>2)</sup>		Achsabstand $S_{min}$ [mm]	Randabstand $C_{min}$ [mm]	Mindestbauteildicke $h_{min}$ [mm]	Max. Drehmoment $T_{inst. \leq}$ [Nm]	Durchgangsloch im anzuschließenden Bauteil $d_f$ [mm]
	$F_{zul}$ [kN]	{Schraube 4.6} $M_{zul}$ [Nm]	{Schraube 8.8} $M_{zul}$ [Nm]					
SA/SAK plus 6	0,5	2,6	7,0	70	105	100	4	7
SAK plus 8-25	1,0	6,4	17,1	120	110	100	8	9
SA/SAK plus 8	1,2	6,4	17,1	105	105	100	8	9
SAK plus 10-25	1,0	12,8	34,2	130	140	100	15	12
SA/SAK plus 10	3,0	12,8	34,2	105	140	100	15	12

<sup>1)</sup> Zulässige Last ohne Randeinflüsse

<sup>2)</sup> Lastangaben berücksichtigen die in der ETA-Bewertung angegebenen Teilsicherheitsbeiwerte der Widerstände sowie einen Teilsicherheitsbeiwert der Einwirkungen von  $\gamma_F = 1,4$

$h_{min}$ ,  $S_{min}$  und  $C_{min}$  dürfen nicht unterschritten werden.

# Schlaganker

## SAK plus 8-25 & SAK plus 10-25

### Vorteile



SAK plus mit Kragen, galv. verz.



Einschlagwerkzeug ESW PRO (S. 133)



Einschlagwerkzeug ESW (S. 134)

- Die Schlaganker SAK plus 8-25 und 10-25 sind sowohl für die Verwendung in Spannbetonhohlplatten als auch für Mehrfachbefestigungen in gerissenem Beton zugelassen
- Geringe Setztiefe von nur 25 mm, d.h. Zeitersparnis und Arbeitserleichterung
- Die starke Spreizfähigkeit des Schlagankers ermöglicht eine geringe Bohrloch- und Setztiefe
- Für die korrekte Montage ist ein Einschlagwerkzeug erforderlich, um den Dübel richtig zu spreizen



### Zulassungen und Zertifikate

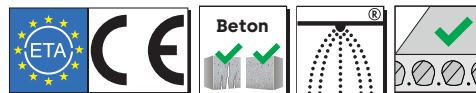

Für die Verwendung als Mehrfachbefestigung von nichttragenden Systemen in gerissenem Beton (M8 - M10)

### Geeignete Baustoffe

#### Sehr gut geeignet



- Beton



- Spannbetonhohlplatten



### Montage

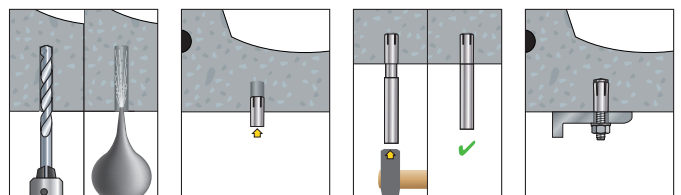



## Schlaganker SAK plus 8-25 & 10-25

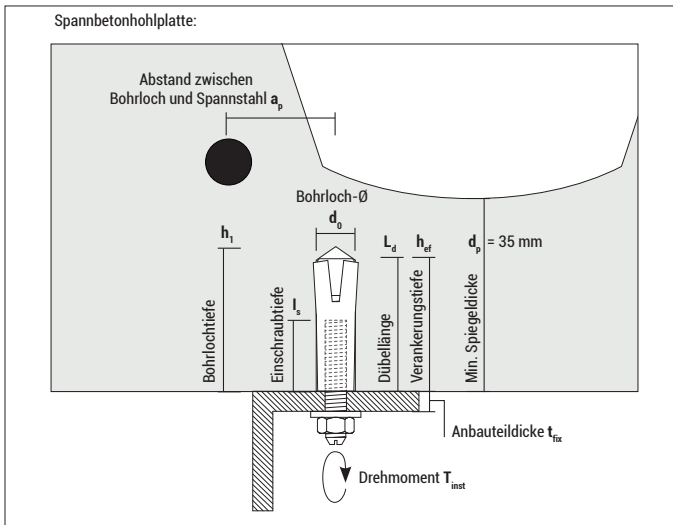

### SAK plus mit Kragen, galv. verz.

Typ	Art.-Nr.	$d_0$ [mm]	$h_1$ [mm]	$L_d = h_{ef}$ [mm]	$I_{s, min-max}$ <sup>*</sup> [mm]	Gewinde		€/100 Stück	[Stück]	[Stück]
SAK plus 8-25	9825SAPK	10	27	25	6 - 12	M8		<b>40,90</b>	100	1.000
SAK plus 10-25	91025SAPK	12	27	25	8 - 12	M10		<b>50,25</b>	50	900

\* Minimale und maximale Einschraubtiefe im Schlaganker

### Tragfähigkeiten, Rand- und Achsabstände bei Mehrfachbefestigung von nichttragenden Systemen in Spannbetonhohlplatten C45/55

Typ	Zul. Last für alle Lastrichtungen <sup>1,2)</sup>	Zulässiges Biegemoment <sup>2)</sup>		Achsabstand	Randabstand	Mindestspiegelstärke	Max. Drehmoment	Abstand zwischen Bohrloch und Spannstahl	Durchgangsloch im anzuschließenden Bauteil	
	$F_{zul}$ [kN]	[Schraube 4.6]	[Schraube 8.8]							$M_{zul}$ [Nm]
SAK plus 8-25	1,2	6,4	17,1	180	150	35	8	50	9	
SAK plus 10-25	1,6	12,8	34,2	180	150	35	15	50	12	

<sup>1)</sup> Zulässige Last ohne Randeinflüsse

<sup>2)</sup> Lastangaben berücksichtigen die in der ETA-Bewertung angegebenen Teilsicherheitsbeiwerte der Widerstände sowie einen Teilsicherheitsbeiwert der Einwirkungen von  $\gamma_F = 1,4$   
 $S_{min}$ ,  $C_{min}$  und  $a_{p, min}$  dürfen nicht unterschritten werden.

# Schlaganker

## SA 12D

## SA-N

### Vorteile



Schlaganker SA 12D, galv. verz.



Schlaganker SA-N, nichtrostender Stahl A4



Einschlagwerkzeug ESW PRO



Einschlagwerkzeug ESW

- Der Schlaganker SA 12D ist speziell für die Verankerung von Diamantkernbohrgeräten geeignet (verstärkte Dübelhülse)
- Der Schlaganker SA-N ist aus nichtrostendem Stahl A4 für besseren Korrosionsschutz
- Die starke Spreizfähigkeit des Schlagankers ermöglicht eine geringe Bohrloch- und Setztiefe
- Für die korrekte Montage ist ein Einschlagwerkzeug erforderlich, um den Dübel richtig zu spreizen

### Geeignete Baustoffe

#### Sehr gut geeignet



- Beton



### Zulassungen und Zertifikate



### Montage

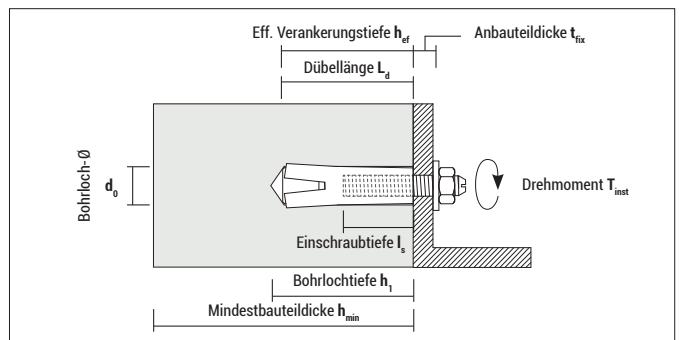
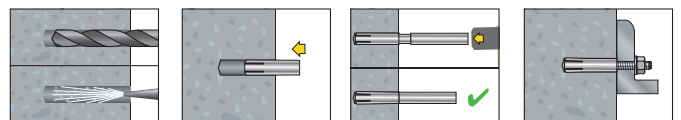

## Schlaganker SA und SA-N



**SA 12D, galv. verz.** ohne Zulassung, speziell für die Befestigung von Diamantbohrgeräten

Typ	Art.-Nr.	d <sub>0</sub> * [mm]	h <sub>1</sub> [mm]	L <sub>d</sub> [mm]	I <sub>s</sub> min-max** [mm]	Gewinde	€/100 Stück	[Stück]	[Stück]
SA 12D	91216SA	16	50	50	12 - 18	M12	<b>84,85</b>	50	250

\* verstärkte Dübelhülse um 1 mm

\*\* Minimale und maximale Einschraubtiefe im Schlaganker



**SA-N, nichtrostender Stahl A4** ohne Zulassung



Typ	Art.-Nr.	d <sub>0</sub> [mm]	h <sub>1</sub> [mm]	L <sub>d</sub> [mm]	I <sub>s</sub> min-max* [mm]	Gewinde	€/100 Stück	[Stück]	[Stück]
SA-N 6	9X6SAN	8	25	25	6 - 12	M6	<b>255,85</b>	100	1.000
SA-N 8	9X8SAN	10	30	30	8 - 13	M8	<b>321,70</b>	100	1.000
SA-N 10	9X10SAN	12	40	40	10 - 15	M10	<b>445,90</b>	50	500
SA-N 12	9X12SAN	15	50	50	12 - 18	M12	<b>672,50</b>	50	400
SA-N 16	9X16SAN	20	65	65	16 - 23	M16	<b>1644,60</b>	25	125

\* Minimale und maximale Einschraubtiefe im Schlaganker



**ESW** für SA plus, SAK plus, SA und SA-N

Typ	Art.-Nr.	geeignet für	€/Stück	[Stück]
ESW 6	96ESW	SA plus 6, SAK plus 6, SA-N 6	<b>14,50</b>	1
ESW 8	98ESW	SA plus 8, SAK plus 8 und SAK plus 8-25, SA-N 8	<b>15,80</b>	1
ESW 10	910ESW	SA plus 10, SAK plus 10 und SA-N 10	<b>18,90</b>	1
ESW 12	912ESW	SA plus 12, SAK plus 12 und SA 12D, SA-N 12	<b>23,10</b>	1
ESW 16	916ESW	SA plus 16, SAK plus 16 und SA-N 16	<b>34,30</b>	1

Setzwerkzeug ESW PRO mit Handschlagschutz siehe Seite 133

## Tragfähigkeiten, Achs- und Randabstände in ungerissenem Beton

Typ	Beton C20/25 F <sub>empf</sub> [kN]	Achsabstand S <sub>min</sub> [mm]	Randabstand C <sub>min</sub> [mm]	Min. Bauteildicke h <sub>min</sub> [mm]	Max. Drehmoment T <sub>inst</sub> ≤ [Nm]
SA-N 6	1,2	70	80	100	5
SA-N 8	1,8	90	90	100	8
SA-N 10	3,6	120	120	120	15
SA/SA-N 12	5,7	160	160	150	35
SA-N 16	7,4	220	240	200	60

F<sub>empf</sub>: Empfohlene Lasten inkl. Sicherheitsfaktor 4

# Blitzanker BAZ plus



## Vorteile



BAZ plus, galv. verz.



BAZ plus A4, nichtrostender Stahl A4

- Hochleistungs-Blitzanker für gerissenen Beton und bei seismischen Einwirkungen (C2)
- Geringste Rand- und Achsabstände; einsetzbar auch bei schwierigen Einbausituationen
- Zwei Setztiefen bei M10 und M12 für flexiblen Einsatzbereich
- Setztiefenmarkierung als Montagehilfe
- Längenmarkierung auf dem Kopf des Blitzankers

## Geeignete Baustoffe

### Sehr gut geeignet



- Beton



## Zulassungen und Zertifikate

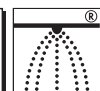

Europäisch Technische Bewertung  
Option 1 für gerissenen Beton

siehe Bewertung

M8 - M16



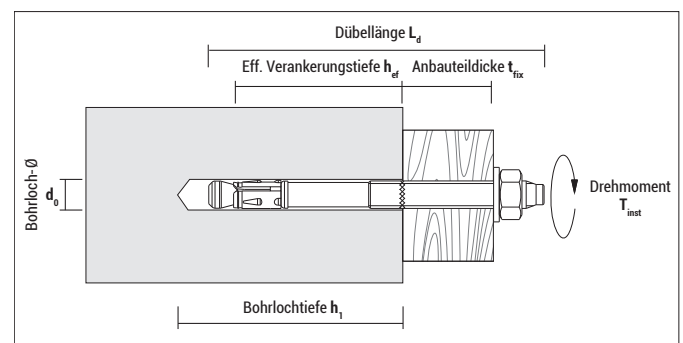
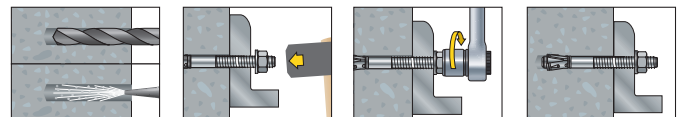

## Montage



## Blitzanker BAZ plus





## BAZ plus, galv. verz.

Typ	Art.-Nr.	d <sub>0</sub> [mm]	h <sub>1</sub> ≥ [mm]	h <sub>ef</sub> ≥ [mm]	L <sub>d</sub> [mm]	t <sub>fix</sub> ≤ [mm]	Gewinde		€/100 Stück	 [Stück]	 [Stück]
8-75/10	9875BAZP	8	60	48	75	10	M8	●	107,10	50	250
8-95/30	9895BAZP	8	60	48	95	30	M8	●	132,15	50	250
8-115/50	98115BAZP	8	60	48	115	50	M8	●	152,05	40	200
8-150/85	98150BAZP	8	60	48	150	85	M8	●	189,75	40	200
10-72/10	91072BAZP	10	55	40	72	10	M10	●	128,85	40	200
10-92/10	91092BAZP	10	55 / 75	40 / 60	92	30 / 10	M10	●	147,20	40	200
10-102/20	910102BAZP	10	55 / 75	40 / 60	102	40 / 20	M10	●	169,05	25	125
10-112/30	910112BAZP	10	55 / 75	40 / 60	112	50 / 30	M10	●	184,20	25	125
10-132/50	910132BAZP	10	55 / 75	40 / 60	132	70 / 50	M10	●	207,55	25	125
10-162/80	910162BAZP	10	55 / 75	40 / 60	162	100 / 80	M10	●	233,35	25	125
12-88/10	91288BAZP	12	70	50	88	10	M12	●	220,40	20	100
12-103/5	912103BAZP	12	70 / 90	50 / 70	103	25 / 5	M12	●	226,05	20	100
12-118/20	912118BAZP	12	70 / 90	50 / 70	118	40 / 20	M12	●	232,80	20	100
12-128/30	912128BAZP	12	70 / 90	50 / 70	128	50 / 30	M12	●	260,40	20	100
12-148/50	912148BAZP	12	70 / 90	50 / 70	148	70 / 50	M12	●	294,35	20	100
12-163/65	912163BAZP	12	70 / 90	50 / 70	163	85 / 65	M12	●	319,00	20	100
12-178/80	912178BAZP	12	70 / 90	50 / 70	178	100 / 80	M12	●	399,25	20	100
16-123/5	916123BAZP	16	110	85	123	5	M16	●	448,95	10	50
16-138/20	916138BAZP	16	110	85	138	20	M16	●	494,45	10	50
16-168/50	916168BAZP	16	110	85	168	50	M16	●	626,20	10	50
16-178/60	916178BAZP	16	110	85	178	60	M16	●	846,45	10	50



## BAZ plus A4, nichtrostender Stahl A4



Typ	Art.-Nr.	d <sub>0</sub> [mm]	h <sub>1</sub> ≥ [mm]	h <sub>ef</sub> ≥ [mm]	L <sub>d</sub> [mm]	t <sub>fix</sub> ≤ [mm]	Gewinde		€/100 Stück	 [Stück]	 [Stück]
8-75/10 A4	9X875BAZP	8	60	48	75	10	M8	●	507,85	50	250
8-95/30 A4	9X895BAZP	8	60	48	95	30	M8	●	546,70	50	250
8-115/50 A4	9X8115BAZP	8	60	48	115	50	M8	●	623,95	40	200
8-150/85 A4	9X8150BAZP	8	60	48	150	85	M8	●	797,10	40	200
10-72/10 A4	9X1072BAZP	10	55	40	72	10	M10	●	605,80	40	200
10-92/10 A4	9X1092BAZP	10	55 / 75	40 / 60	92	30 / 10	M10	●	644,70	40	200
10-102/20 A4	9X10102BAZP	10	55 / 75	40 / 60	102	40 / 20	M10	●	672,65	25	125
10-112/30 A4	9X10112BAZP	10	55 / 75	40 / 60	112	50 / 30	M10	●	794,30	25	125
10-132/50 A4	9X10132BAZP	10	55 / 75	40 / 60	132	70 / 50	M10	●	925,10	25	125
10-162/80 A4	9X10162BAZP	10	55 / 75	40 / 60	162	100 / 80	M10	●	1.006,75	25	125
12-88/10 A4	9X1288BAZP	12	70	50	88	10	M12	●	1.034,65	20	100
12-103/5 A4	9X12103BAZP	12	70 / 90	50 / 70	103	25 / 5	M12	●	1.044,85	20	100
12-118/20 A4	9X12118BAZP	12	70 / 90	50 / 70	118	40 / 20	M12	●	1.055,40	20	100
12-128/30 A4	9X12128BAZP	12	70 / 90	50 / 70	128	50 / 30	M12	●	1.101,65	20	100
12-148/50 A4	9X12148BAZP	12	70 / 90	50 / 70	148	70 / 50	M12	●	1.318,05	20	100
12-163/65 A4	9X12163BAZP	12	70 / 90	50 / 70	163	85 / 65	M12	●	1.368,25	20	100
12-178/80 A4	9X12178BAZP	12	70 / 90	50 / 70	178	100 / 80	M12	●	1.444,55	20	100
16-123/5 A4	9X16123BAZP	16	110	85	123	5	M16	●	1.747,20	10	50
16-138/20 A4	9X16138BAZP	16	110	85	138	20	M16	●	2.242,05	10	50
16-168/50 A4	9X16168BAZP	16	110	85	168	50	M16	●	2.549,25	10	50
16-178/60 A4	9X16178BAZP	16	110	85	178	60	M16	●	2.639,55	10	50

## Blitzanker BAZ plus

## Montagedaten

BAZ plus Größe		M8		M10		M12		M16	
BAZ plus Typ		BAZ plus verz.	BAZ plus A4	BAZ plus verz.	BAZ plus A4	BAZ plus verz.	BAZ plus A4	BAZ plus verz.	BAZ plus A4
Drehmoment	$T_{inst}$ [Nm]	15	20	30	45	60		110	
Schlüsselweite	SW [mm]	13		17		19		24	
Durchgangsloch im anzuschließenden Anbauteil	$d_i$ [mm]	9		12		14		18	
Unterlegscheibe Außen-Ø x Dicke	[mm]	17 x 1,6		21 x 2,0		24 x 2,5		30 x 3,0	

## Achs- und Randabstände

BAZ plus Größe		M8	M10	M12	M16	
Effektive Verankerungstiefe	$h_{ef}$ [mm]	48	40	60	70	85
Minimaler Randabstand	$C_{min}$ [mm]	40	50	50	60	65
	für $S \geq$ [mm]	55	190	100	215	150
Minimaler Achsabstand	$S_{min}$ [mm]	35	50	40	55	65
	für $C \geq$ [mm]	50	95	60	110	95
Charakteristischer Randabstand	$C_{cr}$ [mm]	72	60	90	75	127
Charakteristischer Achsabstand	$S_{cr}$ [mm]	144	120	180	150	254
Mindestbauteildicke	$h_{min}$ [mm]	100	100	120	100	170
Reduzierte Mindestbauteildicke <sup>1)</sup>	$h_{min-red}$ [mm]	80	–	100	–	–

Bei Unterschreitung des char. Rand-/Achsabstandes ( $C_{cr}$  bzw.  $S_{cr}$ ) muss die Tragfähigkeit abgemindert werden.  $h_{min}$ ,  $S_{min}$  und  $C_{min}$  dürfen nicht unterschritten werden.

<sup>1)</sup> Reduzierte Mindestbauteildicke nur in ungerissemem Beton.

## Zulässige Tragfähigkeiten

BAZ plus Größe		M8	M10	M12	M16	
Effektive Verankerungstiefe	$h_{ef}$ [mm]	48	40	60	70	85
<b>Zulässige zentrische Zuglast<sup>1), 2)</sup> eines Einzeldübels ohne Randeinfluss in gerissemem Beton C20/25<sup>3)</sup></b>						
BAZ plus galv. verz.	$N_{zul}$ [kN]	4,0	4,1	5,7	5,8	11,4
BAZ plus nichtrostender Stahl A4	$N_{zul}$ [kN]	4,0	4,1	5,7	5,8	11,4
<b>Zulässige zentrische Zuglast<sup>1), 2)</sup> eines Einzeldübels ohne Randeinfluss in ungerissemem Beton C20/25<sup>3)</sup></b>						
BAZ plus galv. verz.	$N_{zul}$ [kN]	5,2	5,7	9,0	8,3	17,1
BAZ plus nichtrostender Stahl A4	$N_{zul}$ [kN]	5,2	5,7	9,0	8,3	17,1
<b>Zulässige Querlast<sup>1), 2)</sup> eines Einzeldübels ohne Randeinfluss in gerissemem Beton C20/25<sup>3)</sup></b>						
BAZ plus galv. verz.	$V_{zul}$ [kN]	7,2	11,7	11,7	17,1	30,9
BAZ plus nichtrostender Stahl A4	$V_{zul}$ [kN]	9,0	11,7	11,7	17,2	36,4
<b>Zulässige Querlast<sup>1), 2)</sup> eines Einzeldübels ohne Randeinfluss in ungerissemem Beton C20/25<sup>3)</sup></b>						
BAZ plus galv. verz.	$V_{zul}$ [kN]	7,2	11,7	11,7	17,1	30,9
BAZ plus nichtrostender Stahl A4	$V_{zul}$ [kN]	9,0	11,7	11,7	19,7	39,2
<b>Zulässiges Biegemoment<sup>1), 2)</sup></b>						
BAZ plus galv. verz.	$M_{zul}$ [Nm]	15,0	29,1	51,4		125,6
BAZ plus nichtrostender Stahl A4	$M_{zul}$ [Nm]	14,3	29,1	51,4		122,7

<sup>1)</sup> Für weitere Informationen ist die ETA-Bewertung zu beachten.

<sup>2)</sup> Lastangaben berücksichtigen die in der Bewertung angegebenen Teilsicherheitsbeiwerte der Widerstände sowie einen Teilsicherheitsbeiwert der Einwirkungen von  $\gamma_F = 1,4$ .

Bei den angegebenen Werten wird von einem Abstand der Bewehrungsstäbe  $S \geq 15$  cm bzw. eines Abstandes der Bewehrungsstäbe  $S \geq 10$  cm bei einem Durchmesser  $d_s \leq 10$  mm ausgegangen.

<sup>3)</sup> Bei höheren Betonfestigkeiten bis C50/60 erhöhen sich die Zuglastwerte um bis zu 58%.

# Blitz-anker BAZ



## Vorteile



BAZ, galv. verz.



BAZ A4, nichtrostender Stahl A4



BAZ HD, feuerverzinkt



BAZ HCR, nichtrostender Stahl, hochkorrosionsbeständig

- Blitzanker mit guten Leistungswerten in gerissenem und ungerissenem Beton und unter seismischen Einwirkungen (C1)
- Hohe Lastwerte bei geringen Rand- und Achsabständen; einsetzbar auch bei schwierigen Einbausituationen
- Großes Sortiment in verschiedenen Materialien

## Geeignete Baustoffe

### Sehr gut geeignet



- Beton



### Bedingt geeignet

- Dichter Naturstein (bis M8)

## Zulassungen und Zertifikate

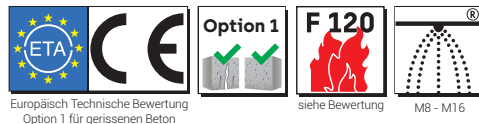

## Montage

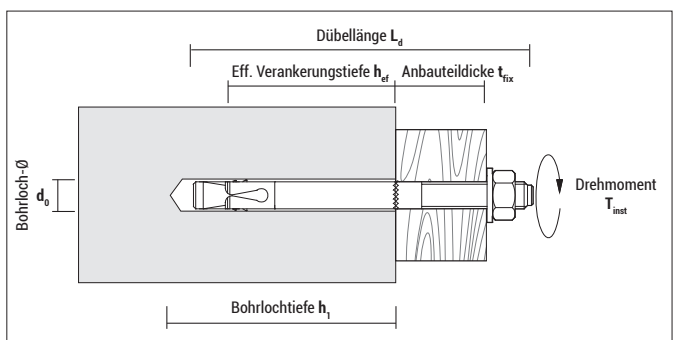
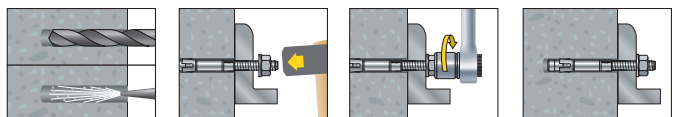

## Blitzanker BAZ



## BAZ, galv. verz.

Typ	Art.-Nr.	d <sub>0</sub> [mm]	h <sub>1</sub> ≥ [mm]	h <sub>ef</sub> ≥ [mm]	L <sub>d</sub> [mm]	t <sub>fix</sub> ≤ [mm]	Gewinde	ETA	€/100 Stück	[Stück]	[Stück]
6-40/2	9640BAZ	6	35	25	40	2	M6	–	55,35	150	750
6-65/15	9665BAZ	6	45	35	65	15	M6	–	65,35	100	500
8-52/2	9852BAZ	8	45	30	52	2	M8	–	69,50	100	500
8-72/10	9872BAZ	8	60	45	72	10	M8	●	91,15	50	250
8-92/30	9892BAZ	8	60	45	92	30	M8	●	112,50	50	250
8-112/50	98112BAZ	8	60	45	112	50	M8	●	128,30	40	200
8-147/85	98147BAZ	8	60	45	147	85	M8	●	157,40	40	200
10-92/10	91092BAZ	10	75	60	92	10	M10	●	125,35	40	200
10-102/20	910102BAZ	10	75	60	102	20	M10	●	143,85	25	125
10-112/30	910112BAZ	10	75	60	112	30	M10	●	156,80	25	125
10-132/50	910132BAZ	10	75	60	132	50	M10	●	176,55	25	125
10-162/80	910162BAZ	10	75	60	162	80	M10	●	198,55	25	125
12-103/5	912103BAZ	12	90	70	103	5	M12	●	192,45	20	100
12-118/20	912118BAZ	12	90	70	118	20	M12	●	198,05	20	100
12-128/30	912128BAZ	12	90	70	128	30	M12	●	221,55	20	100
12-148/50	912148BAZ	12	90	70	148	50	M12	●	250,40	20	100
12-163/65	912163BAZ	12	90	70	163	65	M12	●	271,60	20	100
12-178/80	912178BAZ	12	90	70	178	80	M12	●	339,80	20	100
16-123/5	916123BAZ	16	110	85	123	5	M16	●	382,15	10	50
16-138/20	916138BAZ	16	110	85	138	20	M16	●	420,75	10	50
16-178/60	916178BAZ	16	110	85	178	60	M16	●	720,40	10	50



## BAZ A4, nichtrostender Stahl A4



Typ	Art.-Nr.	d <sub>0</sub> [mm]	h <sub>1</sub> ≥ [mm]	h <sub>ef</sub> ≥ [mm]	L <sub>d</sub> [mm]	t <sub>fix</sub> ≤ [mm]	Gewinde	ETA	€/100 Stück	[Stück]	[Stück]
6-40/2 A4	9X640BAZ	6	35	25	40	2	M6	–	306,90	150	750
6-65/15 A4	9X665BAZ	6	45	35	65	15	M6	–	398,45	100	500
8-52/2 A4	9X852BAZ	8	45	30	52	2	M8	–	346,15	100	500
8-72/10 A4	9X872BAZ	8	60	45	72	10	M8	●	423,25	50	250
8-92/30 A4	9X892BAZ	8	60	45	92	30	M8	●	455,55	50	250
8-112/50 A4	9X8112BAZ	8	60	45	112	50	M8	●	519,85	40	200
10-60/10 A4	9X1060BAZ	10	38	23	60	10	M10	–	504,95	50	250
10-92/10 A4	9X1092BAZ	10	75	60	92	10	M10	●	560,50	40	200
10-102/20 A4	9X10102BAZ	10	75	60	102	20	M10	●	584,85	25	125
10-112/30 A4	9X10112BAZ	10	75	60	112	30	M10	●	690,65	25	125
10-132/50 A4	9X10132BAZ	10	75	60	132	50	M10	●	804,40	25	125
12-103/5 A4	9X12103BAZ	12	90	70	103	5	M12	●	908,45	20	100
12-118/20 A4	9X12118BAZ	12	90	70	118	20	M12	●	917,60	20	100
12-128/30 A4	9X12128BAZ	12	90	70	128	30	M12	●	957,90	20	100
12-148/50 A4	9X12148BAZ	12	90	70	148	50	M12	●	1.121,80	20	100
12-163/65 A4	9X12163BAZ	12	90	70	163	65	M12	●	1.164,55	20	100
16-123/5 A4	9X16123BAZ	16	110	85	123	5	M16	●	1.486,95	10	50
16-138/20 A4	9X16138BAZ	16	110	85	138	20	M16	●	1.908,25	10	50
16-168/50 A4	9X16168BAZ	16	110	85	168	50	M16	●	2.169,55	10	50



## Blister BAZ, galv. verz.

Typ	Art.-Nr.	d <sub>0</sub> [mm]	h <sub>1</sub> ≥ [mm]	h <sub>ef</sub> ≥ [mm]	L <sub>d</sub> [mm]	t <sub>fix</sub> ≤ [mm]	Gewinde	ETA	€/Blister	[Stück]	[Blister]
8-72/10	5874BAZ2	8	60	45	72	10	M8	●	4,30	2	10
10-92/10	51095BAZ2	10	75	60	92	10	M10	●	5,25	2	10
12-118/20	512115BAZ2	12	90	70	118	20	M12	●	7,00	2	10



## Blitzanker BAZ

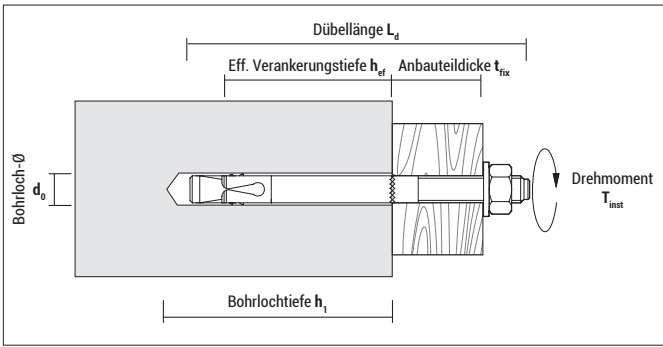

### BAZ HD, feuerverzinkt

Typ	Art.-Nr.	d <sub>0</sub> [mm]	h <sub>1</sub> ≥ [mm]	h <sub>ef</sub> ≥ [mm]	L <sub>d</sub> [mm]	t <sub>fix</sub> ≤ [mm]	Gewinde	ETA	€/ 100 Stück	[Stück]	[Stück]
6-40/2 HD	9HD640BAZ	6	35	25	40	2	M6	–	<b>68,15</b>	150	750
6-65/15 HD	9HD665BAZ	6	45	35	65	15	M6	–	<b>80,30</b>	100	500
8-52/2 HD	9HD852BAZ	8	45	30	52	2	M8	–	<b>85,45</b>	100	500
8-72/10 HD	9HD872BAZ	8	60	45	72	10	M8	●	<b>112,30</b>	50	250
8-92/30 HD	9HD892BAZ	8	60	45	92	30	M8	●	<b>138,35</b>	50	250
8-112/50 HD	9HD8112BAZ	8	60	45	112	50	M8	●	<b>157,90</b>	40	200
8-147/85 HD	9HD8147BAZ	8	60	45	147	85	M8	●	<b>193,55</b>	40	200
10-60/10 HD	9HD1060BAZ	10	38	23	60	10	M10	–	<b>141,95</b>	50	250
10-92/10 HD	9HD1092BAZ	10	75	60	92	10	M10	●	<b>153,95</b>	40	200
10-102/20 HD	9HD10102BAZ	10	75	60	102	20	M10	●	<b>176,95</b>	25	125
10-112/30 HD	9HD10112BAZ	10	75	60	112	30	M10	●	<b>192,95</b>	25	125
10-132/50 HD	9HD10132BAZ	10	75	60	132	50	M10	●	<b>217,15</b>	25	125
10-162/80 HD	9HD10162BAZ	10	75	60	162	80	M10	●	<b>244,20</b>	25	125
12-103/5 HD	9HD12103BAZ	12	90	70	103	5	M12	●	<b>236,65</b>	20	100
12-118/20 HD	9HD12118BAZ	12	90	70	118	20	M12	●	<b>243,75</b>	20	100
12-128/30 HD	9HD12128BAZ	12	90	70	128	30	M12	●	<b>272,50</b>	20	100
12-148/50 HD	9HD12148BAZ	12	90	70	148	50	M12	●	<b>308,00</b>	20	100
12-163/65 HD	9HD12163BAZ	12	90	70	163	65	M12	●	<b>333,85</b>	20	100
12-178/80 HD	9HD12178BAZ	12	90	70	178	80	M12	●	<b>417,85</b>	20	100
16-123/5 HD	9HD16123BAZ	16	110	85	123	5	M16	●	<b>470,05</b>	10	50
16-138/20 HD	9HD16138BAZ	16	110	85	138	20	M16	●	<b>517,65</b>	10	50
16-168/50 HD	9HD16168BAZ	16	110	85	168	50	M16	●	<b>790,35</b>	10	50
16-178/60 HD	9HD16178BAZ	16	110	85	178	60	M16	●	<b>886,00</b>	10	50



### BAZ HCR, nichtrostender Stahl, hochkorrosionsbeständig

Typ	Art.-Nr.	d <sub>0</sub> [mm]	h <sub>1</sub> ≥ [mm]	h <sub>ef</sub> ≥ [mm]	L <sub>d</sub> [mm]	t <sub>fix</sub> ≤ [mm]	Gewinde	ETA	€/ 100 Stück	[Stück]	[Stück]
8-72/10 HCR	9HCR872BAZ	8	60	45	72	10	M8	●	auf Anfrage	50	250
10-92/10 HCR	9HCR1092BAZ	10	75	60	92	10	M10	●	auf Anfrage	40	200
10-112/30 HCR	9HCR10112BAZ	10	75	60	112	30	M10	●	auf Anfrage	25	125

Keine Lagerware; nur auf Anfrage

## Blitzanker BAZ

## Montagedaten

BAZ Größe		M6*	M8		M10	M12		M16
BAZ Typ			BAZ BAZ HD	BAZ A4 BAZ HCR		BAZ BAZ HD	BAZ A4 BAZ HCR	
Drehmoment	$T_{inst}$ [Nm]	7	20 / 15**	20	35	50	70	120
Schlüsselweite	SW [mm]	10		13	17		19	24
Durchgangsloch im anzuschließenden Anbauteil	$d_f$ [mm]	7		9	12		14	18
Unterlegscheibe Außen-Ø x Dicke	[mm]	12 x 1,6		17 x 1,6	21 x 2,0		24 x 2,5	30 x 3,0

\* Nicht Bestandteil der Zulassung

\*\* 20 für BAZ, 15 für BAZ HD

## Achs- und Randabstände

BAZ Größe		M8	M10	M12	M16
Effektive Verankerungstiefe	$h_{ef}$ [mm]	45	60	70	85
Minimaler Randabstand	$C_{min}$ [mm]	50	50	55	85
	für $S \geq$ [mm]	50	100	145	150
Minimaler Achsabstand	$S_{min}$ [mm]	50	55	60	70
	für $C \geq$ [mm]	50	80	90	120
Charakteristischer Randabstand	$C_{cr}$ [mm]	68	90	105	128
Charakteristischer Achsabstand	$S_{cr}$ [mm]	135	180	210	255
Mindestbauteildicke	$h_{min}$ [mm]	100	120	140	170

Bei Unterschreitung des char. Rand-/Achsabstandes ( $C_{cr}$  bzw.  $S_{cr}$ ) muss die Tragfähigkeit abgemindert werden.  $h_{min}$ ,  $S_{min}$  und  $C_{min}$  dürfen nicht unterschritten werden.

## Tragfähigkeiten

BAZ Größe		M8		M10		M12		M16	
BAZ Typ		BAZ verz. BAZ HD	BAZ A4 BAZ HCR	BAZ verz. BAZ HD	BAZ A4 BAZ HCR	BAZ verz. BAZ HD	BAZ A4 BAZ HCR	BAZ verz. BAZ HD	BAZ A4 BAZ HCR
Zulässige zentrische Zuglast eines Einzeldübel ohne Randeinfluss <sup>1), 2)</sup>									
Im gerissenen Beton C20/25 <sup>3)</sup>	$N_{zul}$ [kN]	2,0	2,0	3,6	3,6	4,8	4,8	9,5	9,5
Im ungerissenen Beton C20/25 <sup>3)</sup>	$N_{zul}$ [kN]	3,6	3,6	6,3	6,3	7,9	7,9	16,7	16,7
Zulässige Querkraft eines Einzeldübel ohne Randeinfluss <sup>1), 2)</sup>									
Im gerissenen Beton C20/25	$V_{zul}$ [kN]	5,0	5,0	10,3	9,7	13,1	14,3	25,1	25,7
Im ungerissenen Beton C20/25	$V_{zul}$ [kN]	5,7	6,3	10,3	9,7	13,1	14,3	25,1	26,9
Zulässiges Biegemoment	$M_{zul}$ [Nm]	12,0	12,6	27,4	25,7	41,1	45,1	106,3	114,3

<sup>1)</sup> Für weitere Informationen ist die ETA-Bewertung zu beachten.<sup>2)</sup> Lastangaben berücksichtigen die in der Bewertung angegebenen Teilsicherheitsbeiwerte der Widerstände sowie einen Teilsicherheitsbeiwert der Einwirkungen von  $\gamma_F = 1,4$ . Bei den angegebenen Werten wird von einem Abstand der Bewehrungsstäbe  $S \geq 15$  cm bzw. eines Abstandes der Bewehrungsstäbe  $S \geq 10$  cm bei einem Durchmesser  $d_s \leq 10$  mm ausgegangen.<sup>3)</sup> Bei höheren Betonfestigkeiten bis C50/60 erhöhen sich die Zuglastwerte um bis zu 31%.

## Empfohlene Lasten für die nicht zugelassenen Dübelgrößen M6, M10 in ungerissenen Beton C20/25

Typ	$N_{empf}$ [kN]	$V_{empf}$ [kN]	Setztiefe $h_{ef}$ [mm]
BAZ 6-40/2	1,6	2,0	25
BAZ 6-65/15	1,8	2,5	35
BAZ 8-52/2	2,6	4,8	30
BAZ 10-60/10	1,6	2,0	23

 $N_{empf}$ : empfohlene Zuglast;  $V_{empf}$ : empfohlene Querlast

# Blitz-anker BAZ-H



## Vorteile



BAZ-H, galv. verz.,  
mit großer Scheibe nach ISO 7094 (DIN 440) für den Holzbau

- Blitzanker in langer Ausführung und mit großer Scheibe nach ISO 7094 (DIN 440) für den Holzbau
- Zugelassen für gerissenen Beton
- Geringe Setztiefe
- Langes Gewinde für hohe Montageflexibilität

## Zulassungen und Zertifikate



Europäisch Technische Bewertung  
Option 1 für gerissenen Beton



siehe Bewertung

## Geeignete Baustoffe

### Sehr gut geeignet



- Beton

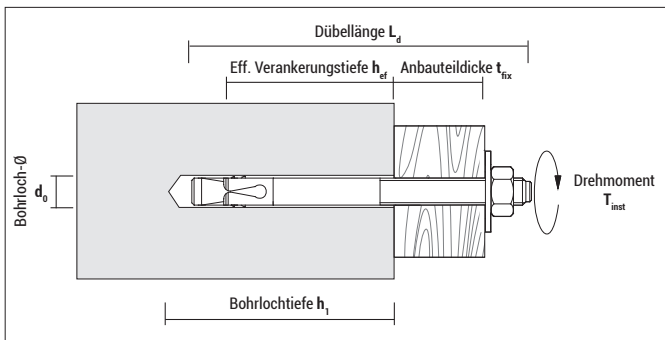

## Montage

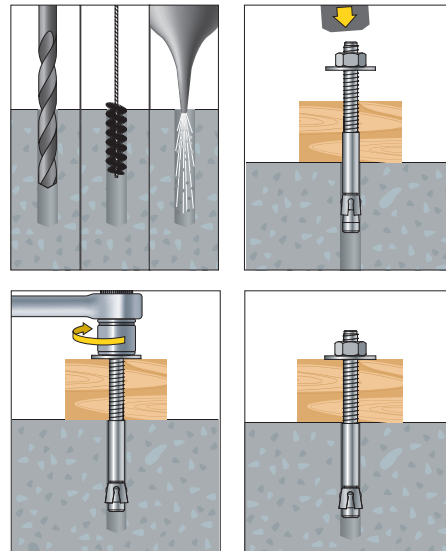



BAZ-H, galv. verz.

Typ	Art.-Nr.	$d_0$ [mm]	$h_1 \geq$ [mm]	$h_{ef} \geq$ [mm]	$L_d$ [mm]	$t_{fix} \leq$ [mm]	Gewinde	ETA	€ / 100 Stück	[Stück]	[Stück]
10-210/140	910210BAZH	10	70	45	210	140	M10	●	<b>484,70</b>	20	80
12-203/113	912203BAZH	12	90	62	203	113	M12	●	<b>529,20</b>	15	60
12-220/130	912220BAZH	12	90	62	220	130	M12	●	<b>556,15</b>	15	60
12-243/153	912243BAZH	12	90	62	243	153	M12	●	<b>589,95</b>	15	60
12-258/168	912258BAZH	12	90	62	258	168	M12	●	<b>631,50</b>	15	60
12-280/190	912280BAZH	12	90	62	280	190	M12	●	<b>683,30</b>	10	40
12-320/230	912320BAZH	12	90	62	320	230	M12	●	<b>825,20</b>	10	40
16-220/100	916220BAZH	16	120	88	220	100	M16	●	<b>853,70</b>	10	40
16-280/160	916280BAZH	16	120	88	280	160	M16	●	<b>1.031,70</b>	5	20
16-323/203	916323BAZH	16	120	88	323	203	M16	●	<b>1.112,40</b>	5	20
16-370/250	916370BAZH	16	120	88	370	250	M16	●	<b>1.339,85</b>	5	20

## Montagedaten

BAZ-H Größe		M10	M12	M16
Drehmoment	$T_{inst}$ [Nm]	25	65	110
Schlüsselweite	SW [mm]	17	19	24
Durchgangsloch im anzuschließenden Anbauteil	$d_f$ [mm]	12	14	18
Unterlegscheibe DIN 440 Außen- $\varnothing$ x Dicke	[mm]	34 x 3	44 x 4	56 x 5

## Achs- und Randabstände

BAZ-H Größe		M10	M12	M16
Effektive Verankerungstiefe	$h_{ef}$ [mm]	45	62	88
Minimaler Randabstand	$C_{min}$ [mm]	70	85	70
Minimaler Achsabstand	$S_{min}$ [mm]	60	70	60
Charakteristischer Randabstand	$C_{cr}$ [mm]	68	93	132
Charakteristischer Achsabstand	$S_{cr}$ [mm]	135	186	264
Mindestbauteildicke	$h_{min}$ [mm]	120	140	160

Bei Unterschreitung des char. Rand-/Achsabstandes ( $C_{cr}$  bzw.  $S_{cr}$ ) muss die Tragfähigkeit abgemindert werden.  $h_{min}$ ,  $S_{min}$  und  $C_{min}$  dürfen nicht unterschritten werden.

## Zulässige Tragfähigkeiten

BAZ-H Größe		M10	M12	M16
<b>Zulässige zentrische Zuglast<sup>1), 2)</sup> eines Einzeldübels ohne Randeinfluss in gerissenem Beton C20/25<sup>3)</sup></b>				
BAZ-H galv. verz.	$N_{zul}$ [kN]	2,9	3,8	8,6
<b>Zulässige zentrische Zuglast<sup>1), 2)</sup> eines Einzeldübels ohne Randeinfluss in ungerissenem Beton C20/25<sup>3)</sup></b>				
BAZ-H galv. verz.	$N_{zul}$ [kN]	5,2	8,6	11,9
<b>Zulässige Querlast<sup>1), 2)</sup> eines Einzeldübels ohne Randeinfluss in gerissenem Beton C20/25<sup>3)</sup></b>				
BAZ-H galv. verz.	$V_{zul}$ [kN]	5,0	16,0	27,1
<b>Zulässige Querlast<sup>1), 2)</sup> eines Einzeldübels ohne Randeinfluss in ungerissenem Beton C20/25<sup>3)</sup></b>				
BAZ-H galv. verz.	$V_{zul}$ [kN]	7,1	21,4	32,4
<b>Zulässiges Biegemoment<sup>1), 2)</sup></b>				
BAZ-H galv. verz.	$M_{zul}$ [Nm]	24,3	43,8	95,2

<sup>1)</sup> Für weitere Informationen ist die ETA-Bewertung zu beachten.

<sup>2)</sup> Lastangaben berücksichtigen die in der Bewertung angegebenen Teilsicherheitsbeiwerte der Widerstände sowie einen Teilsicherheitsbeiwert der Einwirkungen von  $\gamma_F = 1,4$ .

Bei den angegebenen Werten wird von einem Abstand der Bewehrungsstäbe  $S \geq 15$  cm bzw. eines Abstandes der Bewehrungsstäbe  $S \geq 10$  cm bei einem Durchmesser  $d_s \leq 10$  mm ausgegangen.

<sup>3)</sup> Bei höheren Betonfestigkeiten bis C50/60 erhöhen sich die Zuglastwerte um bis zu 58%.

# Blitz-anker BA plus



## Vorteile



BA plus, galv. verz.

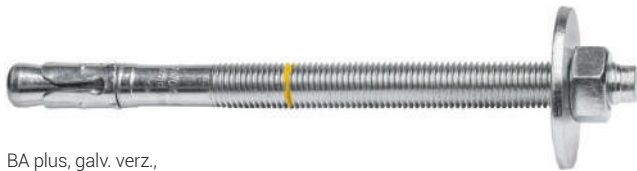

BA plus, galv. verz.,  
mit großer Scheibe nach ISO 7094 (DIN 440) für den Holzbau

- Blitzanker mit exzellenten Lastwerten im ungerissenen Beton
- Großes Sortiment für den Holzbau mit großer Scheibe nach ISO 7094 (DIN 440) verfügbar
- Setztiefenmarkierung als Montagehilfe
- Langes Gewinde für hohe Montageflexibilität

## Zulassungen und Zertifikate



Europäisch Technische Bewertung  
Option 7 für ungerissenen Beton

## Geeignete Baustoffe

### Sehr gut geeignet



- Beton



### Bedingt geeignet

- Dichter Naturstein (bis M8)

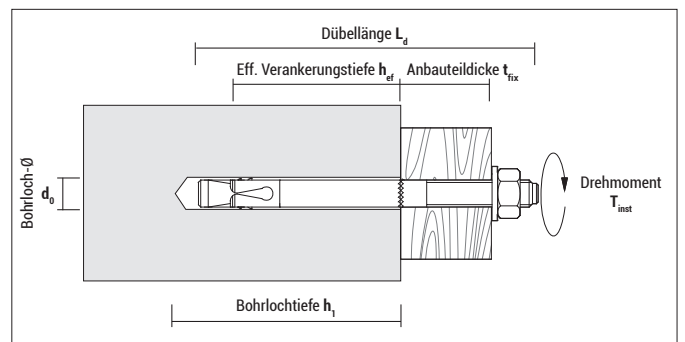
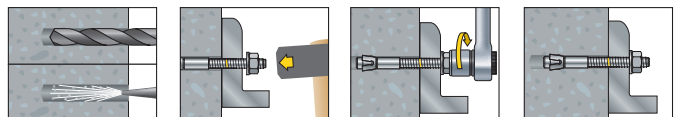

## Montage



## Blitzanker BA plus





## BA plus, galv. verz.

Typ	Art.-Nr.	d <sub>0</sub> [mm]	h <sub>1</sub> ≥ [mm]	h <sub>ef</sub> ≥ [mm]	L <sub>d</sub> [mm]	t <sub>fix</sub> ≤ [mm]	Gewinde		€/100 Stück	 [Stück]	 [Stück]
6-45/5	9645BAP	6	38	25	45	5	M6	–	<b>47,75</b>	100	500
6-60/10	9660BAP	6	48	35	60	10	M6	●	<b>58,45</b>	100	500
6-80/30	9680BAP	6	48	35	80	30	M6	●	<b>69,05</b>	100	500
6-100/50	96100BAP	6	48	35	100	50	M6	●	<b>73,25</b>	100	500
8-50/5	9850BAP	8	40	25	50	5	M8	–	<b>63,10</b>	100	500
8-60/10	9860BAP	8	45	30	60	10	M8	–	<b>67,25</b>	50	250
8-75/10	9875BAP	8	60	45	75	10	M8	●	<b>71,15</b>	50	250
8-85/20	9885BAP	8	60	45	85	20	M8	●	<b>76,50</b>	50	250
8-95/30	9895BAP	8	60	45	95	30	M8	●	<b>82,90</b>	50	250
8-115/50	98115BAP	8	60	45	115	50	M8	●	<b>95,60</b>	40	200
8-135/70	98135BAP	8	60	45	135	70	M8	●	<b>97,65</b>	40	200
10-60/10	91060BAP	10	42	27	60	10	M10	–	<b>98,40</b>	50	250
10-75/10	91075BAP	10	55	40	75	10	M10	–	<b>106,15</b>	50	250
10-85/10	91085BAP	10	65	50	85	10	M10	●	<b>107,10</b>	40	200
10-92/17	91092BAP	10	65	50	92	17	M10	●	<b>108,10</b>	40	200
10-105/30	910105BAP	10	65	50	105	30	M10	●	<b>115,70</b>	25	125
10-125/50	910125BAP	10	65	50	125	50	M10	●	<b>125,25</b>	25	125
10-145/70	910145BAP	10	65	50	145	70	M10	●	<b>155,05</b>	25	125
10-175/100	910175BAP	10	65	50	175	100	M10	●	<b>187,10</b>	25	125
12-70/2	91270BAP	12	58	38	70	2	M12	–	<b>125,40</b>	40	200
12-110/10	912110BAP	12	90	70	110	10	M12	●	<b>182,45</b>	20	100
12-120/20	912120BAP	12	90	70	120	20	M12	●	<b>191,65</b>	20	100
12-130/30	912130BAP	12	90	70	130	30	M12	●	<b>200,90</b>	20	100
12-150/50	912150BAP	12	90	70	150	50	M12	●	<b>210,05</b>	20	100
12-180/80	912180BAP	12	90	70	180	80	M12	●	<b>245,15</b>	20	100
16-95/10	91695BAP	16	75	50	95	10	M16	–	<b>318,25</b>	15	75
16-135/15	916135BAP	16	110	85	135	15	M16	●	<b>328,85</b>	10	50
16-150/30	916150BAP	16	110	85	150	30	M16	●	<b>360,55</b>	10	50
16-180/60	916180BAP	16	110	85	180	60	M16	●	<b>476,15</b>	10	50
16-200/80	916200BAP	16	110	85	200	80	M16	●	<b>487,65</b>	10	50
20-110/10	920110BAP	20	90	60	110	10	M20	–	<b>596,25</b>	10	40
20-160/20	920160BAP	20	130	100	160	20	M20	●	<b>692,45</b>	10	40
20-215/75	920215BAP	20	130	100	215	75	M20	●	<b>906,75</b>	6	24
20-270/130	920270BAP	20	130	100	270	130	M20	●	<b>1.047,65</b>	5	20



## BA plus mit großer Scheibe nach ISO 7094 (DIN440) für den Holzbau, galv. verz.

Typ	Art.-Nr.	d <sub>0</sub> [mm]	h <sub>1</sub> ≥ [mm]	h <sub>ef</sub> ≥ [mm]	L <sub>d</sub> [mm]	t <sub>fix</sub> ≤ [mm]	Gewinde		€/100 Stück	 [Stück]	 [Stück]
10-215/140	910215BAP	10	65	50	215	140	M10	●	<b>310,80</b>	25	100
12-200/100	912200BAP	12	90	70	200	100	M12	●	<b>339,40</b>	20	80
12-220/120	912220BAP	12	90	70	220	120	M12	●	<b>352,20</b>	20	80
12-240/140	912240BAP	12	90	70	240	140	M12	●	<b>369,05</b>	20	80
12-260/160	912260BAP	12	90	70	260	160	M12	●	<b>390,30</b>	20	80
12-300/200	912300BAP	12	90	70	300	200	M12	●	<b>445,00</b>	15	60
12-320/220	912320BAP	12	90	70	320	220	M12	●	<b>484,95</b>	15	60
16-220/100	916220BAP	16	110	85	220	100	M16	●	<b>500,50</b>	10	40
16-270/150	916270BAP	16	110	85	270	150	M16	●	<b>587,45</b>	10	40
16-320/200	916320BAP	16	110	85	320	200	M16	●	<b>644,80</b>	10	40

## Blitzanker BA plus



### Blister BA plus, galv. verz.

Typ	Art.-Nr.	d <sub>0</sub> [mm]	h <sub>1</sub> ≥ [mm]	h <sub>ef</sub> ≥ [mm]	L <sub>d</sub> [mm]	t <sub>fix</sub> ≤ [mm]	Gewinde	ETA	€/Blister	[Stück]	[Blister]
8-85/20	5885BA2	8	60	45	85	20	M8	●	3,90	2	10
10-92/17	51090BA2	10	65	50	92	17	M10	●	4,90	2	10
10-125/50	510120BA2	10	65	50	125	50	M10	●	6,80	2	10

## Montagedaten

BA plus Größe		M6	M8	M10	M12	M16	M20
Drehmoment	T <sub>inst</sub> [Nm]	8	15	30	50	110	180
Schlüsselweite	SW [mm]	10	13	17	19	24	30
Durchgangsloch anzuschließendens Anbauteil	d <sub>f</sub> [mm]	7	9	12	14	18	22
Unterlegscheibe Außen-Ø x Dicke	[mm]	12 x 1,6	16 x 1,6	20 x 2 / 34 x 3	24 x 2,5 / 44 x 4	30 x 3 / 56 x 5	37 x 3

## Tragfähigkeiten, Achs- und Randabstände BA plus zugelassene Größen M6 - M20

Typ	Zulässige Tragfähigkeiten in Beton <sup>1)2)3)</sup>		Zulässiges Biegemoment M <sub>zul</sub> [Nm]	Achsabstand <sup>4)</sup>		Randabstand <sup>4)</sup>		Min. Bauteildicke h <sub>min</sub> [mm]
	C 20/25 Zug N <sub>zul</sub> [kN]	C 20/25 Quer V <sub>zul</sub> [kN]		S <sub>cr</sub> [mm]	S <sub>min</sub> [mm]	C <sub>cr</sub> [mm]	C <sub>min</sub> [mm]	
BA plus 6	3,6	3,0	4,7	105	50	53	50	100
BA plus 8	7,3	6,5	13,4	135	50	68	50	100
BA plus 10	7,6	8,5	23,9	150	120	75	90	120
BA plus 12	11,4	9,5	46,8	210	70	105	90	160
BA plus 16	12,7	14,6	95,1	255	100	128	100	200
BA plus 20	19,8	24,0	127,3	300	160	150	150	200

<sup>1)</sup> Zulässige Lasten eines Einzeldübels ohne Randeinflüsse.

<sup>2)</sup> Lastangaben berücksichtigen die in der Bewertung angegebenen Teilsicherheitsbeiwerte des Materials sowie einen Teilsicherheitsbeiwert der Einwirkungen von v<sub>F</sub> = 1,4.

<sup>3)</sup> Bei höheren Betonfestigkeiten bis C50/60 erhöhen sich die Zuglastwerte um bis zu 55%.

<sup>4)</sup> Bei Unterschreitung des char. Rand-/Achsabstandes (C<sub>cr</sub> bzw. S<sub>cr</sub>) muss die Tragfähigkeit abgemindert werden. h<sub>min</sub>, S<sub>min</sub> und C<sub>min</sub> dürfen nicht unterschritten werden.

## Empfohlene Lasten für die nicht zugelassenen Dübelgrößen in ungerissenem Beton C20/25

Typ	N <sub>empf</sub> [kN]	V <sub>empf</sub> [kN]	Setztiefe h <sub>ef</sub> [mm]
BA plus 6-45/5	1,5	1,5	25
BA plus 8-50/5	1,5	1,5	25
BA plus 8-60/10	2,5	2,5	30
BA plus 10-60/10	1,8	1,8	27
BA plus 10-75/10	2,5	2,5	40
BA plus 12-70/2	2,4	2,4	38
BA plus 16-95/10	4,0	4,0	50
BA plus 20-110/10	6,0	6,0	60

N<sub>empf</sub>: empfohlene Zuglast; V<sub>empf</sub>: empfohlene Querlast

# Blitz- anker BA A4



## Vorteile



- Blitzanker aus nichtrostendem Stahl A4 für die Schnellmontage in ungerissenem Beton
- Der BA A4 ist für vielfältige zulassungsrelevante Anwendungen geeignet; insbesondere für Außenanwendungen, Fassadenunterkonstruktionen usw.
- Einsetzbar auch bei schwierigen Einbausituationen, aufgrund von geringen Rand- und Achsabständen

## Zulassungen und Zertifikate



## Geeignete Baustoffe

### Sehr gut geeignet



- Beton



### Bedingt geeignet

- Dichter Naturstein (bis M8)

## Montage

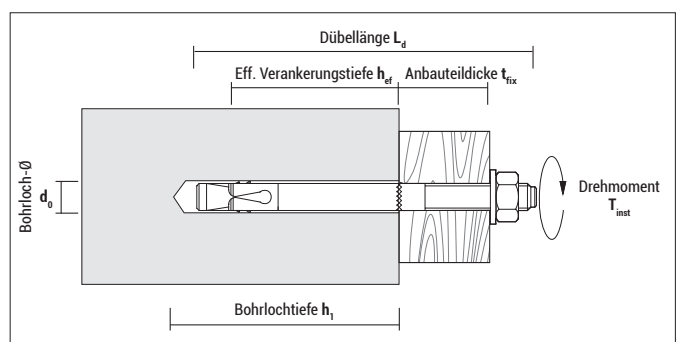
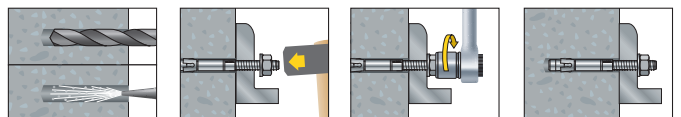



## Blitzanker BA A4



### BA A4, nichtrostender Stahl A4

Typ	Art.-Nr.	d <sub>0</sub> [mm]	h <sub>1</sub> ≥ [mm]	h <sub>cr</sub> ≥ [mm]	L <sub>d</sub> [mm]	t <sub>fix</sub> ≤ [mm]	Gewinde	ETA	€/100 Stück	[Stück]	[Stück]
8-72/10 A4	9X872BA	8	60	45	72	10	M8	●	329,40	50	250
8-92/30 A4	9X892BA	8	60	45	92	30	M8	●	354,50	50	250
8-112/50 A4	9X8112BA	8	60	45	112	50	M8	●	404,60	40	200
10-92/10 A4	9X1092BA	10	75	60	92	10	M10	●	436,20	40	200
10-102/20 A4	9X10102BA	10	75	60	102	20	M10	●	455,15	25	125
10-112/30 A4	9X10112BA	10	75	60	112	30	M10	●	537,45	25	125
10-132/50 A4	9X10132BA	10	75	60	132	50	M10	●	625,95	25	125
12-103/5 A4	9X12103BA	12	90	70	103	5	M12	●	707,05	20	100
12-118/20 A4	9X12118BA	12	90	70	118	20	M12	●	714,05	20	100
12-128/30 A4	9X12128BA	12	90	70	128	30	M12	●	745,45	20	100
12-148/50 A4	9X12148BA	12	90	70	148	50	M12	●	873,05	20	100
12-163/65 A4	9X12163BA	12	90	70	163	65	M12	●	906,35	20	100
16-123/5 A4	9X16123BA	16	110	85	123	5	M16	●	1.157,15	10	50
16-138/20 A4	9X16138BA	16	110	85	138	20	M16	●	1.484,95	10	50
16-168/50 A4	9X16168BA	16	110	85	168	50	M16	●	1.688,30	10	50

### Montagedaten

BA Größe		M8	M10	M12	M16
Drehmoment	T <sub>inst</sub> [Nm]	20	35	70	120
Schlüsselweite	SW [mm]	13	17	19	24
Durchgangsloch im anzuschließenden Anbauteil	d <sub>l</sub> [mm]	9	12	14	18
Unterlegscheibe Außen-Ø x Dicke	[mm]	17 x 1,6	21 x 2,0	24 x 2,5	30 x 3,0

### Tragfähigkeiten, Achs- und Randabstände BA A4 zugelassene Größen M8 - M16

Typ	Zulässige Tragfähigkeiten in Beton <sup>1)2)3)</sup>		Zulässiges Biegemoment M <sub>zul</sub> [Nm]	Achsabstand <sup>4)</sup>		Randabstand <sup>4)</sup>		Min. Bauteildicke h <sub>min</sub> [mm]
	C 20/25 Zug N <sub>zul</sub> [kN]	C 20/25 Quer V <sub>zul</sub> [kN]		S <sub>min</sub> [mm]	S <sub>cr</sub> [mm]	C <sub>min</sub> [mm]	C <sub>cr</sub> [mm]	
BA A4 8	3,6	6,3	12,6	50	135	50	68	100
BA A4 10	6,3	9,7	25,7	55	180	50	90	120
BA A4 12	7,9	14,3	45,1	60	210	55	105	140
BA A4 16	16,7	26,9	114,3	70	255	85	128	170

<sup>1)</sup> Zulässige Lasten eines Einzeldübels ohne Randeinflüsse.

<sup>2)</sup> Lastangaben berücksichtigen die in der Bewertung angegebenen Teilsicherheitsbeiwerte des Materials sowie einen Teilsicherheitsbeiwert der Einwirkungen von γ<sub>F</sub> = 1,4.

<sup>3)</sup> Bei höheren Betonfestigkeiten bis C50/60 erhöhen sich die Zuglastwerte um bis zu 28%.

<sup>4)</sup> Bei Unterschreitung des char. Rand-/Achsabstandes (C<sub>cr</sub> bzw. S<sub>cr</sub>) muss die Tragfähigkeit abgemindert werden. h<sub>min</sub>, S<sub>min</sub> und C<sub>min</sub> dürfen nicht unterschritten werden.

# Beton- schraube BTS

## Vorteile



BTS B, Sechskantkopf  
- Zinklamellenbeschichtung  
- nicht rostender Stahl A4



BTS ST, Senkkopf  
- galvanisch verzinkt  
- nicht rostender Stahl A4

- ETA Bewertung für Verankerungen im gerissenen und ungerissenen Beton
- Höchste Lasten bei einfacher Anwendung (Verwendung eines geeigneten Tangentialschlagschraubers wird empfohlen)
- Variabel, da drei Setztiefen pro Größe
- Die BTS darf adjustiert werden
- Großes Sortiment, auch in nichtrostendem Stahl A4. Zudem sind verschiedene Kopfformen erhältlich
- Ideal auch bei temporären Befestigungen, da vollständig demontierbar
- Zinklamellenbeschichtung (ZnAl) für besseren Korrosionsschutz und erhöhte Anwendungssicherheit

## Geeignete Baustoffe

### Sehr gut geeignet



- Beton



### Bedingt geeignet

- Dichter Naturstein



## Zulassungen und Zertifikate

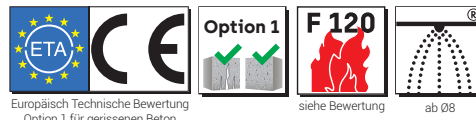

## Montage

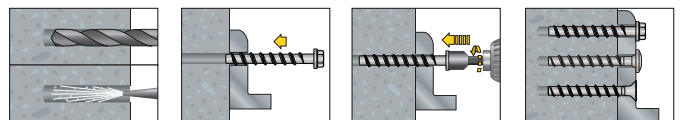

BTS 8: Tangentialschlagschrauber max. 300 Nm  
BTS 10: Tangentialschlagschrauber max. 400 Nm  
BTS 14: Tangentialschlagschrauber max. 650 Nm

Die BTS darf adjustiert werden, d.h. zweimal um max. 10 mm herausgeschraubt werden zwecks Unterfütterung - für Details siehe Bewertung.

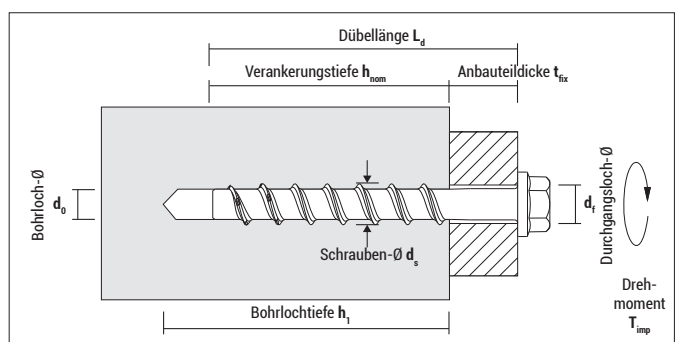

**Betonschraube BTS**



**BTS B, ZnAl-Besch.** mit Sechskantkopf und angepresster Scheibe (Scheiben-Ø: BTS 8: Ø 16,2 mm; BTS 10: Ø 20,0 mm; BTS 14: Ø 30,0 mm)

Typ d <sub>0</sub> - L <sub>d</sub>	Art.-Nr.	d <sub>s</sub> x L <sub>d</sub> [mm]	h <sub>1</sub> ≥ [mm]	h <sub>nom</sub> ≥ [mm]	t <sub>fix</sub> ≤ [mm]	Antrieb	ETA	€/100 Stück	[Stück]	[Stück]
8-50/-	9ZG850BTSB	10,6 x 50	55 / - / -	45 / - / -	5 / - / -	SW 13	●	120,00	50	250
8-70/5	9ZG870BTSB	10,6 x 70	55 / 65 / 75	45 / 55 / 65	25 / 15 / 5	SW 13	●	127,15	50	250
8-80/15	9ZG880BTSB	10,6 x 80	55 / 65 / 75	45 / 55 / 65	35 / 25 / 15	SW 13	●	134,15	50	250
8-90/25	9ZG890BTSB	10,6 x 90	55 / 65 / 75	45 / 55 / 65	45 / 35 / 25	SW 13	●	147,35	50	250
8-100/35	9ZG8100BTSB	10,6 x 100	55 / 65 / 75	45 / 55 / 65	55 / 45 / 35	SW 13	●	158,55	50	250
8-120/55	9ZG8120BTSB	10,6 x 120	55 / 65 / 75	45 / 55 / 65	75 / 65 / 55	SW 13	●	172,25	50	250
10-60/-	9ZG1060BTSB	12,6 x 60	65 / - / -	55 / - / -	5 / - / -	SW 15	●	164,20	50	250
10-70/-	9ZG1070BTSB	12,6 x 70	65 / - / -	55 / - / -	15 / - / -	SW 15	●	169,90	40	200
10-80/-	9ZG1080BTSB	12,6 x 80	65 / 85 / -	55 / 75 / -	25 / 5 / -	SW 15	●	174,25	40	200
10-90/5	9ZG1090BTSB	12,6 x 90	65 / 85 / 95	55 / 75 / 85	35 / 15 / 5	SW 15	●	179,00	40	200
10-100/15	9ZG10100BTSB	12,6 x 100	65 / 85 / 95	55 / 75 / 85	45 / 25 / 15	SW 15	●	188,00	40	200
10-120/35	9ZG10120BTSB	12,6 x 120	65 / 85 / 95	55 / 75 / 85	65 / 45 / 35	SW 15	●	199,70	40	200
10-140/55	9ZG10140BTSB	12,6 x 140	65 / 85 / 95	55 / 75 / 85	85 / 65 / 55	SW 15	●	232,05	30	150
10-160/75	9ZG10160BTSB	12,6 x 160	65 / 85 / 95	55 / 75 / 85	105 / 85 / 75	SW 15	●	279,05	30	150
14-80/-	9ZG1480BTSB	16,6 x 80	85 / - / -	75 / - / -	5 / - / -	SW 21	●	528,10	20	100
14-110/-	9ZG14110BTSB	16,6 x 110	85 / 110 / -	75 / 100 / -	35 / 10 / -	SW 21	●	623,35	20	100

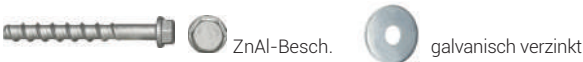

**BTS B, ZnAl-Besch.** mit Sechskantkopf und angepresster Scheibe (Scheiben-Ø: BTS 10: Ø 20,0 mm)  
**mit großer Scheibe nach ISO 7094 (DIN440) für den Holzbau** (beigelegt, Außen-Ø = 44 mm), galvanisch verzinkt

Typ d <sub>0</sub> - L <sub>d</sub>	Art.-Nr.	d <sub>s</sub> x L <sub>d</sub> [mm]	h <sub>1</sub> ≥ [mm]	h <sub>nom</sub> ≥ [mm]	t <sub>fix</sub> ≤ [mm]	Antrieb	ETA	€/100 Stück	[Stück]	[Stück]
10-180/95	9ZG10180BTSB	12,6 x 180	65 / 85 / 95	55 / 75 / 85	125 / 105 / 95	SW 15	●	384,70	20	100
10-200/115	9ZG10200BTSB	12,6 x 200	65 / 85 / 95	55 / 75 / 85	145 / 125 / 115	SW 15	●	396,85	20	80
10-240/155	9ZG10240BTSB	12,6 x 240	65 / 85 / 95	55 / 75 / 85	185 / 165 / 155	SW 15	●	504,30	20	80
10-280/195	9ZG10280BTSB	12,6 x 280	65 / 85 / 95	55 / 75 / 85	225 / 205 / 195	SW 15	●	577,45	20	80



**BTS B, nichtrostender Stahl A4** mit Sechskantkopf und angepresster Scheibe (Scheiben-Ø: BTS 8: Ø 16,2 mm; BTS 10: Ø 20,0 mm)



Typ d <sub>0</sub> - L <sub>d</sub>	Art.-Nr.	d <sub>s</sub> x L <sub>d</sub> [mm]	h <sub>1</sub> ≥ [mm]	h <sub>nom</sub> ≥ [mm]	t <sub>fix</sub> ≤ [mm]	Antrieb	ETA	€/100 Stück	[Stück]	[Stück]
8-80/15	9X880BTSB	10,5 x 80	55 / 65 / 75	45 / 55 / 65	35 / 25 / 15	SW 13	●	589,75	50	250
10-90/5	9X1090BTSB	12,5 x 90	65 / 85 / 95	55 / 75 / 85	35 / 15 / 5	SW 15	●	890,70	40	200
10-100/15	9X10100BTSB	12,5 x 100	65 / 85 / 95	55 / 75 / 85	45 / 25 / 15	SW 15	●	946,45	40	200



**BTS ST galv. verz.** mit Senkkopf (Kopf-Ø: BTS ST 8: Ø 19,5 mm; BTS ST 10: Ø 21,5 mm)

Typ d <sub>0</sub> - L <sub>d</sub>	Art.-Nr.	d <sub>s</sub> x L <sub>d</sub> [mm]	h <sub>1</sub> ≥ [mm]	h <sub>nom</sub> ≥ [mm]	t <sub>fix</sub> ≤ [mm]	Antrieb	ETA	€/100 Stück	[Stück]	[Stück]
8-80/15	9880BTSST	10,6 x 80	55 / 65 / 75	45 / 55 / 65	35 / 25 / 15	TX 40	●	162,10	50	250
10-90/5	91090BTSST	12,6 x 90	65 / 85 / 95	55 / 75 / 85	35 / 15 / 5	TX 50	●	221,60	40	200

## Betonschraube BTS

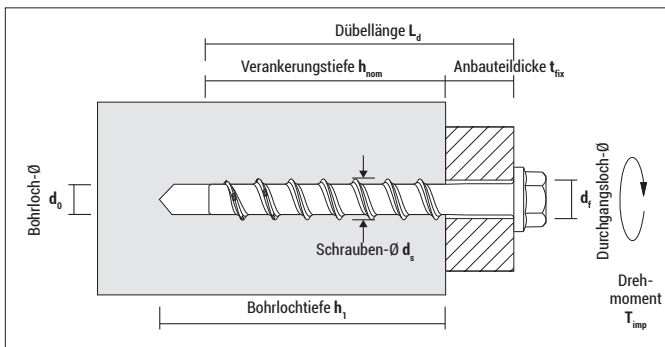

**BTS ST, nichtrostender Stahl A4** mit Senkkopf (Kopf-Ø: BTS ST 8: Ø 19,5 mm; BTS ST 10: Ø 21,5 mm)



Typ d <sub>0</sub> - L <sub>d</sub>	Art.-Nr.	d <sub>s</sub> x L <sub>d</sub> [mm]	h <sub>1</sub> ≥ [mm]	h <sub>nom</sub> ≥ [mm]	t <sub>fix</sub> ≤ [mm]	Antrieb	ETA	€ / 100 Stück	[Stück]	[Stück]
8-80/15	9X880BTSST	10,5 x 80	55 / 65 / 75	45 / 55 / 65	35 / 25 / 15	TX 40	●	<b>644,35</b>	50	250
10-90/5	9X1090BTSST	12,5 x 90	65 / 85 / 95	55 / 75 / 85	35 / 15 / 5	TX 50	●	<b>914,85</b>	40	200

### Tragfähigkeiten, Installationsparameter (Werte gelten für BTS in Kohlenstoffstahl und nichtrostendem Stahl)

		BTS 8						BTS 10						BTS 14		
		ZnAl	A4	ZnAl	A4	ZnAl	A4	ZnAl	A4	ZnAl	A4	ZnAl	A4	ZnAl	A4	
Bohrloch-Ø	d <sub>0</sub> [mm]	8						10						14		
Gewinde-Ø	d <sub>s</sub> [mm]	10,6	10,5	10,6	10,5	10,6	10,5	12,6	12,5	12,6	12,5	12,6	12,5	16,6		
Durchgangsloch im anzuschließenden Anbauteil	d <sub>f</sub> ≤ [mm]	12						14						18		
Verankerungstiefe	h <sub>nom</sub> [mm]	45		55		65		55		75		85		75	100	115

#### Zulässige Zuglast in gerissenem Beton<sup>1), 2), 3)</sup>

C20/25	N <sub>zul</sub> [kN]	2,4	1,4	4,3	2,6	5,7	3,8	4,3	2,9	7,6	6,2	9,2	8,1	7,2	11,5	14,5
--------	-----------------------	-----	-----	-----	-----	-----	-----	-----	-----	-----	-----	-----	-----	-----	------	------

#### Zulässige Zuglast in ungerissenem Beton<sup>1), 2), 3)</sup>

C20/25	N <sub>zul</sub> [kN]	3,6	4,3	5,7	5,7	7,6	8,1	5,7	5,2	9,5	9,0	12,4	12,4	10,4	16,5	20,7
--------	-----------------------	-----	-----	-----	-----	-----	-----	-----	-----	-----	-----	------	------	------	------	------

#### Zulässige Querlast in gerissenem Beton

C20/25	V <sub>zul</sub> [kN]	3,4	6,2	4,6	7,7	6,2	9,7	4,6	10,4	15,2	17,6	18,4	19,4	7,2	23,0	28,9
--------	-----------------------	-----	-----	-----	-----	-----	-----	-----	------	------	------	------	------	-----	------	------

#### Zulässige Querlast in ungerissenem Beton

C20/25	V <sub>zul</sub> [kN]	4,9	7,7	6,6	7,7	8,8	9,7	6,6	12,9	19,4	19,4	19,4	19,4	10,4	32,0	32,0
--------	-----------------------	-----	-----	-----	-----	-----	-----	-----	------	------	------	------	------	------	------	------

Zulässiges Biegemoment	M <sub>zul</sub> [Nm]	15	14,9	15	14,9	15	14,9	32						106		
------------------------	-----------------------	----	------	----	------	----	------	----	--	--	--	--	--	-----	--	--

#### Achs- und Randabstände

Achsabstand <sup>4)</sup>	S <sub>cr,N</sub> [mm]	105	96	129	123	156	147	129	120	180	171	204	255	174	237	276
Randabstand <sup>4)</sup>	C <sub>cr,N</sub> [mm]	53	48	65	62	78	74	65	60	90	86	102	98	87	119	138
Min. Achsabstand <sup>4)</sup>	S <sub>min</sub> [mm]	40	35	50	35	50	35	50	40	50	40	50	40	50	70	70
Min. Randabstand <sup>4)</sup>	C <sub>min</sub> [mm]	40	35	50	35	50	35	50	40	50	40	50	40	50	70	70
Mindestbauteildicke	h <sub>min</sub> [mm]	100	80	100		120		100		130		130		130	150	170

Max. Installationsdrehmoment für Tangentialschlag-schrauber	T <sub>imp</sub> ≤ [Nm]	300						400	450	400	450	400	450	650		
---	-------------------------	-----	--	--	--	--	--	-----	-----	-----	-----	-----	-----	-----	--	--

<sup>1)</sup> Zulässige Lasten eines Einzeldübels ohne Randeinflüsse

<sup>2)</sup> Lastangaben berücksichtigen die in der Bewertung angegebenen Teilsicherheitsbeiwerte der Widerstände sowie einen Teilsicherheitsbeiwert der Einwirkungen von v<sub>F</sub> = 1,4.

<sup>3)</sup> Bei höheren Betonfestigkeiten bis C50/60 erhöhen sich die Zuglastwerte um bis zu 58% gegenüber C20/25.

<sup>4)</sup> Bei Unterschreitung des char. Rand-/Achsabstandes (C<sub>cr</sub> bzw. S<sub>cr</sub>) muss die Tragfähigkeit abgemindert werden. h<sub>min</sub>, S<sub>min</sub> und C<sub>min</sub> dürfen nicht unterschritten werden.

# Beton- schraube BTS6



## Vorteile

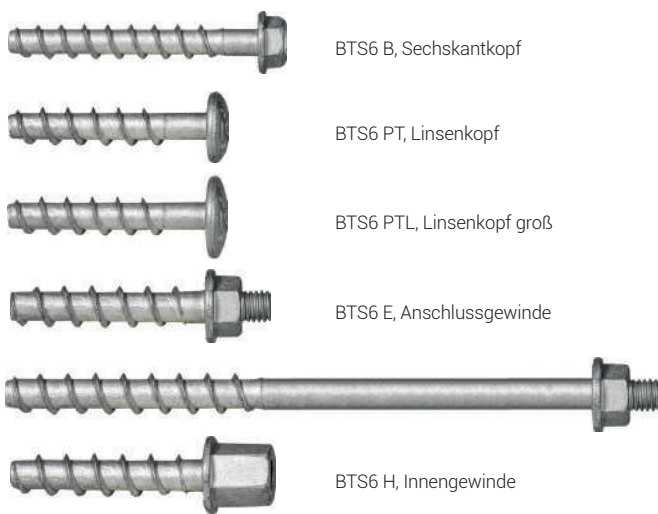

BTS6 E lang, Anschlussgewinde

- Schnelle Methode zur Montage von Befestigungsschienen, Schellen, Abhängungen etc.
- Auch geeignet in Spannbetonhohlplatten
- Einfaches System mit dem Spezialzubehör: Montage in nur zwei Schritten; Bohren und Befestigen mit dem selben Gerät
- Demontage möglich
- Verschiedene Kopfformen für vielfältige Anwendungen
- Zwei Setztiefen für flexible Anwendungsbereiche
- Kurze Längen, verringert Risiko von Bewehrungstreffern

## Zulassungen und Zertifikate



## Geeignete Baustoffe

### Sehr gut geeignet



- Beton

- Spannbetonhohlplatten

### Bedingt geeignet

- Dichter Naturstein

## Montage

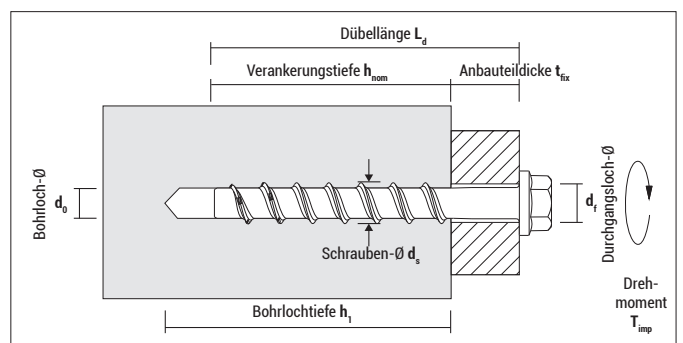
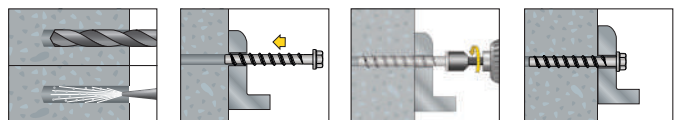

## Betonschraube BTS6



**BTS6 B, zinklamellenbeschichtet** mit Sechskantkopf mit angepresster Scheibe, Scheiben-Ø: 14,0 mm

Typ $d_0 - L_d$	Art.-Nr.	$d_s \times L_d$ [mm]	$h_1 \geq$ [mm]	$h_{nom} \geq$ [mm]	$t_{fix} \leq$ [mm]	Antrieb	ETA	€/100 Stück	[Stück]	[Stück]
6-40/5	9ZG640BTSB	7,5 x 40	40	35	5	SW10	●	71,95	150	750
6-55/5	9ZG655BTSB	7,5 x 55	40 / 55	35 / 50	20 / 5	SW10	●	76,60	100	500



**BTS6 PT, zinklamellenbeschichtet** mit Pan Head (TX 30), Kopf-Ø: 14,5 mm

Typ $d_0 - L_d$	Art.-Nr.	$d_s \times L_d$ [mm]	$h_1 \geq$ [mm]	$h_{nom} \geq$ [mm]	$t_{fix} \leq$ [mm]	Antrieb	ETA	€/100 Stück	[Stück]	[Stück]
6-40/5	9ZG640BTSPT	7,5 x 40	40	35	5	TX30	●	55,20	150	750
6-55/5	9ZG655BTSPT	7,5 x 55	40 / 55	35 / 50	20 / 5	TX30	●	58,95	100	500



**BTS6 PTL, zinklamellenbeschichtet** mit Pan Head groß (TX 30), Kopf-Ø: 19 mm

Typ $d_0 - L_d$	Art.-Nr.	$d_s \times L_d$ [mm]	$h_1 \geq$ [mm]	$h_{nom} \geq$ [mm]	$t_{fix} \leq$ [mm]	Antrieb	ETA	€/100 Stück	[Stück]	[Stück]
6-40/5	9ZG640BTSPTL	7,5 x 40	40	35	5	TX30	●	56,35	150	750
6-55/5	9ZG655BTSPTL	7,5 x 55	40 / 55	35 / 50	20 / 5	TX30	●	60,10	100	500



**BTS6 E, zinklamellenbeschichtet** mit Anschlussgewinde, Scheiben-Ø: 14,0 mm

Typ $d_0 - L_d$	Art.-Nr.	$d_s \times L_d$ [mm]	$h_1 \geq$ [mm]	$h_{nom} \geq$ [mm]	$t_{fix} \leq$ [mm]	Anschluss- gewinde	Antrieb	ETA	€/100 Stück	[Stück]	[Stück]
6-35	9ZG635M6BTSE	7,5 x 35	40	35	–	M6 (L = 5 mm)	SW10	●	63,15	150	750
6-35	9ZG635M8BTSE	7,5 x 35	40	35	–	M8 (L = 15 mm)	SW10	●	68,15	100	500



**BTS6 E lang, zinklamellenbeschichtet** mit Anschlussgewinde, Scheiben-Ø: 14,0 mm

Typ $d_0 - L_d$	Art.-Nr.	$d_s \times L_d$ [mm]	$h_1 \geq$ [mm]	$h_{nom} \geq$ [mm]	$t_{fix} \leq$ [mm]	Anschluss- gewinde	Antrieb	ETA	€/100 Stück	[Stück]	[Stück]
6-135	9ZG6135M6BTSE	7,5 x 135	40 / 55	35 / 50	85 / 100	M6 (L = 5 mm)	SW10	●	115,05	50	250
6-155	9ZG6155M6BTSE	7,5 x 155	40 / 55	35 / 50	105 / 120	M6 (L = 5 mm)	SW10	●	126,55	50	250
6-175	9ZG6175M6BTSE	7,5 x 175	40 / 55	35 / 50	125 / 140	M6 (L = 5 mm)	SW10	●	138,05	50	250
6-195	9ZG6195M6BTSE	7,5 x 195	40 / 55	35 / 50	145 / 160	M6 (L = 5 mm)	SW10	●	149,55	50	200



**BTS6 H, zinklamellenbeschichtet** mit Innengewinde, Scheiben-Ø: M6 und M8: 14,0 mm; M10: 17,0 mm

Typ $d_0 - L_d$	Art.-Nr.	$d_s \times L_d$ [mm]	$h_1 \geq$ [mm]	$h_{nom} \geq$ [mm]	Innengewinde	Antrieb	ETA	€/100 Stück	[Stück]	[Stück]
6-35	9ZG635M6BTSH	7,5 x 35	40	35	M6 (L = 10 mm)	SW10	●	103,50	150	750
6-35	9ZG635M8BTSH	7,5 x 35	40	35	M8 (L = 15 mm)	SW10	●	111,15	100	500
6-50	9ZG650M8BTSH	7,5 x 50	55	50	M8 (L = 15 mm)	SW10	●	129,15	100	500
6-35	9ZG635M10BTSH	7,5 x 35	40	35	M10 (L = 15 mm)	SW13	●	135,30	100	500

Betonschraube BTS6

# Zubehör Betonschraube **BTS6**

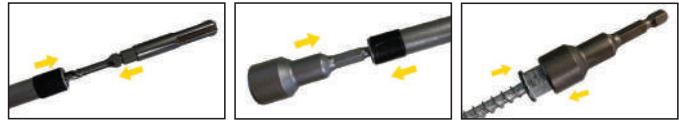

SDS Spezialbohrer Ø6 mm  
Nutzlänge 105 mm



Spezialadapter  
über den Bohrer und das Setzwerkzeug stecken



Setzwerkzeug  
für die Schnellmontage  
aller BTS6 mit Sechskantkopf

Zubehör für Betonschraube **BTS6**

Typ	Art.-Nr.	d <sub>o</sub> [mm]	L [mm]	Antrieb	€/1 Stück	[Stück]	[Stück]
Spezialbohrer SDS 6 mm	6115SDSBTS6	6	175	SDS plus	<b>11,45</b>	1	–
Spezialadapter	9ATRBCA	13	145	2x Sechskant	<b>31,35</b>	1	–
Setzwerkzeug 10 (SW10)	910LLTRBCA	18	65	Sechskant	<b>41,45</b>	1	–
Setzwerkzeug 13 (SW13)	913M8LLTRB	20	65	Sechskant	<b>38,00</b>	1	–

**Tragfähigkeiten, Rand- und Achsabstände** bei Mehrfachbefestigung von nichttragenden Systemen in gerissenem **Beton C20/25-C50/60**

Typ	Zul. Last für alle Lastrichtungen <sup>1,2)</sup>		Zulässiges Biegemoment <sup>2)</sup>	Achsabstand		Randabstand		Mindestbauteildicke	Max. Drehmoment des Schlag-schraubers
	h <sub>nom</sub> 35 mm	h <sub>nom</sub> 50 mm		S <sub>cr</sub> [mm]	S <sub>min</sub> [mm]	C <sub>cr</sub> [mm]	C <sub>min</sub> [mm]		
BTS 6-35	0,85	–	5,7	160	40	80	40	100	150
BTS 6-40	0,85	–	5,7	160	40	80	40	100	150
BTS 6-50	0,85	1,90	5,7	160	40	80	40	100	150
BTS 6-55	0,85	1,90	5,7	160	40	80	40	100	150

<sup>1)</sup> Zulässige Last ohne Randeinflüsse

<sup>2)</sup> Lastangaben berücksichtigen die in der Bewertung angegebenen Teilsicherheitsbeiwerte der Montage sowie einen Teilsicherheitsbeiwert der Einwirkungen von γ<sub>F</sub> = 1,4. Bei Unterschreitung des char. Rand-/Achsabstandes (C<sub>cr</sub> bzw. S<sub>cr</sub>) muss die Tragfähigkeit abgemindert werden. h<sub>min</sub>, S<sub>min</sub> und C<sub>min</sub> dürfen nicht unterschritten werden.

**Tragfähigkeiten, Rand- und Achsabstände** bei Mehrfachbefestigung von nichttragenden Systemen in **Spannbetonhohlplatten C45/55**

Typ	Zul. Last für alle Lastrichtungen <sup>1,2)</sup>		Zulässiges Biegemoment <sup>2)</sup>	Achsabstand		Randabstand	
	h <sub>nom</sub> 35 mm	F <sub>zul</sub> [kN]		M <sub>zul</sub> [Nm]	S <sub>cr</sub> [mm]	S <sub>min</sub> [mm]	C <sub>cr</sub> [mm]
BTS 6	1,02	–	5,7	200	200	150	150

<sup>1)</sup> Zulässige Last ohne Randeinflüsse

<sup>2)</sup> Lastangaben berücksichtigen die in der Bewertung angegebenen Teilsicherheitsbeiwerte der Montage sowie einen Teilsicherheitsbeiwert der Einwirkungen von γ<sub>F</sub> = 1,4. Bei Unterschreitung des char. Rand-/Achsabstandes (C<sub>cr</sub> bzw. S<sub>cr</sub>) muss die Tragfähigkeit abgemindert werden. h<sub>min</sub>, S<sub>min</sub> und C<sub>min</sub> dürfen nicht unterschritten werden.

Tragfähigkeiten, Rand- und Achsabstände bei Mehrfachbefestigung von nichttragenden Systemen in Spannbetonhohlplatten:

w/e ≤ 4,2 / Beton ≥ C45/55 / Spiegeldicke ≥ 35 mm

# Beton- schraube BTS5



## Vorteile



BTS5 B, Sechskantkopf



BTS5 PT, Pan Head

- Direkte und schnelle Befestigung
- Kleines Bohrloch mit nur 5 mm Durchmesser
- Geringe Verankerungstiefe von nur 25 mm
- Geringe Einschraubkraft: Manuelle Installation ohne Akkuschauber möglich
- Besonders für Elektro- und Sanitärbefestigungen geeignet
- Hohe Last von 80 kg in Beton
- Sehr guter Korrosionsschutz durch Zinklamellenbeschichtung

## Geeignete Baustoffe

### Sehr gut geeignet



- Beton

### Gut geeignet



- Naturstein
- Kalksand-Vollstein
- Vollziegel
- Lochziegel

## Montage

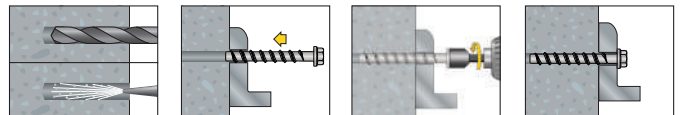



## Betonschraube BTS5

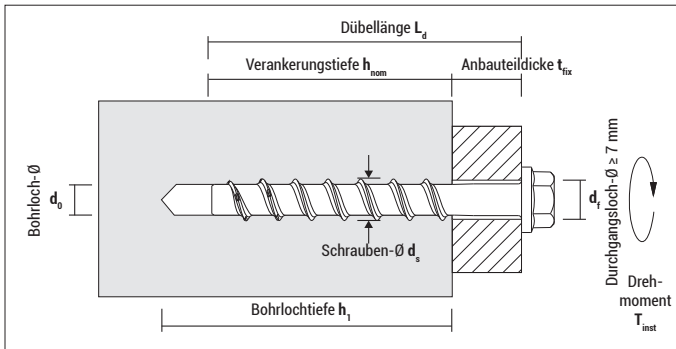

**BTS5 B, zinklamellenbeschichtet** mit Sechskantkopf mit angepresster Scheibe, Scheiben-Ø: 11 mm

Typ $d_0 - L_d$	Art.-Nr.	$d_s \times L_d$ [mm]	$h_1 \geq$ [mm]	$h_{nom} \geq$ [mm]	$t_{fix} \leq$ [mm]	Antrieb	€/100 Stück	[Stück]	[Stück]
5-30/5	9ZG530BTSB	6,4x30	35	25	5	SW8	<b>37,80</b>	100	1.800
5-45/20	9ZG545BTSB	6,4x45	35	25	20	SW8	<b>40,80</b>	100	1.200
5-60/35	9ZG560BTSB	6,4x60	35	25	35	SW8	<b>45,25</b>	100	1.200



**BTS5 PT, zinklamellenbeschichtet** mit Pan Head (TX 25), Kopf-Ø: 10 mm

Typ $d_0 - L_d$	Art.-Nr.	$d_s \times L_d$ [mm]	$h_1 \geq$ [mm]	$h_{nom} \geq$ [mm]	$t_{fix} \leq$ [mm]	Antrieb	€/100 Stück	[Stück]	[Stück]
5-30/5	9ZG530BTSPT	6,4x30	35	25	5	TX25	<b>27,95</b>	100	1.800
5-45/20	9ZG545BTSPT	6,4x45	35	25	20	TX25	<b>30,60</b>	100	1.200
5-60/35	9ZG560BTSPT	6,4x60	35	25	35	TX25	<b>34,50</b>	100	1.200

## Tragfähigkeiten, Rand- und Achsabstände

Typ	Beton ungerissen $\geq C20/25$		Beton gerissen $\geq C20/25$		Vollziegel Mz12/ Vollstein KS12		Lochziegel HLz 12/ KSL 12 Stegdicke $\geq 15$ mm		Achsab- stand	Randab- stand	Mindest- bauteil- dicke
	$F_{empf}$ [kN]	$T_{inst,max}$ [Nm]	$F_{empf}$ [kN]	$T_{inst,max}$ [Nm]	$F_{empf}$ [kN]	$T_{inst,max}$ [Nm]	$F_{empf}$ [kN]	$T_{inst,max}$ [Nm]	$S_{min}$ [mm]	$S_{min}$ [mm]	$h_{min}$ [mm]
BTS5	0,8	5	0,35	5	0,3	2	0,12	1	75	40	80

$F_{empf}$  Empfohlene Lasten incl. Sicherheitsfaktor 4

Bei Setztiefe > 25 mm erhöhen sich die Zuglastwerte proportional.

# Beton- schraube BTS M

## Vorteile



BTS M 14-80



BTS M 14-130



- Spezial-Betonschraube: zugelassen für temporäre Baustelleneinrichtungen wie Schrägstützen, Absturzsicherungen und Gerüste
- Die Zulassung regelt auch den Einsatz in frischem Beton ( $\geq 10 \text{ N/mm}^2$ ), in gerissenem und ungerissenem Beton sowie im Außenbereich
- Wiederverwendbar - für Details siehe Zulassung
- Inklusive Prüfhülse zur Beurteilung der Wiederverwendbarkeit in jeder Schachtel

## Geeignete Baustoffe

### Sehr gut geeignet



- Beton



## Zulassungen und Zertifikate



## Montage

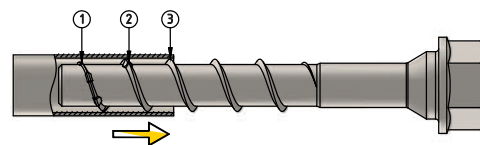
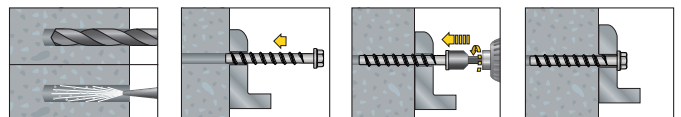

Die BTS M darf nur dann wiederverwendet werden, wenn max. 3 Gewindegänge in die Prüfhülse eindringen können.

## Betonschraube BTS M

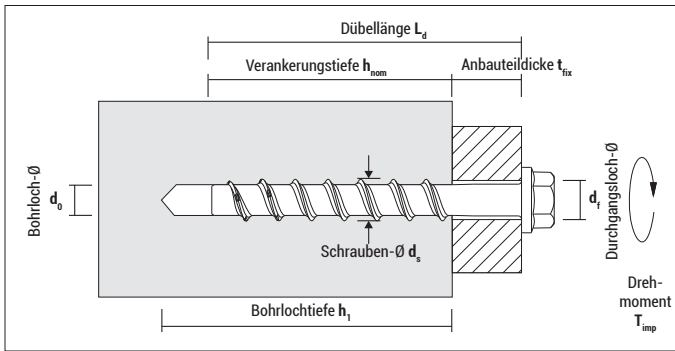

**BTS M ZnAl-Besch.**, inkl. 1 Prüfhülse pro Schachtel (Scheiben-Ø: 14-80: 28 mm, 14-130: 32 mm)

Typ $d_0 - L_d$	Art.-Nr.	$d_s \times L_d$ [mm]	$h_1 \geq$ [mm]	$h_{nom} \geq$ [mm]	$t_{fix} \leq$ [mm]	Antrieb	€/100 Stück	[Stück]	[Stück]
14-80/5	9ZG1480BTSMB	16,6 x 80	85	75	5	SW 21	<b>1.134,60</b>	20	100
14-130/15	9ZG14130BTSMB	16,6 x 130	85/100/125	75/90/115	55/40/15	SW 24	<b>1.206,90</b>	15	75

### Tragfähigkeiten, Installationsparameter

		BTS M 14-80/5		BTS M 14-130/15		
Bohrloch-Ø	$d_0$ [mm]	14		14		
Gewinde-Ø	$d_s$ [mm]	16,6		16,6		
Durchgangsloch im anzuschließenden Anbauteil	$d_f \leq$ [mm]	18		18		
Verankerungstiefe	$h_{nom}$ [mm]	75	75	90	115	
Mindestbauteildicke	$h_{min}$ [mm]	150	150	195	200	225

#### Zulässige Last in gerissenem und ungerissenem Beton<sup>1), 2)</sup>

C8/10	$F_{zul}$ [kN]	4,0	4,0	8,0	10,0	11,3
C12/15	$F_{zul}$ [kN]	4,7	4,7	8,7	12,0	14,0
C16/20	$F_{zul}$ [kN]	5,3	5,3	9,3	13,3	16,0

#### Achs- und Randabstände

Min. Achsabstand	$s_{min}$ [mm]	320	320	390	500	500
Min. Randabstand in Lastrichtung	$c_{1,min}$ [mm]	105	105	130	165	165
Min. Randabstand quer zur Lastrichtung	$c_{2,min}$ [mm]	160	160	195	250	250
Max. Installationsdrehmoment für Tangentialschlagschrauber	$T_{imp} \leq$ [Nm]	650				

<sup>1)</sup> Zulässige Lasten eines Einzeldübels in alle Richtungen ohne Randeinflüsse

<sup>2)</sup> Lastangaben berücksichtigen den in der Zulassung angegebenen Bemessungswiderstand sowie einen Teilsicherheitsbeiwert der Einwirkungen von  $\gamma_F = 1,5$ .

$h_{min}$ ,  $s_{min}$  und  $c_{min}$  dürfen nicht unterschritten werden.

# Schwerlast- anker SLA



## Vorteile



SLA C mit Senkkopf



SLA S mit Sechskantschraube



SLA B mit Bolzen und Sechskantmutter

- Kraftkontrollierter Schwerlastanker, konstruiert für höchste Lasten
- Verfügbar in verschiedenen Kopfformen
- Der integrierte Kunststoffring verhindert ein Verdrehen des Ankers und erlaubt es durch Zusammendrücken, Lücken zwischen dem Anbauteil und der Betonoberfläche zu schließen
- Mit Setztiefenmarkierung für eine schnelle Montage

## Geeignete Baustoffe

### Sehr gut geeignet



- Beton



**SLA C, galv. verz.** mit Senkkopfschraube; Festigkeitsklasse 8.8

## Zulassungen und Zertifikate



## Montage

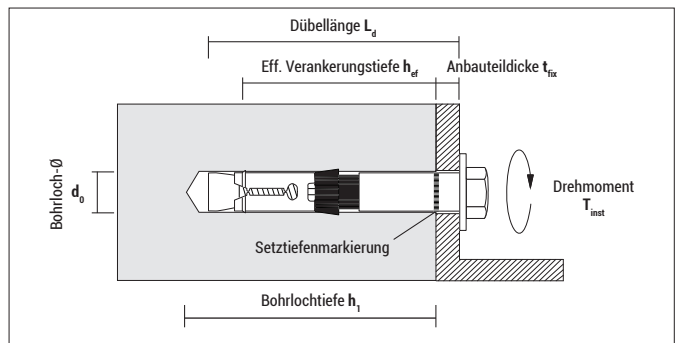
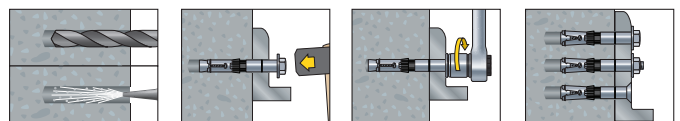

Typ	Art.-Nr.	d <sub>0</sub> [mm]	h <sub>1</sub> ≥ [mm]	h <sub>ef</sub> ≥ [mm]	L <sub>d</sub> [mm]	t <sub>tx</sub> ≤ [mm]	Gewinde	€ / 100 Stück	[Stück]	[Stück]
C 12-80/16	91280SLAC	12	85	59	80	16	M8	● 376,35	30	150
C 12-90/26	91290SLAC	12	85	59	90	26	M8	● 431,30	30	150
C 12-120/56	912120SLAC	12	85	59	120	56	M8	● 524,05	25	125
C 15-90/17	91590SLAC	15	95	67	90	17	M10	● 543,15	20	100
C 15-100/27	915100SLAC	15	95	67	100	27	M10	● 597,45	15	75

## Schwerlastanker SLA



**SLA S, galv. verz.** mit Sechskantschraube; Festigkeitsklasse 8.8

Typ	Art.-Nr.	d <sub>0</sub> [mm]	h <sub>1</sub> ≥ [mm]	h <sub>ef</sub> ≥ [mm]	L <sub>d</sub> [mm]	t <sub>fix</sub> ≤ [mm]	Gewinde	ETA	€/100 Stück	[Stück]	[Stück]
S 12-80/10	91280SLAS	12	85	59	80	10	M8	●	346,65	30	150
S 12-90/20	91290SLAS	12	85	59	90	20	M8	●	381,50	30	150
S 12-120/50	912120SLAS	12	85	59	120	50	M8	●	436,85	25	125
S 15-90/10	91590SLAS	15	95	67	90	10	M10	●	477,20	20	100
S 15-100/20	915100SLAS	15	95	67	100	20	M10	●	502,60	15	75
S 15-130/50	915130SLAS	15	95	67	130	50	M10	●	574,05	15	75
S 18-110/10	918110SLAS	18	115	88	110	10	M12	●	735,30	10	50
S 18-125/25	918125SLAS	18	115	88	125	25	M12	●	740,30	10	50
S 18-150/50	918150SLAS	18	115	88	150	50	M12	●	873,70	5	25
S 24-125/10	924125SLAS	24	130	99	125	10	M16	●	1.545,90	5	25
S 24-140/25	924140SLAS	24	130	99	140	25	M16	●	1.720,25	5	25
S 24-165/50	924165SLAS	24	130	99	165	50	M16	●	1.888,50	4	20



**SLA B, galv. verz.** mit Bolzen und Sechskantmutter; Festigkeitsklasse 8.8

Typ	Art.-Nr.	d <sub>0</sub> [mm]	h <sub>1</sub> ≥ [mm]	h <sub>ef</sub> ≥ [mm]	L <sub>d</sub> [mm]	t <sub>fix</sub> ≤ [mm]	Gewinde	ETA	€/100 Stück	[Stück]	[Stück]
B 12-80/10	91280SLAB	12	85	59	80	10	M8	●	355,20	30	150
B 12-90/20	91290SLAB	12	85	59	90	20	M8	●	393,50	30	150
B 12-120/50	912120SLAB	12	85	59	120	50	M8	●	459,30	25	125
B 15-90/10	91590SLAB	15	95	67	90	10	M10	●	493,10	20	100
B 15-100/20	915100SLAB	15	95	67	100	20	M10	●	513,45	15	75
B 15-130/50	915130SLAB	15	95	67	130	50	M10	●	574,60	15	75
B 15-180/100	915180SLAB	15	115	67	180	100	M10	●	764,95	10	50
B 18-110/10	918110SLAB	18	115	88	110	10	M12	●	745,65	10	50
B 18-125/25	918125SLAB	18	115	88	125	25	M12	●	759,40	10	50
B 18-150/50	918150SLAB	18	115	88	150	50	M12	●	920,80	5	25
B 18-200/100	918200SLAB	18	115	88	200	100	M12	●	1.139,00	5	25
B 24-125/10	924125SLAB	24	130	99	125	10	M16	●	1.744,05	5	25
B 24-140/25	924140SLAB	24	130	99	140	25	M16	●	1.991,85	5	25
B 24-165/50	924165SLAB	24	130	99	165	50	M16	●	2.082,10	4	20
B 24-215/100	924215SLAB	24	130	99	215	100	M16	●	2.487,85	4	–

## Montagedaten

SLA S/B/C Größe		M8	M10	M12	M16
Drehmoment	T <sub>inst</sub> [Nm]	20	45	80	150
SLA S/B Schlüsselweite	SW [mm]	13	17	19	24
SLA C Innensechskant	[mm]	6	8	–	–
Durchgangsloch im anzuschließenden Anbauteil	d <sub>f</sub> [mm]	14	17	20	26

## Tragfähigkeiten, Achs- und Randabstände

Typ	Größe	Beton gerissen <sup>1),2)</sup> C20/25		Beton ungerissen <sup>1),2)</sup> C20/25		Zulässiges Biegemoment M <sub>zul</sub> [Nm]	Achsabstand		Randabstand		Min. Bauteil- dicke h <sub>min</sub> [mm]
		Zug N <sub>zul</sub> [kN]	Quer V <sub>zul</sub> [kN]	Zug N <sub>zul</sub> [kN]	Quer V <sub>zul</sub> [kN]		S <sub>cr</sub> [mm]	S <sub>min</sub> [mm]	C <sub>cr</sub> [mm]	C <sub>min</sub> [mm]	
SLA 12	M8	5,7	7,8	10,9	10,9	17	177	60	89	60	120
SLA 15	M10	7,6	18,8	13,2	24,0	34	201	70	101	70	140
SLA 18	M12	11,9	28,3	19,8	28,6	60	264	80	132	80	180
SLA 24	M16	16,9	33,8	23,6	47,4	152	297	100	149	100	200

<sup>1)</sup> Zulässige Lasten eines EinzeldüBELs ohne Randeinflüsse

<sup>2)</sup> Lastangaben berücksichtigen die Teilsicherheitsbeiwerte der Widerstände sowie einen Teilsicherheitsbeiwert der Einwirkungen von γ<sub>F</sub> = 1,4.

Bei höheren Betonfestigkeiten erhöhen sich die Werte N<sub>zul</sub> um bis zu 55 % (N<sub>zul,C50/60</sub> = 1,55 x N<sub>zul,C20/25</sub>)

Bei Unterschreitung des char. Rand-/Achsabstandes (C<sub>cr</sub> bzw. S<sub>cr</sub>) muss die Tragfähigkeit abgemindert werden. h<sub>min</sub>, S<sub>min</sub> und C<sub>min</sub> dürfen nicht unterschritten werden.

# Zwangs- spreizanker ZA

## Vorteile



ZA Typ S mit Sechskantschraube



ZA Typ B mit Bolzen und Sechskanmutter

- Geeignet für Schwerlastbefestigungen im ungerissenen Beton
- ZA 12 (M8) mit ETA-Bewertung
- Zwangweise kraftkontrollierte Spreizung der Hülse beim Festziehen der Schraube bzw. des Bolzens im Bohrloch
- Einfache Montage durch leichtes Spreizen der Hülse
- Geringe Setztiefe
- Der ZA ermöglicht eine Hohllagenüberbrückung, d.h. das Anbauteil kann bündig an die Betonoberfläche angezogen werden

## Geeignete Baustoffe

### Sehr gut geeignet



- Beton



## Zulassungen und Zertifikate



## Montage

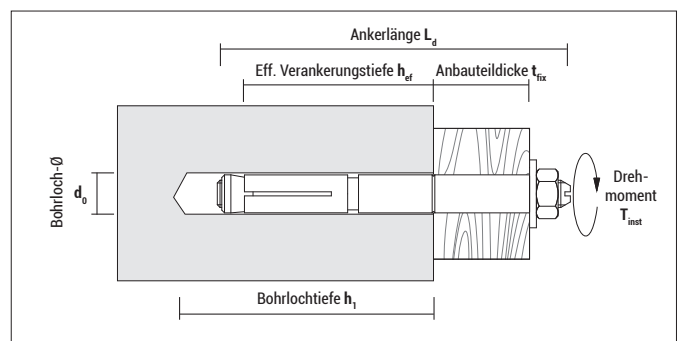
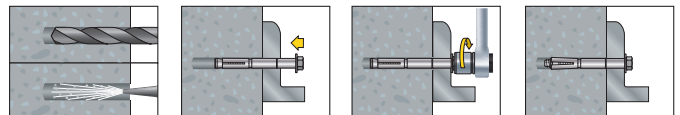

## Zwangsspreizanker ZA



**ZA Typ S, galv. verz.** mit Sechskantschraube, Festigkeitsklasse 8.8

Typ	Art.-Nr.	d <sub>0</sub> [mm]	h <sub>1</sub> ≥ [mm]	h <sub>ef</sub> ≥ [mm]	L <sub>d</sub> [mm]	t <sub>fix</sub> ≤ [mm]	Gewinde	ETA	€/100 Stück	[Stück]	[Stück]
S 10-55/10	91055ZAS	10	55	40	55	10	M6	–	191,95	100	–
S 12-60/10	91260ZAS	12	55	40	60	10	M8	●	231,15	50	–
S 12-75/25	91275ZAS	12	55	40	75	25	M8	●	264,35	50	–
S 12-85/35	91280ZAS	12	55	40	85	35	M8	●	284,45	50	–
S 12-100/50	912100ZAS	12	55	40	100	50	M8	●	314,60	50	–
S 14-70/10	91470ZAS	14	70	50	70	10	M10	–	313,10	50	–
S 14-85/25	91485ZAS	14	70	50	85	25	M10	–	331,60	50	–
S 14-110/50	914110ZAS	14	70	50	110	50	M10	–	425,40	25	–
S 18-90/10 <sup>1)</sup>	91890ZAS	18	80	60	90	10	M12	–	502,15	25	–
S 18-100/25 <sup>1)</sup>	918100ZAS	18	80	60	100	25	M12	–	594,15	25	–
S 18-130/50 <sup>1)</sup>	918130ZAS	18	80	60	130	50	M12	–	708,15	25	–

<sup>1)</sup> Auslaufartikel, solange Vorrat reicht



**ZA Typ B, galv. verz.** mit Bolzen und Sechskantmutter, Festigkeitsklasse 8.8

Typ	Art.-Nr.	d <sub>0</sub> [mm]	h <sub>1</sub> ≥ [mm]	h <sub>ef</sub> ≥ [mm]	L <sub>d</sub> [mm]	t <sub>fix</sub> ≤ [mm]	Gewinde	ETA	€/100 Stück	[Stück]	[Stück]
B 12-70/10	91270ZAB	12	55	40	70	10	M8	●	231,15	50	–
B 12-85/25	91285ZAB	12	55	40	85	25	M8	●	264,35	50	–
B 12-110/50	912110ZAB	12	55	40	110	50	M8	●	314,60	50	–
B 12-160/100	912160ZAB	12	55	40	160	100	M8	●	364,60	50	–
B 14-120/50 <sup>1)</sup>	914120ZAB	14	70	50	120	50	M10	–	425,40	25	–
B 18-96/10 <sup>1)</sup>	91896ZAB	18	80	60	96	10	M12	–	502,15	25	–

<sup>1)</sup> Auslaufartikel, solange Vorrat reicht

## Montagedaten

ZA S/B Größe		M6	M8	M10	M12
Drehmoment	T <sub>inst</sub> [Nm]	8,5	20	40	70
Schlüsselweite	SW [mm]	10	13	17	19
Durchgangsloch im anzuschließenden Anbauteil	d <sub>f</sub> [mm]	12	14	16	22

## Tragfähigkeiten, Rand- und Achsabstände für ZA 12 gemäß ETA-Bewertung in ungerissenem Beton

Typ	Größe	Beton ungerissen <sup>1) 2)</sup>		Zulässiges Biegemoment M <sub>zul</sub> [Nm]	Achsabstand		Randabstand		Min. Bauteildicke h <sub>min</sub> [mm]
		N <sub>zul</sub> [kN]	V <sub>zul</sub> [kN]		S <sub>cr</sub> [mm]	S <sub>min</sub> [mm]	C <sub>cr</sub> [mm]	C <sub>min</sub> [mm]	
ZA 12	M8	5,7	6,1	17,1	120	90	60	60	120

<sup>1)</sup> Zulässige Lasten eines Einzeldübels ohne Randeinflüsse (C > 10 x h<sub>ef</sub>)

<sup>2)</sup> Lastangaben berücksichtigen die Teilsicherheitsbeiwerte der Widerstände sowie einen Teilsicherheitsbeiwert der Einwirkungen von γ<sub>F</sub> = 1,4.

Bei höheren Betonfestigkeiten erhöhen sich die Werte N<sub>zul</sub> um bis zu 55% (N<sub>zul, C50/60</sub> = 1,55 x N<sub>zul, C20/25</sub>)

Bei Unterschreitung des char. Rand-/Achsabstandes (C<sub>cr</sub> bzw. S<sub>cr</sub>) muss die Tragfähigkeit abgemindert werden. h<sub>min</sub>, S<sub>min</sub> und C<sub>min</sub> dürfen nicht unterschritten werden.

## Tragfähigkeiten, Achs- und Randabstände gemäß früherer DIBt-Zulassung in ungerissenem Beton

Typ	Gewinde	Beton ungerissen			Abminderungsfaktor <sup>1)</sup>	Biegemoment M <sub>empf</sub> [Nm]	Achsabstand S [mm]	Randabstand <sup>2)</sup> C [mm]	Min. Bauteildicke h <sub>min</sub> [mm]
		C12/15 F <sub>empf</sub> [kN]	C20/25 F <sub>empf</sub> [kN]	C30/37 F <sub>empf</sub> [kN]					
ZA 10	M6	1,5	2,1	2,5	0,70	7,0	260	130	110
ZA 14	M10	3,5	5,0	5,9	0,80	34,2	440	220	150
ZA 18	M12	5,2	7,4	8,7	0,90	60,0	500	250	180

F<sub>empf</sub>: Empfohlene Lasten in allen Richtungen im ungerissenen Beton.

<sup>1)</sup> Abminderungsfaktor der zulässigen Last, sofern im Bereich der Verankerung eine Bewehrung mit einem Achsabstand kleiner 15 cm vorhanden ist.

<sup>2)</sup> Erfolgt der Einbau des Dübels nicht in der Bauteilecke, sondern am Bauteilrand, so darf der zulässige Randabstand auf den 0,72-fachen Wert reduziert werden.

# Hülsen- anker Dnbolt



## Vorteile



Dnbolt DT mit Sechskantschraube



Dnbolt DV mit Senkkopfschraube



Dnbolt DA mit Öse



Dnbolt DG mit Haken

- Allround-Metallanker für vielfältigste Anwendungen im mittleren Lastbereich bis 1.000 kg
- Dnbolt DT und DV mit ETA Bewertung für ungerissenen Beton
- Spreizkonus mit Antirotationsrippen für zuverlässiges Spreizverhalten
- Durch die spezielle Hülsenkonstruktion kann das Anbauteil stets bündig an die Betonoberfläche angezogen werden
- Die abgeschrägte Hülse garantiert perfektes Gleiten auf dem Spreizkonus und damit eine sichere Spreizung mit hohen Haltewerten

## Geeignete Baustoffe

### Sehr gut geeignet



- Beton



### Bedingt geeignet



- Dichter Naturstein
- Vollziegel

## Zulassungen und Zertifikate



## Montage

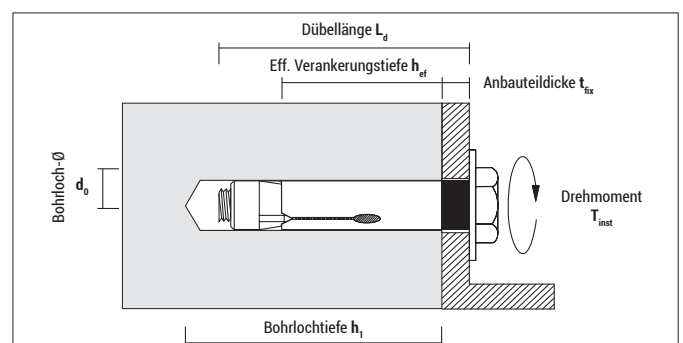
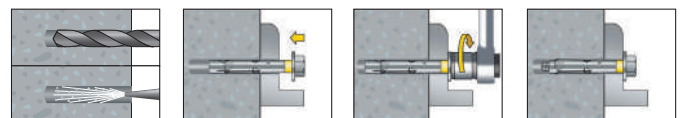



## Hülsenanker Dnbolt



**Dnbolt DT, galv. verz.** mit Sechskantschraube

Typ	Art.-Nr. galv. verz.	d <sub>0</sub> [mm]	h <sub>1</sub> ≥ [mm]	h <sub>ef</sub> ≥ [mm]	L <sub>d</sub> [mm]	t <sub>fix</sub> ≤ [mm]	Gewinde	Antrieb		€/100 Stück	[Stück]	[Stück]
8 - 45/5	9845DT	8	45	30	45	5	M6	SW 10	●	<b>50,15</b>	250	1.000
8 - 60/20	9860DT	8	45	30	60	20	M6	SW 10	●	<b>60,80</b>	200	800
10 - 60/10	91060DT	10	55	37	60	10	M8	SW 13	●	<b>79,60</b>	100	400
10 - 80/30	91080DT	10	55	37	80	30	M8	SW 13	●	<b>95,35</b>	100	400
12 - 70/10	91270DT	12	65	43	70	10	M10	SW 17	●	<b>132,05</b>	50	200
12 - 100/40	912100DT	12	65	43	100	40	M10	SW 17	●	<b>166,65</b>	50	200
14 - 70/10	91470DT	14	65	43	70	10	M10	SW 17	–	<b>151,45</b>	50	200
14 - 100/40	914100DT	14	65	43	100	40	M10	SW 17	–	<b>189,90</b>	50	200
16 - 80/10	91680DT	16	75	55	80	10	M12	SW 19	–	<b>217,65</b>	40	160
16 - 110/40	916110DT	16	75	55	110	40	M12	SW 19	–	<b>288,10</b>	25	100
20 - 110/30	921110DT	20	85	65	110	30	M16	SW 24	–	<b>529,10</b>	10	40
25 - 130/30	926130DT	25	105	80	130	30	M20	SW 30	–	<b>1.341,70</b>	8	32



**Dnbolt DT, nichtrostender Stahl A2** mit Sechskantschraube



Typ	Art.-Nr. A2	d <sub>0</sub> [mm]	h <sub>1</sub> ≥ [mm]	h <sub>ef</sub> ≥ [mm]	L <sub>d</sub> [mm]	t <sub>fix</sub> ≤ [mm]	Gewinde	Antrieb	€/100 Stück	[Stück]	[Stück]
8 - 45/5	9X845DT	8	45	30	45	5	M6	SW 10	<b>253,10</b>	250	1.000
8 - 60/20	9X860DT	8	45	30	60	20	M6	SW 10	<b>282,90</b>	200	800
10 - 60/10	9X1060DT	10	55	37	60	10	M8	SW 13	<b>416,85</b>	100	400
10 - 80/30	9X1080DT	10	55	37	80	30	M8	SW 13	<b>476,45</b>	100	400
12 - 70/10	9X1270DT	12	65	43	70	10	M10	SW 17	<b>654,95</b>	50	200
12 - 100/40	9X12100DT	12	65	43	100	40	M10	SW 17	<b>803,90</b>	50	200
14 - 100/40	9X14100DT	14	65	43	100	40	M10	SW 17	<b>1.169,00</b>	50	200
16 - 80/10	9X1680DT	16	75	55	80	10	M12	SW 19	<b>1.488,55</b>	40	160



**Dnbolt DV, galv. verz.** mit Senkkopfschraube; Kopf-Ø 16 mm

Typ	Art.-Nr. galv. verz.	d <sub>0</sub> [mm]	h <sub>1</sub> ≥ [mm]	h <sub>ef</sub> ≥ [mm]	L <sub>d</sub> [mm]	t <sub>fix</sub> ≤ [mm]	Gewinde	Antrieb		€/100 Stück	[Stück]	[Stück]
10 - 60/10	91060DV	10	55	37	60	10	M8	TX 40	●	<b>138,85</b>	100	400
10 - 80/30	91080DV	10	55	37	80	30	M8	TX 40	●	<b>162,95</b>	100	400



**Dnbolt DA, galv. verz.** mit Öse, galv. verz.

Typ	Art.-Nr.	d <sub>0</sub> [mm]	h <sub>1</sub> ≥ [mm]	h <sub>ef</sub> ≥ [mm]	L <sub>d</sub> [mm]	t <sub>fix</sub> ≤ [mm]	Gewinde	Antrieb	€/100 Stück	[Stück]	[Stück]
8 - 45/5	9845DA	8	50	35	45	5	M6	SW 10	<b>89,40</b>	100	400
10 - 60/10	91060DA	10	65	47	60	10	M8	SW 13	<b>145,05</b>	50	200

## Hülsenanker Dnbolt



Dnbolt DG, galv. verz. mit Haken, galv. verz.

Typ	Art.-Nr.	$d_0$ [mm]	$h_1 \geq$ [mm]	$h_{er} \geq$ [mm]	$L_d$ [mm]	$t_{fix} \leq$ [mm]	Gewinde	Antrieb	€/100 Stück	[Stück]	[Stück]
8 - 45/5	9845DG	8	50	35	45	5	M6	SW 10	<b>89,40</b>	100	400
10 - 60/10	91060DG	10	65	47	60	10	M8	SW 13	<b>145,05</b>	50	200

## Tragfähigkeiten, Rand- und Achsabstände für Dnbolt DT/DV 8, 10, 12 gemäß ETA-Bewertung für ungerissenen Beton

Typ	Größe	Drehmoment $T_{inst}$ [Nm]	Beton ungerissen <sup>1) 2)</sup> $\geq C20/25$			Zulässiges Biegemoment		Achsabstand		Randabstand		Min. Bauteildicke $h_{min}$ [mm]
			Zug $N_{zul}$ [kN]	Stahl 6.8 Quer $V_{zul}$ [kN]	Stahl 8.8* Quer $V_{zul}$ [kN]	Stahl 6.8 $M_{zul}$ [Nm]	Stahl 8.8* $M_{zul}$ [Nm]	$S_{cr}$ [mm]	$S_{min}$ [mm]	$C_{cr}$ [mm]	$C_{min}$ [mm]	
Dnbolt 8	M6	10	2,9	3,4	4,0	5,3	7,0	90	40	45	40	100
Dnbolt 10	M8	15	3,6	5,4	5,4	12,9	17,1	111	50	56	50	100
Dnbolt 12	M10	30	4,8	6,8	6,8	25,7	34,2	129	60	65	60	110

<sup>1)</sup> Zulässige Lasten eines Einzeldübels ohne Randeinflüsse ( $C > 10 \times h_{ef}$ )

<sup>2)</sup> Lastangaben berücksichtigen die Teilsicherheitsbeiwerte der Widerstände sowie einen Teilsicherheitsbeiwert der Einwirkungen von  $\gamma_F = 1,4$ .

Bei Unterschreitung des char. Rand-/Achsabstandes ( $C_{cr}$  bzw.  $S_{cr}$ ) muss die Tragfähigkeit abgemindert werden.  $h_{min}$ ,  $S_{min}$  und  $C_{min}$  dürfen nicht unterschritten werden.

\* Dnbolt in Stahlqualität 8.8 sind auf Anfrage erhältlich

## Empfohlene Tragfähigkeiten für Dnbolt DT und DV in ungerissenem Beton C20/C25 für nicht zugelassene Größen

Typ	Größe	Drehmoment $T_{inst}$ [Nm]	Bohrloch-Ø [mm]	Galv. verz., Stahlqualität 6.8		nichtrostender Stahl A2	
				Zuglast $N_{empf}$ [kN]	Querlast $V_{empf}$ [kN]	Zuglast $N_{empf}$ [kN]	Querlast $V_{empf}$ [kN]
Dnbolt 8	M6	10	8	–	–	1,8	2,0
Dnbolt 10	M8	15	10	–	–	2,0	3,2
Dnbolt 12	M10	30	12	–	–	3,4	4,8
Dnbolt 14	M10	30	14	6,2	8,6	3,5	5,6
Dnbolt 16	M12	65	16	7,5	12,0	4,8	8,5
Dnbolt 20	M16	150	20	8,9	26,0	–	–
Dnbolt 25	M20	300	25	10,6	28,8	–	–

$F_{empf}$ : Empfohlene Lasten inkl. Sicherheitsfaktoren

## Empfohlene Tragfähigkeiten für Dnbolt DA und DG in ungerissenem Beton C20/C25 ohne Zulassung

Typ	Größe	Bohrloch-Ø [mm]	DA mit Öse		DG mit Haken	
			$F_{empf}$ [kN]		$F_{empf}$ [kN]	
Dnbolt 8	M6	8	0,6		0,6	
Dnbolt 10	M8	10	0,6		0,6	

$F_{empf}$ : Empfohlene Lasten inkl. Sicherheitsfaktoren

Aufbiegen der Öse bzw. Haken maßgebend.

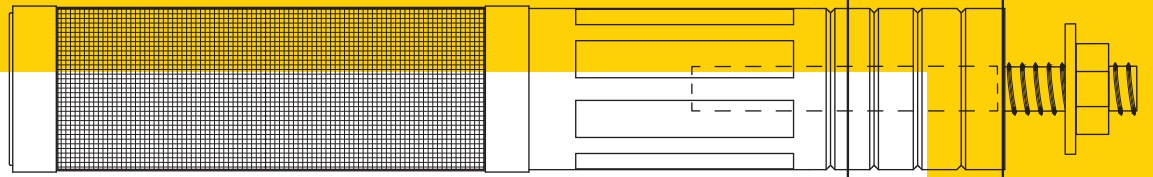

# Chemische Befestigung

ResiFIX  171

SH  193

SH-1000  193



















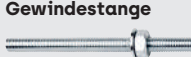
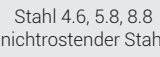
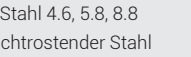
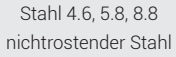





























































IGH  193

Resi AST  194

VA  196

VA AST  198

# ResiFIX Systeme im Vergleich

	ResiFIX VVSF				ResiFIX VY ECO SF	ResiFIX PYSF				ResiFIX Pure Epoxy Plus EPP SF	EP SF	
	300	345	410	300	300	165	300	345	410	585	585	
<b>Kartuscheninhalt [ml]</b>	280	345	410	300	300	165	300	345	410	585	585	
<b>Anzahl Mischdüsen</b>												
<b>Typen</b>	Standard			Cool	Standard	Standard				Standard		
<b>Haltbarkeit*</b>	18 Monate			18 Mon.	18 Monate	18 Monate	18 Monate		24 Monate			
<b>Gewindestange</b>												
<b>Armierungsseisen</b>												
<b>Zulassung für gerissenen Beton (Option 1)</b>												
<b>Zulassung für ungerissenen Beton (Option 7)</b>												
<b>Zulassung für nachträgliche Bewehrungsanschlüsse</b>												
<b>Zulassung für diamantgebohrte Löcher</b>												
<b>Zulassung für 100 Jahre</b>					50 Jahre	50 Jahre	50 Jahre			50 Jahre		
<b>Zulassung für Mauerwerk</b>												
<b>Feuerwiderstand (F 120)</b>												
<b>Verwendung unter seismischen Einwirkungen</b>												
<b>Geringe Emissionen</b>												
<b>Styrolfrei</b>												
<b>Leistung in ungerissenem Beton C20/25 (M10-90, 5.8)</b>												
<b>Leistung in Lochziegel HLZ 12 (M10-130)</b>												
<b>Feuchte Bohrlöcher</b>												
<b>Wassergefüllte Bohrlöcher</b>												
<b>Geeignet bei Kontakt mit Trinkwasser</b>												
<b>Min. Untergrundtemperatur</b>	≥ -10°C		≥ -20°C		≥ -5°C	≥ -5°C		≥ 0°C	≥ +5°C			
<b>Temperaturbereich nach vollständiger Aushärtung</b>	-40°C bis +120°C				-40°C bis +80°C		-40°C bis +80°C		-40°C bis +72°C			
<b>Chemische Beständigkeit</b>	sehr hoch				hoch		hoch		exzellent			
<b>Geruchsentwicklung</b>	gering				mittel		mittel		gering			

Gefahr von Fleckenbildung bei Naturstein (nicht bei ResiFIX Pure Epoxy)! Vor Anwendung empfehlen wir einen ca. 5-tägigen Test.

\*Alle Kartuschen können durch Wiederverschließen mit der Verschlusskappe oder durch Austausch des Statikmischers bis zum Ablauf des Haltbarkeitsdatums verarbeitet werden.

# Injektions- system ResiFIX



## Vorteile



Injektionsmörtel ResiFIX VYSF (styrolfrei)



Injektionsmörtel ResiFIX VY ECO SF (styrolfrei)



Injektionsmörtel ResiFIX PYSF (styrolfrei)



Injektionsmörtel ResiFIX Pure Epoxy Plus EPP (styrolfrei)



Injektionsmörtel ResiFIX Pure Epoxy EP (styrolfrei)

## Zulassungen und Zertifikate



Europäisch Technische Bewertung  
Option 1 für gerissenen Beton



Europäisch Technische Bewertung für Mauerwerk



## Geeignete Baustoffe

### Sehr gut geeignet



- Beton
- Vollziegel
- Kalksand-Vollstein
- Vollstein aus Leichtbeton
- Porenbeton
- Hochlochziegel
- Kalksand-Lochstein
- Hohlblockstein aus Leichtbeton
- Naturstein (Risiko von Verfärbung)



## Typische Anwendungen

- Stahlkonstruktionen
- Konsolen
- Fassaden
- Maschinenbefestigungen
- Geländer
- Vordächer
- Abstandsmontagen
- Tore
- Holzkonstruktionen

## Injektionssystem ResiFIX

### Montage in Beton und Vollstein

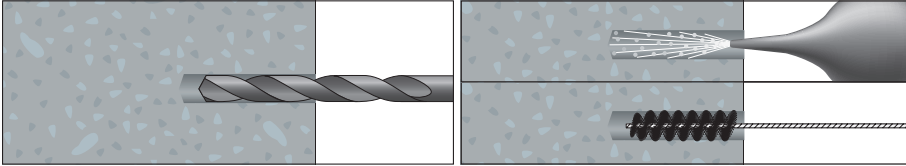

1. Bohrloch erstellen

2. Bohrloch reinigen (4x Ausblasen, 4x Bürsten)

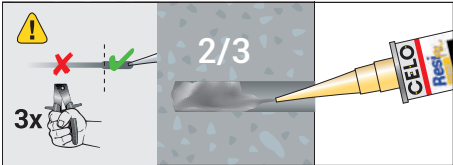

3. Die ersten 10 cm verwerfen. Passende Menge Verbundmörtel injizieren (min. 2/3 des Bohrloches)

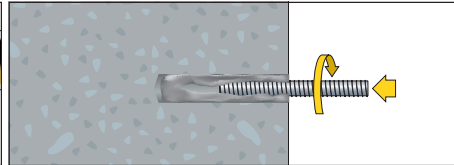

4. Ankerstange drehend eindrücken

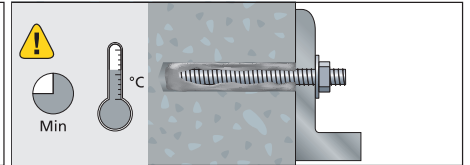

5. Vor der Montage und Aufbringen eines Drehmoments Aushärzeit beachten

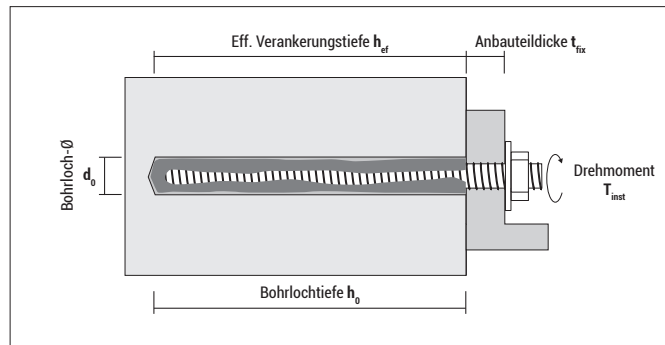

### Montage in Hochlochziegel

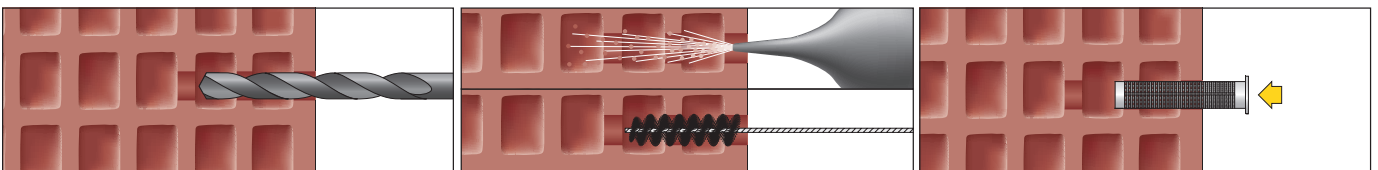

1. Bohrloch erstellen

2. Bohrloch reinigen (2x Ausblasen, 2x Bürsten)

3. Siebhülse setzen

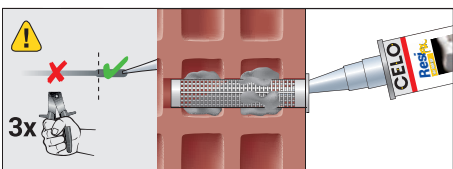

4. Passende Menge Verbundmörtel injizieren (Hülse komplett füllen)

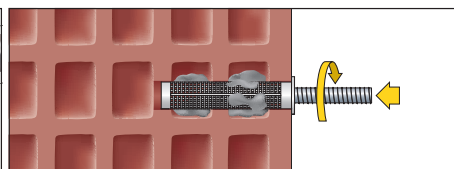

5. Ankerstange drehend eindrücken

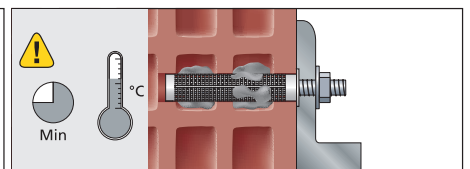

6. Vor der Montage und Aufbringen eines Drehmoments Aushärzeit beachten

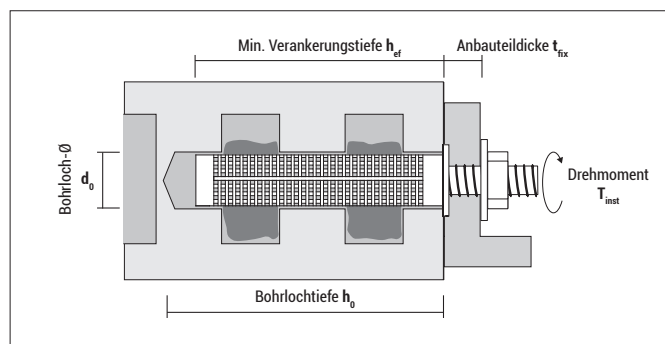

**Empfohlene Verbrauchsmengen (alle Arten)**

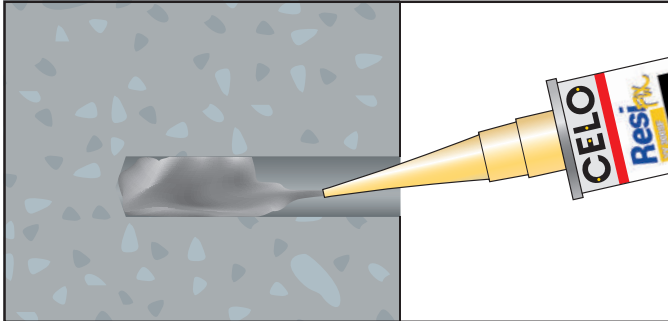

**Verbrauch in Vollbaustoffen** Berechnungsmethode: Füllung des Bohrlochs komplett\*)

Ankerstange RAST oder VA AST	d <sub>0</sub> [mm]	Bohrloch h <sub>ef, Stand</sub> <sup>1)</sup> [mm]	Volumen [cm <sup>3</sup> =ml]	Anzahl Befestigungen pro ResiFIX Kartusche				
				165 ml [Befestigun- gen]	280 ml [Befestigun- gen]	300 ml [Befestigun- gen]	345 ml [Befestigun- gen]	410 ml [Befestigun- gen]
M8	10	80	6,3	26,3	44,6	47,8	54,9	65,3
M10	12	90	10,2	16,2	27,5	29,5	33,9	40,3
M12	14	110	17,0	9,7	16,5	17,7	20,4	24,2
M16	18	125	31,8	5,2	8,8	9,4	10,9	12,9
M20	24	170	76,9	2,1	3,6	3,9	4,5	5,3
M24	28	210	129,2	1,3	2,2	2,3	2,7	3,2
M30	35	280	269,3	0,6	1,0	1,1	1,3	1,5

<sup>1)</sup> Gemäß ETA-Zulassung muss das Bohrloch nur zu 2/3 mit Verbundmörtel gefüllt werden. Erfahrungsgemäß verwendet der Anwender mehr, so dass hier mit der Füllung des kompletten Bohrlochs gerechnet wird.

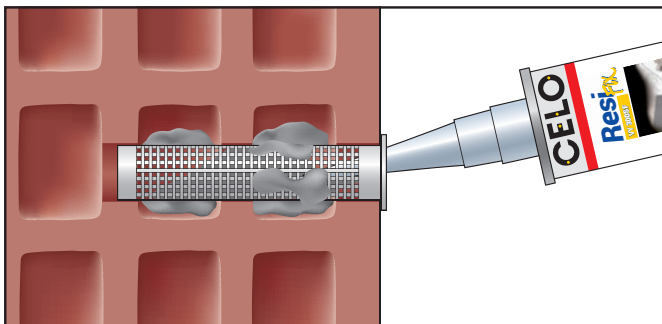

**Verbrauch in Lochsteinen mit Siebhülse** Berechnungsmethode: Füllung der Siebhülse komplett + 15%

Siebhülse	Ankerstange RAST oder VA AST	d <sub>0</sub> [mm]	Bohrloch h <sub>0</sub> [mm]	Volumen [cm <sup>3</sup> =ml]	Anzahl Befestigungen pro ResiFIX Kartusche				
					165 ml [Befestigun- gen]	280 ml [Befestigun- gen]	300 ml [Befestigun- gen]	345 ml [Befestigun- gen]	410 ml [Befestigun- gen]
SH 12/80	M6 / M8	12	85	9,1	15,9	26,9	28,8	33,2	39,4
SH 16/85	M8 / M10	16	90	17,1	8,4	14,3	15,3	17,6	20,9
SH 16/130	M8 / M10	16	135	26,1	5,5	9,3	10,0	11,5	13,6
SH 20/85	M12 / M16	20	90	26,7	5,4	9,1	9,8	11,2	13,4
SH 20/130	M12 / M16	20	135	40,8	3,5	6,0	6,4	7,3	8,7
SH 20/200	M12 / M16	20	205	62,8	2,3	3,9	4,2	4,8	5,7

# Injektions- system ResiFIX VYSF



## Zulassungen und Zertifikate



Europäisch Technische Bewertung  
Option 1 für gerissenen Beton  
(M8 - M30, Ø8 - Ø32)



Europäisch Technische Bewertung für Mauerwerk  
(M8 - M16)



Europäisch Technische Bewertung für nachträgliche Bewehrungsanschlüsse (Ø8 - Ø32)



Zugelassen für Ankerstangen und Armierungseisen

- **Vielfältige Einsatzgebiete**



Klasse A+: Geringste Emissionen kritischer Stoffe in geschlossenen Räumen nach der Aushärtung

- **Gesundheitlich unbedenklich**



Nachhaltigkeitszertifizierung LEED

- **Umweltfreundliches, schadstoff- und emissionsarmes sowie nachhaltiges Bauen**



Verwendung unter seismischen Einwirkungen

- **Getestet für den Einsatz in erdbebengefährdeten Gebieten**



Europäische Technische Bewertung Option 1 für gerissenen und ungerissenen Beton (M8 - M30)

- **Für noch mehr Sicherheit bei jeder Anwendung**



Bei jeder Kartusche sind zwei Mischdüsen inklusive (300 ml, 345ml)

- **damit Sie nach einer Arbeitsunterbrechung schnell weiterarbeiten können**



Sehr hohe Lasten

- **Schwerlast-Einsatz**



Verwendung auch bei wasser-gefüllten Bohrlochern und einsetzbar bei Kontakt mit Trinkwasser

- **Erweiterter Einsatzbereich**



Feuerwiderstandsgutachten F120

- **Erfüllt Brandschutzanforderungen**

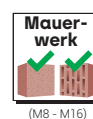

Europäische Technische Bewertung für Mauerwerk (M8 - M16)

- **Für mehr Anwendungsflexibilität**



Styrolfreier Verbundmörtel



## Injektionssystem ResiFIX VYSF



### Vynylester VYSF [styrolfrei]

Typ	Art.-Nr.	Inhalt [ml]	Mischdüsen inkl. [Stück]	Haltbarkeit [Monate]	ETA	€ / Stück	[Stück]
VY 300 SF	300VSF	280	2	18	●	<b>26,40</b>	12
VY 345 SF	345VSF	345	2	18	●	<b>30,95</b>	12
VY 410 SF	410VYSF	410	1	18	●	<b>33,00</b>	12



### Vynylester VYSF Cool [styrolfrei]

für -20°C bis +10°C



Typ	Art.-Nr.	Inhalt [ml]	Mischdüsen inkl. [Stück]	Haltbarkeit [Monate]	ETA	€ / Stück	[Stück]
VY 300 SF Cool	300VCSF	300	2	18	●	<b>27,20</b>	12

Saisonartikel



30 x 40 x 23 cm

### Allzweckbox mit ResiFIX VY 300 SF, VY 345 SF

Typ	Art.-Nr.	Inhalt [Kartuschen]	Mischdüsen inkl. [Stück]	Haltbarkeit [Monate]	ETA	€ / Box	[Stück]
VY 300 SF in Allzweckbox	SYS300VSF20	20	40	18	●	<b>573,75</b>	1
VY 345 SF in Allzweckbox	SYS345VSF20	20	40	18	●	<b>663,90</b>	1

### Aushärtezeiten ResiFIX Vynylester VYSF

Temperatur des Untergrundes [°C]	> -10 <sup>1)</sup>	> -5	> 0	> +5	> +10	> +20	> +30	> +40
Max. Verarbeitungszeit [min]	90	90	45	25	15	<b>6</b>	4	1,5
Min. Aushärtezeit <sup>2)</sup> [min]	24h	14h	7h	2h	80	<b>45</b>	25	15

<sup>1)</sup> Kartuschentemperatur min. 15 °C

<sup>2)</sup> Doppelte Aushärtezeiten in nassem Beton

### Aushärtezeiten ResiFIX Vynylester VYSF Cool

Temperatur des Untergrundes [°C]	> -20 ❄️	> -15 ❄️	> -10	> -5	> 0	> +5	> +10
Max. Verarbeitungszeit [min]	75	55	35	20	10	<b>6</b>	6
Min. Aushärtezeit <sup>1)</sup> [min]	24h	16h	10h	5h	2,5h	<b>80</b>	60

<sup>1)</sup> Doppelte Aushärtezeiten in nassem Beton



## Injektionssystem ResiFIX VYSF



### Verankerung in Beton [Standard und Cool]

Zulässige Lasten  $F_{zul}$  in [kN] in ungerissemem Beton C20/25 (Option 7) und gerissemem Beton C20/25 (Option 1) ohne Einfluss von Rand- und Achsabständen sowie Montagekennwerte und Bauteilabmessungen. Die zulässigen Lasten beinhalten die Teilsicherheitsbeiwerte für den Widerstand aus der ETA und einen Teilsicherheitsbeiwert für die Einwirkungen  $\gamma_F = 1,4$ . Bemessungsmethode nach TR 055. Bei der Bemessung ist die ETA-Bewertung zu beachten.

Ankerstangen RESI AST, VA AST	M8	M10	M12	M16	M20	M24	M 27	M30
Bohrloch-Ø $d_0$ [mm]	10	12	14	18	24	28	30	35
Verankerungstiefe $h_{ef,min} / h_{ef,stand} / h_{ef,max}$ [mm]	60 / 80 / 160	60 / 90 / 200	70 / 110 / 240	80 / 125 / 320	90 / 170 / 400	96 / 210 / 480	108 / 240 / 540	120 / 280 / 600

#### Zulässige Zuglast <sup>1) 2)</sup> [24 °C / 40 °C] <sup>3)</sup> in ungerissemem Beton [trocken oder feucht]

Galv. verz. 5.8	$N_{zul}$ [kN]	7,2 / 8,7 / 8,7	9,0 / 13,5 / 13,8	11,7 / 19,7 / 20,0	14,3 / 28,0 / 37,3	17,1 / 44,4 / 58,3	18,8 / 61,0 / 83,9	23,1 / 74,5 / 109,4	26,3 / 93,9 / 133,5
nichtrostender Stahl A4	$N_{zul}$ [kN]	7,2 / 9,6 / 9,8	9,0 / 13,5 / 15,5	11,7 / 19,7 / 22,5	14,3 / 28,0 / 41,9	17,1 / 44,4 / 65,5	18,8 / 61,0 / 94,3	23,1 / 57,3 / 57,4	26,3 / 70,0 / 70,0

#### Zulässige Zuglast <sup>1) 2)</sup> [24 °C / 40 °C] <sup>3)</sup> in gerissemem Beton [trocken oder feucht]

Galv. verz. 5.8	$N_{zul}$ [kN]	2,9 / 3,8 / 7,7	3,7 / 5,6 / 12,5	5,8 / 9,1 / 19,7	8,8 / 13,7 / 35,1	12,2 / 23,3 / 54,9	13,4 / 34,6 / 79,0	16,5 / 52,5 / 109,4	18,8 / 66,9 / 133,5
nichtrostender Stahl A4	$N_{zul}$ [kN]	2,9 / 3,8 / 7,7	3,7 / 5,6 / 12,5	5,8 / 9,1 / 19,7	8,8 / 13,7 / 35,1	12,2 / 23,3 / 54,9	13,4 / 34,6 / 79,0	16,5 / 52,5 / 57,4	18,8 / 66,9 / 70,0

#### Zulässige Zuglast <sup>1) 2)</sup> [50 °C / 80 °C] <sup>3)</sup> in ungerissemem Beton [trocken oder feucht]

Galv. verz. 5.8	$N_{zul}$ [kN]	5,4 / 7,2 / 8,7	6,7 / 10,1 / 13,8	9,4 / 14,8 / 20,0	14,3 / 22,4 / 37,3	17,1 / 38,1 / 58,3	18,8 / 53,4 / 83,9	23,1 / 60,6 / 109,4	26,3 / 68,1 / 133,5
nichtrostender Stahl A4	$N_{zul}$ [kN]	5,4 / 7,2 / 9,8	6,7 / 10,1 / 15,5	9,4 / 14,8 / 22,5	14,3 / 22,4 / 41,9	17,1 / 38,1 / 65,5	18,8 / 53,4 / 94,3	23,1 / 57,4 / 57,4	26,3 / 68,1 / 70,0

#### Zulässige Zuglast <sup>1) 2)</sup> [50 °C / 80 °C] <sup>3)</sup> in gerissemem Beton [trocken oder feucht]

Galv. verz. 5.8	$N_{zul}$ [kN]	1,8 / 2,4 / 4,8	2,6 / 3,9 / 8,7	4,2 / 6,6 / 14,4	6,4 / 10,0 / 25,5	9,0 / 17,0 / 39,9	11,5 / 25,1 / 57,4	16,5 / 36,4 / 78,8	18,8 / 47,1 / 101,0
nichtrostender Stahl A4	$N_{zul}$ [kN]	1,8 / 2,4 / 4,8	2,6 / 3,9 / 8,7	4,2 / 6,6 / 14,4	6,4 / 10,0 / 25,5	9,0 / 17,0 / 39,9	11,5 / 25,1 / 57,4	16,5 / 36,4 / 57,4	18,8 / 47,1 / 70,0

#### Zulässige Querlast <sup>1)</sup> in ungerissemem Beton

Galv. verz. 5.8	$V_{zul}$ [kN]	5,2	8,3	12,0	22,4	35,0	45,2 / 50,4 / 50,4	55,5 / 65,6 / 65,6	63,2 / 80,1 / 80,1
nichtrostender Stahl A4	$V_{zul}$ [kN]	5,9	9,3	13,5	25,1	39,2	45,2 / 56,5 / 56,5	34,5 / 34,5 / 34,5	42,1 / 42,1 / 42,1

#### Zulässige Querlast <sup>1)</sup> in gerissemem Beton

Galv. verz. 5.8	$V_{zul}$ [kN]	5,2 / 5,2 / 5,2	8,3	12,0	21,1 / 22,4 / 22,4	29,3 / 35,0 / 35,0	32,2 / 50,4 / 50,4	39,6 / 65,6 / 65,6	45,1 / 80,1 / 80,1
nichtrostender Stahl A4	$V_{zul}$ [kN]	5,7 / 5,9 / 5,9	9,0 / 9,3 / 9,3	13,5	21,1 / 25,1 / 25,1	29,3 / 39,2 / 39,2	32,2 / 56,5 / 56,5	34,5 / 34,5 / 34,5	42,1 / 42,1 / 42,1

Zulässiges Biegemoment (Galv. verz. 5.8)	$M_{zul}$ [Nm]	10,7	21,4	37,4	94,9	185,2	320,0	476,2	642,1
Zulässiges Biegemoment (nichtrostender Stahl A4)	$M_{zul}$ [Nm]	12,0	24,0	41,9	106,4	207,8	359,0	250,1	337,2

#### Achs- und Randabstände

Achsabstand	$s_{cr,N}$ [mm]	180 / 240 / 480	180 / 270 / 600	210 / 330 / 720	240 / 375 / 960	270 / 510 / 1200	288 / 630 / 1440	324 / 720 / 1620	360 / 840 / 1800	
Randabstand	$c_{cr,N}$ [mm]	90 / 120 / 240	90 / 135 / 300	105 / 165 / 360	120 / 188 / 480	135 / 255 / 600	144 / 315 / 720	162 / 360 / 810	180 / 420 / 900	
Minimaler Achsabstand	$s_{min}$ [mm]	40	50	60	80	100	120	135	150	
Minimaler Randabstand	$c_{min}$ [mm]	40	50	60	80	100	120	135	150	
Mindestbauteildicke	$h_{min}$ [mm]	$h_{ef} + 30 \text{ mm} \geq 100 \text{ mm}$					$h_{ef} + 2d_0$			
Max. Installationsdrehmoment	$T_{inst} \leq$ [Nm]	10	20	40	80	120	160	180	200	

<sup>1)</sup> Werte gelten für  $h_{ef,min} / h_{ef,stand} / h_{ef,max}$

<sup>2)</sup> Bei höheren Betonfestigkeiten bis C50/60 erhöhen sich die Zuglastwerte um bis zu 10%.

<sup>3)</sup> Max. Langzeit-Temperatur / max. Kurzzeit-Temperatur im Einbauzustand. Für den Temperaturbereich 72°C/120°C siehe ETA-Bewertung

Bei Unterschreitung des char. Rand-/Achsabstandes ( $C_{cr}$  bzw.  $S_{cr}$ ) muss die Tragfähigkeit abgemindert werden.  $h_{min}$ ,  $S_{min}$  und  $C_{min}$  dürfen nicht unterschritten werden.

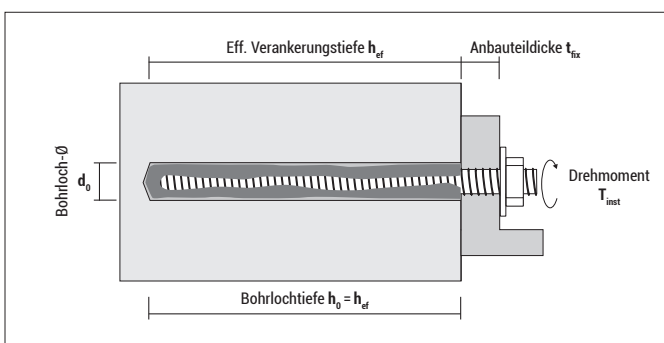

## Injektionssystem ResiFIX VYSF



### Verankerung im Mauerwerk (Voll- und Lochstein) Standard und Cool

Zulässige Lasten in [kN] und Montagekennwerte - Auswahl; weitere Steine und Anwendungsbedingungen siehe ETA-Bewertung.

Geeignete Baustoffe		Dichte $\rho$ [kg/dm <sup>3</sup> ]	Druckfestigkeit $f_b$ [N/mm <sup>2</sup> ]	Gewindestange RESI AST, VA AST  Größe	Siebhülse  Größe	Min. Verankerungstiefe ohne / mit Siebhülse $h_{ef}$ [mm]	Wirkungsbereich trocken / trocken 24°C/40°C <sup>1)</sup>	
							Zuglast $N_{zul}$ [kN]	Querlast $V_{zul}$ [kN]
Kalksand-Vollstein KS (NF)		$\geq 2,0$	$\geq 28$	M8	ohne / SH 12-80	80 / 80	2,00 / 2,00	2,00 / 2,00
				M10	ohne / SH 16-85	90 / 85	2,00 / 2,00	2,00 / 2,00
				M12	ohne / SH 20-85	100 / 85	2,00 / 2,00	2,00 / 2,00
				M16	ohne / SH 20-85	100 / 85	2,00 / 2,00	2,00 / 2,00
Vollziegel Mz (DF)		$\geq 2,0$	$\geq 20$	M8	ohne / SH 12-80	80 / 80	2,00 / 2,00	2,29 / 2,29
				M10	ohne / SH 16-85	90 / 85	2,00 / 2,00	2,29 / 2,29
				M12	ohne / SH 20-85	100 / 85	2,00 / 2,00	2,29 / 2,29
Porenbeton P2 Porenbeton P4		$\geq 0,35$ $\geq 0,50$	$\geq 2$ $\geq 4$	M8	ohne	80	0,43 (P2) / 1,07 (P4)	0,54 (P2) / 1,61 (P4)
				M10	ohne	90	0,43 (P2) / 1,07 (P4)	0,89 (P2) / 2,68 (P4)
				M12	ohne	100	0,71 (P2) / 1,79 (P4)	0,89 (P2) / 2,68 (P4)
				M16	ohne	100	0,71 (P2) / 1,79 (P4)	0,89 (P2) / 2,68 (P4)
Kalksand-Lochstein KSL (KSL 3DF)		$\geq 1,4$	$\geq 12$	M8	SH 16-85	85	0,64	1,53
				M10	SH 16-85	85	0,64	1,53
				M10	SH 16-130	130	0,64	1,53
				M12	SH 20-85	85	1,65	1,53
Hochlochziegel HLZ (10DF)		$\geq 1,25$	$\geq 12$	M8	SH 12-80	80	0,55	1,77
				M10	SH 16-85	85	0,55	1,77
				M10	SH 16-130	130	0,55	1,77
				M12	SH 20-85	85	1,11	1,77
Hochlochziegel HLZ (10DF)		$\geq 1,25$	$\geq 12$	M16	SH 20-85	85	1,11	2,55

$N_{zul}$ ,  $V_{zul}$ : Zulässige Lasten inkl. Teilsicherheitswerte ( $\gamma_M$  und  $\gamma_F = 1,4$ ), ohne Einfluss von Rand- und Achsabständen.

Bohrmethode: KSV und MZ: Hammerbohren; Porenbeton, KSL und HLZ: Drehbohren

<sup>1)</sup> Max. Langzeit-Temperatur / Kurzzeit-Temperatur nach der Installation.

### Achs- und Randabstände

Geeignete Baustoffe	Ankerstange	Siebhülse	Char. Randabstand $c_{cr}$ [mm]	Min. Randabstand $c_{min}$ [mm]	Char. Achsabstand parallel zur Lagerfuge $s_{cr,II}$ [mm]	Char. Achsabstand senkrecht zur Lagerfuge $s_{cr,I}$ [mm]	Min. Achsabstand $s_{min}$ [mm]	Max. Drehmoment $T_{inst}$ [Nm]
Kalksand-Vollstein KS (NF)	M8	ohne	150	60	240	150	75	10
	M10	ohne	150	60	240	150	75	10
	M12	ohne	150	60	240	150	75	15
	M16	ohne	150	60	240	150	75	15
Vollziegel Mz (DF)	M8	ohne	150	60	240	130	65	10
	M10	ohne	150	60	240	130	65	10
	M12	ohne	150	60	240	130	65	10
Porenbeton	M8	ohne	150	50*	300	250	50	5
	M10	ohne	150	50*	300	250	50	5
	M12	ohne	150	50*	300	250	50	10
Kalksand-Lochstein KSL (KSL 3DF)	M8	SH 12-80	120	60	240	120	120	5
	M10	SH 16-85	120	60	240	120	120	5
	M10	SH 16-130	120	60	240	120	120	5
Hochlochziegel HLZ (10DF)	M8	SH 12-80	120	50	300	250	50	5
	M10	SH 16-85	120	50	300	250	50	10
Hochlochziegel HLZ (10DF)	M10	SH 16-130	120	50	300	250	50	10
	M12,M16	SH 20-85	120	50	300	250	50	10

### Zulässiges Biegemoment

Stahl		Ankerstange			
		M8	M10	M12	M16
Galv. verz. 5.8	$M_{zul}$ [Nm]	10,9	21,1	37,7	94,4
nichtrostender Stahl A4	$M_{zul}$ [Nm]	11,9	23,8	42,1	106,7

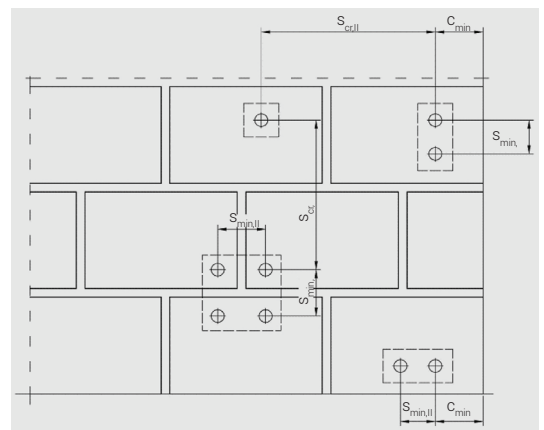

\* Werte gelten für Zuglastbeanspruchung; bei Querlast parallel zum freien Rand: 75 mm, bei Querlast senkrecht zum freien Rand:  $1,5 \times h_{ef}$   
**Gruppenfaktoren** für Ankergruppen unter Zugbelastung, Querbelastung parallel bzw. senkrecht zum freien Rand: siehe ETA-Bewertung

# Injektions- system ResiFIX VY ECO SF



## Zulassungen und Zertifikate



Europäisch Technische Bewertung  
Option 1 für gerissenen Beton  
(M8 - M16)

Europäisch Technische Bewertung  
Option 7 für ungerissenen Beton  
(M8 - M24, Ø8 - Ø25)

Europäisch Technische  
Bewertung für Mauerwerk  
(M8 - M16)



Klasse A+: Geringste Emissionen kritischer Stoffe in geschlossenen Räumen nach der Aushärtung

- **Gesundheitlich unbedenklich**



Nachhaltigkeitszertifizierung LEED

- **Umweltfreundliches, schadstoff- und emissionsarmes sowie nachhaltiges Bauen**



Europäisch Technische Bewertung Option 1 für gerissenen (M8 - M16) und ungerissenen Beton (M8 - M24)

- **Für noch mehr Sicherheit bei jeder Anwendung**



Verwendung unter seismischen Einwirkungen

- **Getestet für den Einsatz in erdbebengefährdeten Gebieten**



Bei jeder Kartusche sind zwei Mischdüsen inklusive

- **damit Sie nach einer Arbeitsunterbrechung schnell weiterarbeiten können**



Verwendung auch bei wasser-gefüllten Bohrlochern

- **Erweiterter Einsatzbereich**



Gute Lastwerte in Beton und Mauerwerk

- **Multimaterial-Einsatz**

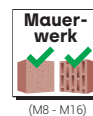

Europäisch Technische Bewertung für Mauerwerk (M8 - M16)

- **Für mehr Anwendungsflexibilität**





Styrolfreier Verbundmörtel

## Injektionssystem ResiFIX VY ECO SF



### Vynylester VY ECO SF (styrolfrei)

Typ	Art.-Nr.	Inhalt [ml]	Mischdüsen inkl. [Stück]	Haltbarkeit [Monate]		€/Stück	 [Stück]
VY ECO 300 SF	300VYECOSF	300	2	18	●	<b>22,80</b>	12

### Aushärtezeiten ResiFIX Vynylester VY ECO SF

Temperatur des Untergrundes [°C]	> -5	> 0	> +5	> +10	> +20	> +30	> +40
Max. Verarbeitungszeit [min]	90	45	25	20	<b>6</b>	4	2
Min. Aushärtezeit <sup>2)</sup> [min]	6h	3h	2h	100	<b>45</b>	25	20

<sup>1)</sup> Kartuscentemperatur min. 15 °C

<sup>2)</sup> Doppelte Aushärtezeiten in nassem Beton

## Injektionssystem ResiFIX VY ECO SF



### Verankerung in Beton

Zulässige Lasten  $F_{zul}$  in [kN] in ungerissemem Beton C20/25 (Option 7) und gerissemem Beton C20/25 (Option 1) ohne Einfluss von Rand- und Achsabständen, Montagekennwerte und Bauteilabmessungen. Teilsicherheitsbeiwerte nach ETAG 001 sind berücksichtigt ( $\gamma_m$  und  $\gamma_p$ ). Bemessungsmethode nach TR029. Bei der Bemessung ist die ETA-Bewertung zu beachten.

Ankerstangen RESI AST, VA AST	M8	M10	M12	M16	M20	M24
Bohrloch-Ø $d_0$ [mm]	10	12	14	18	24	28
Verankerungstiefe $h_{ef, min} / h_{ef, stand} / h_{ef, max}$ [mm]	60 / 80 / 160	60 / 90 / 200	70 / 110 / 240	80 / 125 / 320	90 / 170 / 400	96 / 210 / 480

#### Zulässige Zuglast <sup>1) 2)</sup> [24 °C / 40 °C] <sup>3)</sup> in ungerissemem Beton (trocken oder feucht)

Galv. verz. 5.8	$N_{zul}$ [kN]	5,1 / 6,8 / 8,7	6,0 / 9,0 / 13,8	8,4 / 13,2 / 20,0	12,8 / 19,9 / 37,3	17,1 / 33,9 / 58,3	18,8 / 50,3 / 83,9
nichtrostender Stahl A4	$N_{zul}$ [kN]	5,1 / 6,8 / 9,8	6,0 / 9,0 / 15,5	8,4 / 13,2 / 22,5	12,8 / 19,9 / 41,9	17,1 / 33,9 / 65,5	18,8 / 50,3 / 94,3

#### Zulässige Zuglast <sup>1) 2)</sup> [24 °C / 40 °C] <sup>3)</sup> in gerissemem Beton (trocken oder feucht)

Galv. verz. 5.8	$N_{zul}$ [kN]	2,7 / 3,6 / 7,2	3,4 / 5,0 / 11,2	4,7 / 7,4 / 16,2	7,2 / 11,2 / 28,7	–	–
nichtrostender Stahl A4	$N_{zul}$ [kN]	2,7 / 3,6 / 7,2	3,4 / 5,0 / 11,2	4,7 / 7,4 / 16,2	7,2 / 11,2 / 28,7	–	–

#### Zulässige Zuglast <sup>1) 2)</sup> [50 °C / 80 °C] <sup>3)</sup> in ungerissemem Beton (trocken oder feucht)

Galv. verz. 5.8	$N_{zul}$ [kN]	3,9 / 5,2 / 8,7	4,5 / 6,7 / 13,8	6,3 / 9,9 / 20,0	9,6 / 15,0 / 37,3	13,5 / 25,4 / 58,3	17,2 / 37,7 / 83,9
nichtrostender Stahl A4	$N_{zul}$ [kN]	3,9 / 5,2 / 9,8	4,5 / 6,7 / 15,0	6,3 / 9,9 / 21,5	9,6 / 15,0 / 38,3	13,5 / 25,4 / 59,8	17,2 / 37,7 / 86,2

#### Zulässige Zuglast <sup>1) 2)</sup> [50 °C / 80 °C] <sup>3)</sup> in gerissemem Beton (trocken oder feucht)

Galv. verz. 5.8	$N_{zul}$ [kN]	2,1 / 2,8 / 5,6	2,6 / 3,9 / 8,7	3,7 / 5,8 / 12,6	5,6 / 8,7 / 22,3	–	–
nichtrostender Stahl A4	$N_{zul}$ [kN]	2,1 / 2,8 / 5,6	2,6 / 3,9 / 8,7	3,7 / 5,8 / 12,6	5,6 / 8,7 / 22,3	–	–

#### Zulässige Querlast <sup>1)</sup> in ungerissemem Beton

Galv. verz. 5.8	$V_{zul}$ [kN]	5,2	8,3	12,0	22,4	35,0	45,2 / 50,4 / 50,4
nichtrostender Stahl A4	$V_{zul}$ [kN]	5,9	9,3	13,5	25,1	39,2	45,2 / 56,5 / 56,5

#### Zulässige Querlast <sup>1)</sup> in gerissemem Beton

Galv. verz. 5.8	$V_{zul}$ [kN]	5,2 / 5,2 / 5,2	8,1 / 8,3 / 8,3	11,3 / 12,0 / 12,0	17,2 / 22,4 / 22,4	–	–
nichtrostender Stahl A4	$V_{zul}$ [kN]	5,9 / 5,9 / 5,9	8,1 / 9,3 / 9,3	11,3 / 13,5 / 13,5	17,2 / 25,1 / 25,1	–	–

Zulässiges Biegemoment (Galv. verz. 5.8)	$M_{zul}$ [Nm]	10,7	21,4	37,4	94,9	185,2	320,0
Zulässiges Biegemoment (nichtrostender Stahl A4)	$M_{zul}$ [Nm]	12,0	24,0	41,9	106,4	207,8	359,0

#### Achs- und Randabstände

Achsabstand	$s_{crN}$ [mm]	180 / 240 / 480	180 / 270 / 600	210 / 330 / 720	240 / 375 / 960	270 / 510 / 1200	288 / 630 / 1440
Randabstand	$c_{crN}$ [mm]	90 / 120 / 240	90 / 135 / 300	105 / 165 / 360	120 / 188 / 480	135 / 255 / 600	144 / 315 / 720
Minimaler Achsabstand	$s_{min}$ [mm]	40	50	60	80	100	120
Minimaler Randabstand	$c_{min}$ [mm]	40	50	60	80	100	120
Mindestbauteildicke	$h_{min}$ [mm]	$h_{ef} + 30 \text{ mm} \geq 100 \text{ mm}$				$h_{ef} + 2d_0$	
Max. Installationsdrehmoment	$T_{inst} \leq$ [Nm]	10	20	40	80	120	160

<sup>1)</sup> Werte gelten für  $h_{ef, min} / h_{ef, stand} / h_{ef, max}$

<sup>2)</sup> Bei höheren Betonfestigkeiten bis C50/60 erhöhen sich die Zuglastwerte um bis zu 19%.

<sup>3)</sup> Max. Langzeit-Temperatur / max. Kurzzeit-Temperatur im Einbauzustand. Für den Temperaturbereich 72°C/120°C siehe ETA-Bewertung

Bei Unterschreitung des char. Rand-/Achsabstandes ( $C_{cr}$  bzw.  $S_{cr}$ ) muss die Tragfähigkeit abgemindert werden.  $h_{min}$ ,  $s_{min}$  und  $c_{min}$  dürfen nicht unterschritten werden.

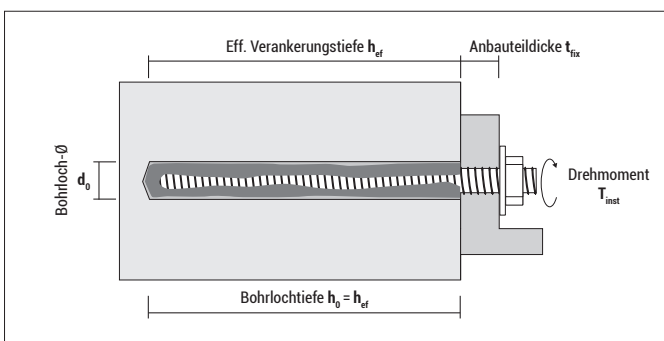

## Injektionssystem ResiFIX VY ECO SF



### Verankerung im Mauerwerk (Voll- und Lochstein)

Zulässige Lasten in [kN] und Montagekennwerte - Auswahl; weitere Steine und Anwendungsbedingungen siehe ETA-Bewertung.

Geeignete Baustoffe	Dichte $\rho$ [kg/dm <sup>3</sup> ]	Druckfestigkeit $f_b$ [N/mm <sup>2</sup> ]	Gewindestange RESI AST, VA AST  Größe	Siebhülse  Größe	Min. Verankerungstiefe  $h_{ef}$ [mm]	Wirkungsbereich trocken / trocken 24°C/40°C <sup>1)</sup>		
						Zuglast $N_{zul}$ [kN]	Querlast $V_{zul}$ [kN]	
Kalksand-Vollstein KS (NF)		$\geq 2,0$	$\geq 20$	M8	ohne / SH 12-80	80 / 80	1,29 / 1,14	1,29 / 1,14
				M10	ohne / SH 16-85	90 / 85	1,29 / 1,14	1,29 / 1,29
				M12	ohne / SH 20-85	100 / 85	1,57 / 1,14	1,43 / 1,43
				M16	ohne / SH 20-85	100 / 85	1,29 / 1,14	1,43 / 1,43
Vollziegel Mz (DF)		$\geq 1,6$	$\geq 20$	M8	ohne / SH 12-80	80 / 80	0,71 / 0,86	1,29 / 1,14
				M10	ohne / SH 16-85	90 / 85	0,71 / 0,86	1,57 / 1,43
				M16	ohne / SH 20-85	100 / 85	1,00 / 0,86	2,14 / 1,43
Porenbeton P4		$\geq 0,50$	$\geq 4$	M8	ohne	80	0,32	0,54
				M10	ohne	90	0,89	0,71
				M12	ohne	100	0,89	0,89
				M16	ohne	100	1,25	1,25
Kalksand-Lochstein KSL (KSL 3DF)		$\geq 1,4$	$\geq 12$	M8	SH 12-80	80	0,57	0,71
				M10	SH 16-85	85	0,57	1,00
				M12	SH 20-85	85	0,57	1,00
				M16	SH 20-85	85	0,57	1,00
Hochlochziegel HLZ (16DF)		$\geq 0,8$	$\geq 12$	M8	SH 12-80	80	0,43	1,00
				M10	SH 16-85	85	0,71	1,71
				M12	SH 20-85	85	1,00	2,29
				M16	SH 20-85	85	1,00	1,71

$N_{zul}$ ,  $V_{zul}$ : Zulässige Lasten inkl. Teilsicherheitswerte ( $\gamma_M$  und  $\gamma_F = 1,4$ ), ohne Einfluss von Rand- und Achsabständen.

Bohrmethode: KSV und MZ: Hammerbohren; Porenbeton, KSL und HLZ: Drehbohren

<sup>1)</sup> Langzeit-Temperatur / Kurzzeit-Temperatur. Langzeit-Temperatur ist über einen längeren Zeitraum konstant. Die Kurzzeit-Temperatur liegt nur kurzzeitig vor (Tag-/Nachtwechsel).

### Achs- und Randabstände

Geeignete Baustoffe	Ankerstange	Sieb-hülse	Char. Randabstand $c_{cr}$ [mm]	Min. Randabstand $c_{min}$ [mm]	Char. Achsabstand parallel zur Lagerfuge $s_{cr,II}$ [mm]	Char. Achsabstand senkrecht zur Lagerfuge $s_{cr,\perp}$ [mm]	Min. Achsabstand $s_{min}$ [mm]	Max. Drehmoment $T_{inst}$ [Nm]
Kalksand-Vollstein KS (NF)	M8	ohne	120	120	240	240	240	10
	M10	ohne	135	135	270	270	270	20
	M12	ohne	150	150	300	300	300	20
	M16	ohne	150	150	300	300	300	20
Vollziegel Mz (DF)	M8	ohne	120	120	240	240	240	6
	M10	ohne	135	135	270	270	270	10
	M12	ohne	150	150	300	300	300	10
Porenbeton P4	M8	ohne	120	120	240	240	240	2
	M10	ohne	135	135	270	270	270	2
	M12	ohne	150	150	300	300	300	2
Kalksand-Lochstein KSL (KSL 3DF)	M8	SH 12-80	100	100	240	240	113*	8
	M10	SH 16-85	100	100	240	240	113*	8
	M12,M16	SH 20-85	120	120	240	240	113*	8
Hochlochziegel HLZ (16DF)	M8	SH 12-80	100	100	497	497	238**	6
	M10	SH 16-85	100	100	497	497	238**	6
	M12,M16	SH 20-85	120	120	497	497	238**	6

Zulässiges Biegemoment		Ankerstange			
Stahl		M8	M10	M12	M16
Galv. verz. 5.8	$M_{zul}$ [Nm]	10,8	21,2	37,7	94,9
nichtrostender Stahl A4	$M_{zul}$ [Nm]	11,9	23,8	42,1	106,2

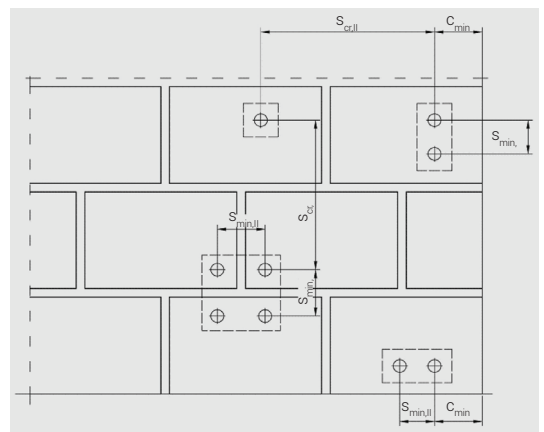

\* Werte gelten für  $s_{min,\perp}$ . Für  $s_{min,II}$  gilt 240 mm.

\*\* Werte gelten für  $s_{min,\perp}$ . Für  $s_{min,II}$  gilt 497 mm.

Gruppenfaktoren für Ankergruppen unter Zugbelastung, Querbeltung parallel bzw. senkrecht zum freien Rand: siehe ETA-Bewertung

# Injektions- system ResiFIX PYSF



## Zulassungen und Zertifikate



Klasse A+: Geringste Emissionen kritischer Stoffe in geschlossenen Räumen nach der Aushärtung

- **Gesundheitlich unbedenklich**



Nachhaltigkeitszertifizierung LEED

- **Umweltfreundliches, schadstoff- und emissionsarmes sowie nachhaltiges Bauen**



Europäisch Technische Bewertung Option 7 für ungerissenen Beton (M8 - M16)

- **Für Standardanwendungen in Beton**



Verwendung auch bei wasser-gefüllten Bohrlochern

- **Erweiterter Einsatzbereich**



Gute Lastwerte bei sehr gutem **Preis-Leistungsverhältnis**

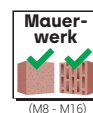

Europäisch Technische Bewertung für Mauerwerk (M8 - M16)

- **Für mehr Anwendungsflexibilität**



Styrolfreier Verbundmörtel



## Injektionssystem ResiFIX PYSF



### Polyester PYSF (styrolfrei)

Typ	Art.-Nr.	Inhalt [ml]	Mischdüsen inkl. [Stück]	Haltbarkeit [Monate]		€/Stück	[Stück]
PY 300 SF	300PSF	300	1	18	●	<b>22,35</b>	12
PY 345 SF	345PSF	345	1	18	●	<b>26,00</b>	12
PY 410 SF	410PYSF	410	1	18	●	<b>28,05</b>	12



### Polyester ResiFIX PYSF (styrolfrei)

Typ	Art.-Nr.	Inhalt [ml]	Mischdüsen inkl. [Stück]	Haltbarkeit [Monate]		€/Stück	[Stück]	[Blister]
PY 165 SF	165PSF	165	2	18	●	<b>19,75</b>	1	12

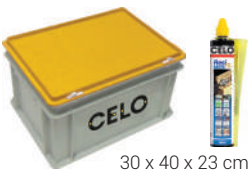

30 x 40 x 23 cm

### Allzweckbox mit ResiFIX PY 300 SF, PY 345 SF

Typ	Art.-Nr.	Inhalt [Kartuschen]	Mischdüsen inkl. [Stück]	Haltbarkeit [Monate]		€/Box	[Stück]
PY 300 SF in Allzweckbox	SYS300PSF20	<b>20</b>	20	18	●	<b>489,45</b>	1
PY 345 SF in Allzweckbox	SYS345PSF20	<b>20</b>	20	18	●	<b>555,15</b>	1

### Aushärtezeiten ResiFIX Polyester PYSF

Temperatur des Untergrundes [°C]	> -10	> -5	> 0	> +5	> +10	> +20	> +30	> +40
Max. Verarbeitungszeit [min]	–	90	45	25	20	<b>6</b>	4	1,5
Min. Aushärtezeit <sup>1)</sup> [min]	–	6h	3h	2h	100	<b>45</b>	25	15

<sup>1)</sup> Doppelte Aushärtezeiten in nassem Beton

### Injektionssystem ResiFIX PYSF



### Verankerungen in Beton

Zulässige Lasten  $F_{zul}$  in [kN] in ungerissemem Beton C20/25 bei Einzelbefestigung ohne Einfluss von Rand- und Achsabständen, Montagekennwerte und Bauteilabmessungen. Teilsicherheitsbeiwerte nach ETAG 001 sind berücksichtigt ( $\gamma_M$  und  $\gamma_P$ ). Bei der Bemessung ist die ETA-Bewertung zu beachten.

Ankerstangen RESI AST, VA AST	M8	M10	M12	M16
Bohrloch-Ø $d_0$ [mm]	10	12	14	18
Verankerungstiefe $h_{ef,min} / h_{ef,stand} / h_{ef,max}$ [mm]	60 / 80 / 160	60 / 90 / 200	70 / 110 / 240	80 / 125 / 320

#### Zulässige Zuglast <sup>1)2)</sup> [24 °C / 40 °C] <sup>3)</sup> in ungerissemem Beton [trocken oder feucht]

Galv. verz. 5.8	$N_{zul}$ [kN]	5,1 / 6,8 / 8,7	6,0 / 9,0 / 13,8	8,4 / 13,2 / 20,0	12,8 / 19,9 / 37,3
nichtrostender Stahl A4	$N_{zul}$ [kN]	5,1 / 6,8 / 9,8	6,0 / 9,0 / 15,5	8,4 / 13,2 / 22,5	12,8 / 19,9 / 41,9

#### Zulässige Querlast [24 °C / 40 °C] <sup>3)</sup>

Galv. verz. 5.8	$V_{zul}$ [kN]	5,2	8,3	12,0	22,4
nichtrostender Stahl A4	$V_{zul}$ [kN]	5,9	9,3	13,5	25,1

Zulässiges Biegemoment (Galv. verz. 5.8)	$M_{zul}$ [Nm]	10,7	21,4	37,4	94,9
Zulässiges Biegemoment (nichtrostender Stahl A4)	$M_{zul}$ [Nm]	12,0	24,0	41,9	106,4

#### Achs- und Randabstände

Achsabstand	$s_{cr,N}$ [mm]	180 / 240 / 480	180 / 270 / 600	210 / 330 / 720	240 / 375 / 960
Randabstand	$c_{cr,N}$ [mm]	90 / 120 / 240	90 / 135 / 300	105 / 165 / 360	120 / 188 / 480
Minimaler Achsabstand	$s_{min}$ [mm]	40	50	60	80
Minimaler Randabstand	$c_{min}$ [mm]	40	50	60	80
Mindestbauteildicke	$h_{min}$ [mm]	$h_{ef} + 30 \text{ mm} \geq 100 \text{ mm}$			$h_{ef} + 2d_0$
Max. Installationsdrehmoment	$T_{inst} \leq$ [Nm]	10	20	40	80

<sup>1)</sup> Werte gelten für  $h_{ef,min} / h_{ef,stand} / h_{ef,max}$

<sup>2)</sup> Bei höheren Betonfestigkeiten bis C50/60 erhöhen sich die Zuglastwerte um bis zu 19%.

<sup>3)</sup> Max. Langzeit-Temperatur / max. Kurzzeit-Temperatur im Einbauzustand. Für den Temperaturbereich 50°C/80°C siehe ETA-Bewertung

Bei Unterschreitung des char. Rand-/Achsabstandes ( $c_{cr}$  bzw.  $s_{cr}$ ) muss die Tragfähigkeit abgemindert werden.  $h_{min}$ ,  $s_{min}$  und  $c_{min}$  dürfen nicht unterschritten werden.

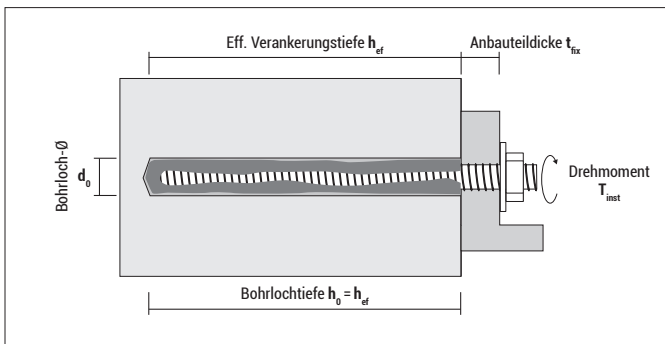

## Injektionssystem ResiFIX PYSF



### Verankerung im Mauerwerk [Voll- und Lochstein]

Zulässige Lasten in [kN] und Montagekennwerte - Auswahl; weitere Steine und Anwendungsbedingungen siehe ETA-Bewertung.

Geeignete Baustoffe	Dichte $\rho$ [kg/dm <sup>3</sup> ]	Druckfestigkeit $f_b$ [N/mm <sup>2</sup> ]	Gewindestange RESI AST, VA AST  Größe	Siebhülse  Größe	Min. Verankerungstiefe  $h_{ef}$ [mm]	Wirkungsbereich trocken / trocken 24°C/40°C <sup>1)</sup>		
						Zuglast $N_{zul}$ [kN]	Querlast $V_{zul}$ [kN]	
Kalksand-Vollstein KS (NF)		$\geq 2,0$	$\geq 20$	M8	ohne / SH 12-80	80 / 80	1,29 / 1,14	1,29 / 1,14
				M10	ohne / SH 16-85	90 / 85	1,29 / 1,14	1,29 / 1,29
				M12	ohne / SH 20-85	100 / 85	1,60 / 1,14	1,43 / 1,43
				M16	ohne / SH 20-85	100 / 85	1,29 / 1,14	1,43 / 1,43
Vollziegel Mz (DF)		$\geq 1,64$	$\geq 20$	M8	ohne / SH 12-80	80 / 80	0,71 / 0,86	1,29 / 1,14
				M10	ohne / SH 16-85	90 / 85	0,71 / 0,86	1,57 / 1,43
				M12	ohne / SH 20-85	100 / 85	0,57 / 0,86	2,14 / 1,43
Porenbeton P4		$\geq 0,50$	$\geq 4$	M8	ohne	80	0,32	0,54
				M10	ohne	90	0,89	0,71
				M12	ohne	100	0,89	0,89
				M16	ohne	100	1,25	1,25
Kalksand-Lochstein KSL (KSL 3DF)		$\geq 1,4$	$\geq 12$	M8	SH 12-80	80	0,57	0,71
				M10	SH 16-85	85	0,57	1,00
				M10	SH 16-130	130	1,00	1,29
				M12	SH 20-85	85	0,57	1,00
Hochlochziegel HLZ (16DF)		$\geq 0,83$	$\geq 12$	M8	SH 12-80	80	0,43	1,00
				M10	SH 16-85	85	0,71	1,71
				M10	SH 16-130	130	1,00	2,30
				M12	SH 20-85	85	1,00	1,71
M16	SH 20-85	85	1,00	1,71				

$N_{zul}, V_{zul}$ : Zulässige Lasten inkl. Teilsicherheitswerte ( $\gamma_M$  und  $\gamma_F = 1,4$ ), ohne Einfluss von Rand- und Achsabständen.

Bohrmethode: KSV und MZ: Hammerbohren; Porenbeton, KSL und HLZ: Drehbohren

<sup>1)</sup> Langzeit-Temperatur / Kurzzeit-Temperatur. Langzeit-Temperatur ist über einen längeren Zeitraum konstant.

Die Kurzzeit-Temperatur liegt nur kurzzeitig vor (Tag-/Nachtwechsel).

### Achs- und Randabstände

Geeignete Baustoffe	Ankerstange	Sieb-hülse	Char. Randabstand $c_{cr}$	Min. Randabstand $c_{min}$	Char. Achsabstand parallel zur Lagerfuge $s_{cr,II}$	Char. Achsabstand senkrecht zur Lagerfuge $s_{cr,I}$	Min. Achsabstand $s_{min}$	Max. Drehmoment $T_{inst}$
			[mm]	[mm]	[mm]	[mm]	[mm]	[Nm]
Kalksand-Vollstein KS (NF)	M8	ohne	120	120	240	240	240	10
	M10	ohne	135	135	270	270	270	20
	M12	ohne	150	150	300	300	300	20
	M16	ohne	150	150	300	300	300	20
Vollziegel Mz (DF)	M8	ohne	120	120	240	240	240	6
	M10	ohne	135	135	270	270	270	10
	M12	ohne	150	150	300	300	300	10
Porenbeton P4	M8	ohne	120	120	240	240	240	2
	M10	ohne	135	135	270	270	270	2
	M12	ohne	150	150	300	300	300	2
Kalksand-Lochstein KSL (KSL 3DF)	M8	SH 12-80	100	100	240	240	113*	8
	M10	SH 16-85	100	100	240	240	113*	8
	M10, M12, M16	SH 20-85	120	120	240	240	113*	8
Hochlochziegel HLZ (16DF)	M8	SH 12-80	100	100	497	497	238**	6
	M10	SH 16-85	100	100	497	497	238**	6
	M10	SH 16-130	100	100	497	497	238**	6
	M12, M16	SH 20-85	120	120	497	497	238**	6

### Zulässiges Biegemoment

Stahl	Ankerstange				
	M8	M10	M12	M16	
Galv. verz. 5.8	$M_{zul}$ [Nm]	10,9	21,1	37,1	94,9
nichtrostender Stahl A4	$M_{zul}$ [Nm]	11,9	23,8	42,1	106,2

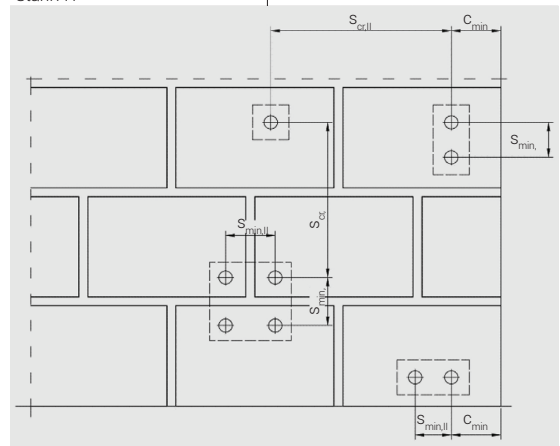

\* Werte gelten für  $s_{min,I}$ . Für  $s_{min,II}$  gilt 240 mm.

\*\* Werte gelten für  $s_{min,I}$ . Für  $s_{min,II}$  gilt 497 mm.

# Injektionssystem ResiFIX Pure Epoxy Plus EPP SF



## Zulassungen und Zertifikate



Europäisch Technische Bewertung  
Option 1 für gerissenen Beton  
(M8 - M30, Ø8 - Ø32)



Europäisch Technische Bewertung  
für nachträgliche Bewehrungs-  
anschlüsse (Ø8 - Ø40)



Nutzungsdauer des Produkts:  
100 Jahre gemäß ETA  
• **Langlebig und sicher**



Klasse A+: Geringste  
Emissionen kritischer Stoffe in  
geschlossenen Räumen nach  
der Aushärtung  
• **Gesundheitlich  
unbedenklich**



Nachhaltigkeitszertifizierung  
LEED  
• **Umweltfreundliches,  
schadstoff- und  
emissionsarmes sowie  
nachhaltiges Bauen**



Verwendung unter  
seismischen Einwirkungen  
• **Getestet für den Einsatz  
in erdbebengefährdeten  
Gebieten**



(M8 - M30,  
Ø8 - Ø32)

Europäisch Technische  
Bewertung Option 1 für  
gerissenen und ungerissenen  
Beton (M8 - M30)  
• **Für noch mehr Sicherheit  
- auch bei kritischen  
Anwendungen**



Diamantbohren ist zugelassen  
• **Premiumprodukt**



Bei jeder Kartusche ist eine  
Mischdüse und eine Mischdü-  
senverlängerung inklusive  
• **dadurch können auch  
tiefere Bohrlöcher gefüllt  
werden**



Extrem hohe Lasten  
• **Schwerlast-Einsatz**



Verwendung auch bei wasser-  
gefüllten Bohrlöchern und  
einsetzbar bei Kontakt mit  
Trinkwasser  
• **Erweiterter Einsatzbereich**



Feuerwiderstandsgutachten  
F120  
• **Erfüllt Brandschutz-  
anforderungen**



Europäisch Technische  
Bewertung für nachträgliche  
Bewehrungsanschlüsse  
(Ø8 - Ø40)  
• **Für mehr Anwendungs-  
flexibilität**



Styrolfreier Verbundmörtel



**Pure Epoxy EPP SF (styrolfrei)**

Typ	Art.-Nr.	Inhalt [ml]	Mischdüsen inkl. [Stück]	Mischdüsenverlängerung [200mm] inkl. [Stück]	Haltbarkeit [Monate]	ETA	€ / Stück	[Stück]
EPP 440 SF*	440EPPSF	385	1	1	24	●	63,05	12
EPP 585 SF <sup>1)</sup>	585EPPSF	585	1	1	24	●	75,55	12
EPP 1400 SF*	1400EPPSF	1400	1	1	24	●	146,85	12

\* Lieferzeit auf Anfrage

<sup>1)</sup> Liefermenge auf Anfrage

**Aushärtezeiten ResiFIX Pure Epoxy EPP SF**

Temperatur des Untergrundes [°C]	> -10	> -5	> 0	> +5	> +10	> +15	> +20	> +25	> +35	> +40
Max. Verarbeitungszeit [min]	-	-	90	80	60	40	<b>30</b>	12	8	8
Min. Aushärtezeit <sup>1)</sup> [min]	-	-	144h	48h	28h	18h	<b>12h</b>	9h	6h	4h

<sup>1)</sup> Doppelte Aushärtezeiten in nassem Beton

**Verankerung in Beton**

Zulässige Lasten  $F_{zul}$  in [kN] bei einer Nutzungsdauer von 50 Jahren in ungerissemem Beton C20/25 (Option 7) und gerissemem Beton C20/25 (Option 1) ohne Einfluss von Rand- und Achsabständen ( $c \geq 10 \times h_{ef}$  oder  $60 \text{ d}$ ,  $s \geq 3 \times h_{ef}$ ,  $h \geq 2 \times h_{ef}$ ), sowie Montagekennwerte und Bauteilabmessungen. Fzul beinhaltet die Teilsicherheitsbeiwerte für den Widerstand aus der ETA und einen Teilsicherheitsbeiwert für die Einwirkungen von  $\gamma F = 1,4$ . Bei der Bemessung ist die ETA-Bewertung zu beachten.

Ankerstangen RESI AST, VA AST	M8	M10	M12	M16	M20	M24	M 27	M30
Bohrloch-Ø $d_0$ [mm]	10	12	14	18	22	28	30	35
Verankerungstiefe $h_{ef,min} / h_{ef,stand} / h_{ef,max}$ [mm]	60 / 80 / 160	60 / 90 / 200	70 / 110 / 240	80 / 125 / 320	90 / 170 / 400	96 / 210 / 480	108 / 240 / 540	120 / 280 / 600

**Zulässige Zuglast <sup>1) 2)</sup> [24 °C / 40 °C] <sup>3)</sup> in ungerissemem Beton (trocken oder feucht)**

Galv. verz. 5.8	$N_{zul}$ [kN]	8,7	10,9 / 13,8 / 13,8	13,7 / 20,1 / 20,1	16,8 / 32,7 / 37,3	20,0 / 51,9 / 58,3	22,0 / 71,3 / 83,9	26,3 / 87,1 / 109,4	30,8 / 109,8 / 133,5
nichtrostender Stahl A4 <sup>4)</sup>	$N_{zul}$ [kN]	9,8	10,9 / 15,5 / 15,5	13,7 / 22,5 / 22,5	16,8 / 32,7 / 41,9	20,0 / 51,9 / 65,5	22,0 / 71,3 / 94,2	26,3 / 57,4 / 57,4	30,8 / 70,0 / 70,0

**Zulässige Zuglast <sup>1) 2)</sup> [24 °C / 40 °C] <sup>3)</sup> in gerissemem Beton (trocken oder feucht)**

Galv. verz. 5.8	$N_{zul}$ [kN]	5,0 / 6,7 / 8,7	6,3 / 9,4 / 13,8	9,6 / 16,8 / 20,1	11,7 / 22,9 / 37,3	14,0 / 36,3 / 58,3	15,4 / 49,9 / 83,9	18,4 / 61,0 / 109,4	21,6 / 76,8 / 133,5
nichtrostender Stahl A4 <sup>4)</sup>	$N_{zul}$ [kN]	5,0 / 6,7 / 9,8	6,3 / 9,4 / 15,5	9,6 / 16,8 / 22,5	11,7 / 22,9 / 41,9	14,0 / 36,3 / 65,5	15,4 / 49,9 / 94,2	18,4 / 57,4 / 57,4	21,6 / 70,0 / 70,0

**Zulässige Zuglast <sup>1) 2)</sup> [50 °C / 72 °C] <sup>3)</sup> in ungerissemem Beton (trocken oder feucht)**

Galv. verz. 5.8	$N_{zul}$ [kN]	8,7	10,9 / 13,8 / 13,8	13,7 / 20,1 / 20,1	16,8 / 32,7 / 37,3	20,0 / 51,9 / 58,3	22,0 / 71,3 / 83,9	26,3 / 87,1 / 109,4	30,8 / 109,8 / 133,5
nichtrostender Stahl A4 <sup>4)</sup>	$N_{zul}$ [kN]	9,8	10,9 / 15,5 / 15,5	13,7 / 22,5 / 22,5	16,8 / 32,7 / 41,9	20,0 / 51,9 / 65,5	22,0 / 71,3 / 94,2	26,3 / 57,4 / 57,4	30,8 / 70,0 / 70,0

**Zulässige Zuglast <sup>1) 2)</sup> [50 °C / 72 °C] <sup>3)</sup> in gerissemem Beton (trocken oder feucht)**

Galv. verz. 5.8	$N_{zul}$ [kN]	4,3 / 5,7 / 8,7	6,3 / 9,4 / 13,8	8,8 / 13,8 / 20,1	11,7 / 20,9 / 37,3	14,0 / 35,6 / 58,3	15,4 / 49,9 / 83,9	18,4 / 61,0 / 109,4	21,6 / 76,8 / 133,5
nichtrostender Stahl A4 <sup>4)</sup>	$N_{zul}$ [kN]	4,3 / 5,7 / 9,8	6,3 / 9,4 / 15,5	8,8 / 13,8 / 22,5	11,7 / 20,9 / 41,9	14,0 / 35,6 / 65,5	15,4 / 49,9 / 94,2	18,4 / 57,4 / 57,4	21,6 / 70,0 / 70,0

**Zulässige Querlast <sup>1)</sup> in ungerissemem Beton**

Galv. verz. 5.8	$V_{zul}$ [kN]	5,2	8,3	12,0	22,4	35,0	44,1 / 50,4 / 50,4	52,6 / 65,6 / 65,6	61,6 / 80,1 / 80,1
nichtrostender Stahl A4 <sup>4)</sup>	$V_{zul}$ [kN]	5,9	9,3	13,5	25,1	39,2	44,1 / 56,5 / 56,5	52,6 / 52,6 / 52,6	61,6 / 64,2 / 64,2

**Zulässige Querlast <sup>1)</sup> in gerissemem Beton**

Galv. verz. 5.8	$V_{zul}$ [kN]	5,2	8,3	12,0	22,4 / 22,4 / 22,4	28,0 / 35,0 / 35,0	30,8 / 50,4 / 50,4	36,8 / 65,6 / 65,6	43,1 / 80,1 / 80,1
nichtrostender Stahl A4 <sup>4)</sup>	$V_{zul}$ [kN]	5,9	9,3	13,5	23,5 / 25,1 / 25,1	28,0 / 39,2 / 39,2	30,8 / 56,5 / 56,5	36,8 / 52,6 / 52,6	43,1 / 64,2 / 64,2

Zulässiges Biegemoment Galv. verz. 5.8	$M_{zul}$ [Nm]	10,7	21,4	37,4	94,9	185,2	320,0	476,2	642,1
Zulässiges Biegemoment nichtrostender Stahl A4 <sup>4)</sup>	$M_{zul}$ [Nm]	12,0	24,0	41,9	106,4	207,8	359,0	249,7	337,6

**Achs- und Randabstände**

Achsabstand	$s_{cr,N}$ [mm]	180 / 240 / 480	180 / 270 / 600	210 / 330 / 720	240 / 375 / 960	270 / 510 / 1200	288 / 630 / 1440	324 / 720 / 1620	360 / 840 / 1800	
Randabstand	$c_{cr,N}$ [mm]	90 / 120 / 240	90 / 135 / 300	105 / 165 / 360	120 / 188 / 480	135 / 255 / 600	144 / 315 / 720	162 / 360 / 810	180 / 420 / 900	
Minimaler Achsabstand	$s_{min}$ [mm]	40	50	60	75	95	155	125	140	
Minimaler Randabstand	$c_{min}$ [mm]	35	40	45	50	60	65	75	80	
Mindestbauteildicke	$h_{min}$ [mm]	$h_{ef} + 30 \text{ mm} \geq 100 \text{ mm}$				$h_{ef} + 2d_0$				
Max. Installationsdrehmoment	$T_{inst} \leq$ [Nm]	10	20	40	60	100	170	250	300	

Charakteristische Lasten  $F_{char}$  in [kN] bei einer Nutzungsdauer von **100 Jahren** siehe ETA.

Die Lastwerte gelten für hammergebohrte und druckluftgebohrte Löcher (für Hohlbohrer und diamantgebohrte Löcher siehe ETA).

<sup>1)</sup> Werte gelten für  $h_{ef,min} / h_{ef,stand} / h_{ef,max}$

<sup>2)</sup> Erhöhungsfaktor für gerissenen und ungerissenen Beton C25/30=1,02, C30/37 = 1,04, C35/45 = 1,07, C40/50 = 1,08, C45/55 = 1,09, C50/60 = 1,10

<sup>3)</sup> Max. Langzeit-Temperatur / max. Kurzzeit-Temperatur im Einbauzustand.

<sup>4)</sup> nichtrostender Stahl A4: M8-M24: Klasse 70, M27 und M30: Klasse 50

Bei Unterschreitung des char. Rand-/Achsabstandes ( $C_{cr}$  bzw.  $S_{cr}$ ) muss die Tragfähigkeit abgemindert werden.  $h_{min}$ ,  $S_{min}$  und  $C_{min}$  dürfen nicht unterschritten werden.

# Injektionssystem ResiFIX Pure Epoxy EP SF



## Zulassungen und Zertifikate



Europäisch Technische Bewertung  
Option 1 für gerissenen Beton  
(M8 - M30, Ø8 - Ø32)



Europäisch Technische Bewertung  
für nachträgliche Bewehrungs-  
anschlüsse (Ø8 - Ø40)



Klasse A+: Geringste Emissionen kritischer Stoffe in geschlossenen Räumen nach der Aushärtung

- **Gesundheitlich unbedenklich**



Nachhaltigkeitszertifizierung LEED

- **Umweltfreundliches, schadstoff- und emissionsarmes sowie nachhaltiges Bauen**



(M8 - M30, Ø8 - Ø32)

Europäisch Technische Bewertung Option 1 für gerissenen und ungerissenen Beton (M8 - M30)

- **Für noch mehr Sicherheit - auch bei kritischen Anwendungen**



Bei jeder Kartusche ist eine Mischdüse und eine Mischdüsenverlängerung inklusive

- **dadurch können auch tiefere Bohrlöcher gefüllt werden**



Diamantbohren ist zugelassen (nur bei nachträglichen Bewehrungsanschlüssen)

- **Premiumprodukt**



Sehr hohe Lasten

- **Schwerlast-Einsatz**



Verwendung auch bei wasser-gefüllten Bohrlöchern

- **Erweiterter Einsatzbereich**



Feuerwiderstandsgutachten F240

- **Gültig nur für nachträgliche Bewehrungsanschlüsse**



(Ø8 - Ø40)

Europäisch Technische Bewertung für nachträgliche Bewehrungsanschlüsse

- **Für mehr Anwendungsflexibilität**



Styrolfreier Verbundmörtel



**Pure Epoxy EP SF (styrolfrei)**

Typ	Art.-Nr.	Inhalt [ml]	Mischdüsen inkl. [Stück]	Mischdüsenverlängerung [200mm] inkl. [Stück]	Haltbarkeit [Monate]	ETA	€/Stück	[Stück]
EP 440 SF	440EPSF	440	1	1	24	●	47,30	12
EP 585 SF	585EPSF	585	1	1	24	●	56,65	12

Lieferzeit auf Anfrage

**Aushärtezeiten ResiFIX Pure Epoxy EP SF**

Temperatur des Untergrundes [°C]	> -10	> -5	> 0	> +5	> +10	> +15	> +20	> +25	> +35	> +40
Max. Verarbeitungszeit [min]	–	–	–	80	60	40	30	12	8	8
Min. Aushärtezeit <sup>1)</sup> [min]	–	–	–	60h	48h	24h	12h	10h	7h	4h

<sup>1)</sup> Doppelte Aushärtezeiten in nassem Beton

**Verankerung in Beton**

Zulässige Lasten  $F_{zul}$  in ungerissemem Beton C20/25 (Option 7) und gerissemem Beton C20/25 (Option 1) ohne Einfluss von Rand- und Achsabständen ( $c \geq 10 \times h_{ef}$  oder  $60 \text{ d}$ ,  $s \geq 3 \times h_{ef}$ ,  $h \geq 2 \times h_{ef}$ ), sowie Montagekennwerte und Bauteilabmessungen.  $F_{zul}$  beinhaltet die Teilsicherheitsbeiwerte für den Widerstand aus der ETA und einen Teilsicherheitsbeiwert für die Einwirkungen von  $\gamma_F = 1,4$ . Bei der Bemessung ist die ETA-Bewertung zu beachten.

Ankerstangen RESI AST, VA AST	M8	M10	M12	M16	M20	M24	M 27	M30
Bohrloch-Ø $d_0$ [mm]	10	12	14	18	24	28	30	35
Verankerungstiefe $h_{ef, min} / h_{ef, stand} / h_{ef, max}$ [mm]	60 / 80 / 160	60 / 90 / 200	70 / 110 / 240	80 / 125 / 320	90 / 170 / 400	96 / 210 / 480	108 / 240 / 540	120 / 280 / 600

**Zulässige Zuglast <sup>1) 2)</sup> [24 °C / 40 °C] <sup>3)</sup> in ungerissemem Beton (trocken, feucht oder wassergefüllt)**

Galv. verz. 5.8 $N_{zul}$ [kN]	7,7 / 8,7 / 8,7	7,8 / 13,8 / 13,8	9,8 / 19,3 / 20,1	12,0 / 23,4 / 37,3	14,3 / 37,1 / 58,3	15,7 / 50,9 / 83,9	18,8 / 62,2 / 109,4	22,0 / 78,4 / 133,5
nichtrostender Stahl A4 <sup>4)</sup> $N_{zul}$ [kN]	7,7 / 9,8 / 9,8	7,8 / 14,3 / 15,5	9,8 / 19,3 / 22,5	12,0 / 23,4 / 41,9	14,3 / 37,1 / 65,5	15,7 / 50,9 / 94,2	18,8 / 57,4 / 57,4	22,0 / 70,0 / 70,0

**Zulässige Zuglast <sup>1) 2)</sup> [24 °C / 40 °C] <sup>3)</sup> in gerissemem Beton (trocken, feucht oder wassergefüllt)**

Galv. verz. 5.8 $N_{zul}$ [kN]	3,6 / 4,8 / 8,7	4,5 / 6,7 / 13,8	6,3 / 9,9 / 20,1	8,4 / 15,0 / 37,3	10,0 / 25,4 / 58,3	11,0 / 32,3 / 73,9	13,1 / 41,5 / 93,5	15,4 / 53,9 / 115,4
nichtrostender Stahl A4 <sup>4)</sup> $N_{zul}$ [kN]	3,6 / 4,8 / 9,6	4,5 / 6,7 / 15,0	6,3 / 9,9 / 20,1	8,4 / 15,0 / 38,3	10,0 / 25,4 / 59,8	11,0 / 32,3 / 73,9	13,1 / 41,5 / 57,4	15,4 / 53,9 / 70,0

**Zulässige Zuglast <sup>1) 2)</sup> [43 °C / 70 °C] <sup>3)</sup> in ungerissemem Beton (trocken, feucht oder wassergefüllt)**

Galv. verz. 5.8 $N_{zul}$ [kN]	3,6 / 4,8 / 8,7	4,5 / 6,7 / 13,8	6,3 / 9,9 / 20,1	8,9 / 13,9 / 35,6	12,5 / 23,6 / 55,6	14,8 / 32,3 / 73,9	18,7 / 41,5 / 93,5	22,0 / 53,9 / 115,4
nichtrostender Stahl A4 <sup>4)</sup> $N_{zul}$ [kN]	3,6 / 4,8 / 9,6	4,5 / 6,7 / 15,0	6,3 / 9,9 / 21,5	8,9 / 13,9 / 35,6	12,5 / 23,6 / 55,6	14,8 / 32,3 / 73,9	18,7 / 41,5 / 57,4	22,0 / 53,9 / 70,0

**Zulässige Zuglast <sup>1) 2)</sup> [43 °C / 70 °C] <sup>3)</sup> in gerissemem Beton (trocken, feucht oder wassergefüllt)**

Galv. verz. 5.8 $N_{zul}$ [kN]	1,8 / 2,4 / 4,8	2,2 / 3,4 / 7,5	3,1 / 4,9 / 10,8	4,8 / 7,5 / 19,1	6,7 / 12,7 / 29,9	7,4 / 16,2 / 36,9	9,3 / 20,8 / 46,7	11,5 / 26,9 / 57,7
nichtrostender Stahl A4 <sup>4)</sup> $N_{zul}$ [kN]	1,8 / 2,4 / 4,8	2,2 / 3,4 / 7,5	3,1 / 4,9 / 10,8	4,8 / 7,5 / 19,1	6,7 / 12,7 / 29,9	7,4 / 16,2 / 36,9	9,3 / 20,8 / 46,7	11,5 / 26,9 / 57,7

**Zulässige Querlast <sup>1)</sup> in ungerissemem Beton**

Galv. verz. 5.8 $V_{zul}$ [kN]	5,2	8,3	12,0	22,4	35,0	44,1 / 50,4 / 50,4	52,6 / 65,6 / 65,6	61,6 / 80,1 / 80,1
nichtrostender Stahl A4 <sup>4)</sup> $V_{zul}$ [kN]	5,9	9,3	13,5	25,1	39,2	44,1 / 56,5 / 56,5	52,6 / 52,6 / 52,6	61,6 / 64,2 / 64,2

**Zulässige Querlast <sup>1)</sup> in gerissemem Beton**

Galv. verz. 5.8 $V_{zul}$ [kN]	5,2	8,3	12,0	22,4 / 22,4 / 22,4	28,0 / 35,0 / 35,0	30,8 / 50,4 / 50,4	36,8 / 65,6 / 65,6	43,1 / 80,1 / 80,1
nichtrostender Stahl A4 <sup>4)</sup> $V_{zul}$ [kN]	5,9	9,3	13,5	23,5 / 25,1 / 25,1	28,0 / 39,2 / 39,2	30,8 / 56,5 / 56,5	36,8 / 52,6 / 52,6	43,1 / 64,2 / 64,2

Zulässiges Biegemoment (Galv. verz. 5.8) $M_{zul}$ [Nm]	10,7	21,4	37,4	94,9	185,2	320,0	476,2	642,1
Zulässiges Biegemoment nichtrostender Stahl A4 <sup>4)</sup> $M_{zul}$ [Nm]	12,0	24,0	41,9	106,4	207,8	359,0	249,7	337,6

**Achs- und Randabstände**

Achsabstand $s_{cr, N}$ [mm]	180 / 240 / 480	180 / 270 / 600	210 / 330 / 720	240 / 375 / 960	270 / 510 / 1200	288 / 630 / 1440	324 / 720 / 1620	360 / 840 / 1800
Randabstand $c_{cr, N}$ [mm]	90 / 120 / 240	90 / 135 / 300	105 / 165 / 360	120 / 188 / 480	135 / 255 / 600	144 / 315 / 720	162 / 360 / 810	180 / 420 / 900
Minimaler Achsabstand $s_{min}$ [mm]	40	50	60	75	95	115	125	140
Minimaler Randabstand $c_{min}$ [mm]	35	40	45	50	60	65	75	80
Mindestbauteildicke $h_{min}$ [mm]	$h_{ef} + 30 \text{ mm} \geq 100 \text{ mm}$				$h_{ef} + 2d_0$			
Max. Installationsdrehmoment $T_{inst} \leq$ [Nm]	10	20	40	60	100	170	250	300

Die Lastwerte gelten für hammergebohrte, druckluftgebohrte Löcher sowie in hammergebohrten Löchern mit Hohlbohrer

<sup>1)</sup> Werte gelten für  $h_{ef, min} / h_{ef, stand} / h_{ef, max}$

<sup>2)</sup> Erhöhungsfaktor für gerissenen und ungerissenen Beton C25/30=1,02, C30/37 = 1,04, C35/45 = 1,07, C40/50 = 1,08, C45/55 = 1,09, C50/60 = 1,10

<sup>3)</sup> Max. Langzeit-Temperatur / max. Kurzzeit-Temperatur im Einbauzustand. Für Temperaturbereich 35°/60°C siehe ETA.

<sup>4)</sup> nichtrostender Stahl A4: M8-M24: Klasse 70, M27 und M30: Klasse 50

Bei Unterschreitung des char. Rand-/Achsabstandes ( $C_{cr}$  bzw.  $S_{cr}$ ) muss die Tragfähigkeit abgemindert werden.  $h_{min}$ ,  $S_{min}$  und  $C_{min}$  dürfen nicht unterschritten werden.

# ResiFIX Auspresspistolen



APP300



- **Reduzierter Kraftaufwand** durch verbesserte Übersetzung von 1:25 erleichtert das Auspressen
- **Stabile Auspresspistole** aus Metall
- Auch geeignet für **alle Standardkartuschen** wie z.B. handelsübliche Kleb- und Dichtstoffe (Silikon, MS Polymer)
- Gewichteinsparung durch Einsatz von Aluminium, dadurch **erhöhter Arbeitskomfort**
- Der Kartuschenbereich ist zum Griffbereich um 360° drehbar; **das ermöglicht ein sauberes Verfugen mit Silikon ohne Absetzen, z.B. in Eckbereichen**

## Auspresspistole APP 300

Typ	Art.-Nr.	passend für ResiFIX Typ	€/Stück	[Stück]
APP 300	300APP	300 / 165 / 280	36,35	1



APVM



- **Reduzierter Kraftaufwand** durch verbesserte Übersetzung von 1:25 erleichtert das Auspressen
- **Stabile Auspresspistole** aus Metall
- Gewichteinsparung durch Einsatz von Magnesium **erhöhter Arbeitskomfort, nur 680 g leicht**
- Geeignet für **Side-by-side Kartuschen mit 345 ml Inhalt**. Aber auch Standardkartuschen mit 165 ml, 280 ml, 300 ml können ideal mit der APVM verarbeitet werden; die obere Schubstange dient dann als Zeiger.

## Auspresspistole APVM

Typ	Art.-Nr.	passend für ResiFIX Typ	€/Stück	[Stück]
APVM	345APVM	345 / 300 / 280 / 165	50,75	1



APP380



- **Reduzierter Kraftaufwand** durch verbesserte Übersetzung von 1:25 erleichtert das Auspressen
- **Stabile Auspresspistole** aus Metall
- Geeignet für **ResiFIX 410 ml Kartuschen**

## Auspresspistole APP 380

Typ	Art.-Nr.	passend für ResiFIX Typ	€/Stück	[Stück]
APP 380	380APP	410	56,70	1



OL385



## Auspresspistole OL für ResiFIX Pure Epoxy

Typ	Art.-Nr.	passend für ResiFIX Typ	€/Stück	[Stück]
OL 385	385OL	440 / 585	131,20	1



## Injektionssystem ResiFIX - Zubehör



**Mischdüse MD** transparent

Typ	Art.-Nr.	geeignete Kartuschen	€/Stück	[Stück]	[Stück]
MD	9MRMEA	alle, außer Pure Epoxy	<b>1,85</b>	20	–
MDE	9MRE	nur für Pure Epoxy	<b>1,65</b>	10	–



**Mischdüsenverlängerung MDV für MD**

Typ	Art.-Nr.	Außen-Ø [mm]	Länge [mm]	€/Stück	[Stück]	[Stück]
MDV 10	9MDV	10	200	<b>1,65</b>	10	–
MDV 7,5*	975MDV	7,5	200	<b>1,65</b>	10	–
MDV 10	910500MDV	10	500	<b>2,10</b>	10	–

\* Speziell geeignet für Metallsiebhülse SH 12-1000 (siehe Seite 193)



**Reinigungsbürste RBK** aus Nylon, für Mauerwerk (mit Holzgriff)

Typ	Art.-Nr.	Länge [mm]	Passend bis Loch-Ø [mm]	€/Stück	[Stück]	[Stück]
RBK Ø20	9PLRBK	300	20	<b>15,05</b>	5	–

Nicht Bestandteil der ETA-Bewertung



**Reinigungsbürste RBS** aus Stahl, für Beton

Typ	Art.-Nr.	Länge [mm]	Bürsten-Ø [mm]	Passend für Bohrloch-Ø [mm]	Passend für Ankerstange	Anschluss-gewinde	€/Stück	[Stück]	[Stück]
RBS 10	9M12RBK	170	12	10	M8	M6	<b>12,70</b>	5	–
RBS 12	9M14RBK	170	14	12	M10	M6	<b>13,85</b>	5	–
RBS 14	9M16RBK	200	16	14	M12	M6	<b>14,45</b>	5	–
RBS 18	9M20RBK	200	20	18	M16	M6	<b>15,05</b>	5	–
RBS 24	9M26RBK	250	26	24	M20	M6	<b>16,30</b>	5	–
RBS 28	9M30RBK	300	30	28	M24	M6	<b>18,15</b>	5	–



MRBKV:  
Verlängerung für RBS



MRBKH:  
Handgriff für RBS

**Handgriff und Verlängerung für RBS**

Typ	Art.-Nr.	Länge [mm]	Passend für RBS Ø	Anschlussgewinde	€/Stück	[Stück]	[Stück]
MRBKV	MRBKV	140	alle	M6	<b>18,15</b>	5	–
MRBKH	MRBKH	–	alle	M6	<b>11,35</b>	5	–



**Ausblaspumpe AB**

Typ	Art.-Nr.	Schlauch-Ø [mm]	€/Stück	[Stück]	[Stück]
AB	BOP	8	<b>29,50</b>	1	–



## Injektionssystem ResiFIX - Zubehör



mit Zentrierkappe



## Kunststoff-Siebhülsen SH

Typ	Art.-Nr.	$d_o$ [mm]	$L_o$ [mm]	$h_o$ [mm]	Passend für Gewinde $\emptyset$	€ / 100 Stück	[Stück]	[Stück]
SH 12-60 <sup>1)</sup>	91260SH	12	60	65	M6, M8	<b>55,00</b>	24	432
SH 12-80	91280SH	12	80	85	M6, M8	<b>59,05</b>	24	432
SH 16-85	91585SH	16	85	90	M8, M10	<b>72,70</b>	12	216
SH 16-130	915130SH	16	130	135	M8, M10	<b>87,35</b>	12	144
SH 20-85	92085SH	20	85	90	M12, M16	<b>75,05</b>	12	216
SH 20-130	920130SH	20	130	135	M12, M16	<b>177,00</b>	20	160
SH 20-200	920200SH	20	200	205	M12, M16	<b>213,05</b>	20	160

**Hinweis:** Das System (Verbundmörtel, Siebhülse und Ankerstange) gilt nur bei Verwendung zugelassener Komponenten als zugelassen.

<sup>1)</sup> Nicht Bestandteil der ETA-Bewertung



## Metall-Siebhülsen SH-1000 zerschneidbar (1m lang)

Typ	Art.-Nr.	$d_o$ [mm]	$h_o$ [mm]	Passend für Gewinde $\emptyset$	€ / Stück	[Stück]	[Stück]
SH 12-1000	12TMRMEA	12	frei wählbar	M6 – M8	<b>13,25</b>	10	–
SH 16-1000	16TMRMEA	16	frei wählbar	M8 – M12	<b>14,95</b>	10	–
SH 22-1000	22TMRMEA	22	frei wählbar	M12 – M16	<b>18,25</b>	8	–



## Innengewindehülse IGH

Typ	Art.-Nr.	$d_o$ [mm]	$h_o$ [mm]	Passend für Gewinde $\emptyset$	Gewinde $L^*$ [mm]	Außen- $\emptyset$ [mm]	Passend für Siebhülse	€ / 100 Stück	[Stück]	[Stück]
IGH M8-80	9880IGH	14	90	M8	26	12	SH 16-85 SH 20-85	<b>221,95</b>	12	324
IGH M10-80	91080IGH	16	90	M10	26	14	SH 20-85	<b>237,90</b>	12	324
IGH M12-80	91280IGH	18	90	M12	26	16	SH 20-85	<b>261,70</b>	12	324

\*Innengewindelänge

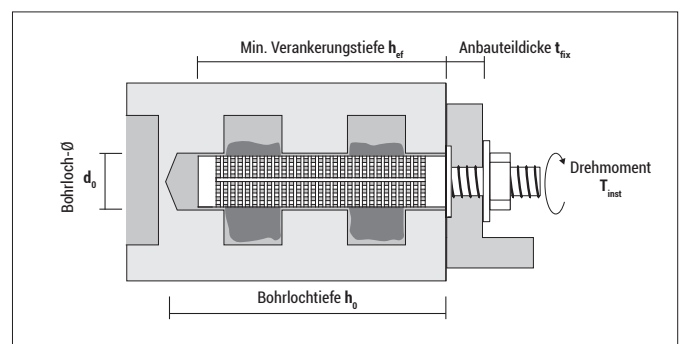
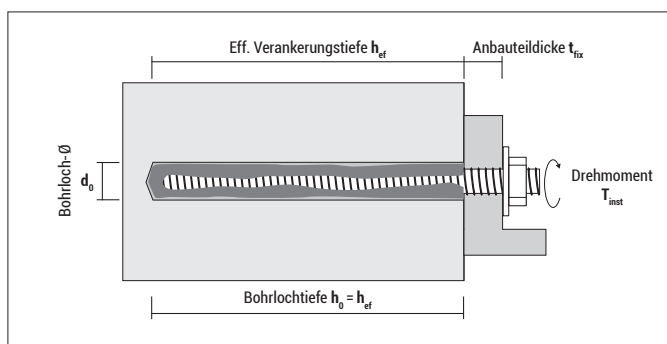

# ResiFIX Ankerstangen

## Zulassungen und Zertifikate

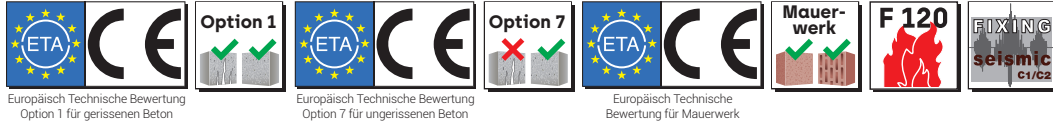

### RESI AST, galv. verz. 5.8 mit Mutter und Beilagscheibe

Typ d <sub>s</sub> -L	Art.-Nr.	in Beton					in Vollziegel		in Lochstein		€/100 Stück	[Stück]	[Stück]
		d <sub>0</sub> [mm]	h <sub>ef, min</sub> [mm]	t <sub>fix, max</sub> für h <sub>ef, min</sub> [mm]	h <sub>ef, Stand</sub> <sup>1)</sup> [mm]	t <sub>fix, max</sub> für h <sub>ef, stand</sub> [mm]	d <sub>0</sub> -h <sub>0</sub> [mm]	t <sub>fix, max</sub> [mm]	Sieb- hülse [Typ]	t <sub>fix, max</sub> [mm]			
M8-110	98110RAST	10	60	40	80	20	10-80	20	SH 12-80	20	135,45	10	100
M8-130	98130RAST	10	60	60	80	40	10-80	40	SH 12-80	40	174,75	10	100
M10-110	910110RAST	12	60	40	90	10	12-90	10	SH 16-85	15	150,65	10	100
M10-130	910130RAST	12	60	60	90	30	12-90	30	SH 16-85	35	180,50	10	100
M10-170	910170RAST	12	60	100	90	70	12-90	70	SH 16-85	75	231,95	10	100
M10-200	910200RAST	12	60	130	90	100	12-90	100	SH 16-85	105	258,30	10	60
M12-130	912130RAST	14	70	45	110	5	14-100	15	SH 20-85	30	205,90	10	100
M12-160	912160RAST	14	70	75	110	35	14-100	45	SH 20-85	60	249,40	10	100
M12-210	912210RAST	14	70	125	110	85	14-100	95	SH 20-85	110	333,20	10	60
M16-160	916160RAST	18	80	60	125	15	18-100	40	SH 20-85	60	410,70	10	60
M16-190	916190RAST	18	80	90	125	45	18-100	70	SH 20-85	90	465,35	10	60
M16-235	916235RAST	18	80	135	125	90	18-100	115	SH 20-85	135	582,20	10	40
M20-240	920240RAST	24	90	130	170	50	nicht geeignet		nicht geeignet		1.029,75	5	20
M24-300	924300RAST	28	96	180	210	65	nicht geeignet		nicht geeignet		1.575,20	5	20



### RESI AST, nichtrostender Stahl A4 mit Mutter und Beilagscheibe



Typ d <sub>s</sub> -L	Art.-Nr.	in Beton					in Vollziegel		in Lochstein		€/100 Stück	[Stück]	[Stück]
		d <sub>0</sub> [mm]	h <sub>ef, min</sub> [mm]	t <sub>fix, max</sub> für h <sub>ef, min</sub> [mm]	h <sub>ef, Stand</sub> <sup>1)</sup> [mm]	t <sub>fix, max</sub> für h <sub>ef, stand</sub> [mm]	d <sub>0</sub> -h <sub>0</sub> [mm]	t <sub>fix, max</sub> [mm]	Sieb- hülse [Typ]	t <sub>fix, max</sub> [mm]			
M8-110	9X8110RAST	10	60	40	80	20	10-80	20	SH 12-80	20	466,50	10	100
M8-130	9X8130RAST	10	60	60	80	40	10-80	40	SH 12-80	40	542,55	10	100
M10-110	9X10110RAST	12	60	40	90	10	12-90	10	SH 16-85	15	593,95	10	100
M10-130	9X10130RAST	12	60	60	90	30	12-90	30	SH 16-85	35	786,65	10	100
M10-170	9X10170RAST	12	60	100	90	70	12-90	70	SH 16-85	75	849,35	10	100
M10-200	9X10200RAST	12	60	130	90	100	12-90	100	SH 16-85	105	988,75	10	60
M12-130	9X12130RAST	14	70	45	110	5	14-100	15	SH 20-85	30	891,30	10	100
M12-160	9X12160RAST	14	70	75	110	35	14-100	45	SH 20-85	60	1.072,05	10	100
M12-210	9X12210RAST	14	70	125	110	85	14-100	95	SH 20-85	110	1.263,15	10	60
M16-160	9X16160RAST	18	80	60	125	15	18-100	40	SH 20-85	60	1.542,50	10	60
M16-190	9X16190RAST	18	80	90	125	45	18-100	70	SH 20-85	90	1.740,20	10	60
M16-235	9X16235RAST	18	80	135	125	90	18-100	115	SH 20-85	135	2.296,25	10	40
M20-240	9X20240RAST	24	90	130	170	50	nicht geeignet		nicht geeignet		4.249,50	5	20
M24-300	9X24300RAST	28	96	180	210	65	nicht geeignet		nicht geeignet		7.129,00	5	20

Auch verwendbar für ResiFIX: Ankerstangen VA AST für den Verbundanker (angespitzt mit Außensechskant)

Weitere Längen, Stahl 8.8 sowie feuerverzinkter Stahl und nichtrostender Stahl HCR auf Anfrage

<sup>1)</sup> Standard-Verankerungstiefe ist die üblicherweise verwendete Verankerungstiefe. Min. und max. Verankerungstiefe gemäß ResiFIX ETA-Bewertung.



### Schwerlastsiebhülse ResiTHERM® 37S M12 Set für höchste Lasten in Lochsteinen

Typ	Art.-Nr.	Inhalt Set [verpackt im Beutel]	L [mm]	Dämmstoffdicke h <sub>D</sub> [mm]	€ / Set	[Set]	[Sets]
RTH S	RTHS2	2x ResiTHERM® 37S M12 2x Gewindestift M12x70 mm, nichtrostender Stahl A4 2x U-Scheibe M12 DIN 125, nichtrostender Stahl A4 2x Mutter M12 DIN 934, nichtrostender Stahl A4 1x ResiFIX VY300SF inkl. 2 Mischdüsen MD	125	0	<b>76,15</b>	1	10

Für weitere Informationen und technische Werte siehe Seite 118



### Blister IGH

Typ	Art.-Nr.	d <sub>0</sub> [mm]	h <sub>0</sub> [mm]	Passend für Gewinde Ø	Außen-Ø [mm]	€ / Blister	[Stück]	[Blister]
IGH M8-80	5880IGHM4	14	90	M8	12	<b>5,90</b>	4	10
IGH M10-80	51080IGHM4	16	90	M10	14	<b>5,90</b>	4	10



mit Zentrierkappe



### Blister SH

Typ	Art.-Nr.	d <sub>0</sub> [mm]	h <sub>0</sub> [mm]	Passend für Gewinde Ø	€ / Blister	[Stück]	[Blister]
SH 12-80	51280SH4	12	85	M6, M8	<b>3,95</b>	4	10
SH 16-85	51685SH4	16	90	M8, M10	<b>4,85</b>	4	10
SH 16-130	515130SH4	16	135	M8, M10	<b>4,85</b>	4	10
SH 20-85	52085SH4	20	90	M12, M16	<b>4,85</b>	4	10

**Hinweis:** Das System (Verbundmörtel, Siebhülse und Ankerstange) gilt nur bei Verwendung zugelassener Komponenten als zugelassen.



### Blister RESI AST, galv. verz.

Typ	Art.-Nr.	Gewinde	Länge L [mm]	€ / Blister	[Stück]	[Blister]
8-110	58110VMAS4	M8	110	<b>5,25</b>	4	10
10-130	510130VMAS4	M10	130	<b>6,45</b>	4	10
12-160	512160VMAS4	M12	160	<b>7,25</b>	4	10

**Hinweis:** Das System (Verbundmörtel, Siebhülse und Ankerstange) gilt nur bei Verwendung zugelassener Komponenten als zugelassen.



# Verbundanker VA



## Vorteile



Verbundanker VA



Ankerstange VA AST

- Der Verbundanker VA ist geeignet für die Befestigung von schweren Lasten in ungerissenem Beton mit geringem Rand- und Achsabstand
- Der Verbundanker VA ist ein Verbindungsmittel, dessen Wirkungsweise auf Ausnutzung des Verbundes zwischen Stahl, Reaktionsmörtel und Beton beruht
- Bei der Montage wird das Glasröhrchen zertrümmert und vermischt sich mit dem Harz, Härter und den Zuschlagstoffen
- Der zweikomponentige Verbundanker VA enthält styrolfreien Vinylester
- Lange Haltbarkeit von mindestens 2,5 Jahren nach dem Produktionsdatum des Verbundankers
- VA AST: Jede Verpackung enthält ein Setzwerkzeug

## Geeignete Baustoffe

### Sehr gut geeignet



- Beton



### Bedingt geeignet



- Dichter Naturstein
- Vollziegel

## Zulassungen und Zertifikate



Europäisch technische Bewertung  
Option 7 für ungerissenen Beton

## Montage

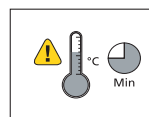
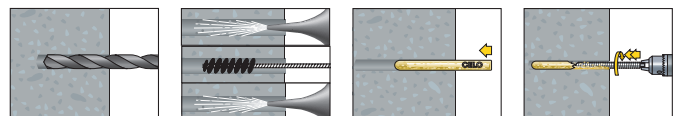

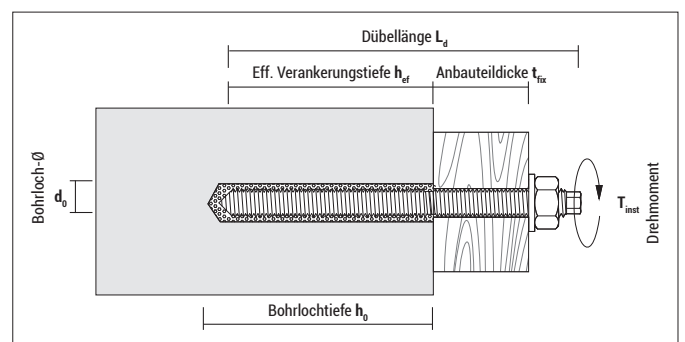

- Drehend und mit Schlag installieren
- Montage nur mit Ankerstange VA AST möglich (Ankerstange muss "angespitzt" sein)
- Höhere Lastwerte werden bei der Premiumreinigung erreicht (Nähere Infos siehe ETA-Bewertung/Zulassung)
- Zubehör siehe Seite 192



## Verbundanker VA und Ankerstangen VA AST



## VA

Typ	Art.-Nr.	d <sub>0</sub> [mm]	h <sub>0</sub> [mm]	Passend für VA AST		€/100 Stück	 [Stück]	 [Stück]
VA M8	98VA	10	80	M8	●	<b>153,75</b>	10	200
VA M10	910VA	12	90	M10	●	<b>174,75</b>	10	200
VA M12	912VA	14	110	M12	●	<b>207,35</b>	10	200
VA M16	916VA	18	125	M16	●	<b>327,05</b>	10	200
VA M20	920VA	25	170	M20	●	<b>379,05</b>	5	50
VA M24	924VA	28	210	M24	●	<b>412,60</b>	5	50
VA M30	930VAS	35	280	M30	–	<b>576,35</b>	5	25

## Tragfähigkeiten, Achs- und Randabstände in ungerissenem Beton, max. Temperatur 50/80 °C

Typ	ungerissener Beton C20/25 <sup>1) 2) 3)</sup>						Achsabstand <sup>5)</sup>		Randabstand <sup>5)</sup>		Mindestbauteildicke h <sub>min</sub> [mm]	Max. Drehmoment T <sub>inst</sub> ≤ [Nm]
	Zuglast		Querlast		Biegemoment		S <sub>cr</sub> [mm]	S <sub>min</sub> [mm]	C <sub>cr,N</sub> [mm]	C <sub>min</sub> [mm]		
	Standard Reinigung	Premium Reinigung <sup>4)</sup>	galv. verz.	A4	galv. verz.	A4						
N <sub>zul</sub> [kN]	N <sub>zul</sub> [kN]	V <sub>zul</sub> [kN]	V <sub>zul</sub> [kN]	M <sub>zul</sub> [Nm]	M <sub>zul</sub> [Nm]							
M8	3,6	4,8	4,4	5,0	8,8	10,1	240	60	120	60	110	10
M10	4,8	6,4	7,1	7,8	16,5	18,8	270	70	135	70	120	20
M12	6,4	9,9	10,4	11,9	30,8	34,3	330	85	165	85	150	40
M16	9,9	13,9	19,8	22,4	79,1	88,8	380	95	190	95	160	60
M20	15,9	23,8	31,3	35,3	156,6	175,8	510	130	255	130	220	120
M24	23,8	29,8	45,6	50,8	273,6	306,6	630	160	315	160	300	150
M30*	60,0	–	60,0	60,0	642,0	402,0	700	280	350	140	330	400

<sup>1)</sup> Zulässige Lasten eines Einzeldübels ohne Randeinflüsse.

<sup>2)</sup> Lastangaben berücksichtigen die in der Bewertung angegebenen Teilsicherheitsbeiwerte des Materials sowie einen Teilsicherheitsbeiwert der Einwirkungen von  $\gamma_F = 1,4$ .

<sup>3)</sup> Bei höheren Betonfestigkeiten bis C50/60 erhöhen sich die Zuglastwerte um bis zu 19%.

<sup>4)</sup> Premiumreinigung: Details siehe ETA-Bewertung.

<sup>5)</sup> Bei Unterschreitung des char. Rand-/Achsabstandes (C<sub>cr</sub> bzw. S<sub>cr</sub>) muss die Tragfähigkeit abgemindert werden. h<sub>min</sub>, S<sub>min</sub> und C<sub>min</sub> dürfen nicht unterschritten werden.

\* Nicht Bestandteil der ETA-Bewertung. Werte gemäß früherer DIBt-Zulassung.

## Aushärtezeiten in trockenem Beton

Temperatur im Bohrloch [°C]	> 0	> +5	> +10	> +20
Min. Aushärtezeit [min]	180	90	40	20

Montage in trockenem oder feuchtem Beton möglich.

Installation der Ankergrößen M12 bis M24 auch im wassergefüllten Bohrloch (kein Salzwasser) zulässig.

Bei feuchtem Beton oder mit Wasser gefülltem Bohrloch verdoppelt sich die minimale Aushärtezeit.

## Verbundanker VA und Ankerstangen VA AST

## Angespitzte Ankerstangen VA AST

## Zulassungen und Zertifikate



## VA AST, galv. verz. 5.8 mit Mutter, Beilagscheibe und Außensechskant

Typ $d_s$ - L	Art.-Nr.	$d_0$ [mm]	$h_{ef}=h_0$ [mm]	L [mm]	$t_{fix} \leq$ [mm]	Mutter	€/ 100 Stück	[Stück]	[Stück]
M8-110	98100AST	10	80	110	16	SW 13	<b>135,45</b>	10	100
M10-130	910130AST	12	90	130	22	SW 17	<b>180,50</b>	10	100
M10-165	910165AST	12	90	165	58	SW 17	<b>231,95</b>	10	100
M10-190	910190AST	12	90	190	82	SW 17	<b>258,30</b>	10	60
M12-160	912160AST	14	110	160	30	SW 19	<b>249,40</b>	10	100
M12-220	912220AST	14	110	220	90	SW 19	<b>333,20</b>	10	40
M12-250	912250AST	14	110	250	120	SW 19	<b>376,50</b>	10	40
M12-300	912300AST	14	110	300	170	SW 19	<b>485,30</b>	10	40
M16-165	916165AST	18	125	165	13	SW 24	<b>410,70</b>	10	60
M16-190	916190AST	18	125	190	38	SW 24	<b>465,35</b>	10	60
M16-250	916250AST	18	125	250	98	SW 24	<b>632,70</b>	10	40
M20-260	920260AST	25	170	260	70	SW 30	<b>1.029,75</b>	5	20
M24-300	924300AST	28	210	300	65	SW 36	<b>1.575,20</b>	5	20
M30-380*	930380AST	35	280	380	70	SW 46	<b>3.526,15</b>	5	—

\* Nicht Bestandteil der ETA-Bewertung; ohne Außensechskant  
Jeder Verpackung liegt ein Setwerkzeug bei.



## VA AST, nichtrostender Stahl A4 mit Mutter, Beilagscheibe und Außensechskant



Typ	Art.-Nr.	$d_0$ [mm]	$h_{ef}=h_0$ [mm]	L [mm]	$t_{fix} \leq$ [mm]	Mutter	€/ 100 Stück	[Stück]	[Stück]
M8-110	9X8100AST	10	80	110	16	SW 13	<b>466,50</b>	10	100
M10-130	9X10130AST	12	90	130	22	SW 17	<b>786,65</b>	10	100
M12-160	9X12160AST	14	110	160	30	SW 19	<b>1.072,05</b>	10	100
M16-190	9X16190AST	18	125	190	38	SW 24	<b>1.740,20</b>	10	60
M20-260	9X20260VMAS	25	170	260	70	SW 30	<b>4.755,65</b>	5	20

Jeder Verpackung liegt ein Setwerkzeug bei.

# Kleb-/ Dichtstoff StickFX

## Vorteile



StickFX CL  
Kleb- und Dichtstoff



StickFX XP  
Allzweckkleb- und  
Dichtstoff



StickFX HT  
Montagekleb- und  
Dichtstoff

- MS Polymer, 1-komponentiger Kleb- und Dichtstoff mit starker und schneller Anfangshaftung
- Frei von jeglichen Gefahrstoffen, geruchlos
- Ohne Lösungsmittel, dadurch besonders für die Befestigung auf Fliesen, Styropor, Holz, vielen Kunststoffen etc. geeignet
- Überstreichbar; auch mit Farben auf Wasserbasis
- Nach Aushärtung dauerelastisch, vibrationsbeständig
- Auf saugenden und nicht saugenden Untergründen anwendbar
- Oberflächen können auch feucht sein; Anwendung auch unter Wasser möglich
- Für Innen- und Außenanwendungen
- Farbecht, witterungs- und UV-beständig
- Temperaturbeständig von -40 °C – +90 °C

## Zulassungen und Zertifikate



## Anwendung

Vielfältige Anwendungen im Bereich Sanitär, Heizung, Klima, Wartung und Reparatur, Türen und Fenster, Bau, Innenausbau, Nautik usw.







**StickFX Professional Kleb- und Dichtstoff CL**

Typ	Art.-Nr.	Inhalt [ml]	Farbe	Beschreibung	€ / Stück	[Stück]
CL	TR290MSCL	290	transparent	Kleb- und Dichtstoff	<b>15,70</b>	12



**StickFX Professional Allzweckkleb- und Dichtstoff XP**



Typ	Art.-Nr.	Inhalt [ml]	Farbe	Beschreibung	€ / Stück	[Stück]
XP weiß	BL290MSXP	290	weiß	Allzweckkleb- und Dichtstoff, spaltfüllend	<b>14,30</b>	12
XP grau	GR290MSXP	290	grau	Allzweckkleb- und Dichtstoff, spaltfüllend		12



**StickFX Professional Montagekleb- und Dichtstoff HT**



Typ	Art.-Nr.	Inhalt [ml]	Farbe	Beschreibung	€ / Stück	[Stück]
HT	BL290MSHT	290	weiß	Montagekleb- und Dichtstoff, hohe Anfangshaftung		12

**Technische Daten** bei +20 °C und 65 % relativer Luftfeuchtigkeit

	StickFX Professional CL	StickFX Professional XP	StickFX Professional HT
<b>Anwendung</b>	Durchsichtiger Kleb- und Dichtstoff	Starkhaftender Allzweckkleb- und Dichtstoff	Montagekleb- und Dichtstoff
<b>Farbe</b>	100% transparent	weiß, grau	weiß
<b>Basis</b>	MS Polymer	MS Polymer	MS Polymer
<b>Aushärtensystem</b>	Polymerisation durch Luftfeuchtigkeit	Polymerisation durch Luftfeuchtigkeit	Polymerisation durch Luftfeuchtigkeit
<b>Anfangshaftung</b>	16 kg/m <sup>2</sup>	40 kg/m <sup>2</sup>	ca. 200 kg/m <sup>2</sup>
<b>Endfestigkeit</b>	24 kg/cm <sup>2</sup>	18 kg/cm <sup>2</sup>	24 kg/cm <sup>2</sup>
<b>Hautbildung</b>	ca. 10 Minuten	ca. 10 Minuten	ca. 10 Minuten
<b>Durchhärtung</b>	2 - 3 mm / 24 Stunden	2 - 3 mm / 24 Stunden	2 - 3 mm / 24 Stunden
<b>Verarbeitungstemperatur</b>	0 °C bis +35 °C	0 °C bis +35 °C	0 °C bis +35 °C
<b>Temperaturbeständigkeit</b>	-40 °C bis +90 °C	-40 °C bis +90 °C	-40 °C bis +90 °C
<b>Dichte (DIN 53479)</b>	1,04 g/ml	1,67 g/ml	1,62 g/ml
<b>Max. zul. Gesamtverformung (DIN EN ISO 11600)</b>	20 %	20 %	20 %
<b>Max. Bruchdehnung (DIN 53504)</b>	300 %	750 %	400 %
<b>Max. Zugfestigkeit (DIN 53504)</b>	2,4 N/mm <sup>2</sup>	1,8 N/mm <sup>2</sup>	3,5 N/mm <sup>2</sup>
<b>Härte (DIN 53505)</b>	38 ± 5	40 ± 5	65 ± 5
<b>Lagerung</b>	+5 °C bis +25 °C	+5 °C bis +25 °C	+5 °C bis +25 °C
<b>Haltbarkeit*</b>	15 Monate	15 Monate	15 Monate

\* In ungeöffneter Originalverpackung

**Weitere Verarbeitungshinweise**

Die Flächen müssen sauber, staub- und fettfrei sein

**Hervorragende Haftung auf einer Vielzahl von Untergründen** wie z. B. Metallen, Kunststoffen (Polystyrol, Polycarbonat, PVC, Polyamid und GFK – nicht auf ABS, PP, PE, PMMA, PTFE und Silikone), Styropor, Kork, Email, Beton, Glas, Holz etc.

**Chemische Beständigkeit:** Gute Beständigkeit gegenüber Wasser (auch Seewasser), aliphatischen Lösungsmitteln, verdünnten anorganischen Säuren und Basen, Ölen und Fetten, Geringe Beständigkeit gegenüber aromatischen Lösungsmitteln, konzentrierten Säuren und chlorierten Kohlenwasserstoffen

**Fugenabmessungen:**

Stick FX Professional CL: 1 - 3 mm zur Verklebung, 2 - 3 mm zur Abdichtung  
 Stick FX Professional XP: 2 - 10 mm zur Verklebung, 5 - 30 mm zur Abdichtung  
 Stick FX Professional HT: 2 - 10 mm zur Verklebung, 5 - 30 mm zur Abdichtung



# Spanplatten- schrauben VELOX®

---

VELOX® SIT		204
VELOX® Pozi		208
VELOX® B		211

---

# VELOX®

Für höchste Anforderungen

Kein Splintern



Europäisch Technische Bewertung  
als Holzverbindungsmittel

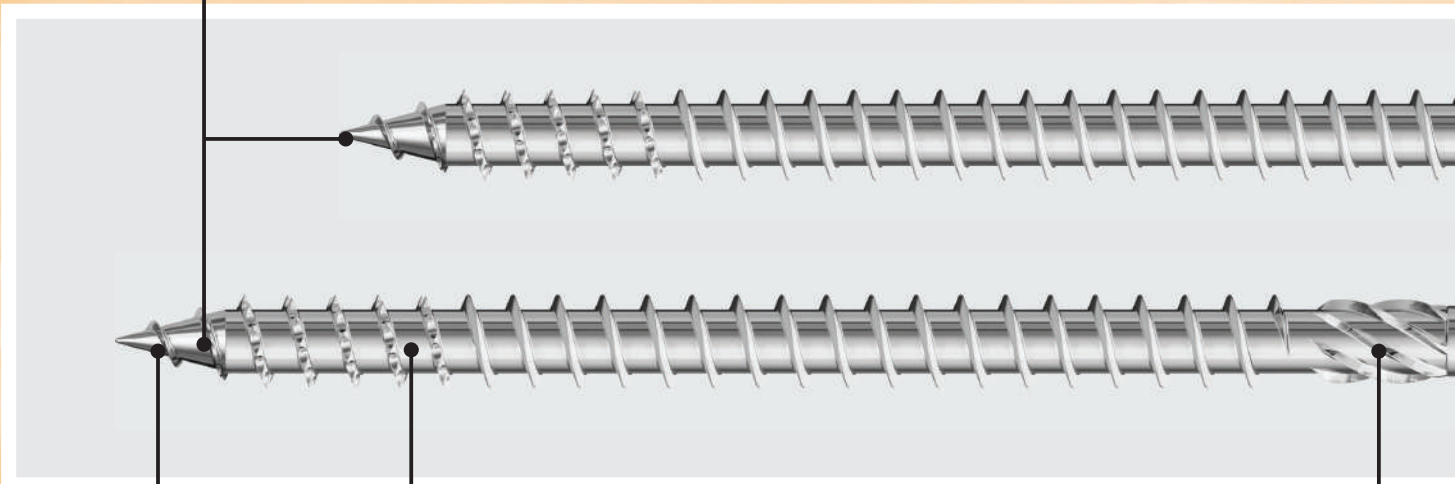

Schnelles Greifen

Reduzierte  
Einschraubkraft

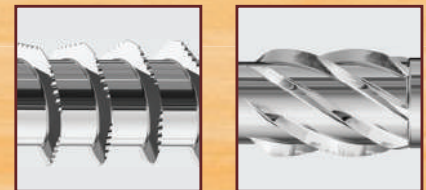

Stabile Schachtel mit  
Sichtfenster und  
klarem Etikett

Sauberes Versenken in Holz und Beschlägen

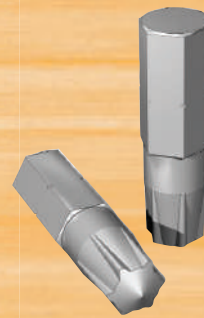
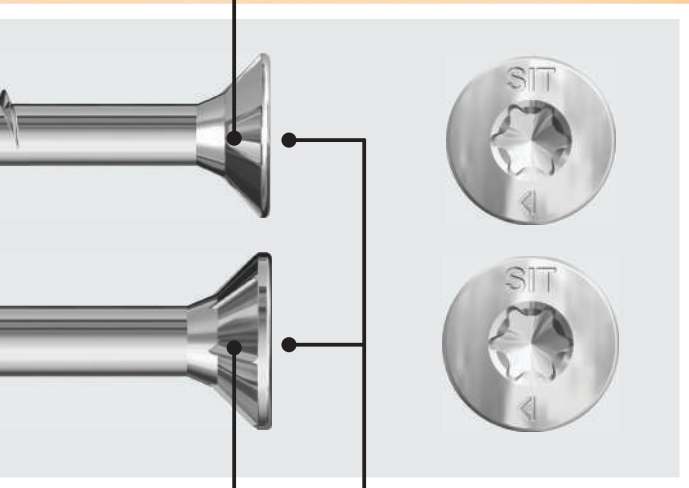

SIT® -Antrieb		
Ø	Bit-Größe	Vorteile
3,0	10	1 Bit für 4 Schraubendurchmesser!
3,5*	20	
4,0	20	
4,5	20	Häufiges Wechseln der Bits entfällt!
5,0**	20	
6,0	30	

\*Bei nichtrostendem Stahl: SIT 10

\*\*Bei nichtrostendem Stahl: SIT 25

Perfekte Kraftübertragung, geringer Verschleiß und guter Haftsitz am Bit

Innovativer SIT®-Antrieb:

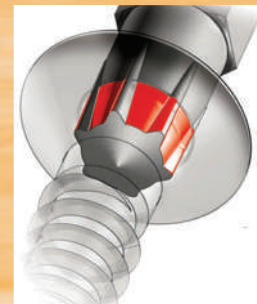

SIT®-Antrieb



TX-Antrieb

Sauberes Versenken in Holz



# Spanplatten- schraube VELOX® SIT



## Vorteile

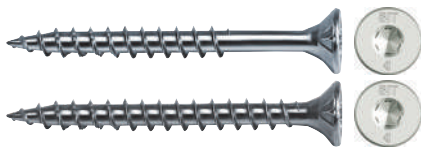

VELOX® SIT blau passiviert, Teil- und Vollgewinde



VELOX® SIT nichtrostender Stahl A2,  
Teil- und Vollgewinde

- SIT® Antrieb (= AW Antrieb von Würth)
  - Perfekte Kraftübertragung
  - Hohe SIT® Bit Lebensdauer
  - Keine Beschädigung des Schraubenkopfes / der Verzinkung
  - Deutlich verbesserter Arbeitskomfort; der konische Antrieb bewirkt, dass die Schraube zentriert wird (kein Taumeln) und im Bit stecken bleibt
- TX Bits auch verwendbar falls kein SIT® Bit zur Hand, jedoch hat man nicht die oben genannten Vorteile
- Nur eine Bitgröße für vier Schraubendurchmesser
- Unterkopfräsrillen und -frästaschen: optimal für Holz und Beschläge, da bündiges Versenken und weniger Späne an der Oberfläche (für Beschläge: Frästaschenschrauben verwenden)
- Patentierter vorderer Gewindebereich, Schaftfräser
- Zugelassenes Produkt für Ihre Sicherheit

## High Performance von der Spitze bis zum Kopf

## Geeignete Baustoffe

### Sehr gut geeignet



- Holzwerkstoffe
- Laminiertes/furniertes Holz

### Geeignet

- Kunststoffdübel

## Zulassungen und Zertifikate



Europäisch Technische Bewertung  
als Holzbindungsmittel



## Spanplattenschraube VELOX® SIT

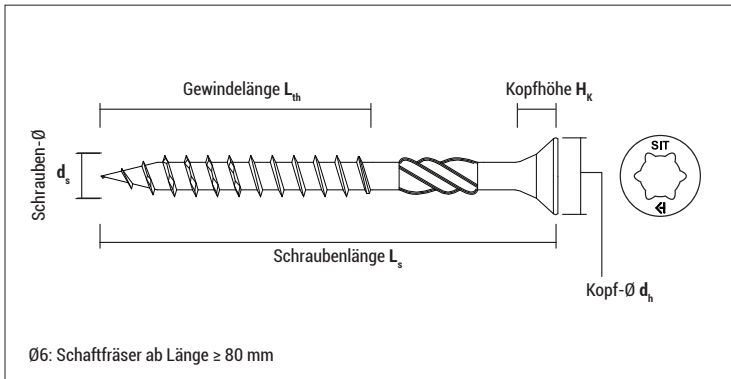

## VELOX® SIT, blau passiviert, Teilgewinde

Typ $d_s \times L_s / L_{th}$	Art.-Nr.	Gewindelänge $L_{th}$ [mm]	Kopf-Ø $d_h$ [mm]	Kopfhöhe $H_k$ [mm]	SIT-Antrieb	ETA	€ / 100 Stück	[Stück]	[Stück]	
3 x 35 / 20	9335VLOXSP	20	6	1,8	SIT/TX 10	●	2,85	1.000	5.000	
3 x 40 / 25	9340VLOXSP	25	6	1,8	SIT/TX 10	●	3,05	500	6.000	
3 x 45 / 25	9345VLOXSP	25	6	1,8	SIT/TX 10	●	3,30	500	4.000	
Außenliegende Unterkopf- Fräsrippen	3,5 x 35 / 20 *	93535VLOXSP	20	7	2,0	SIT/TX 20	●	3,55	500	6.000
	3,5 x 40 / 25	93540VLOXSP	25	7	2,0	SIT/TX 20	●	4,25	500	4.000
	3,5 x 45 / 30	93545VLOXSP	30	7	2,0	SIT/TX 20	●	5,05	500	4.000
	3,5 x 50 / 30	93550VLOXSP	30	7	2,0	SIT/TX 20	●	5,70	500	3.000
Innenliegende Unterkopf-Fräsflächen	4 x 35 / 20	9435VLOXSP	20	8	2,35	SIT/TX 20	●	4,05	500	4.000
	4 x 40 / 25	9440VLOXSP	25	8	2,35	SIT/TX 20	●	4,35	500	4.000
	4 x 45 / 30	9445VLOXSP	30	8	2,35	SIT/TX 20	●	5,25	500	3.000
	4 x 50 / 30	9450VLOXSP	30	8	2,35	SIT/TX 20	●	5,85	500	3.000
	4 x 60 / 35	9460VLOXSP	35	8	2,35	SIT/TX 20	●	7,85	250	2.000
	4 x 70 / 40	9470VLOXSP	40	8	2,35	SIT/TX 20	●	12,20	200	1.200
	4,5 x 40 / 25	94540VLOXSP	25	9	2,55	SIT/TX 20	●	5,65	500	3.000
	4,5 x 45 / 30	94545VLOXSP	30	9	2,55	SIT/TX 20	●	6,90	250	2.000
	4,5 x 50 / 30	94550VLOXSP	30	9	2,55	SIT/TX 20	●	7,60	250	2.000
	4,5 x 60 / 35	94560VLOXSP	35	9	2,55	SIT/TX 20	●	9,80	250	1.000
	4,5 x 70 / 40	94570VLOXSP	40	9	2,55	SIT/TX 20	●	12,40	200	1.200
	4,5 x 80 / 50	94580VLOXSP	50	9	2,55	SIT/TX 20	●	13,55	100	600
	5 x 40 / 25	9540VLOXSP	25	10	2,85	SIT/TX 20	●	7,45	500	3.000
	5 x 45 / 30	9545VLOXSP	30	10	2,85	SIT/TX 20	●	8,15	250	2.000
	5 x 50 / 30	9550VLOXSP	30	10	2,85	SIT/TX 20	●	9,05	250	1.500
	5 x 60 / 35	9560VLOXSP	35	10	2,85	SIT/TX 20	●	10,45	250	1.500
5 x 70 / 40	9570VLOXSP	40	10	2,85	SIT/TX 20	●	13,35	200	1.200	
5 x 80 / 50	9580VLOXSP	50	10	2,85	SIT/TX 20	●	16,00	100	600	
5 x 90 / 60	9590VLOXSP	60	10	2,85	SIT/TX 20	●	20,00	100	600	
5 x 100 / 60	95100VLOXSP	60	10	2,85	SIT/TX 20	●	23,85	50	600	
5 x 120 / 70	95120VLOXSP	70	10	2,85	SIT/TX 20	●	31,05	100	800	
Außenliegende Unterkopf-Fräsrippen	6 x 50 / 30	9650VLOXSP	30	12	3,85	SIT/TX 30	●	13,15	250	1.500
	6 x 60 / 35	9660VLOXSP	35	12	3,85	SIT/TX 30	●	14,75	200	1.200
	6 x 70 / 40	9670VLOXSP	40	12	3,85	SIT/TX 30	●	17,00	100	800
	6 x 80 / 50	9680VLOXSP	50	12	3,85	SIT/TX 30	●	19,80	100	600
	6 x 90 / 60	9690VLOXSP	60	12	3,85	SIT/TX 30	●	24,85	50	400
	6 x 100 / 60	96100VLOXSP	60	12	3,85	SIT/TX 30	●	28,25	50	300
6 x 120 / 70	96120VLOXSP	70	12	3,85	SIT/TX 30	●	38,90	50	300	

\* Auslaufartikel, lieferbar, solange Vorrat reicht

## Spanplattenschraube VELOX® SIT



### VELOX® SIT, blau passiviert, Vollgewinde

Typ d <sub>s</sub> x L <sub>s</sub> / L <sub>th</sub>	Art.-Nr.	Gewinde- länge L <sub>th</sub> [mm]	Kopf-Ø d <sub>h</sub> [mm]	Kopfhöhe H <sub>k</sub> [mm]	SIT- Antrieb	ETA	€ / 100 Stück	[Stück]	[Stück]
3 x 10	9310VLOXS	V	6	1,8	SIT/TX 10	–	<b>1,70</b>	1.000	24.000
3 x 12	9312VLOXS	V	6	1,8	SIT/TX 10	–	<b>1,75</b>	1.000	24.000
3 x 13 *	9313VLOXS	V	6	1,8	SIT/TX 10	–	<b>1,75</b>	1.000	32.000
3 x 15 *	9315VLOXS	V	6	1,8	SIT/TX 10	–	<b>1,85</b>	1.000	32.000
3 x 16	9316VLOXS	V	6	1,8	SIT/TX 10	–	<b>1,90</b>	1.000	12.000
3 x 17 *	9317VLOXS	V	6	1,8	SIT/TX 10	●	<b>1,90</b>	1.000	12.000
3 x 20	9320VLOXS	V	6	1,8	SIT/TX 10	●	<b>2,00</b>	1.000	12.000
3 x 25	9325VLOXS	V	6	1,8	SIT/TX 10	●	<b>2,15</b>	1.000	12.000
3 x 30	9330VLOXS	V	6	1,8	SIT/TX 10	●	<b>2,35</b>	1.000	6.000
3 x 35	9335VLOXS	V	6	1,8	SIT/TX 10	●	<b>2,85</b>	1.000	5.000
3,5 x 12	93512VLOXS	V	7	2,0	SIT/TX 20	–	<b>1,95</b>	1.000	24.000
3,5 x 16	93516VLOXS	V	7	2,0	SIT/TX 20	–	<b>2,05</b>	1.000	12.000
3,5 x 20	93520VLOXS	V	7	2,0	SIT/TX 20	●	<b>2,30</b>	1.000	12.000
3,5 x 25	93525VLOXS	V	7	2,0	SIT/TX 20	●	<b>2,60</b>	1.000	12.000
3,5 x 30	93530VLOXS	V	7	2,0	SIT/TX 20	●	<b>3,10</b>	1.000	8.000
3,5 x 35	93535VLOXS	V	7	2,0	SIT/TX 20	●	<b>3,55</b>	500	6.000
3,5 x 40	93540VLOXS	V	7	2,0	SIT/TX 20	●	<b>4,25</b>	500	4.000
4 x 12	9412VLOXS	V	8	2,35	SIT/TX 20	–	<b>2,30</b>	1.000	12.000
4 x 16	9416VLOXS	V	8	2,35	SIT/TX 20	–	<b>2,40</b>	1.000	12.000
4 x 20	9420VLOXS	V	8	2,35	SIT/TX 20	–	<b>2,55</b>	1.000	12.000
4 x 25	9425VLOXS	V	8	2,35	SIT/TX 20	●	<b>3,00</b>	1.000	8.000
4 x 30	9430VLOXS	V	8	2,35	SIT/TX 20	●	<b>3,55</b>	500	6.000
4 x 35	9435VLOXS	V	8	2,35	SIT/TX 20	●	<b>4,05</b>	500	4.000
4 x 40	9440VLOXS	V	8	2,35	SIT/TX 20	●	<b>4,35</b>	500	4.000
4 x 45	9445VLOXS	V	8	2,35	SIT/TX 20	●	<b>5,25</b>	500	3.000
4 x 50	9450VLOXS	V	8	2,35	SIT/TX 20	●	<b>5,85</b>	500	3.000
4 x 60 *	9460VLOXS	V	8	2,35	SIT/TX 20	●	<b>7,85</b>	250	2.000
4,5 x 20	94520VLOXS	V	9	2,55	SIT/TX 20	–	<b>3,35</b>	500	6.000
4,5 x 25	94525VLOXS	V	9	2,55	SIT/TX 20	–	<b>4,05</b>	500	6.000
4,5 x 30	94530VLOXS	V	9	2,55	SIT/TX 20	●	<b>4,50</b>	500	6.000
4,5 x 35	94535VLOXS	V	9	2,55	SIT/TX 20	●	<b>4,95</b>	500	4.000
4,5 x 40	94540VLOXS	V	9	2,55	SIT/TX 20	●	<b>5,65</b>	500	3.000
4,5 x 50	94550VLOXS	V	9	2,55	SIT/TX 20	●	<b>7,60</b>	250	2.000
5 x 20	9520VLOXS	V	10	2,85	SIT/TX 20	–	<b>5,40</b>	500	6.000
5 x 25	9525VLOXS	V	10	2,85	SIT/TX 20	–	<b>5,65</b>	500	6.000
5 x 30	9530VLOXS	V	10	2,85	SIT/TX 20	●	<b>6,65</b>	250	3.000
5 x 35	9535VLOXS	V	10	2,85	SIT/TX 20	●	<b>7,00</b>	250	3.000
5 x 40	9540VLOXS	V	10	2,85	SIT/TX 20	●	<b>7,45</b>	500	3.000
5 x 45	9545VLOXS	V	10	2,85	SIT/TX 20	●	<b>8,15</b>	250	2.000
5 x 50	9550VLOXS	V	10	2,85	SIT/TX 20	●	<b>9,05</b>	250	1.500
5 x 70 *	9570VLOXS	V	10	2,85	SIT/TX 20	●	<b>13,35</b>	200	1.600
5 x 80 *	9580VLOXS	V	10	2,85	SIT/TX 20	●	<b>16,00</b>	100	800
6 x 40	9640VLOXS	V	12	3,85	SIT/TX 30	●	<b>10,65</b>	250	1.500
6 x 50 *	9650VLOXS	V	12	3,85	SIT/TX 30	●	<b>13,15</b>	250	2.000
6 x 60 *	9660VLOXS	V	12	3,85	SIT/TX 30	●	<b>14,75</b>	200	1.600

Außenliegende  
Unterkopf-  
Fräsrippen

Innenliegende  
Unterkopf-Frästaschen

Außenliegende  
Unterkopf-  
Fräsrippen

\* Auslaufartikel, lieferbar, solange Vorrat reicht  
V = Vollgewinde

## Spanplattenschraube VELOX® SIT



## VELOX® SIT, nichtrostender Stahl A2, Teilgewinde



Typ $d_s \times L_s / L_{th}$	Art.-Nr.	Gewinde- länge $L_{th}$ [mm]	Kopf-Ø $d_h$ [mm]	Kopfhöhe $H_k$ [mm]	SIT- Antrieb	ETA	€ / 100 Stück	[Stück]	[Stück]	
3,5 x 40 / 25	9X3540VLOXSP	25	7	2,0	SIT/TX 10	●	<b>17,25</b>	500	2.000	
4 x 40 / 25	9X440VLOXSP	25	8	2,35	SIT/TX 20	●	<b>20,15</b>	500	2.000	
4 x 50 / 30	9X450VLOXSP	30	8	2,35	SIT/TX 20	●	<b>23,55</b>	500	2.000	
4 x 60 / 35	9X460VLOXSP	35	8	2,35	SIT/TX 20	●	<b>35,00</b>	250	1.000	
Außenliegende Unterkopf-Fräsrillen	4,5 x 40 / 25	9X4540VLOXSP	25	9	2,55	SIT/TX 20	●	<b>26,35</b>	500	2.000
	4,5 x 50 / 30	9X4550VLOXSP	30	9	2,55	SIT/TX 20	●	<b>32,95</b>	250	1.000
	4,5 x 70 / 40	9X4570VLOXSP	40	9	2,55	SIT/TX 20	●	<b>47,00</b>	200	800
	5 x 50 / 30	9X550VLOXSP	30	10	2,85	SIT/TX 25	●	<b>35,95</b>	250	1.000
	5 x 60 / 35	9X560VLOXSP	35	10	2,85	SIT/TX 25	●	<b>40,10</b>	250	1.000
	5 x 90 / 60	9X590VLOXSP	60	10	2,85	SIT/TX 25	●	<b>66,55</b>	100	400
	6 x 50 / 30	9X650VLOXSP	30	12	3,85	SIT/TX 30	●	<b>57,40</b>	250	1.000
	6 x 60 / 35	9X660VLOXSP	35	12	3,85	SIT/TX 30	●	<b>59,15</b>	200	800
	6 x 70 / 40	9X670VLOXSP	40	12	3,85	SIT/TX 30	●	<b>74,60</b>	100	400
	6 x 80 / 50	9X680VLOXSP	50	12	3,85	SIT/TX 30	●	<b>86,50</b>	100	400
	6 x 90 / 60	9X690VLOXSP	60	12	3,85	SIT/TX 30	●	<b>95,80</b>	50	200
	6 x 100 / 60	9X6100VLOXSP	60	12	3,85	SIT/TX 30	●	<b>105,45</b>	50	200
	6 x 120 / 70	9X6120VLOXSP	70	12	3,85	SIT/TX 30	●	<b>135,00</b>	100	1.400



## VELOX® SIT, nichtrostender Stahl A2, Vollgewinde



Typ $d_s \times L_s / L_{th}$	Art.-Nr.	Gewinde- länge $L_{th}$ [mm]	Kopf-Ø $d_h$ [mm]	Kopfhöhe $H_k$ [mm]	SIT- Antrieb	ETA	€ / 100 Stück	[Stück]	[Stück]	
3 x 20	9X320VLOXS	V	6	1,8	SIT/TX 10	●	<b>11,00</b>	1.000	4.000	
3 x 30	9X330VLOXS	V	6	1,8	SIT/TX 10	●	<b>12,65</b>	1.000	4.000	
3,5 x 15	9X3515VLOXS	V	7	2,0	SIT/TX 10	–	<b>10,05</b>	1.000	4.000	
3,5 x 20	9X3520VLOXS	V	7	2,0	SIT/TX 10	●	<b>10,60</b>	1.000	4.000	
3,5 x 25	9X3525VLOXS	V	7	2,0	SIT/TX 10	●	<b>12,80</b>	1.000	4.000	
3,5 x 30	9X3530VLOXS	V	7	2,0	SIT/TX 10	●	<b>13,35</b>	1.000	4.000	
4 x 20 *	9X420VLOXS	V	8	2,35	SIT/TX 20	–	<b>14,25</b>	1.000	4.000	
4 x 25 *	9X425VLOXS	V	8	2,35	SIT/TX 20	●	<b>15,10</b>	500	2.000	
Außenliegende Fräsrillen	4 x 30	9X430VLOXS	V	8	2,35	SIT/TX 20	●	<b>16,90</b>	500	2.000
	4 x 35	9X435VLOXS	V	8	2,35	SIT/TX 20	●	<b>18,70</b>	500	2.000
	4,5 x 30	9X4530VLOXS	V	9	2,55	SIT/TX 20	●	<b>21,30</b>	500	2.000
	4,5 x 40	9X4540VLOXS	V	9	2,55	SIT/TX 20	●	<b>27,45</b>	500	4.000

\* Auslaufartikel, lieferbar, solange Vorrat reicht  
V = Vollgewinde



# Spanplatten- schraube VELOX® Pozi



## Vorteile

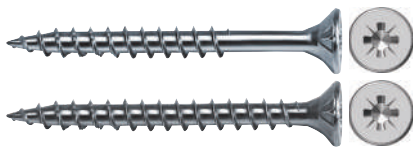

VELOX® Pozi blau passiviert, Teil- und Vollgewinde

- Unterkopfräsrippen und -frästaschen: optimal für Holz und Beschläge, da bündiges Versenken und weniger Späne an der Oberfläche (für Beschläge: Frästaschenschrauben verwenden)
- Patentierter vorderer Gewindebereich vermindert Spalten und reduziert das Einschraubdrehmoment für eine saubere Verschraubung und längere Akkustandzeit
- Zugelassenes Produkt für Ihre Sicherheit

## Geeignete Baustoffe

### Sehr gut geeignet



- Holzwerkstoffe
-  Laminierendes/furniertes Holz

### Geeignet

- Kunststoffdübel

## Zulassungen und Zertifikate



## Spanplattenschraube VELOX® Pozi

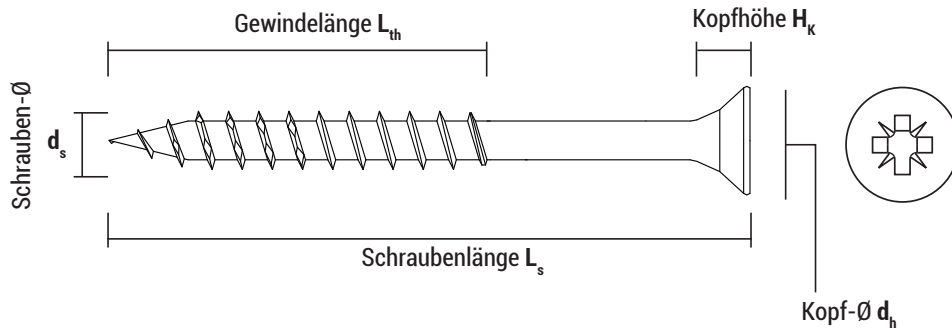

## VELOX® Pozi, blau passiviert, Teilgewinde

Typ $d_s \times L_s / L_{th}$	Art.-Nr.	Gewinde- länge $L_{th}$ [mm]	Kopf-Ø $d_h$ [mm]	Kopfhöhe $H_k$ [mm]	PZ- Antrieb	ETA	€/100 Stück	[Stück]	[Stück]
3 x 35 / 20	9335VLOXP	20	6	1,8	PZ 1	●	2,65	1.000	5.000
3 x 40/25	9340VLOXP	25	6	1,8	PZ 1	●	2,85	500	6.000
3 x 45/25	9345VLOXP	25	6	1,8	PZ 1	●	3,05	500	4.000
3,5x35/20 *	93535VLOXP	20	7	2,0	PZ 2	●	3,35	500	6.000
3,5x40/25	93540VLOXP	25	7	2,0	PZ 2	●	4,00	500	4.000
3,5x45/30	93545VLOXP	30	7	2,0	PZ 2	●	4,75	500	4.000
3,5x50/30	93550VLOXP	30	7	2,0	PZ 2	●	5,30	500	3.000
4 x 35/20	9435VLOXP	20	8	2,35	PZ 2	●	3,75	500	4.000
4 x 40/25	9440VLOXP	25	8	2,35	PZ 2	●	4,10	500	4.000
4 x 45/30	9445VLOXP	30	8	2,35	PZ 2	●	4,95	500	3.000
4 x 50/30	9450VLOXP	30	8	2,35	PZ 2	●	5,50	500	3.000
4 x 60/35	9460VLOXP	35	8	2,35	PZ 2	●	7,35	250	2.000
4 x 70/40	9470VLOXP	40	8	2,35	PZ 2	●	11,45	200	1.200
4,5x40/25	94540VLOXP	25	9	2,55	PZ 2	●	5,25	500	3.000
4,5x45/30	94545VLOXP	30	9	2,55	PZ 2	●	6,45	250	2.000
4,5x50/30	94550VLOXP	30	9	2,55	PZ 2	●	7,10	250	2.000
4,5x60/35	94560VLOXP	35	9	2,55	PZ 2	●	9,15	250	1.000
4,5x70/40	94570VLOXP	40	9	2,55	PZ 2	●	11,60	200	1.200
4,5x80/50	94580VLOXP	50	9	2,55	PZ 2	●	12,70	100	600
5 x 40/25	9540VLOXP	25	10	2,85	PZ 2	●	7,00	500	3.000
5 x 45/30	9545VLOXP	30	10	2,85	PZ 2	●	7,65	250	2.000
5 x 50/30	9550VLOXP	30	10	2,85	PZ 2	●	8,40	250	1.500
5 x 60/35	9560VLOXP	35	10	2,85	PZ 2	●	9,80	250	1.500
5 x 70/40	9570VLOXP	40	10	2,85	PZ 2	●	12,50	200	1.200
5 x 80/50	9580VLOXP	50	10	2,85	PZ 2	●	14,95	100	600
5 x 90/60	9590VLOXP	60	10	2,85	PZ 2	●	18,70	100	600
5 x 100/60	95100VLOXP	60	10	2,85	PZ 2	●	22,30	50	600
6 x 50/30	9650VLOXP	30	12	3,85	PZ 3	●	12,25	250	1.500
6 x 60/35	9660VLOXP	35	12	3,85	PZ 3	●	13,70	200	1.200
6 x 70/40	9670VLOXP	40	12	3,85	PZ 3	●	15,80	100	800
6 x 80/50	9680VLOXP	50	12	3,85	PZ 3	●	18,40	100	600

\* Auslaufartikel, lieferbar, solange Vorrat reicht

## Spanplattenschraube VELOX® Pozi



### VELOX® Pozi, blau passiviert, Vollgewinde

Typ d <sub>s</sub> x L <sub>s</sub> / L <sub>th</sub>	Art.-Nr.	Gewinde- länge L <sub>th</sub> [mm]	Kopf-Ø d <sub>h</sub> [mm]	Kopfhöhe H <sub>k</sub> [mm]	PZ- Antrieb	ETA	€ / 100 Stück	[Stück]	[Stück]
3 x 10	9310VLOX	V	6	1,8	PZ 1	–	<b>1,50</b>	1.000	24.000
3 x 12	9312VLOX	V	6	1,8	PZ 1	–	<b>1,55</b>	1.000	24.000
3 x 13 *	9313VLOX	V	6	1,8	PZ 1	–	<b>1,55</b>	1.000	32.000
3 x 16	9316VLOX	V	6	1,8	PZ 1	–	<b>1,65</b>	1.000	12.000
3 x 20	9320VLOX	V	6	1,8	PZ 1	●	<b>1,75</b>	1.000	12.000
3 x 25	9325VLOX	V	6	1,8	PZ 1	●	<b>1,95</b>	1.000	12.000
3 x 30	9330VLOX	V	6	1,8	PZ 1	●	<b>2,15</b>	1.000	6.000
3 x 35	9335VLOX	V	6	1,8	PZ 1	●	<b>2,65</b>	1.000	5.000
3,5 x 12	93512VLOX	V	7	2,0	PZ 2	–	<b>1,85</b>	1.000	24.000
3,5 x 16	93516VLOX	V	7	2,0	PZ 2	–	<b>1,95</b>	1.000	12.000
3,5 x 17 *	93517VLOX	V	7	2,0	PZ 2	–	<b>1,95</b>	1.000	12.000
3,5 x 20	93520VLOX	V	7	2,0	PZ 2	●	<b>2,15</b>	1.000	12.000
3,5 x 25	93525VLOX	V	7	2,0	PZ 2	●	<b>2,40</b>	1.000	12.000
3,5 x 30	93530VLOX	V	7	2,0	PZ 2	●	<b>2,90</b>	1.000	8.000
3,5 x 35	93535VLOX	V	7	2,0	PZ 2	●	<b>3,35</b>	500	6.000
3,5 x 40	93540VLOX	V	7	2,0	PZ 2	●	<b>4,00</b>	500	4.000
4 x 12	9412VLOX	V	8	2,35	PZ 2	–	<b>2,15</b>	1.000	12.000
4 x 16	9416VLOX	V	8	2,35	PZ 2	–	<b>2,25</b>	1.000	12.000
4 x 20	9420VLOX	V	8	2,35	PZ 2	–	<b>2,35</b>	1.000	12.000
4 x 25	9425VLOX	V	8	2,35	PZ 2	●	<b>2,80</b>	1.000	8.000
4 x 30	9430VLOX	V	8	2,35	PZ 2	●	<b>3,30</b>	500	6.000
4 x 35	9435VLOX	V	8	2,35	PZ 2	●	<b>3,75</b>	500	4.000
4 x 40	9440VLOX	V	8	2,35	PZ 2	●	<b>4,10</b>	500	4.000
4 x 45	9445VLOX	V	8	2,35	PZ 2	●	<b>4,95</b>	500	3.000
4 x 50	9450VLOX	V	8	2,35	PZ 2	●	<b>5,50</b>	500	3.000
4,5 x 20	94520VLOX	V	9	2,55	PZ 2	–	<b>3,10</b>	500	6.000
4,5 x 25	94525VLOX	V	9	2,55	PZ 2	–	<b>3,75</b>	500	6.000
4,5 x 30	94530VLOX	V	9	2,55	PZ 2	●	<b>4,20</b>	500	6.000
4,5 x 35	94535VLOX	V	9	2,55	PZ 2	●	<b>4,60</b>	500	4.000
4,5 x 40	94540VLOX	V	9	2,55	PZ 2	●	<b>5,25</b>	500	3.000
4,5 x 50	94550VLOX	V	9	2,55	PZ 2	●	<b>7,10</b>	250	2.000
5 x 20	9520VLOX	V	10	2,85	PZ 2	–	<b>5,00</b>	500	6.000
5 x 25	9525VLOX	V	10	2,85	PZ 2	–	<b>5,25</b>	500	6.000
5 x 30	9530VLOX	V	10	2,85	PZ 2	●	<b>6,25</b>	250	3.000
5 x 35	9535VLOX	V	10	2,85	PZ 2	●	<b>6,55</b>	250	3.000
5 x 40	9540VLOX	V	10	2,85	PZ 2	●	<b>7,00</b>	500	3.000
5 x 45	9545VLOX	V	10	2,85	PZ 2	●	<b>7,65</b>	250	2.000
5 x 50	9550VLOX	V	10	2,85	PZ 2	●	<b>8,40</b>	250	1.500
6 x 40	9640VLOX	V	12	3,85	PZ3	●	<b>9,90</b>	250	1.500

\* Auslaufartikel, lieferbar solange Vorrat reicht

V = Vollgewinde

# Spanplatten- schraube VELOX® B

## Vorteile



- Patentierter vorderer Gewindebereich vermindert Spalten und reduziert das Einschraubdrehmoment für eine saubere Verschraubung und längere Akkustandzeit
- Zugelassenes Produkt für Ihre Sicherheit
- Linsenkopf (Pan-Head)



## Geeignete Baustoffe

### Sehr gut geeignet



- Holzwerkstoffe



### Geeignet

- Kunststoffdübel

## Zulassungen und Zertifikate



Europäisch Technische Bewertung  
als Holzbindungsmittel

Spanplattenschraube VELOX® B

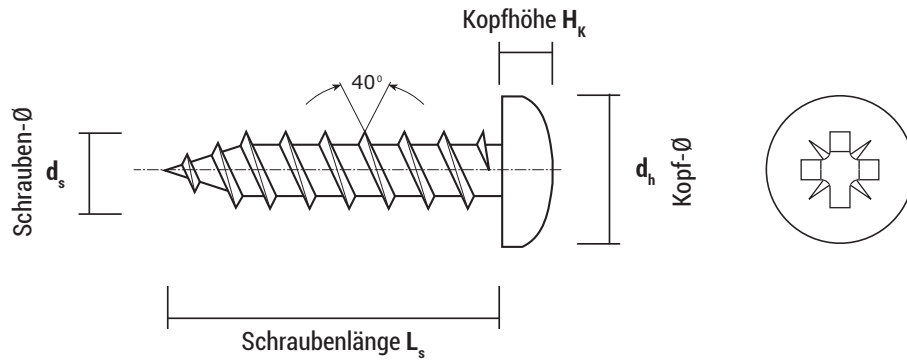

VELOX® B, blau passiviert

Typ $d_s \times L_s$	Art.-Nr.	Gewinde- länge $L_{th}$ [mm]	Kopf-Ø $d_h$ [mm]	Kopfhöhe $H_k$ [mm]	PZ- Antrieb	ETA	€ / 100 Stück	[Stück]	[Stück]
3 x 15	9315VLOXB	V	6	2,25	PZ 1	●	2,65	1.000	4.000
3 x 20	9320VLOXB	V	6	2,25	PZ 1	●	2,85	1.000	4.000
3,5 x 20	93520VLOXB	V	7	2,5	PZ 2	●	3,60	1.000	4.000
3,5 x 25	93525VLOXB	V	7	2,5	PZ 2	●	4,00	1.000	4.000
3,5 x 30	93530VLOXB	V	7	2,5	PZ 2	●	4,25	1.000	4.000
3,5 x 35	93535VLOXB	V	7	2,5	PZ 2	●	5,60	500	2.000
3,5 x 40	93540VLOXB	V	7	2,5	PZ 2	●	6,50	500	2.000
4 x 15	9415VLOXB	V	8	2,8	PZ 2	–	4,10	1.000	4.000
4 x 20	9420VLOXB	V	8	2,8	PZ 2	●	4,20	1.000	4.000
4 x 30	9430VLOXB	V	8	2,8	PZ 2	●	5,00	500	2.000
4 x 35	9435VLOXB	V	8	2,8	PZ 2	●	5,80	500	2.000
4 x 40	9440VLOXB	V	8	2,8	PZ 2	●	6,95	500	2.000
4 x 50	9450VLOXB	V	8	2,8	PZ 2	●	9,05	250	1.000
4 x 60	9460VLOXB	V	8	2,8	PZ 2	●	15,00	250	1.000
4,5 x 30	94530VLOXB	V	9	3,1	PZ 2	●	6,95	500	2.000
4,5 x 35	94535VLOXB	V	9	3,1	PZ 2	●	7,60	500	2.000
4,5 x 40	94540VLOXB	V	9	3,1	PZ 2	●	8,55	500	2.000
4,5 x 45	94545VLOXB	V	9	3,1	PZ 2	●	10,85	250	1.000
4,5 x 50	94550VLOXB	V	9	3,1	PZ 2	●	11,25	250	1.000
5 x 25	9525VLOXB	V	10	3,5	PZ 2	●	7,90	500	2.000
5 x 30	9530VLOXB	V	10	3,5	PZ 2	●	8,70	250	1.000
5 x 35	9535VLOXB	V	10	3,5	PZ 2	●	9,95	250	1.000
5 x 40	9540VLOXB	V	10	3,5	PZ 2	●	10,85	250	1.000

V = Vollgewinde



# Holzbauschrauben

---

BMP



215

---

BMLP



216

# Holzbauschraube

## BMax



### Vorteile



BMax Senkkopfschraube, galvanisch verzinkt



BMax Tellerkopfschraube, galvanisch verzinkt

- ETA Bewertung für höchste Anforderungen
- Sauberes Versenken in Holz durch außenliegende Unterkopffräsrippen
- Besondere Schneidkerbe für schnelles Greifen ohne Splittern
- Schaftfräser sorgt für reduzierte Einschraubkraft und erhöhte Akkulaufzeit (insbesondere bei langen Schrauben)
- Holzschraube mit Tellerkopf für besseren Anpressdruck (größere Auflagefläche bei Plattenbaustoffen)
- Bemessungssoftware verfügbar unter [www.celofixings.com](http://www.celofixings.com)

### Zulassungen und Zertifikate



Europäisch Technische Bewertung als Holzbindungsmittel

### Geeignete Baustoffe

#### Sehr gut geeignet



- Holzwerkstoffe



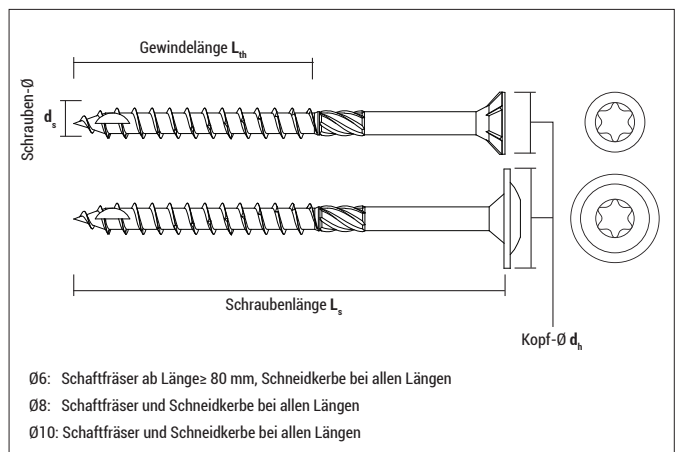

### Montage



## Holzbauschraube BMax



## BMax Senkkopfschraube, galv. verz.



Typ	Art.-Nr.	Schrauben- Ø d <sub>s</sub> [mm]	Schrauben- länge L <sub>s</sub> [mm]	Gewinde- länge L <sub>th</sub> [mm]	Kopf-Ø d <sub>h</sub> [mm]	Antrieb		€ / 100 Stück	 [Stück]	 [Stück]
6 x 40	9640BMP	6	40	32	12,0	TX 30	●	<b>13,65</b>	200	3.200
6 x 50	9650BMP	6	50	42	12,0	TX 30	●	<b>15,15</b>	200	3.200
6 x 60	9660BMP	6	60	52	12,0	TX 30	●	<b>16,80</b>	200	2.400
6 x 70	9670BMP	6	70	52	12,0	TX 30	●	<b>18,65</b>	100	1.600
6 x 80	9680BMP	6	80	52	12,0	TX 30	●	<b>20,80</b>	100	1.600
6 x 100	96100BMP	6	100	52	12,0	TX 30	●	<b>25,25</b>	100	1.200
6 x 120	96120BMP	6	120	52	12,0	TX 30	●	<b>31,20</b>	100	1.200
6 x 140	96140BMP	6	140	75	12,0	TX 30	●	<b>42,00</b>	100	800
6 x 160	96160BMP	6	160	75	12,0	TX 30	●	<b>51,50</b>	100	800
6 x 180	96180BMP	6	180	75	12,0	TX 30	●	<b>65,05</b>	100	800
6 x 200	96200BMP	6	200	75	12,0	TX 30	●	<b>78,40</b>	100	800
6 x 220	96220BMP	6	220	75	12,0	TX 30	●	<b>97,50</b>	100	800
6 x 240	96240BMP	6	240	75	12,0	TX 30	●	<b>108,80</b>	100	600
6 x 260	96260BMP	6	260	75	12,0	TX 30	●	<b>121,95</b>	100	600
6 x 280	96280BMP	6	280	75	12,0	TX 30	●	<b>135,00</b>	100	600
6 x 300	96300BMP	6	300	75	12,0	TX 30	●	<b>148,10</b>	100	600
8 x 80	9880BMP	8	80	52	15,0	TX 40	●	<b>27,65</b>	50	800
8 x 100	98100BMP	8	100	52	15,0	TX 40	●	<b>33,65</b>	50	800
8 x 120	98120BMP	8	120	52	15,0	TX 40	●	<b>41,50</b>	50	600
8 x 140	98140BMP	8	140	80	15,0	TX 40	●	<b>49,30</b>	50	600
8 x 160	98160BMP	8	160	80	15,0	TX 40	●	<b>63,25</b>	50	400
8 x 180	98180BMP	8	180	80	15,0	TX 40	●	<b>79,35</b>	50	400
8 x 200	98200BMP	8	200	80	15,0	TX 40	●	<b>90,05</b>	50	400
8 x 220	98220BMP	8	220	100	15,0	TX 40	●	<b>110,20</b>	50	400
8 x 240	98240BMP	8	240	100	15,0	TX 40	●	<b>132,35</b>	50	300
8 x 260	98260BMP	8	260	100	15,0	TX 40	●	<b>150,30</b>	50	300
8 x 280	98280BMP	8	280	100	15,0	TX 40	●	<b>166,10</b>	50	300
8 x 300	98300BMP	8	300	100	15,0	TX 40	●	<b>178,30</b>	50	300
8 x 320	98320BMP	8	320	100	15,0	TX 40	●	<b>194,10</b>	50	300
8 x 340	98340BMP	8	340	100	15,0	TX 40	●	<b>211,00</b>	50	300
8 x 360	98360BMP	8	360	100	15,0	TX 40	●	<b>231,35</b>	50	200
8 x 380	98380BMP	8	380	100	15,0	TX 40	●	<b>259,30</b>	50	200
8 x 400	98400BMP	8	400	100	15,0	TX 40	●	<b>283,60</b>	50	200
10 x 80	91080BMP	10	80	52	18,5	TX 50	●	<b>37,15</b>	50	800
10 x 100	910100BMP	10	100	52	18,5	TX 50	●	<b>44,55</b>	50	800
10 x 120	910120BMP	10	120	52	18,5	TX 50	●	<b>55,75</b>	50	600
10 x 140	910140BMP	10	140	80	18,5	TX 50	●	<b>69,95</b>	50	600
10 x 160	910160BMP	10	160	80	18,5	TX 50	●	<b>86,00</b>	50	400
10 x 180	910180BMP	10	180	80	18,5	TX 50	●	<b>108,00</b>	50	400
10 x 200	910200BMP	10	200	80	18,5	TX 50	●	<b>130,05</b>	50	400
10 x 220	910220BMP	10	220	100	18,5	TX 50	●	<b>155,35</b>	50	400
10 x 240	910240BMP	10	240	100	18,5	TX 50	●	<b>182,30</b>	50	300
10 x 260	910260BMP	10	260	100	18,5	TX 50	●	<b>202,55</b>	50	300
10 x 280	910280BMP	10	280	100	18,5	TX 50	●	<b>227,85</b>	50	300
10 x 300	910300BMP	10	300	100	18,5	TX 50	●	<b>253,25</b>	50	300
10 x 320	910320BMP	10	320	100	18,5	TX 50	●	<b>278,55</b>	50	300
10 x 340	910340BMP	10	340	100	18,5	TX 50	●	<b>300,40</b>	50	300
10 x 360	910360BMP	10	360	100	18,5	TX 50	●	<b>325,85</b>	50	200
10 x 380	910380BMP	10	380	100	18,5	TX 50	●	<b>367,95</b>	50	200
10 x 400	910400BMP	10	400	100	18,5	TX 50	●	<b>396,70</b>	50	200



## Holzbauschraube BMax







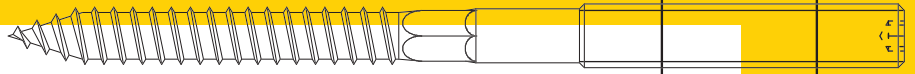

## BMax Tellerkopfschraube, galv. verz.

Typ	Art.-Nr.	Schrauben- Ø d <sub>s</sub> [mm]	Schrauben- länge L <sub>s</sub> [mm]	Gewinde- länge L <sub>th</sub> [mm]	Kopf-Ø d <sub>n</sub> [mm]	Antrieb		€ / 100 Stück	 [Stück]	 [Stück]
6 x 40	9640BMLP	6	40	32	15,0	TX 30	●	<b>15,85</b>	200	2.400
6 x 50	9650BMLP	6	50	42	15,0	TX 30	●	<b>17,55</b>	200	2.400
6 x 60	9660BMLP	6	60	52	15,0	TX 30	●	<b>19,50</b>	200	2.400
6 x 70	9670BMLP	6	70	52	15,0	TX 30	●	<b>21,70</b>	100	1.600
6 x 80	9680BMLP	6	80	52	15,0	TX 30	●	<b>24,05</b>	100	1.600
6 x 100	96100BMLP	6	100	52	15,0	TX 30	●	<b>28,15</b>	100	1.200
6 x 120	96120BMLP	6	120	52	15,0	TX 30	●	<b>35,50</b>	100	1.200
6 x 140	96140BMLP	6	140	75	15,0	TX 30	●	<b>47,85</b>	100	800
6 x 160	96160BMLP	6	160	75	15,0	TX 30	●	<b>60,95</b>	100	800
6 x 180	96180BMLP	6	180	75	15,0	TX 30	●	<b>73,15</b>	100	800
6 x 200	96200BMLP	6	200	75	15,0	TX 30	●	<b>87,15</b>	100	800
6 x 220	96220BMLP	6	220	75	15,0	TX 30	●	<b>104,45</b>	100	800
6 x 240	96240BMLP	6	240	75	15,0	TX 30	●	<b>117,55</b>	100	600
6 x 260	96260BMLP	6	260	75	15,0	TX 30	●	<b>130,60</b>	100	600
6 x 280	96280BMLP	6	280	75	15,0	TX 30	●	<b>143,70</b>	100	600
6 x 300	96300BMLP	6	300	75	15,0	TX 30	●	<b>156,70</b>	100	600
8 x 80	9880BMLP	8	80	52	22,0	TX 40	●	<b>32,05</b>	50	800
8 x 100	98100BMLP	8	100	52	22,0	TX 40	●	<b>37,60</b>	50	600
8 x 120	98120BMLP	8	120	52	22,0	TX 40	●	<b>47,20</b>	50	600
8 x 140	98140BMLP	8	140	80	22,0	TX 40	●	<b>55,75</b>	50	400
8 x 160	98160BMLP	8	160	80	22,0	TX 40	●	<b>69,20</b>	50	400
8 x 180	98180BMLP	8	180	80	22,0	TX 40	●	<b>89,45</b>	50	400
8 x 200	98200BMLP	8	200	80	22,0	TX 40	●	<b>99,60</b>	50	400
8 x 220	98220BMLP	8	220	100	22,0	TX 40	●	<b>123,20</b>	50	400
8 x 240	98240BMLP	8	240	100	22,0	TX 40	●	<b>150,30</b>	50	300
8 x 260	98260BMLP	8	260	100	22,0	TX 40	●	<b>172,20</b>	50	300
8 x 280	98280BMLP	8	280	100	22,0	TX 40	●	<b>189,05</b>	50	300
8 x 300	98300BMLP	8	300	100	22,0	TX 40	●	<b>207,60</b>	50	300
8 x 320	98320BMLP	8	320	100	22,0	TX 40	●	<b>229,55</b>	50	300
8 x 340	98340BMLP	8	340	100	22,0	TX 40	●	<b>249,85</b>	50	200
8 x 360	98360BMLP	8	360	100	22,0	TX 40	●	<b>266,65</b>	50	200
8 x 380	98380BMLP	8	380	100	22,0	TX 40	●	<b>303,85</b>	50	200
8 x 400	98400BMLP	8	400	100	22,0	TX 40	●	<b>329,15</b>	50	200
10 x 80	91080BMLP	10	80	52	25,0	TX 50	●	<b>43,85</b>	50	600
10 x 100	910100BMLP	10	100	52	25,0	TX 50	●	<b>49,40</b>	50	400
10 x 120	910120BMLP	10	120	52	25,0	TX 50	●	<b>62,45</b>	50	400
10 x 140	910140BMLP	10	140	80	25,0	TX 50	●	<b>80,25</b>	50	400
10 x 160	910160BMLP	10	160	80	25,0	TX 50	●	<b>97,90</b>	50	400
10 x 180	910180BMLP	10	180	80	25,0	TX 50	●	<b>121,55</b>	50	300
10 x 200	910200BMLP	10	200	80	25,0	TX 50	●	<b>148,55</b>	50	300
10 x 220	910220BMLP	10	220	100	25,0	TX 50	●	<b>172,20</b>	50	300
10 x 240	910240BMLP	10	240	100	25,0	TX 50	●	<b>205,90</b>	50	300
10 x 260	910260BMLP	10	260	100	25,0	TX 50	●	<b>229,55</b>	50	300
10 x 280	910280BMLP	10	280	100	25,0	TX 50	●	<b>253,25</b>	50	300
10 x 300	910300BMLP	10	300	100	25,0	TX 50	●	<b>278,55</b>	50	200
10 x 320	910320BMLP	10	320	100	25,0	TX 50	●	<b>315,65</b>	50	200
10 x 340	910340BMLP	10	340	100	25,0	TX 50	●	<b>339,35</b>	50	–
10 x 360	910360BMLP	10	360	100	25,0	TX 50	●	<b>366,35</b>	50	–
10 x 380	910380BMLP	10	380	100	25,0	TX 50	●	<b>413,60</b>	50	–
10 x 400	910400BMLP	10	400	100	25,0	TX 50	●	<b>450,65</b>	50	–



# Weitere Schrauben

DIN 571		218
SPS		221
JS		223
OES		224
EDR		225
Torab® P		226

# Holzschraube

## DIN 571



### Vorteile



- Klassische Holzschraube, nach DIN 571 gefertigt
- Besonders gut für Nylondübel geeignet

### Geeignete Baustoffe

#### Sehr gut geeignet



- Holzwerkstoffe
- Kunststoffdübel

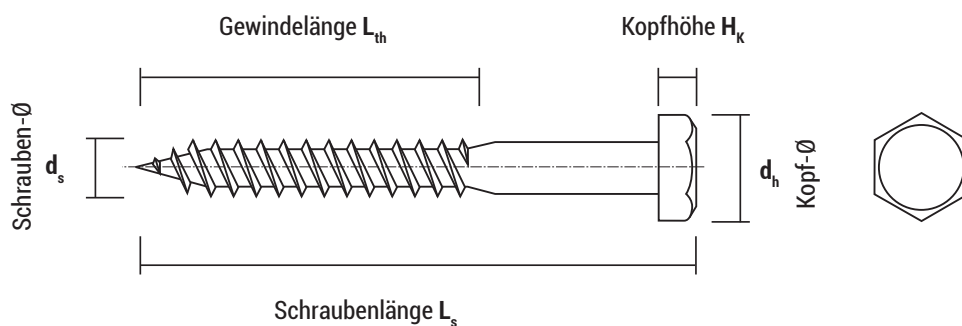



**DIN 571, galv. verz.**

Typ $d_s \times L_s$	Art.-Nr.	Min. Gewindelänge $L_{th}$ [mm]	Kopfhöhe $L_{th}$ [mm]	Kopf-Ø $d_h = \text{Antrieb}$ [mm]	€ / 100 Stück	 [Stück]	 [Stück]
6 x 30	9630571	18	4,00	SW10	<b>11,60</b>	250	1.000
6 x 40	9640571	24	4,00	SW10	<b>14,40</b>	250	1.000
6 x 50	9650571	30	4,00	SW10	<b>17,25</b>	250	1.000
6 x 60	9660571	36	4,00	SW10	<b>19,90</b>	100	400
6 x 70	9670571	42	4,00	SW10	<b>21,40</b>	100	400
6 x 80	9680571	48	4,00	SW10	<b>22,90</b>	100	400
6 x 100	96100571	60	4,00	SW10	<b>31,40</b>	200	-
8 x 40	9840571	24	5,85	SW13	<b>28,55</b>	200	800
8 x 50	9850571	30	5,85	SW13	<b>31,40</b>	250	-
8 x 60	9860571	36	5,85	SW13	<b>32,75</b>	250	-
8 x 70	9870571	42	5,85	SW13	<b>38,55</b>	200	-
8 x 80	9880571	48	5,85	SW13	<b>42,80</b>	100	-
8 x 90	9890571	54	5,85	SW13	<b>48,50</b>	100	-
8 x 100	98100571	60	5,85	SW13	<b>52,15</b>	100	-
8 x 120	98120571	72	5,85	SW13	<b>58,05</b>	100	-
8 x 140	98140571	84	5,85	SW13	<b>74,45</b>	100	-
8 x 150	98150571	90	5,85	SW13	<b>89,30</b>	100	-
10 x 50	91050571	30	7,00	SW17	<b>56,65</b>	200	-
10 x 60	91060571	36	7,00	SW17	<b>56,65</b>	100	-
10 x 70	91070571	42	7,00	SW17	<b>59,60</b>	100	-
10 x 80	91080571	48	7,00	SW17	<b>68,50</b>	100	-
10 x 90	91090571	54	7,00	SW17	<b>74,45</b>	100	-
10 x 100	910100571	60	7,00	SW17	<b>80,30</b>	100	-
10 x 120	910120571	72	7,00	SW17	<b>101,10</b>	50	-
10 x 140	910140571	84	7,00	SW17	<b>119,00</b>	50	-
10 x 160	910160571	102	7,00	SW17	<b>144,95</b>	50	-
10 x 180	910180571	110	7,00	SW17	<b>176,30</b>	50	-

# Standard-Spanplatten-schraube SPS



## Vorteile



SPS gelb passiviert und gleitbeschichtet, TX

SPS gelb passiviert und gleitbeschichtet, Pozi

- Spanplattenschrauben mit einem guten Preis-Leistungs-Verhältnis
- Gut geeignet auch als Dübelschraube, da kein Fräsgewinde
- Keine Unterkopfräsrippen, somit gut geeignet für Metallbeschläge
- Gleitbeschichtet für geringen Einschraubwiderstand

## Geeignete Baustoffe

### Sehr gut geeignet



- Holzwerkstoffe
- Dachlatten

### Gut geeignet

- Kunststoffdübel

## Montage

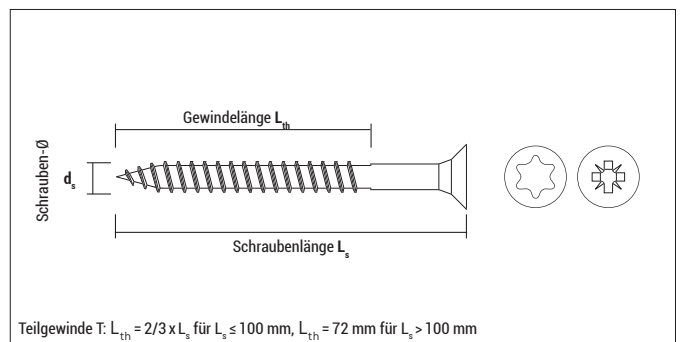



**SPS TX verzinkt** gelb passiviert und gleitbeschichtet, **Teilgewinde**

Typ d <sub>s</sub> x L <sub>s</sub>	Art.-Nr.	Gewinde	Antrieb	€ / 100 Stück	[Stück]	[Stück]
3,0 x 35	9B335SPST	T	TX 10	<b>2,45</b>	1.000	16.000
3,5 x 25	9B3525SPST	T	TX 10	<b>2,10</b>	1.000	16.000
3,5 x 30	9B3530SPST	T	TX 10	<b>2,20</b>	1.000	16.000
3,5 x 35	9B3535SPST	T	TX 10	<b>2,60</b>	1.000	16.000
3,5 x 40	9B3540SPST	T	TX 10	<b>2,95</b>	1.000	12.000
3,5 x 50	9B3550SPST	T	TX 10	<b>5,25</b>	500	8.000
4,0 x 40	9B440SPST	T	TX 20	<b>3,65</b>	1.000	8.000
4,0 x 70	9B470SPST	T	TX 20	<b>12,15</b>	500	4.000
4,5 x 30	9B4530SPST	T	TX 25	<b>3,50</b>	1.000	12.000
4,5 x 35	9B4535SPST	T	TX 25	<b>4,00</b>	500	8.000
4,5 x 60	9B4560SPST	T	TX 25	<b>7,25</b>	500	4.000
4,5 x 80	9B4580SPST	T	TX 25	<b>13,00</b>	200	2.400
5,0 x 40	9B540SPST	T	TX 25	<b>6,30</b>	500	6.000
5,0 x 45	9B545SPST	T	TX 25	<b>6,55</b>	500	4.000
5,0 x 50	9B550SPST	T	TX 25	<b>7,25</b>	500	4.000
5,0 x 60	9B560SPST	T	TX 25	<b>8,80</b>	500	4.000
5,0 x 70	9B570SPST	T	TX 25	<b>12,35</b>	200	2.400
5,0 x 80	9B580SPST	T	TX 25	<b>14,55</b>	200	2.400
5,0 x 100	9B5100SPST	T	TX 25	<b>22,95</b>	200	1.600
6,0 x 90	9B690SPST	T	TX 30	<b>19,55</b>	200	1.600
6,0 x 100	9B6100SPST	T	TX 30	<b>22,95</b>	100	1.600
6,0 x 120	9B6120SPST	T	TX 30	<b>36,30</b>	100	1.200

T = Teilgewinde

Auslaufartikel, lieferbar solange Vorrat reicht



**SPS TX verzinkt** gelb passiviert und gleitbeschichtet, **Vollgewinde**

Typ d <sub>s</sub> x L <sub>s</sub>	Art.-Nr.	Gewinde	Antrieb	€ / 100 Stück	[Stück]	[Stück]
3,0 x 16*	9B316SPST	V	TX 10	<b>1,55</b>	1.000	30.000
3,0 x 20	9B320SPST	V	TX 10	<b>1,60</b>	1.000	24.000
3,0 x 25	9B325SPST	V	TX 10	<b>1,70</b>	1.000	16.000
3,0 x 30	9B330SPST	V	TX 10	<b>2,20</b>	1.000	16.000
3,5 x 16*	9B3516SPST	V	TX 10	<b>1,70</b>	1.000	24.000
4,0 x 20	9B420SPST	V	TX 20	<b>2,10</b>	1.000	16.000

V = Vollgewinde      \*blau passiviert und gleitbeschichtet

Auslaufartikel, lieferbar solange Vorrat reicht

## Standard-Spanplattenschraube SPS



### SPS Pozi verzinkt gelb passiviert und gleitbeschichtet, Teilgewinde

Typ $d_s \times L_s$	Art.-Nr.	Gewinde	Antrieb	€ / 100 Stück	[Stück]	[Stück]
3,5 x 25	9B3525SPS	T	PZ 2	<b>2,10</b>	1.000	16.000
3,5 x 30	9B3530SPS	T	PZ 2	<b>2,20</b>	1.000	16.000
3,5 x 35	9B3535SPS	T	PZ 2	<b>2,60</b>	1.000	16.000
3,5 x 40	9B3540SPS	T	PZ 2	<b>2,95</b>	1.000	12.000
3,5 x 50	9B3550SPS	T	PZ 2	<b>5,25</b>	500	8.000
4,0 x 30	9B430SPS	T	PZ 2	<b>2,55</b>	1.000	12.000
4,0 x 35	9B435SPS	T	PZ 2	<b>2,85</b>	1.000	12.000
4,0 x 40	9B440SPS	T	PZ 2	<b>3,65</b>	1.000	8.000
4,0 x 45	9B445SPS	T	PZ 2	<b>4,20</b>	500	8.000
4,0 x 50	9B450SPS	T	PZ 2	<b>4,45</b>	500	6.000
4,0 x 60	9B460SPS	T	PZ 2	<b>7,15</b>	500	4.000
4,5 x 40	9B4540SPS	T	PZ 2	<b>4,30</b>	500	6.000
4,5 x 50	9B4550SPS	T	PZ 2	<b>5,75</b>	500	6.000
4,5 x 80	9B4580SPS	T	PZ 2	<b>13,00</b>	200	2.400
5,0 x 40	9B540SPS	T	PZ 3	<b>5,50</b>	500	6.000
5,0 x 60	9B560SPS	T	PZ 3	<b>8,05</b>	500	4.000
5,0 x 70	9B570SPS	T	PZ 3	<b>11,25</b>	200	2.400
5,0 x 80	9B580SPS	T	PZ 3	<b>13,35</b>	200	2.400
5,0 x 90	9B590SPS	T	PZ 3	<b>18,35</b>	200	1.600
5,0 x 110	9B5110SPS	T	PZ 3	<b>26,65</b>	200	1.600
5,0 x 120	9B5120SPS	T	PZ 3	<b>32,95</b>	200	1.600
6,0 x 70	9B670SPS	T	PZ 3	<b>14,00</b>	200	1.600
6,0 x 90	9B690SPS	T	PZ 3	<b>17,65</b>	200	1.600
6,0 x 120	9B6120SPS	T	PZ 3	<b>33,70</b>	100	1.200

T = Teilgewinde

Auslaufartikel, lieferbar solange Vorrat reicht



### SPS Pozi verzinkt gelb passiviert und gleitbeschichtet, Vollgewinde

Typ $d_s \times L_s$	Art.-Nr.	Gewinde	Antrieb	€ / 100 Stück	[Stück]	[Stück]
3,0 x 16	9B316SPS	V	PZ 1	<b>1,55</b>	1.000	30.000
3,0 x 20	9B320SPS	V	PZ 1	<b>1,60</b>	1.000	24.000
3,0 x 25	9B325SPS	V	PZ 1	<b>1,70</b>	1.000	16.000
3,0 x 30	9B330SPS	V	PZ 1	<b>2,20</b>	1.000	16.000
3,0 x 35	9B335SPS	V	PZ 1	<b>2,45</b>	1.000	16.000
3,0 x 40	9B340SPS	V	PZ 1	<b>3,35</b>	1.000	12.000
3,5 x 16*	9B3516SPS	V	PZ 2	<b>1,70</b>	1.000	24.000
3,5 x 20*	9B3520SPS	V	PZ 2	<b>1,95</b>	1.000	24.000
4,0 x 20	9B420SPS	V	PZ 2	<b>2,20</b>	1.000	16.000
4,0 x 25	9B425SPS	V	PZ 2	<b>2,45</b>	1.000	16.000
4,5 x 30	9B4530SPS	V	PZ 2	<b>3,50</b>	1.000	12.000

V = Vollgewinde

\*blau passiviert und gleitbeschichtet

Auslaufartikel, lieferbar solange Vorrat reicht

# Justier- schraube JS



## Vorteile



- Geeignet zum Ausrichten von abstandsmontierten Unterkonstruktionen für Holzverkleidungen und -fassaden im Dach- und Wandbereich
- Zur Befestigung von Ausgleichsbrettern, z. B. bei Bauschrägen
- Auch verwendbar in Verbindung mit Dübeln (z. B. F, FX, MZK etc.)
- Unterkopf-Fräsrippen für bündiges Versenken in Holz

## Geeignete Baustoffe

### Sehr gut geeignet



- Holzwerkstoff
- Kunststoffdübel

## Montage

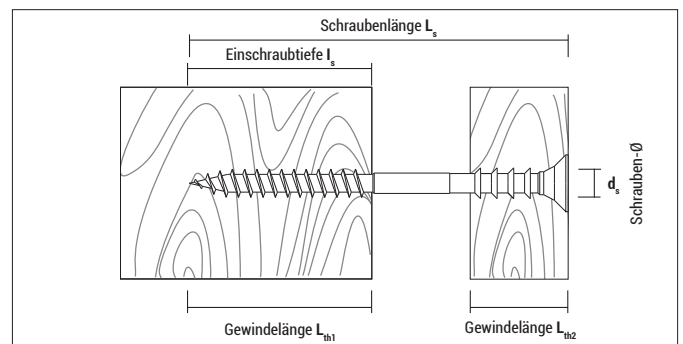
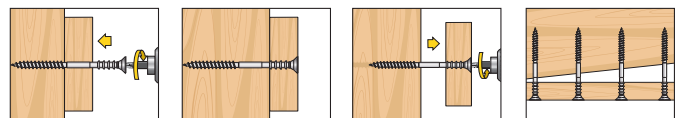

### JS, blau passiviert, TX25

Typ $d_s \times L_s$	Art.-Nr.	$d_s$ [mm]	$L_s$ [mm]	$l_s$ [mm]	$L_{th1}$ [mm]	$L_{th2}$ [mm]	€/ 100 Stück	[Stück]	[Stück]
6x60	9660JS	6	60	40	30	20	<b>18,55</b>	100	600
6x70	9670JS	6	70	40	40	25	<b>20,25</b>	100	600
6x80	9680JS	6	80	40	50	25	<b>21,10</b>	100	600
6x100	96100JS	6	100	40	60	25	<b>27,80</b>	100	600
6x120	96120JS	6	120	40	80	25	<b>38,70</b>	100	600
6x145	96145JS	6	145	40	80	25	<b>52,15</b>	100	600



# Ösen- schraube OES



## Vorteile



- Der Gerüstdübel GR (siehe Seite 40) ist optimal abgestimmt auf die Ösen- schraube OES für hohe Haltewerte
- Einschraubmarkierungen auf der Ösen- schraube erleichtern ein kontrolliertes Einschrauben
- Die Ösen- schraube kann auch direkt in Holz eingeschraubt werden (Vorbohren 8 mm)

## Geeignete Baustoffe

### Sehr gut geeignet



- Holzwerkstoffe
- Gerüstdübel GR (siehe Seite 40)

## Montage

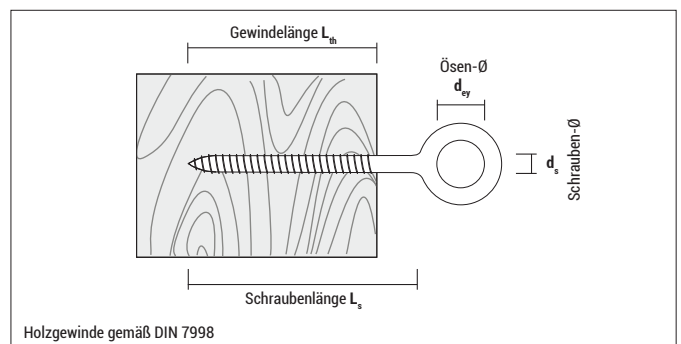

### OES, galv. verz.

Typ $d_s \times L_s$	Art.-Nr.	$d_s$ [mm]	$L_s$ [mm]	$L_{th}$ [mm]	$d_{ey}$ [mm]	€ / 100 Stück	[Stück]	[Stück]
12 x 90	91290OES	12	90	65	23	<b>254,10</b>	20	–
12 x 120	912120OES	12	120	65	23	<b>277,85</b>	20	–
12 x 160	912160OES	12	160	65	23	<b>330,95</b>	20	–
12 x 190	912190OES	12	190	65	23	<b>357,40</b>	20	–
12 x 230	912230OES	12	230	65	23	<b>431,40</b>	20	–
12 x 300	912300OES	12	300	65	23	<b>524,40</b>	20	–
12 x 350	912350OES	12	350	65	23	<b>627,80</b>	20	–

# Stock- schraube EDR



## Vorteile



- Stockschrauben haben ein Holzgewinde auf der einen Seite und ein metrisches Gewinde auf der anderen
- Geeignet für Anwendungen direkt im Holz oder in Kombination mit Dübeln in verschiedenen Untergründen
- Zur einfachen Montage mit Außensechskant und TX-Antrieb

## Geeignete Baustoffe

### Sehr gut geeignet



- Holzwerkstoff
- Kunststoffdübel

## Montage

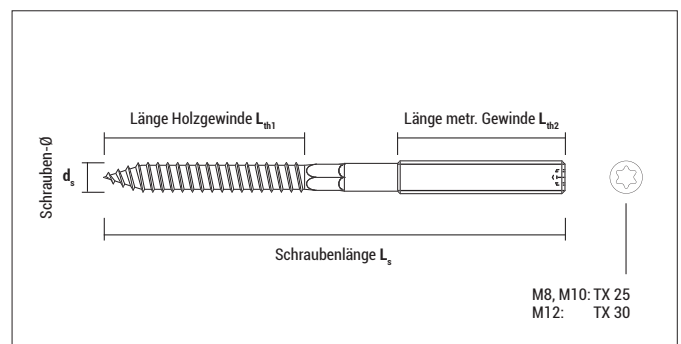

### EDR, galv. verz.

Typ $d_s \times L_s$	Art.-Nr.	$d_s$ [mm]	$L_s$ [mm]	$L_{th1}$ [mm]	$L_{th2}$ [mm]	€/ 100 Stück	[Stück]	[Stück]
M8 x 50	9850EDR	8	50	30	15	<b>13,35</b>	100	1.800
M8 x 60	9860EDR	8	60	30	20	<b>13,70</b>	100	1.800
M8 x 80	9880EDR	8	80	40	30	<b>14,55</b>	50	900
M8 x 100	98100EDR	8	100	45	40	<b>18,85</b>	50	900
M8 x 120	98120EDR	8	120	50	50	<b>21,10</b>	50	900
M10 x 80	91080EDR	10	80	40	30	<b>22,75</b>	50	600
M10 x 100	910100EDR	10	100	60	30	<b>27,15</b>	50	600
M10 x 120	910120EDR	10	120	60	40	<b>31,40</b>	50	600
M10 x 140	910140EDR	10	140	60	50	<b>36,80</b>	50	600
M12 x 125	912125EDR	12	125	60	40	<b>61,35</b>	50	250

# Innengewinde Holzschraube Torab® P



## Vorteile



- Holzschraube mit Innengewindeanschluss M6 oder M8 in einem Stück zum Einschrauben von z. B. Gewindestangen; es werden keine weiteren Adapter benötigt
- Doppelganggewinde für schnelles Einschrauben
- Zeitersparnis gegenüber Alternativmethode von knapp 50 %
- In Kombination mit z. B. Mehrzweckdübel MZK optimale Lösung insbesondere für Lochsteine, Plattenbaustoffe etc.

## Geeignete Baustoffe

### Sehr gut geeignet



- Holzwerkstoff
- Kunststoffdübel

## Montage

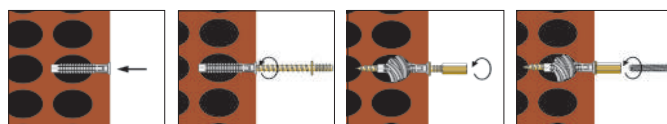

Alternativanwendung: 15 Sekunden

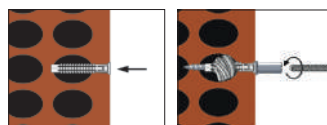

Torab® P : 8 Sekunden



### Torab® P, galv. verz.

Typ	Art.-Nr.	Holzgewinde	Anschluss-gewinde	Antrieb	Geeignet für Dübel-Ø [mm]	€ / 100 Stück	[Stück]	[Stück]
Torab P M6	9635TRBP	4,5 x 35	M 6	SW 10	6	<b>44,10</b>	100	1.800
Torab P M8	9845TRBP	5,5 x 45	M 8	SW 10	8	<b>62,50</b>	50	900





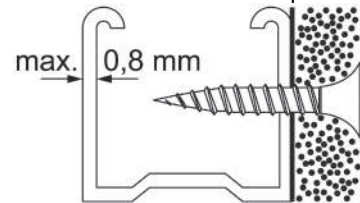

### Steckschlüssel für die Installation von Torab® P

Typ	Art.-Nr.	€ / 1 Stück	[Stück]	[Stück]
Steckschlüssel 10	910LLTRBCA	<b>41,45</b>	1	-



# Trockenbau- Schrauben

SSF		229
SSG		229
SSB		229
GSH		230
GGs		230
PVS		230

# Trockenbau- schrauben



## Vorteile



Feingewindeschraube SSF



Grobwindeschraube SSG



Schnellbauschraube mit Bohrspitze SSB



Gipsfaserplattenschraube GSH



Gips auf Gips-Schraube GGS



Profilverbinderschraube PVS

- Trompetenkopfschrauben für bündiges Abschließen mit dem Untergrund und einfaches Überspachteln / Verputzen
- Schwarze Phosphatierung für Korrosionsschutz und gegen eine chemische Reaktion mit dem Gipskarton
- Konstant hohe Qualität

## Geeignete Baustoffe

### Sehr gut geeignet



- Holzständerwerk
- C&W-Profile bis 0,8 mm
- Verstärkungsprofile bis 2,25 mm
- Gipskartonplatten
- Gipsfaserplatten

## Trockenbauschrauben

Feingewindeschraube **SSF**

für Metallständerwerk

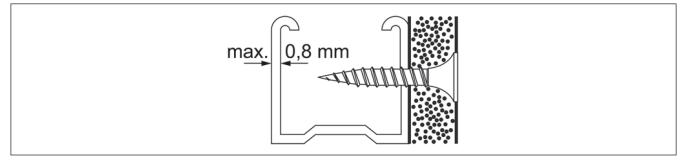
**SSF** PH 2

Typ	Art.-Nr.	€/100 Stück	[Stück]	[Stück]
3,5x25	9F3525SSF	1,95	1.000	16.000
3,5x35	9F3535SSF	2,30	1.000	12.000
3,5x45	9F3545SSF	3,25	500	6.000
3,5x55	9F3555SSF	4,00	500	6.000
3,9x25	9F3925SSF	2,00	1.000	16.000
3,9x35	9F3935SSF	2,35	1.000	12.000
3,9x45	9F3945SSF	3,35	500	6.000
3,9x55	9F3955SSF	4,10	500	6.000
3,9x65	9F3965SSF	5,15	500	4.000
4,2x75	9F4275SSF	6,45	200	3.200
5,0x90	9F590SSF	10,45	200	2.400

Grobgewindeschraube **SSG**

für Holzständerwerk

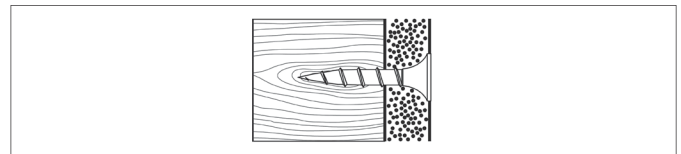
**SSG** PH 2

Typ	Art.-Nr.	€/100 Stück	[Stück]	[Stück]
3,9x25	9F3925SSG	2,00	1.000	16.000
3,9x35	9F3935SSG	2,35	1.000	12.000
3,9x45	9F3945SSG	3,35	500	6.000
3,9x55	9F3955SSG	4,10	500	6.000
4,2x75	9F4275SSG	6,45	200	3.200
5,0x90	9F590SSG	10,45	200	1.600

Schnellbauschraube mit Bohrspitze **SSB**

für Metallständerwerk bis 2,25 mm

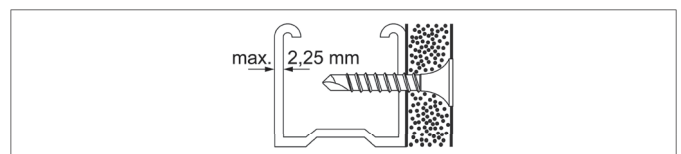
**SSB** PH 2

Typ	Art.-Nr.	€/100 Stück	[Stück]	[Stück]
3,5x25	9F3525SSB	3,05	1.000	16.000
3,5x35	9F3535SSB	3,60	1.000	12.000
3,5x45	9F3545SSB	4,60	500	6.000
3,5x55	9F3555SSB	6,15	500	6.000

Trockenbauschrauben

# Gipsfaserplattenschraube GSH

Spezial-Trockenbauschraube für Gipsfaserplatten



**GSH** PH 2

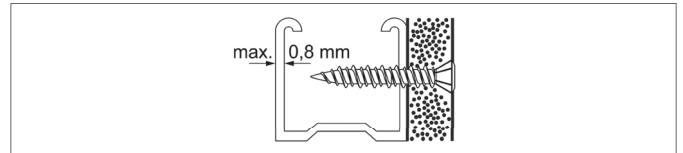

Typ	Art.-Nr.	€/ 100 Stück	[Stück]	[Stück]
3,9 x 19	9F3919GSH	2,35	1.000	16.000
3,9 x 22	9F3922GSH	2,70	1.000	16.000
3,9 x 30	9F3930GSH	3,30	1.000	12.000
3,9 x 35	9F3935GSH	4,30	500	6.000
3,9 x 45	9F3945GSH	4,55	500	6.000
3,9 x 55	9F3955GSH	5,60	500	6.000
3,9 x 65	9F3965GSH	6,70	500	4.000

# Gips auf Gips-Schraube GGS

Zum Verbinden von Gipskartonplatten



**GGS** PH 2

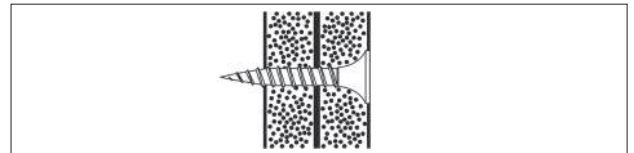

Typ	Art.-Nr.	€/ 100 Stück	[Stück]	[Stück]
5,0 x 38	9F538GGS	5,80	500	6.000

# Profilverbinderschraube PVS

Spezial-Trockenbauschraube zum Verschrauben von Metallständerprofilen



**PVS** verzinkt, blau passiviert, PH 2, Kopfdurchmesser 11 mm

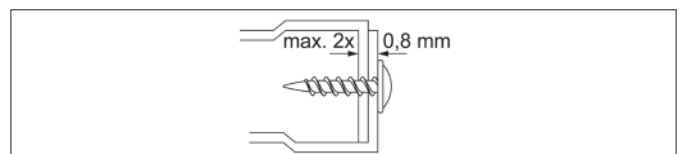



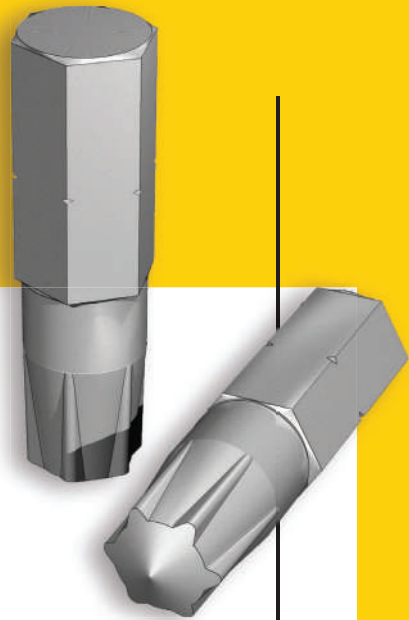



Typ	Art.-Nr.	€/ 100 Stück	[Stück]	[Stück]
4,2 x 13	94213PVS	5,65	1.000	24.000



# Schrauben Zubehör

---

Magic Tap		232
SIT®-Bits		234
PH-Bits		235
PZ-Bits		235
TX-Bits		235
Duo-Bits		235



# Abdeck- Klebpunkte Magic Tap

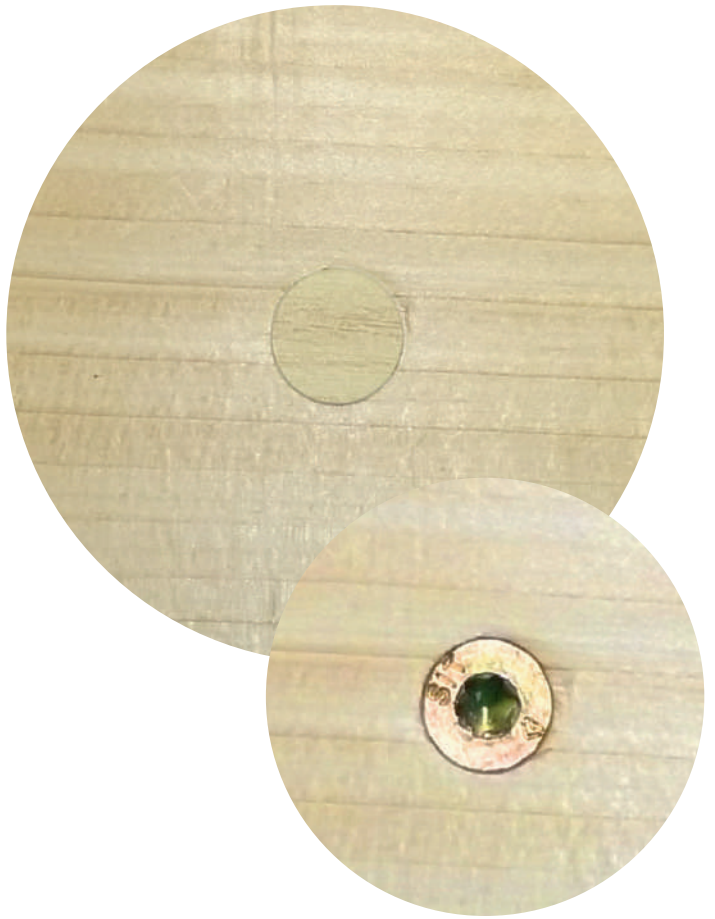

## Vorteile



- Kaum sichtbar
- Extreme Klebekraft auf Holz furnier und glatten Oberflächen
- Dauerhaft beständiges Material, wasserbeständig
- Passend für alle Senkkopfschrauben
- 14 Farben

## Zulassungen und Zertifikate



## Passend zu den CELO Senkkopfschrauben



VELOX® SIT, S. 204



VELOX® Pozi, S. 208



Spanplattenschraube SPS, S. 221



Justierschraube JS, S. 223



Stockschraube EDR, S. 225



















BMax Senkkopfschraube, S. 215

## Magic Tap



















### Magic Tap im Blister

Typ	Art.-Nr.	Farbe*	Ø [mm]	€ / Blister	 [Stück]	 [Blister]
Magic Tap weiß	51MT20		13	<b>4,15</b>	20	10
Magic Tap Buche	5HMT20		13	<b>4,15</b>	20	10
Magic Tap grau	5GRMT20		13	<b>4,15</b>	20	10
Magic Tap strukturweiß	5WPMT20		13	<b>4,15</b>	20	10
Magic Tap schwarz	54MT20		13	<b>4,15</b>	20	10
Magic Tap Eiche	5ROMT20		13	<b>4,15</b>	20	10
Magic Tap Kirsche	5CMT20		13	<b>4,15</b>	20	10
Magic Tap Kiefer	5PIMT20		13	<b>4,15</b>	20	10
Magic Tap Sapelli	5SMT20		13	<b>4,15</b>	20	10
Magic Tap Ahorn	5MAMT20		13	<b>4,15</b>	20	10
Magic Tap beige	5BEMT20		13	<b>4,15</b>	20	10
Magic Tap Wenge	5WEMT20		13	<b>4,15</b>	20	10
Magic Tap Walnuss	5NOMT20		13	<b>4,15</b>	20	10
Magic Tap Aluminium	5ALMT20		13	<b>4,15</b>	20	10

\* Geringfügige Farbabweichungen möglich



### Magic Tap im Handwerkerpack

Typ	Art.-Nr.	Farbe*	Ø [mm]	€ / 100 Stück	 [Stück]	 [Stück]
Magic Tap weiß	91MT		13	<b>4,60</b>	1.000	16.000
Magic Tap Buche	9HMT		13	<b>4,60</b>	1.000	16.000
Magic Tap grau	9GRMT		13	<b>4,60</b>	1.000	16.000
Magic Tap strukturweiß	9WPMT		13	<b>4,60</b>	1.000	16.000
Magic Tap schwarz	94MT		13	<b>4,60</b>	1.000	16.000
Magic Tap Eiche	9ROMT		13	<b>4,60</b>	1.000	16.000
Magic Tap Kirsche	9CMT		13	<b>4,60</b>	1.000	16.000
Magic Tap Kiefer	9PIMT		13	<b>4,60</b>	1.000	16.000
Magic Tap Sapelli	9SMT		13	<b>4,60</b>	1.000	16.000
Magic Tap Ahorn	9MAMT		13	<b>4,60</b>	1.000	16.000
Magic Tap beige	9BEMT		13	<b>4,60</b>	1.000	16.000
Magic Tap Wenge	9WEMT		13	<b>4,60</b>	1.000	16.000
Magic Tap Walnuss	9NOMT		13	<b>4,60</b>	1.000	16.000
Magic Tap Aluminium	9ALMT		13	<b>4,60</b>	1.000	16.000

\* Geringfügige Farbabweichungen möglich

# Klein -und Handwerkerpack SIT<sup>®</sup>-Bits



## Vorteile



- SIT<sup>®</sup>-Bit für Spanplattenschrauben VELOX<sup>®</sup> SIT (= AW Antrieb von Würth)
- Deutlich verbesserter Arbeitskomfort, da die Schraube leicht auf dem Bit stecken bleibt und nicht taumeln kann
- Perfekte Kraftübertragung durch konische Form; der SIT<sup>®</sup> Bit zentriert sich, die Flanken übertragen auch hohe Einschraubdrehmomente optimal
- Geringer Bit-Verschleiß aufgrund exakter Passform zwischen Bit und Schraube
- Stabile Plastikbox mit Euro-Lochung



## SIT<sup>®</sup>-Bits

Typ	Art.-Nr.	€/Stück	€/Blister	[Stück]	[Blister]
SIT 10 Klein Pack	7USIT10	4,65	9,30	2	10
SIT 20 Klein Pack	7USIT20	4,65	9,30	2	10
SIT 25 Klein Pack	7USIT25	4,65	9,30	2	10
SIT 30 Klein Pack	7USIT30	4,65	9,30	2	10
SIT 40 Klein Pack	7USIT40	4,65	9,30	2	10
SIT 10 Handwerker Pack	9USIT10	4,10	41,00	10	10
SIT 20 Handwerker Pack	9USIT20	4,10	41,00	10	10
SIT 25 Handwerker Pack	9USIT25	4,10	41,00	10	10
SIT 30 Handwerker Pack	9USIT30	4,10	41,00	10	10
SIT 40 Handwerker Pack	9USIT40	4,10	41,00	10	10

# Weitere Bits



## PH-Bits 1/4" x 25

Typ	Art.-Nr.	€ / Stück	€ / Blister	[Stück]	[Blister]
PH 1	9UH1	<b>2,70</b>	<b>27,00</b>	10	10
PH 2	9UH2	<b>2,70</b>	<b>27,00</b>	10	10
PH 3	9UH3	<b>2,70</b>	<b>27,00</b>	10	10



## PZ-Bits 1/4" x 25

Typ	Art.-Nr.	€ / Stück	€ / Blister	[Stück]	[Blister]
PZ 1	9UZ1	<b>2,70</b>	<b>27,00</b>	10	10
PZ 2	9UZ2	<b>2,70</b>	<b>27,00</b>	10	10
PZ 3	9UZ3	<b>2,70</b>	<b>27,00</b>	10	10



## TX-Bits 1/4" x 25

Typ	Art.-Nr.	€ / Stück	€ / Blister	[Stück]	[Blister]
TX 10	9UTX10	<b>4,05</b>	<b>40,50</b>	10	10
TX 15	9UTX15	<b>4,05</b>	<b>40,50</b>	10	10
TX 20	9UTX20	<b>4,05</b>	<b>40,50</b>	10	10
TX 25	9UTX25	<b>4,05</b>	<b>40,50</b>	10	10
TX 30	9UTX30	<b>4,05</b>	<b>40,50</b>	10	10
TX 40	9UTX40	<b>4,05</b>	<b>40,50</b>	10	10
TX 50	9UTX50	<b>8,00</b>	<b>40,00</b>	5	10



## Duo-Bits für IPL 60

Typ	Art.-Nr.	Abmessungen	Zu verwenden mit	€ / Stück	€ / Blister	[Stück]	[Blister]
TX20/TX40	7DTX20TX40	1/4" x 43 mm	IPL60 und TX20 Schraube	<b>5,20</b>	<b>10,40</b>	2	10
TX25/TX40	7DTX25TX40	1/4" x 43 mm	IPL60 und TX25 Schraube	<b>5,20</b>	<b>10,40</b>	2	10
PZ2/TX40	7DPZ2TX40	1/4" x 43 mm	IPL60 und PZ2 Schraube	<b>5,20</b>	<b>10,40</b>	2	10

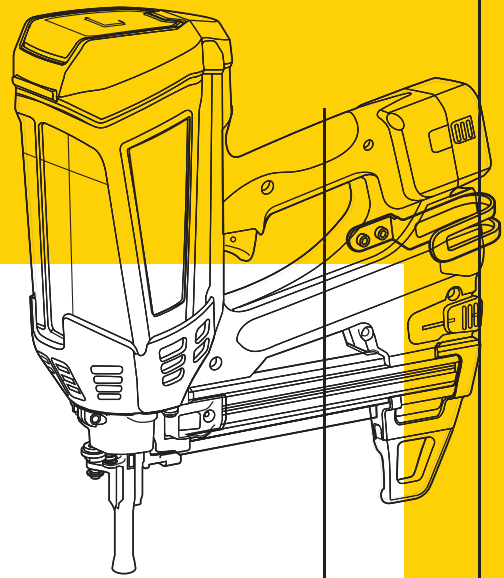

# Gasnagler FORCE ONE und FOX

FORCE ONE



237

GAS FORCE ONE



240

XHA / TKA  
FORCE ONE



241

FOX



243

GAS FOX



246

XHA / TKA FOX



247

FOXMH



249

# Gasnagler **FORCE ONE**



**Der beste Gasnagler seiner Klasse -  
mit umfangreichem Zubehörsortiment**



# Gasnagler FORCE ONE

## Vorteile, Zulassungen und Zertifikate



## Geeignete Baustoffe



Vielseitig anwendbar in verschiedenen Untergründen wie Stahl, Beton, Vollsteinen und beschränkt in Holz. Verwendbar an Böden, Wänden und Decken.

## Anwendungen

### Elektroinstallationen

Befestigung von verschiedensten leichten Elektroinstallationen (Kabel, Leerrohre, Kabelkanäle, Lampenabhängungen usw.)

### SHK-Bereich

Befestigung von Heizungsrohren, Lüftungskanäle usw.

### Trockenbau

Befestigung von Trockenbauprofilen

### An der Gebäudefassade / Tunnelbau / Autobahnen

Befestigung von Isoliermatten, feuchtigkeitsabweisenden Folien, Schutzmaterial für Bodenbeläge, Vlies

## Technische Daten zum Gasnagler FORCE ONE

Eigenschaften	Technische Werte
Höhe	365 mm
Breite	124 mm
Länge	334 mm
Gewicht	3,6 Kg (inklusive Akku)
Nagelkapazität	FORCE ONE 20: 20 + 2 Nägel* FORCE ONE 40: 40 + 2 Nägel*
Typ Akku	NiMH-Akku (Akku reicht für 3.000 Nägel)
Kapazität des Akkus	6V DC, 1.5Ah
Leistung Akku (Gemessene Leistung)	8VA (10V 800mA)
Anschluss Ladegerät	100-240V AC. (50 oder 60Hz)
Ladezeit	max. 120 Minuten
Temperaturbereich der Arbeitsumgebung	-10°C bis +40°C

\* Es müssen sich min. 2 Nägel im Magazin befinden, sonst löst der Nagler nicht aus

## Haupteigenschaften / Vorteile



### Leistungstark

Setzenergie von 105 Joule für hohe Befestigungsqualität (Stahlstärke ab 3,5 mm)



### Konstante Leistung

Gleichbleibende Gasinjektion unabhängig von der Temperatur



### Langlebiger Akku

bis zu 3000 Befestigungen pro Aufladung



### Vielseitig

Nägel von 13 bis 38 mm Länge für viele verschiedene Anwendungen



### Kurzer Anpressweg

ermöglicht vor allem bei Überkopfmontage ermüdungsfreieres Arbeiten



### Schnell

bis zu 2,5 Nägel pro Sekunde



### Gute Erreichbarkeit

auch an engen Stellen durch das schlank geformte Design und die verlängerte Geräte Nase



### Leicht

mit nur 3,6 kg inklusive Akku ist der FORCE ONE der leichteste Gasnagler in seiner Klasse



### Hochwirksamer Staubschutz

Clevere Filtersysteme an den Ansaug- und Auslassöffnungen



### Ergonomischer Griff

entlastet die Hände bei längerer Benutzung



### Sehr gut ausbalanciert

aufgrund der besonderen Positionierung der Gaskartusche



### Smart

Computergesteuerter intelligenter Lüfter passt sich der Umgebung an



Einfach und schnell **ein-**  
**stellbare** Gerätenase



**Abnehmbarer**  
Magazinfuß



**Seitenverstellbarer**  
Gerätehaken



**LED-Anzeige**  
bei schwachem Akku, beugt unerwarteten Arbeitsunterbrechungen vor



**Im Lieferumfang enthalten:**

- 1 x Gasnagler FORCE ONE
- 1 x Schutzbrille
- 2 x Gehörschutzstöpsel
- 2 x Akku
- 1 x Ladegerät
- 1 x Transportkoffer
- 1 x Rückstoßwerkzeug
- 1 x Bedienungsanleitung



**Gasnagler FORCE ONE**

Typ	Art.-Nr.	€/1 Stück	[Set]	[Stück]
FORCE ONE mit Magazin für 20 Nägel	FONE20	1111,85	1	–
FORCE ONE mit Magazin für 40 Nägel	FONE40	1111,85	1	–



**Akku und Ladegerät für Gasnagler FORCE ONE**

Typ	Art.-Nr.	€/1 Stück	[Stück]	[Stück]
FORCE ONE Akku	FONEBAT	105,30	1	–
FORCE ONE Ladegerät	FONECARSET	98,55	1	–



**Hochleistungsgas für Gasnagler FORCE ONE**

Typ	Art.-Nr.	Höhe [mm]	Inhalt [ml]	€/1 Stück	[Stück]	[Stück]
Gaskartusche*	9GASFONE	180	80	59,65	1	20



\* ausreichend für min. 800 Nägel

# Stahlnägel FORCE ONE XHA & TKA

## Vorteile



XHA Premium-Nägels für Gasnagler FORCE ONE



TKA Standard-Nägels für Gasnagler FORCE ONE

- XHA:
  - Premium-Nägels; auch für harten Beton und Stahl geeignet
  - Kurzer Nagel mit 13 mm ist speziell gehärtet für Stahl
  - Gerillter Schaft für besseren Halt
- TKA:
  - Standard-Nägels für Beton und Vollsteine
- Jede Verpackung enthält eine Gaskartusche, ausreichend für 800 Nägels

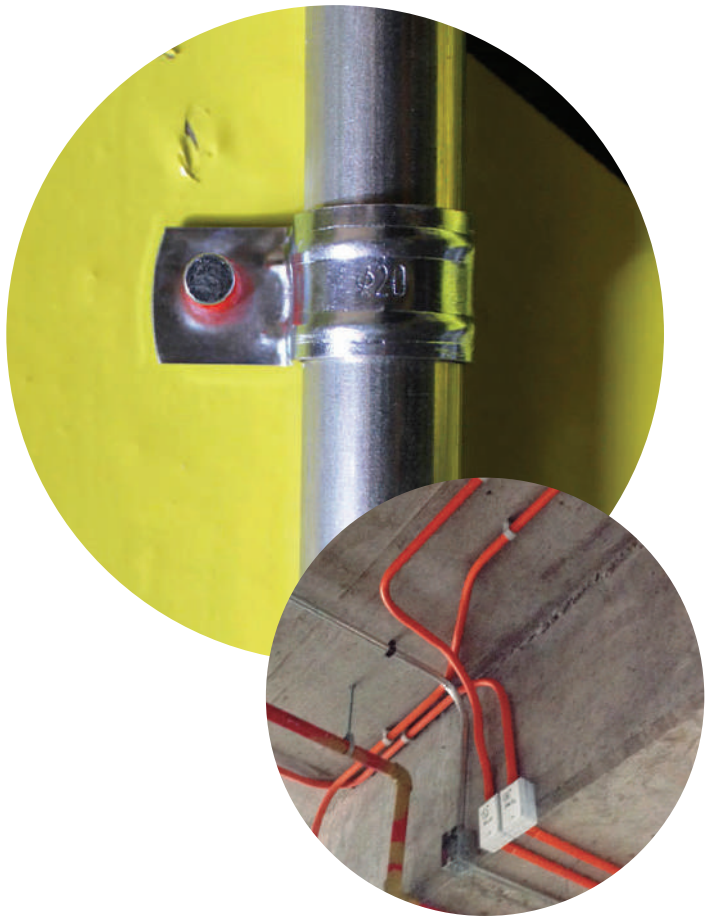

## Montage

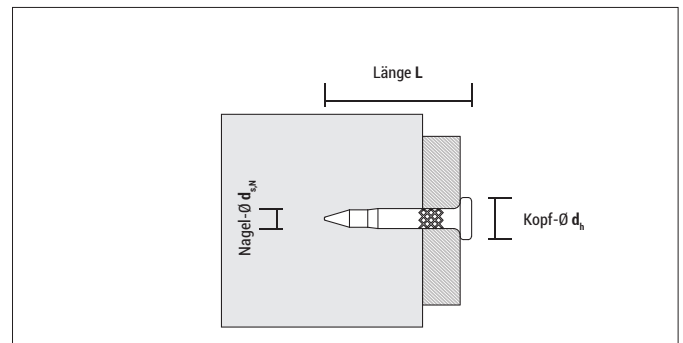

### XHA Premium-Nägels

+ jede Schachtel enthält eine Gaskartusche



Typ	Art.-Nr.	Nagel-Ø $d_{s,N}$ [mm]	Länge L [mm]	Kopf-Ø $d_h$ [mm]	€/100 Stück	[Stück]	[Stück]
XHA Premiumnagel 13 mm + Gaskartusche	913800XHA	3	13	6,3	<b>39,65</b>	800	4.000
XHA Premiumnagel 17 mm + Gaskartusche	917800XHA	3	17	6,3	<b>35,95</b>	800	4.000
XHA Premiumnagel 22 mm + Gaskartusche	922800XHA	3	22	6,3	<b>36,40</b>	800	4.000
XHA Premiumnagel 27 mm + Gaskartusche	927800XHA	3	27	6,3	<b>38,50</b>	800	4.000
XHA Premiumnagel 32 mm + Gaskartusche	932800XHA	3	32	6,3	<b>43,40</b>	800	4.000
XHA Premiumnagel 38 mm + Gaskartusche	938800XHA	3	38	6,3	<b>45,95</b>	800	4.000









+ jede Schachtel enthält eine Gaskartusche

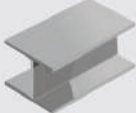

**TKA Standard-Nägels**

Typ	Art.-Nr.	Nagel-Ø d <sub>s,N</sub> [mm]	Länge L [mm]	Kopf-Ø d <sub>h</sub> [mm]	€/100 Stück	[Stück]	[Stück]
TKA Nagel 19 mm + Gaskartusche	919800TKA	2,6	19	6,3	<b>34,40</b>	800	4.000
TKA Nagel 25 mm + Gaskartusche	925800TKA	2,6	25	6,3	<b>35,05</b>	800	4.000

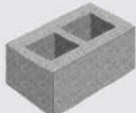
**Übersicht - Geeignete Baustoffe für FORCE ONE Nägel XHA und TKA**

	XHA 13 mm	XHA 17 mm	TKA 19 mm	XHA 22 mm	TKA 25 mm	XHA 27 mm	XHA 32 mm	XHA 38 mm
 Stahl (min. Dicke 3,5 mm)	●							
 Beton > C20/25		●		○				
 Beton C20/25		○	●	●	●	○		
 Vollstein		○	●	●	●	●	○	
 Hohlblock- steine					●	●	●	
 Holz								●

● sehr gut geeignet

○ bedingt geeignet

Gasnagler  
**FOX**



**Der effiziente Gasnagler  
für den Trockenbau**



# Gasnagler FOX



## Vorteile, Zulassungen und Zertifikate



## Geeignete Baustoffe



Vielseitig anwendbar in verschiedenen Untergründen wie Stahl, Beton, Vollsteinen und beschränkt in Holz. Verwendbar an Böden, Wänden und Decken.

## Anwendungen



**Trockenbau**  
Befestigung von Trockenbauprofilen.



**Leichte Bauanwendungen**  
Zur Befestigung von Drainagefolien o.Ä. an Wänden.



**Installationen**  
Zur Befestigung von Kanälen, Kabeln und Leerrohren am Boden.

## Technische Daten zum Gasnagler FOX

Eigenschaften	Technische Werte
Höhe	385 mm
Breite	130 mm
Länge	327 mm
Gewicht	3,8 Kg (inklusive Akku)
Nagelkapazität	FOX 20: 20 + 2 Nägel* FOX 40: 40 + 2 Nägel*
Typ Akku	Li-Ion-Akku (Akku reicht für 8.000 Nägel)
Kapazität des Akkus	2.500 mAh
Anschluss Ladegerät	100-240V AC. (50 oder 60Hz)
Ladezeit	90 Minuten für vollständige Ladung
Temperaturbereich der Arbeitsumgebung	0°C bis +50°C

\* Es müssen sich min. 2 Nägel im Magazin befinden, sonst löst der Nagler nicht aus

## Haupteigenschaften / Vorteile

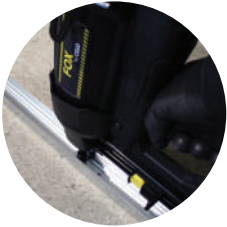

**85 Joule Setzenergie**  
sorgt für gute  
Setzergebnisse



**Gasbetrieben**  
2 Nägel pro Sekunde;  
hohe Setz-Frequenz



**Hochwirksamer Staubschutz**  
Clevere Filtersysteme an  
den Ansaug- und Auslass-  
öffnungen



**Schnelles Aufladen**  
Nach einer 2-minütigen  
Aufladung können Sie  
mindestens 200 weitere  
Nägel setzen



**Ergonomischer Griff**  
entlastet die Hand bei  
längerer Benutzung



**Demontierbare Gerätenase**  
zur schnellen Entfernung  
eingeklemmter Nagelreste



**Einfach und schnell  
einstellbare Gerätenase**  
zur Anpassung an verschie-  
dene Anwendungen



**Schnelllösesystem**  
bei eingeklemmten  
Nägeln



**Seitenverstellbarer**  
Gerätehaken für Rechts-  
und Linkshänder



**Batterieanzeige**  
verhindert einen Stillstand  
auf der Baustelle



**Li-Ion Akku**  
bis zu 8.000 Befestigungen  
pro Aufladung



**Vielfältig**  
Nagel von 13-40 mm Länge  
für viele verschiedene  
Untergründe

**Im Lieferumfang enthalten:**

- 1 x Gasnagler FOX
- 1 x Schutzbrille
- 2 x Gehörschutzstöpsel
- 2 x Li-Ion Akku
- 1 x Ladegerät
- 1 x Transportkoffer
- 1 x Bedienungsanleitung
- 1 x L-Schlüssel Inbus 4
- 1 x L-Schlüssel Inbus 5



**Gasnagler FOX**

Typ	Art.-Nr.	€/1 Stück	[Set]	[Stück]
FOX mit Magazin für 20 Nägel	FOX20	692,15	1	-
FOX mit Magazin für 40 Nägel	FOX40	692,15	1	-



**Akku und Ladegerät für Gasnagler FOX**

Typ	Art.-Nr.	€/1 Stück	[Stück]	[Stück]
FOX Akku	FOXBAT	102,25	1	-
FOX Ladegerät	FOXCARSET	87,50	1	-



**Hochleistungsgas für Gasnagler FOX**

Typ	Art.-Nr.	Höhe [mm]	Inhalt [ml]	€/1 Stück	[Stück]	[Stück]
Gaskartusche*	91GASA	180	80	57,95	1	20

\* ausreichend für min. 1.000 Nägel

# Stahlnägel FOX TKA & XHA

## Vorteile



TKA Standardnägel für Gasnagler FOX



XHA Premiumnägel für Gasnagler FOX

- TKA:
  - Standard-Nägel für Beton und Vollsteine
  - Kurzer Nagel mit 15 mm ist speziell gehärtet für Beton und Stahl
- XHA:
  - Premium-Nägel
  - Kurzer Nagel mit 13 mm ist speziell gehärtet für Stahl
  - Gerillter Schaft für besseren Halt
- Jede Verpackung enthält eine Gaskartusche, ausreichend für 1.000 Nägel



## Montage

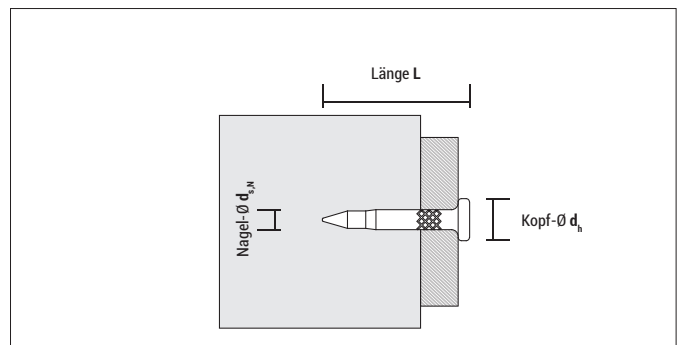

### TKA Standard-Nägel für FOX

+ jede Schachtel enthält eine Gaskartusche



Typ	Art.-Nr.	Nagel-Ø $d_{s,N}$ [mm]	Länge L [mm]	Kopf-Ø $d_h$ [mm]	€/100 Stück	[Stück]	[Stück]
TKA Nagel 15 mm + Gaskartusche	9151000TKA	2,6	15	6,3	<b>29,60</b>	1.000	5.000
TKA Nagel 19 mm + Gaskartusche	9191000TKA	2,6	19	6,3	<b>26,10</b>	1.000	5.000
TKA Nagel 25 mm + Gaskartusche	9251000TKA	2,6	25	6,3	<b>27,85</b>	1.000	5.000
TKA Nagel 30 mm + Gaskartusche	9301000TKA	2,6	30	6,3	<b>29,60</b>	1.000	5.000
TKA Nagel 40 mm + Gaskartusche	9401000TKA	2,6	40	6,3	<b>35,55</b>	1.000	5.000



## Stahlnägel FOX



+ jede Schachtel enthält eine Gaskartusche

### XHA Premium-Nägel für FOX

Typ	Art.-Nr.	Nagel-Ø d <sub>s,N</sub> [mm]	Länge L [mm]	Kopf-Ø d <sub>h</sub> [mm]	€/100 Stück	[Stück]	[Stück]
XHA Premiumnagel 13 mm + Gaskartusche*	9131000XHA	3	13	6,3	<b>39,65</b>	1.000	5.000
XHA Premiumnagel 17 mm + Gaskartusche	9171000XHA	3	17	6,3	<b>35,95</b>	1.000	5.000
XHA Premiumnagel 22 mm + Gaskartusche	9221000XHA	3	22	6,3	<b>36,40</b>	1.000	5.000
XHA Premiumnagel 27 mm + Gaskartusche*	9271000XHA	3	27	6,3	<b>38,50</b>	1.000	5.000
XHA Premiumnagel 32 mm + Gaskartusche*	9321000XHA	3	32	6,3	<b>43,40</b>	1.000	5.000
XHA Premiumnagel 38 mm + Gaskartusche*	9381000XHA	3	38	6,3	<b>45,95</b>	1.000	5.000

\* Keine Lagerware; nur auf Anfrage

### Übersicht - Geeignete Baustoffe für Nagel TKA und XHA FOX

	XHA 13 mm	TKA 15 mm	XHA 17 mm	TKA 19 mm	XHA 22 mm	TKA 25 mm	XHA 27 mm	TKA 30 mm	XHA 32 mm	XHA 38 mm	TKA 40 mm
Stahl (min. Dicke 3,5 mm)	●	●									
Beton > C20/25		●	●	○	○						
Beton C20/25			○	●	●	●	○				
Vollstein			○	●	●	●	●	●	○	○	○
Hohlblocksteine						●	●	●	●		
Holz										●	●

● sehr gut geeignet

○ bedingt geeignet

# Magnethalter für Gasnagler FOX

## FOXMH





### Vorteile



- Magnethalter für Gasnagler FOX - lässt sich einfach über die Nase des Geräts clipsen
- Zeit- und Kostenersparnis, da mit dem Magnethalter jede Art von dünnen Metallscheiben aus Stahl verwendet werden kann
- Typische Anwendungen:
  - Befestigung von Streckmetallgewebe an Stahlträgern
  - Befestigung jeglicher Art von Folien, Vlies oder Geweben











### FOXMH

Typ	Art.-Nr.	Höhe H [mm]	Außen-Ø [mm]	Innen-Ø [mm]	€/1 Stück	 [Stück]	 [Stück]
FOXMH	FOXMH	9,5	23,5	11,5	17,30	1	-



# Gasnagler-Zubehör

ABT		252
UT		253
TPC / TPLC		254
WSC / WDC		255
TBB		256
TBBL		257
TBBD		257
TBM		257
FP / FPD		258
FT		259

CHS		260
PFT / DFT		261
ATR		263
ATV		264
AAT		265
AW		266
AP		267
TXS		268

## Kompatibilität CELO Gasnagler-Zubehör

CELO Zubehör	CELO Gasnagler	
	FORCE ONE 	FOX 
XHA 	✓	✓
TKA 	✓	✓
GASFONE 	✓	X
GASA FOX 	X	✓
ABT 	✓	✓
UT 	✓	✓
TPC/TPLC 	✓	✓
WSC 	✓	✓
WDC 	✓	✓
TBB 	✓	✓
NTBB grau 	X	X
TBL 	✓	✓
TBD 	✓	✓
TBM 	✓	✓
FP 	✓	✓
FPD 	✓	✓
FT 	✓	✓
CHS 	✓	✓
PFT 	✓	✓
DFT 	✓	✓
ATR M6 	✓	✓
ATR M8 	✓	✓
ATV 	✓	✓
ATVS 8 	✓	✓
AAT 	✓	✓
AW 	✓	✓
AP 	✓	✓
TXS 	✓	✓

**Das CELO Gasnagler-Zubehör ist mit vielen weiteren Gasnaglern kompatibel!**

Hier scannen und Vergleichstabelle herunterladen:



# Schelle Abranyl® ABT



## Vorteile



- Schnelle Installation in 3 Sekunden mit dem Gasnagler FORCE ONE und FOX. Anschließend einfach Rohr eindrücken und die Schelle schließt von selbst!
- Multidurchmesser: Eine Schellengröße deckt drei Rohrdurchmesser ab
- UL-geprüft
- Halogenfrei
- RoHS-konform
- Mit Ausrichtungsmarkierung

## Zulassungen und Zertifikate



## Montage

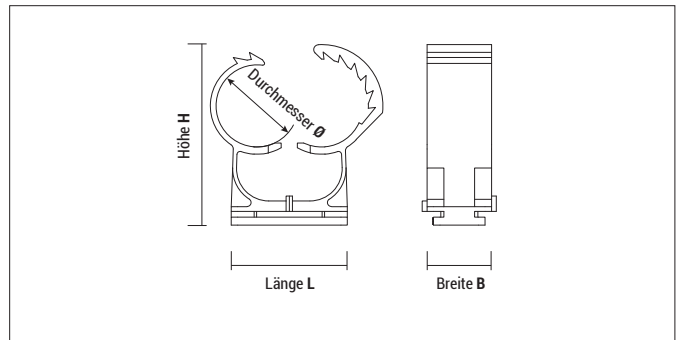

Typ	Ø [mm]	Länge L [mm]	Höhe H [mm]	Breite B [mm]
ABT 14/18	14,5	24,0	35,6	16,0
ABT 20/25	19,5	29,0	45,5	16,0
ABT 25/32	25,5	36,0	53,6	16,0
ABT 35/42	34,2	45,0	66,4	16,0



## ABT

Typ Ø	Art.-Nr.		Art.-Nr.			Rohr-Ø				[Stück]	[Stück]
	grau	€/100 Stück	schwarz	weiß	€/100 Stück	metrisch [mm]	Kupfer [mm]	Stahl [Zoll]	Plastik [mm]		
ABT 14/18	918ABT	<b>49,45</b>	9418ABT	9118ABT	<b>53,35</b>	16	14-15-18	3/8"	16	100	600
ABT 20/25	925ABT	<b>59,20</b>	9425ABT	9125ABT	<b>63,90</b>	20-25	22	1/2"	20-25	50	450
ABT 25/32	932ABT	<b>74,30</b>	9432ABT	9132ABT	<b>80,15</b>	32	28	3/4"	32	50	300
ABT 35/42	942ABT	<b>119,35</b>	9442ABT	9142ABT	<b>128,75</b>	40	35-42	1"-1/4"	40-42	25	150

Kompatible Gasnagler finden Sie auf Seite 251

# Rohr Clip Schelle UT

## Vorteile



- Schnelle Installation mit dem Gasnagler FORCE ONE und FOX
- UT-Clips können aufgrund der seitlichen Schlitzte zusammen gesteckt und in Reihe montiert werden
- Eine Markierung ermöglicht eine schnelle Ausrichtung
- Halogenfrei
- RoHS-konform

## Montage

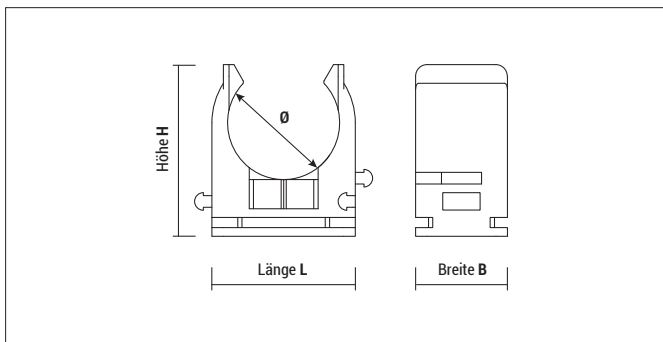

## UT

Typ	Art.-Nr.	Rohr-Ø Plastik [mm]	€ / 100 Stück	[Stück]	[Stück]
UT 16	916UT	16	<b>33,15</b>	100	900
UT 20	920UT	20	<b>40,20</b>	100	900
UT 25	925UT	25	<b>49,00</b>	100	900
UT 32	932UT	32	<b>59,20</b>	50	450
UT 40	940UT	40	<b>78,40</b>	50	300

## Zulassungen und Zertifikate



Typ	Ø [mm]	Länge L [mm]	Höhe H [mm]	Breite B [mm]
UT 16	15,5	23,0	25,5	16,0
UT 20	19,5	25,0	29,5	16,0
UT 25	24,5	30,5	34,0	16,0
UT 32	31,0	38,0	42,0	16,0
UT 40	39,0	46,0	50,0	16,0

# Plastikclip für flache Kabel

## TPC & TPLC



### Vorteile



- Perfekt geeignet für die Befestigung von flachen Kabeln

### Zulassungen und Zertifikate



### Montage

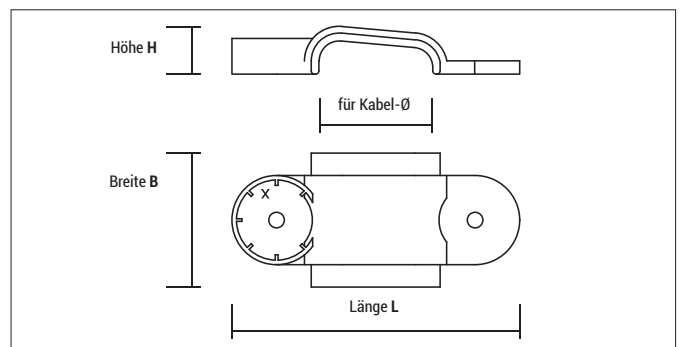

### TPC, TPLC

Typ	Art.-Nr.	für Kabel-Ø [mm]	Länge L [mm]	Breite B [mm]	Höhe H [mm]	€/100 Stück	[Stück]	[Stück]
TPC 6x17	9TPC	6x15	44,0	22,0	7,5	<b>20,80</b>	100	900
TPLC 9x25	9TPLC	9x25	64,5	30,0	10,5	<b>38,90</b>	100	900

Kompatible Gasnagler finden Sie auf Seite 251

# Kabelbügel WSC & WDC

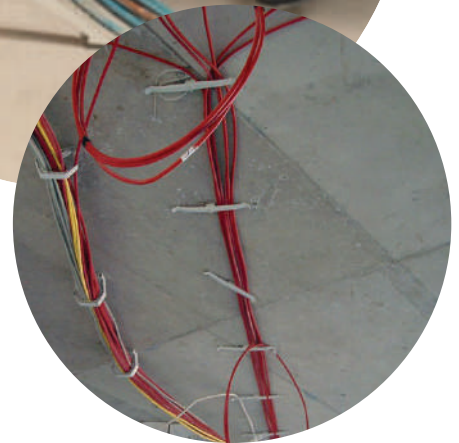
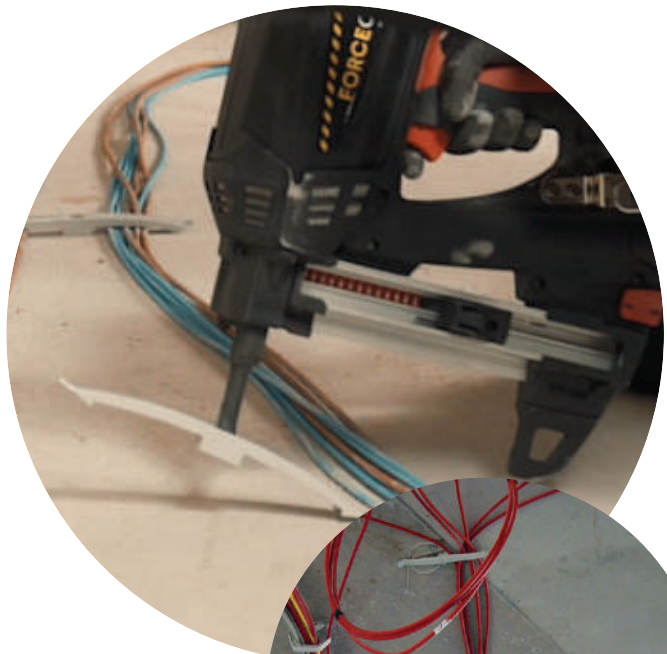

## Vorteile



WDC doppelt

WSC einfach

- Vielseitig einsetzbar
- Einfach Kabel unter die Flügel schieben
- Befestigung von mehreren Kabeln mit nur einem Befestigungspunkt möglich
- Kann auch mit einem Dübel Ø6 oder einem Nageldübel befestigt werden
- RoHS-konform
- Halogenfrei

## Montage

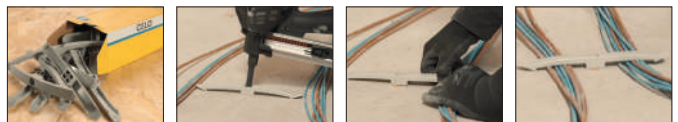

## Zulassungen und Zertifikate

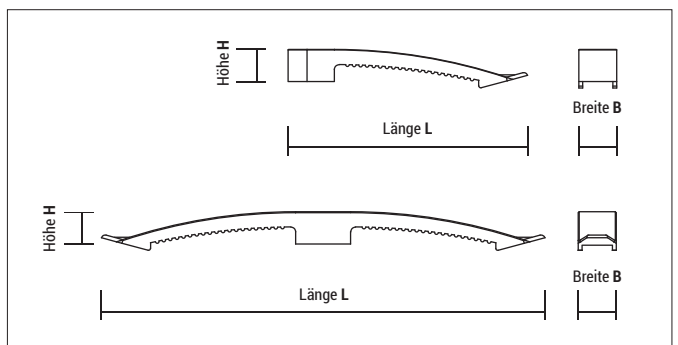

## WSC / WDC

Typ	Art.-Nr.	Länge L [mm]	Breite B [mm]	Höhe H [mm]	€/100 Stück	[Stück]	[Stück]
WSC	9WSC	128	20	17	99,55	100	900
WDC	9WDC	232	20	17	152,75	50	450

Kompatible Gasnagler finden Sie auf Seite 251



# Kabelbinder- befestigung

## TBB, TBBL, TBBD, TBM



### Vorteile

- Die abgerundete Form ermöglicht die Selbstzentrierung des Rohrs/Kabels
- Einfache Montage von leichten Kabeln und Leerrohren
- Flexibel einsetzbar, da für verschiedene Rohrdurchmesser geeignet
- Halogenfrei
- RoHS-konform

### Zulassungen und Zertifikate



## TBB

### Montage TBB



### TBB für FORCE ONE & FOX

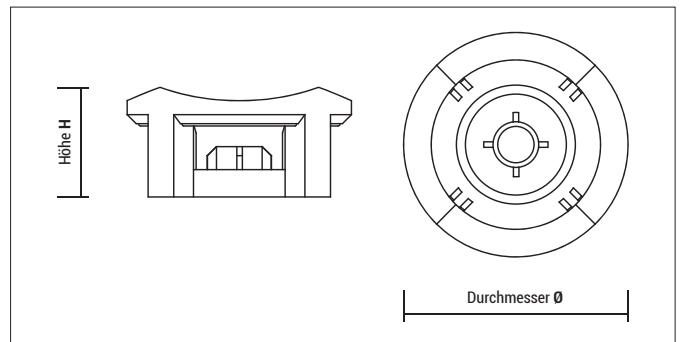

Typ	Art.-Nr.	Höhe H [mm]	Durchmesser Ø [mm]	€/ 100 Stück	[Stück]	[Stück]
TBB schwarz	9TBB	13	24,5	<b>18,35</b>	100	1.200
TBB grau	9GRTBB	13	24,5	<b>18,35</b>	100	1.200

Kompatible Gasnagler finden Sie auf Seite 251



### NTBB

Typ	Art.-Nr.	Höhe H [mm]	Durchmesser Ø [mm]	€/ 100 Stück	[Stück]	[Stück]
NTBB grau	9NTBB	13	24,5	<b>18,35</b>	100	1.200

Kompatible Gasnagler finden Sie auf Seite 251

# TBBL



TBBL schwarz

TBBL grau

## Montage TBBL

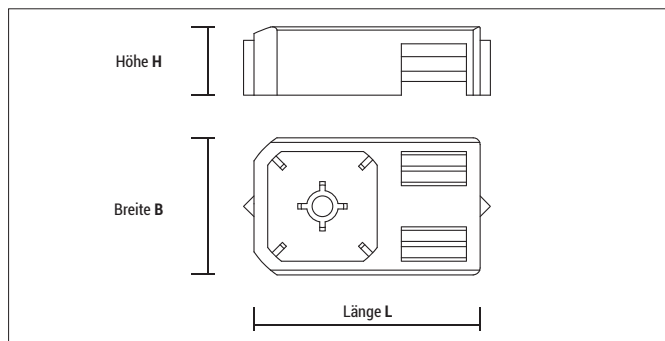

### TBBL

Typ	Art.-Nr.	Länge L [mm]	Breite B [mm]	Höhe H [mm]	€/100 Stück	[Stück]	[Stück]
TBBL schwarz	94TBBL	33	20	10	43,00	200	-
TBBL grau	9TBBL	33	20	10	43,00	200	-

Jede Box enthält 200 Stück Kabelbinder 4,8x288

Kompatible Gasnagler finden Sie auf Seite 251

# TBBD



## Montage TBBD

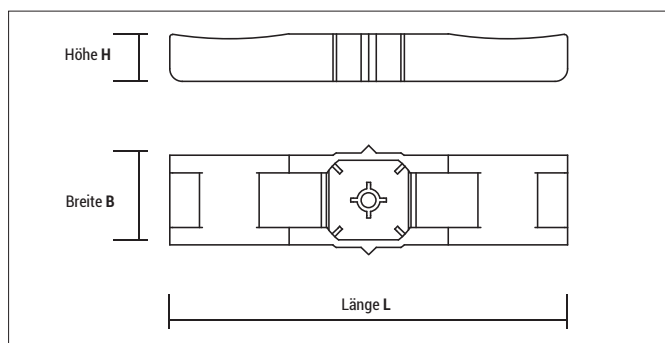

### TBBD

Typ	Art.-Nr.	Länge L [mm]	Breite B [mm]	Höhe H [mm]	€/100 Stück	[Stück]	[Stück]
TBBD	9TBBD	80,0	18,0	9,5	45,00	100	600

Kompatible Gasnagler finden Sie auf Seite 251

# TBM



TBM: Metallausführung mit 6 mm Bohrung zur Befestigung einer Schraube oder eines Dübels

### TBM

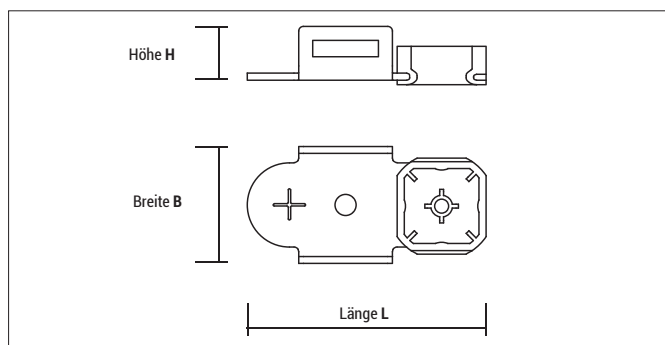

Typ	Art.-Nr.	Länge L [mm]	Breite B [mm]	Höhe H [mm]	Durchgangsloch Ø [mm]	€/100 Stück	[Stück]	[Stück]
TBM	9TBM	51	25	12,5	6	60,30	100	900

Kompatible Gasnagler finden Sie auf Seite 251

# Kunststoff-Rohrschelle

## FP & FPD

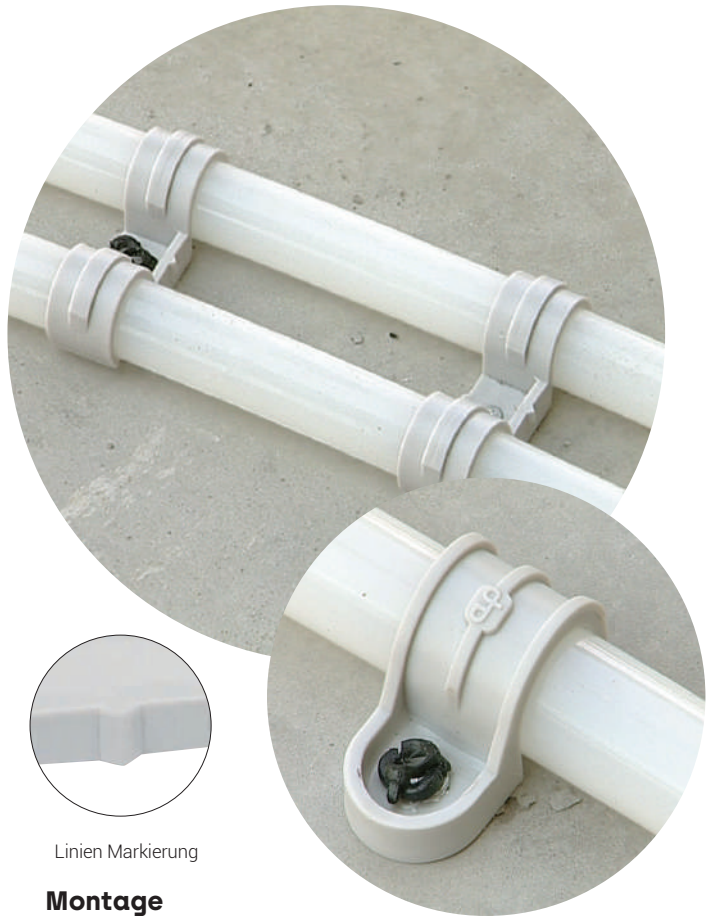

### Vorteile



FP doppelt

FP einfach

- Multidurchmesser: Mit jedem Clip können 3 verschiedene Durchmesser von Rohren befestigt werden
- Auch geeignet für flexible Leerrohre am Boden
- Flexibel einsetzbar, da mit jedem Gasnagler kompatibel
- Die Linienmarkierung beim FPD unterstützt bei einer geradlinigen Verlegung der Kabel
- Halogenfrei



Linien Markierung

### Montage



### Zulassungen und Zertifikate



FPD

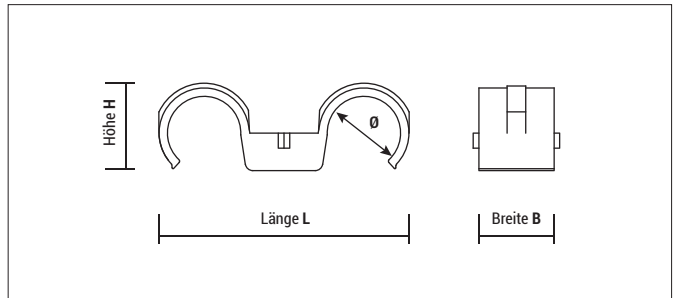

Typ	Art.-Nr.	Rohr-Ø			Rohrgrößen [mm]	Länge L [mm]	Breite B [mm]	Höhe H [mm]	€/100 Stück	[Stück]	[Stück]
		Kupfer [mm]	Stahl [Zoll]	Plastik [mm]							
FPD 16	916FPD	18	3/8"	16	16 - 19	59	20	19,5	<b>36,65</b>	100	900
FPD 20	920FPD	22	1/2"	20	20 - 23	68	20	23,8	<b>40,75</b>	50	450
FPD 25	925FPD	28	3/4"	25	25 - 28	81	20	29	<b>69,20</b>	50	450

Kompatible Gasnagler finden Sie auf Seite 251



FP

Typ	Art.-Nr.	Rohr-Ø				Länge L [mm]	Breite B [mm]	€/100 Stück	[Stück]	[Stück]
		Metrisch [mm]	Kupfer [mm]	Stahl [Zoll]	Plastik [mm]					
FP 16	916FP	16	-	-	16	41,5	23	<b>22,00</b>	100	900
FP 18	918FP	-	18	3/8"	-	43,5	23	<b>24,40</b>	100	900
FP 20	920FP	20	-	-	20	45,5	23	<b>26,35</b>	100	600
FP 22	922FP	-	22	1/2"	-	47,5	23	<b>28,80</b>	100	600
FP 25	925FP	25	-	-	25	50,5	23	<b>30,15</b>	100	600
FP 28	928FP	-	28	3/4"	-	53,5	23	<b>35,60</b>	100	600
FP 32	932FP	32	-	-	32	57,5	23	<b>38,70</b>	50	450

Kompatible Gasnagler finden Sie auf Seite 251

# Sicherungs-clip

## FT

### Vorteile



- Kann mit jedem Gasnagler befestigt werden
- Hohe Stabilität durch Versteifungsrippen
- Sehr schnelle Installation von Elektrokabeln, flexiblen und starren Kabelführungen, Wasser- und Heizungsrohren
- Auch geeignet für flexible Leerrohre am Boden



### Montage



Typ	Ø [mm]	Blechstärke [mm]	Höhe H [mm]	Breite B [mm]
FT 16	15,4	1,0	15,0	15,0
FT 18	17,5	1,0	17,0	15,0
FT 20	19,4	1,2	18,5	18,0
FT 22	21,5	1,2	20,5	18,0
FT 25	24,4	1,2	23,5	18,0
FT 28	27,3	1,2	26,5	20,0
FT 32	31,3	1,2	30,0	20,0

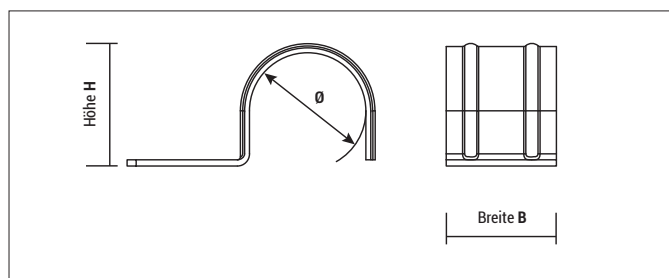

### FT

Typ	Art.-Nr.	Rohr-Ø				€/100 Stück	[Stück]	[Stück]
		Metrisch [mm]	Kupfer [mm]	Stahl [Zoll]	Plastik [mm]			
FT 18	918FT	-	18	3/8"	-	17,30	100	900
FT 28	928FT	-	28	-	-	30,55	100	900

Kompatible Gasnagler finden Sie auf Seite 251  
Auslaufartikel, lieferbar solange Vorrat reicht

# Kabel-sammelhalter CHS



## Vorteile



CHS 47x41

CHS 35x87

- Schnelles System für die Installation von elektrischen Kabeln unterschiedlicher Durchmesser
- Ermöglicht durch den seitlichen Zugang der Schelle eine einfache und schnelle Erweiterung der Kabelinstallation
- Kann sowohl an Decken als auch an Wänden verwendet werden
- Clip zum einfachen Aufstecken auf die Nase des Gasnaglers; schnelle Handhabung
- Vergrößerter Abstand zwischen den Befestigungspunkten spart Zeit und Geld bei der Montage
- Geeignet für Kabelbäume, Kabel in Fluchtwegen wie Notbeleuchtung, Rauchabzugsanlagen etc.
- Sendzimirverzinkte Schelle
- CHS klein ist für 15 Kabel von 3x1,5 mm und CHS groß für 30 Kabel 3x1,5 mm geeignet

## Montage

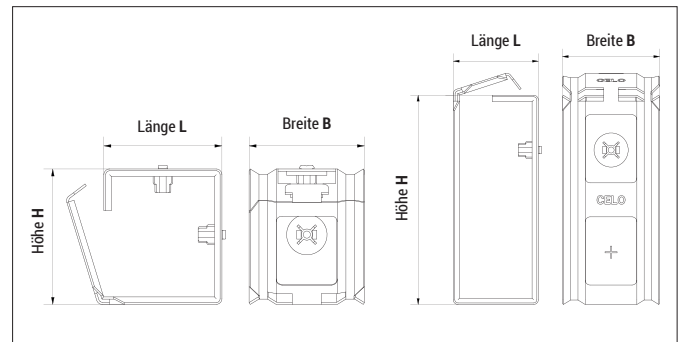

## Zulassungen und Zertifikate



## CHS

Typ	Art.-Nr.	Länge L [mm]	Breite B [mm]	Höhe H [mm]	€/100 Stück	[Stück]	[Stück]
CHS 47x41	94741CHS	47	40	41	<b>90,90</b>	100	-
CHS 35x87	93587CHS	35	40	87	<b>108,15</b>	50	-

Kompatible Gasnagler finden Sie auf Seite 251

## Empfohlene Lasten $F_{empf}$ [kN]

Abstand zwischen Schellen [mm]	300	400	500	600	700	800
Maximal empfohlene Last pro Schelle (kg)	6 <sup>1)</sup>	4,5	3,6	3	2,6	2,3

<sup>1)</sup> Die maximale Belastbarkeit beträgt 6 kg/m.

Es wird empfohlen, die Schellen in einem Abstand von 300 mm bis 600 mm zu installieren, abhängig von der Steifigkeit des Kabels.

# Metallclip

## PFT & DFT

### Vorteile



PFT einfach



DFT doppelt

- Einfache und schnelle Befestigungsmöglichkeit für Brandmeldekabel, Kabel oder Rohre
- Geeignet für die Befestigung von Elektrokabeln, flexiblen und starren Kabelführungen, Wasser- und Heizungsrohren
- Stützrippe für hohe Stabilität des Clips und sicheren Halt

### Zulassungen und Zertifikate

HALOGEN  
FREI

### Montage

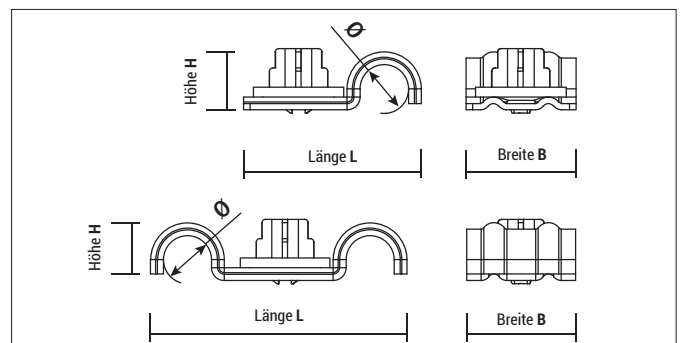

## Metallclip PFT &amp; DFT



## PFT

Typ	Art.-Nr.	Durchmesser Ø	Länge L [mm]	Breite B [mm]	Höhe H [mm]	Rohr-Ø			€/100 Stück	[Stück]	[Stück]
		[mm]				Kupfer [mm]	Plastik [mm]	Kabel [mm]			
PFT 5	95PFT	4,5	24	17	3,8	–	–	1x1,5 / 2x0,75	<b>25,65</b>	100	1.800
PFT 6	96PFT	6	26	17	5,5	6	–	1x1,5 / 1x2,5	<b>25,65</b>	100	1.800
PFT 7	97PFT	6,5	26,5	17	6	–	–	1x1,5 bis 1x6	<b>26,75</b>	100	1.800
PFT 8	98PFT	7,5	27,5	17	7	8	–	1x6 / 1x10	<b>26,75</b>	100	1.800
PFT 10	910PFT	9,5	29,5	17	9	10	–	1x16 bis 4x1,5	<b>28,70</b>	100	1.800
PFT 12	912PFT	11,5	31,5	17	11,5	12	–	1x25 bis 4x2,5	<b>31,50</b>	100	900
PFT 14	914PFT	13,5	33,5	17	13,5	15	–	4x6	<b>34,40</b>	100	900
PFT 16	916PFT	15,5	34,5	17	15,0	–	16	–	<b>37,65</b>	100	1.800
PFT 18	918PFT	17,5	36,5	17	17,0	18	–	–	<b>43,20</b>	100	900
PFT 20	920PFT	19,5	38,5	17	18,5	–	20	–	<b>49,90</b>	100	900
PFT 22	922PFT	21,5	40,5	17	20,5	22	–	–	<b>56,00</b>	100	900
PFT 25	925PFT	24,5	43,5	17	23,5	–	25	–	<b>58,35</b>	100	900
PFT 28	928PFT	27,5	46,5	17	26,5	28	–	–	<b>66,45</b>	100	900
PFT 32	932PFT	31,5	50,5	17	30,5	35	32	–	<b>108,35</b>	100	600
PFT 40	940PFT	39,5	58,5	17	38,5	42	40	–	<b>119,10</b>	50	450
PFT 50	950PFT	49,5	68,5	17	48,5	–	50	–	<b>131,05</b>	50	450

Kompatible Gasnagler finden Sie auf Seite 251



## DFT

Typ	Art.-Nr.	Durchmesser Ø	Länge L [mm]	Breite B [mm]	Höhe H [mm]	Rohr-Ø			€/100 Stück	[Stück]	[Stück]
		[mm]				Kupfer [mm]	Plastik [mm]	Kabel [mm]			
DFT 5	95DFT	4,5	34	17	3,8	–	–	1x1,5 / 2x0,75	<b>30,95</b>	100	1.800
DFT 6	96DFT	6	37	17	5,5	6	–	1x1,5 / 1x2,5	<b>30,95</b>	100	900
DFT 7	97DFT	6,5	37	17	6	–	–	1x1,5 bis 1x6	<b>34,15</b>	100	1.800
DFT 8	98DFT	7,5	40	17	7	8	–	1x6 / 1x10	<b>34,15</b>	100	900
DFT 10	910DFT	9,5	44	17	9	10	–	1x16 bis 4x1,5	<b>35,60</b>	100	900
DFT 12	912DFT	11,5	48	17	11,5	12	–	1x25 bis 4x2,5	<b>37,80</b>	100	900
DFT 16	916DFT	15,5	56	17	15	–	16	–	<b>43,20</b>	100	600
DFT 18	918DFT	17,5	60	17	17	18	–	–	<b>49,65</b>	100	600
DFT 20	920DFT	19,5	64	17	18,5	–	20	–	<b>57,50</b>	50	450
DFT 22	922DFT	21,5	68	17	20,5	22	–	–	<b>64,30</b>	50	450
DFT 25	925DFT	25,5	74	17	23,5	–	25	–	<b>67,10</b>	50	450
DFT 28	928DFT	27,5	80	17	26,5	28	–	–	<b>76,45</b>	50	450
DFT 32	932DFT	32	88	17	30	35	32	–	<b>124,50</b>	50	300

Kompatible Gasnagler finden Sie auf Seite 251

# Schellen- abhängiger ATR



## Vorteile



ATR M6



ATR M8

zwei Befestigungspunkte

- Stabile Konstruktion gewährleistet hohe Widerstandsfähigkeit
- Markierung ermöglicht eine schnelle Ausrichtung

## Zulassungen und Zertifikate



Typ	Gewinde	Länge Anschlussgewinde	Empf. Last
ATR 6	M6	6,5	30 kg
ATR 8	M8	10/16	50 kg



## ATR

Typ	Art.-Nr.	Länge L [mm]	Breite B [mm]	Höhe H [mm]	Abmessungen Gewinde x Länge	Anzahl Befestigun- gen	€/100 Stück	[Stück]	[Stück]
ATR 6	9TR6	36	20,5	8	M6x6,5	1	<b>44,45</b>	100	900
ATR 8C	9TR8C	64	20,5	8	M8x10	2	<b>73,05</b>	100	900
ATR 8L	9TR8L	64	20,5	8	M8x20	2	<b>77,15</b>	100	900

Kompatible Gasnagler finden Sie auf Seite 251

## Montage

ATR 6



ATR 8

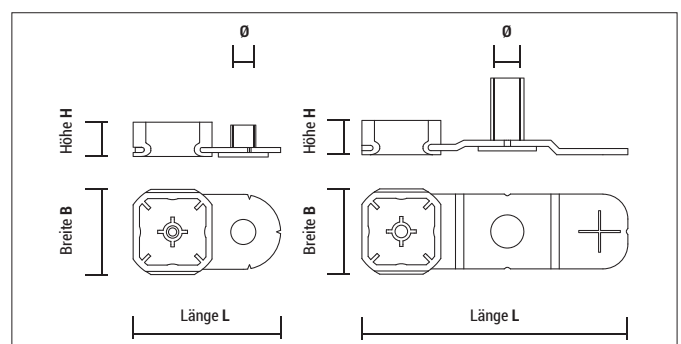



# Gewinde- stangenabhängiger ATV

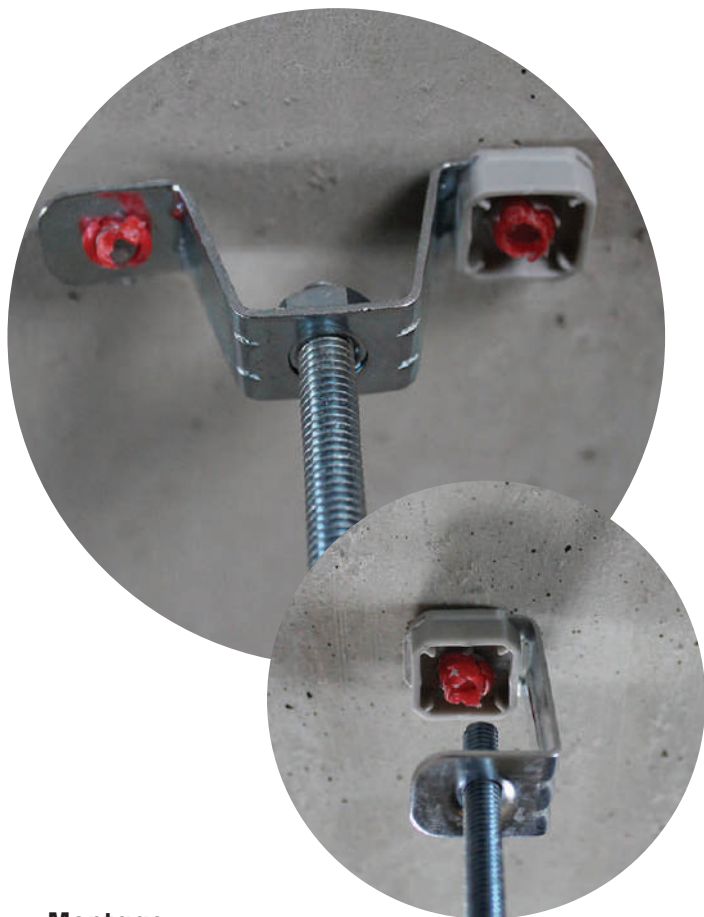

## Vorteile



ATV 4, 5, 6



ATV 8  
mit Höhenverstellung



ATVS 8

- Schnelle Montage mit Gasnagler FORCE ONE und FOX
- Metrisches Anschlussgewinde für die Installation mit Ankerstange
- ATV8: Einfache und schnelle Justierbarkeit der Ankerstange

## Montage

ATV 4, 5, 6



ATV 8



## Zulassungen und Zertifikate



ATV, ATV5

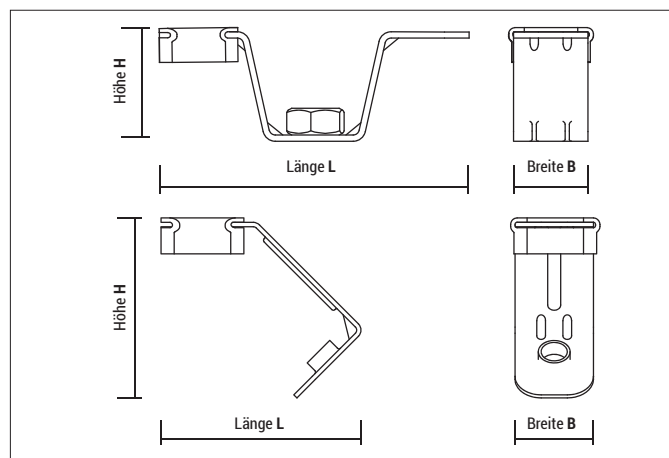

Typ	Art.-Nr.	Gewinde	Länge L [mm]	Breite B [mm]	Höhe H [mm]	€/100 Stück	[Stück]	[Stück]
ATV4	9TV4	M4	46	18	41	<b>52,30</b>	100	600
ATV5	9TV5	M5	46	18	41	<b>63,20</b>	100	600
ATV6	9TV6	M6	46	18	41	<b>73,05</b>	100	600
ATV8	9TV8	M8	75	18	26,5	<b>128,25</b>	50	450
ATVS8	9TVS8	M8	75	18	26,5	<b>108,75</b>	50	450

# Decken- Drahtab- hänger **AAT**



## Vorteile



- Sehr schnelle Montage in 10-15 Sekunden
- Durchgangsloch  $\varnothing$  7 mm
- Befestigung von Stahlseilen für die Aufhängung von Schildern, Beleuchtung und abgehängten Decken

## Zulassungen und Zertifikate



## Montage

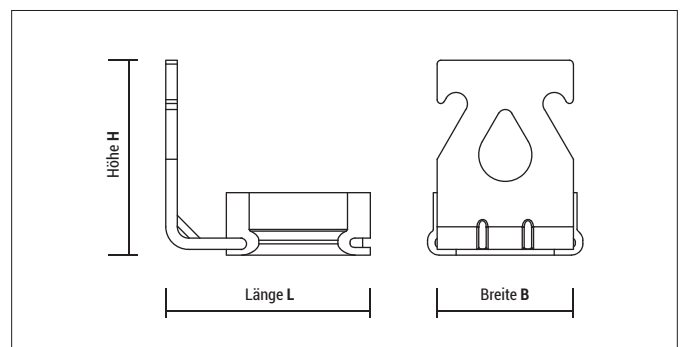

## AAT

Typ	Art.-Nr.	H [mm]	L [mm]	B [mm]	€/ 100 Stück	[Stück]	[Stück]
AAT	9AAT	27	26	19	46,15	100	900

Kompatible Gasnagler finden Sie auf Seite 251

# Metallscheibe AW



## Vorteile



- Schnelle Befestigung von Kabelkanälen, Folien, Spritzgittern, Abdichtungsbahnen, Vlies usw.
- Metallscheibe klemmt auf der Nase des Gasnaglers FORCE ONE oder FOX und kann dadurch mit einer Hand installiert werden
- Verfügbar in zwei verschiedenen Durchmessern

## Zulassungen und Zertifikate



## Montage

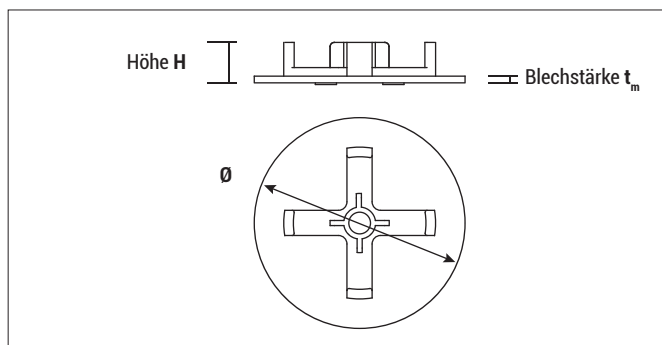
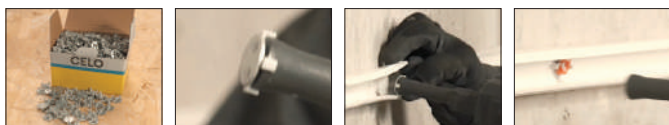

## AW

Typ	Art.-Nr.	Durchmesser Ø [mm]	Height H [mm]	Blechstärke $t_m$ [mm]	€/ 100 Stück	[Stück]	[Stück]
AW 15	915AW	15	5	1	20,65	200	3.600
AW 25	925AW	25	5	0,8	22,45	200	3.600

Kompatible Gasnagler finden Sie auf Seite 251

# Kunststoff- rondell AP



## Vorteile



- AP Ø 16:  
- Befestigung von Kabelkanälen und Verteilerkästen usw.
- AP Ø 30:  
- Kunststoffscheibe zur Befestigung von Folien, Vlies usw.  
- Größere Auflagefläche, die die Qualität der Befestigung erhöht



## Montage

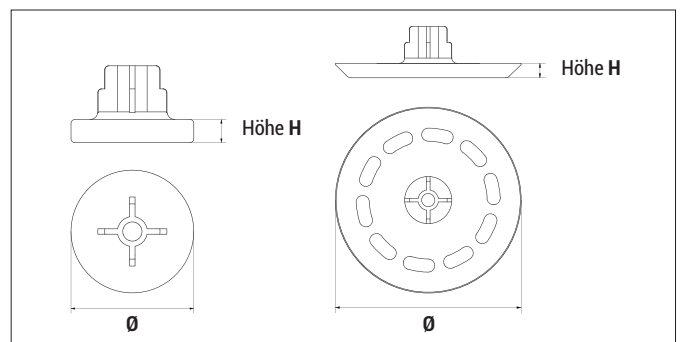

## Zulassungen und Zertifikate



## AP

Typ	Art.-Nr.	Durchmesser Ø [mm]	Höhe H [mm]	€/100 Stück	 [Stück]	 [Stück]
AP 16	16AP	16	3	<b>15,80</b>	100	1.000
AP 30	30AP	35,5	2,75	<b>19,35</b>	100	1.000

Kompatible Gasnagler finden Sie auf Seite 251

# Schwarzes Textilband 19 mm TXS



## Vorteile



- Schnelle und kostengünstige Befestigung von flexiblen Leerrohren
- Mehrere Rohre oder Leitungen können gleichzeitig montiert werden; Parallelmontage ist möglich
- Keine Beschädigung des Rohres durch das Fehlen von scharfen Kanten
- Verhindert das Brechen des Wellrohres bei Dehnung des Rohres
- Korrosionsbeständig
- Hergestellt aus PS (Polystyrol) und beständig gegen Temperaturen von -40 °C bis +170 °C bei einer maximalen Belastung von 5 kN
- Sehr reißfest
- Rollen von 10 Metern
- Geeignet für Kabelbäume und Leitungen, Lichtrohre und die Befestigung von Rohren am Boden für Sanitär- und Heizungsinstallationen

## Zulassungen und Zertifikate



## Montage

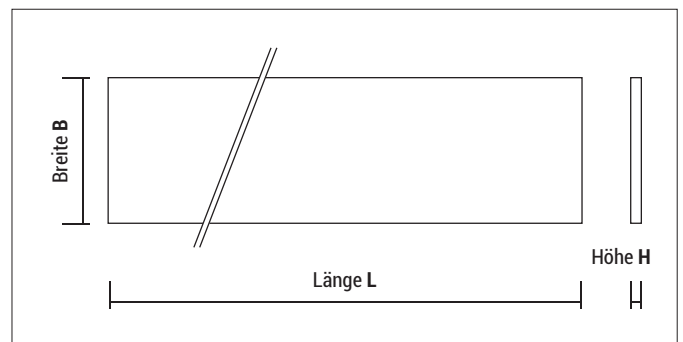

## TXS schwarz

Typ	Art.-Nr.	Höhe H [mm]	Länge L [mm]	Breite B [mm]	€/100 Stück	[Stück]	[Stück]
TXS schwarz	9419TXS	1,25	10.000	19	10,30	8	-

Kompatible Gasnagler finden Sie auf Seite 251

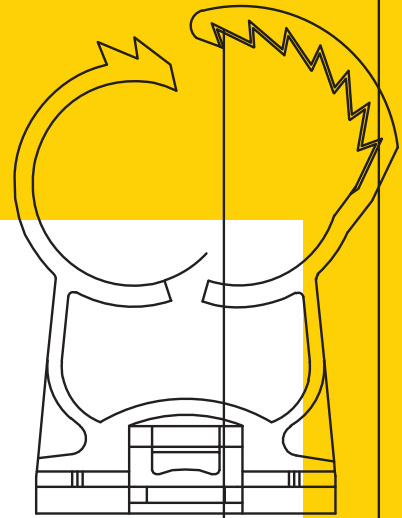

# Kunststoff- schellen

---

AN	 272
ABT	 272
ABM	 273
MC	 274
UT	 275

# Kunststoffschellen im Überblick



## Kunststoffschellen

	Abranyl® AN	Abranyl® ABT	Abranyl® ABM	Multiclip MC	Multiclip UT
Durchmesser Ø (mm)	12-50	14-42	10-42	16-40	16-40
Grundmaterial	Nylon	Nylon	Nylon	Polypropylen	Nylon
Temperaturbereich °C	-10°C bis +90°C (in Spitzen von -25°C bis +110°C)	-10°C bis +90°C (in Spitzen von -25°C bis +110°C)	-10°C bis +90°C (in Spitzen von -25°C bis +110°C)	-20°C bis +100°C (in Spitzen von -30°C bis +120°C)	-10°C bis +90°C (in Spitzen von -25°C bis +110°C)
Zuglast (kg)	60	60	60	10	10
Halogenfrei	✓	✓	✓	✓	✓
RoHS-konform	✓	✓	✓	✓	✓
KIWA-Zulassung	✓	✓	✓	✗	✗
UL Zertifikat	✗	✓	✗	✗	✗
Patentierte Schelle	✗	✓	✓	✗	✗
Abfederung von Dehnung	✓	✓	✓	✗	✗
Multi-Durchmesser	2 Durchmesser pro Größe, außer bei Ø 10, 12, 14	3 Durchmesser pro Größe	3 Durchmesser pro Größe	✗	✗
Schnelle Installation mit:	Nageldübel NP	Gasnagler FORCE ONE und FOX	Tacomax®	Nageldübel NP	Gasnagler FORCE ONE und FOX
Befestigung mit metrischem Gewinde	✓ M6	✗	✓ mit Insermax®	✗	✗
Parallelmontage möglich	✗	✗	✗	✓	✓
Anwendungen	Elektro- und Sanitär	Elektro- und Sanitär	Elektro- und Sanitär	Elektro	Elektro
Seite	272	272	273	274	275

# Schelle Abranyl®

## Vorteile



AN

ABT

ABM

- Beim Eindrücken des Rohrs schließt die Schelle selbständig; Sie sparen Zeit und Geld
- Vielseitige Installation mit Schrauben, Nageldübel, Tacomax® oder Insermax®
- KIWA zertifiziert; Schelle ist für Warmwasserrohre bis 90 °C einsetzbar
- Hohe Anwendungszuverlässigkeit
- Schwarze Schellen: UV-beständig
- Halogenfrei

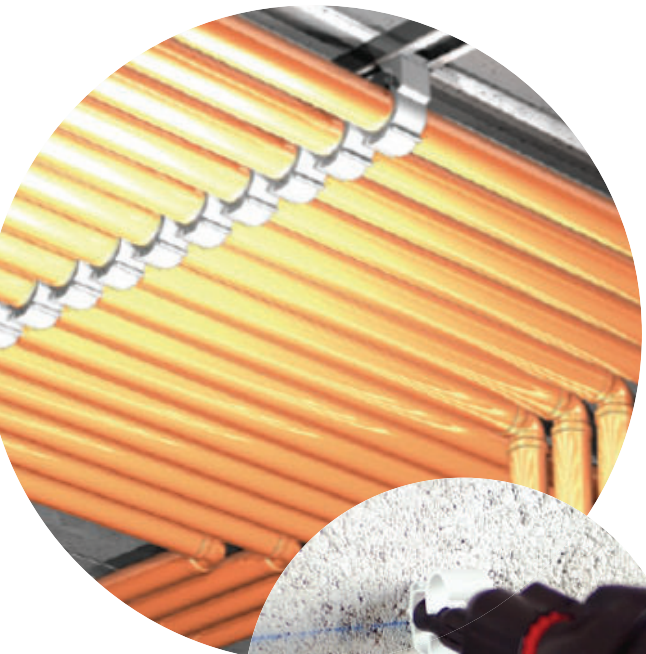

## Zulassungen und Zertifikate



Partner for progress

## Montage



## Installationsmöglichkeiten

Typ	mit Dübel und Schraube <sup>1</sup>	mit Profilen <sup>2</sup>	mit Nageldübel <sup>3</sup>	mit Tacomax®	mit Insermax®	mit Gasnagler FORCE ONE	Hinweis
AN	●	●	●	-	-	-	Millionenfach verkauft und auf dem Markt etabliert
ABM	●	●	○	●	●	-	Beste Schelle für eine Vielzahl an Installationen aufgrund ihrer universellen Einsetzbarkeit
ABT	○	●	-	-	-	●	Bevorzuge Schelle für größere Projekte; Sehr schnelle Installation mit dem Gasnagler FORCE ONE und FOX

● Very suitable    ○ Suitable

<sup>1</sup> Mit Dübel Ø6 z.B. FX 6, MZK 6 etc.

<sup>2</sup> Mit CELO-Profilen z.B. PVC 1000, E2000PG, E2000PB

<sup>3</sup> Mit Nageldübel NP 5x35



## Schelle Abranyl®

### Vorteile Abranyl® AN Classic

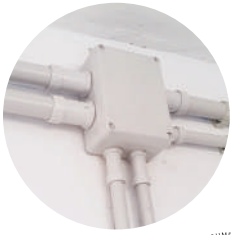

- Multidurchmesser: Eine Schellengröße deckt zwei Rohrdurchmesser ab



#### AN Classic

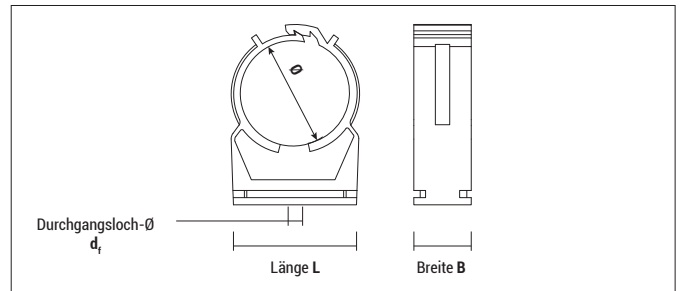

Typ	Ø [mm]	d <sub>f</sub> [mm]	Länge L [mm]	Breite B [mm]
AN 12	11,8	5,0	18,0	13,0
AN 14	13,8	5,0	20,0	14,0
AN 15-16	15,0	5,0	19,5	15,5
AN 18-20	18,5	5,0	24,0	15,5
AN 22-25	22,5	5,0	27,0	15,5
AN 26-28	26,6	5,0	29,0	15,5
AN 30-32	30,5	5,0	34,0	17,0
AN 35-40	34,2	5,0	42,5	18,0
AN 47-50	47,5	5,0	51,0	19,7

Typ	Art.-Nr.			Rohr-Ø				Empfohlener Abstand zwischen den Schellen [m]	€/100 Stück	[Stück]	[Stück]
	grau	schwarz	weiß	metrisch [mm]	Kupfer [mm]	Stahl [Zoll]	Plastik [mm]				
AN 12 <sup>1</sup>	912AN	–	–	–	12	–	–	0,50	<b>27,85</b>	100	900
AN 14 <sup>1</sup>	914AN	–	–	–	–	1/4"	–	0,50	<b>30,10</b>	100	900
AN 15-16	915AN	9415AN	9115AN	16	15	–	16	0,50	<b>33,00</b>	100	900
AN 18-20	918AN	9418AN	9118AN	20	18	3/8"	20	0,60	<b>39,35</b>	100	900
AN 22-25	922AN	9422AN	9122AN	25	22	1/2"	25	0,75	<b>45,35</b>	100	600
AN 26-28	926AN	–	9126AN	–	28	3/4"	–	0,75	<b>48,15</b>	100	600
AN 30-32	930AN	9430AN	9130AN	32	32	–	–	0,85	<b>64,05</b>	100	–
AN 35-40	935AN	9435AN	–	40	35	1"	40	1,00	<b>82,35</b>	100	–
AN 47-50	947AN	–	–	50	–	1-1/2"	50	1,10	<b>134,55</b>	50	–

<sup>1</sup> Nicht zu verwenden in Profilen

### Vorteile Abranyl® ABT



- Empfohlen für die Verwendung mit Gasnaglern
- Multidurchmesser: Eine Schellengröße deckt drei Rohrdurchmesser ab
- Patentierte Schelle



#### ABT

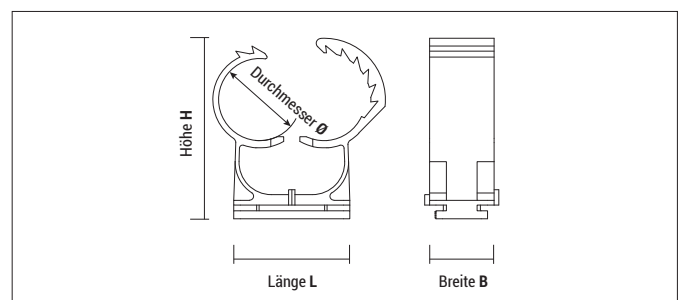

Typ	Ø [mm]	Länge L [mm]	Höhe H [mm]	Breite B [mm]
ABT 14/18	14,5	24,0	35,6	16,0
ABT 20/25	19,5	29,0	45,5	16,0
ABT 25/32	25,5	36,0	53,6	16,0
ABT 35/42	34,2	45,0	66,4	16,0

Typ	grau		schwarz / weiß		Rohr-Ø				[Stück]	[Stück]	
	Art.-Nr.	€/100 Stück	Art.-Nr.	Art.-Nr.	metrisch [mm]	Kupfer [mm]	Stahl [Zoll]	Plastik [mm]			
ABT 14/18	918ABT	<b>49,45</b>	9418ABT	9118ABT	<b>53,35</b>	16	14-15-18	3/8"	16	100	600
ABT 20/25	925ABT	<b>59,20</b>	9425ABT	9125ABT	<b>63,90</b>	20-25	22	1/2"	20-25	50	450
ABT 25/32	932ABT	<b>74,30</b>	9432ABT	9132ABT	<b>80,15</b>	32	28	3/4"	32	50	300
ABT 35/42	942ABT	<b>119,35</b>	9442ABT	9142ABT	<b>128,75</b>	40	35-42	1"-1/4"	40-42	25	150

## Schelle Abranyl®

### Vorteile Abranyl® ABM "Max"



- Multidurchmesser: Eine Schellengröße deckt drei Rohrdurchmesser ab
- Patentierte Schelle

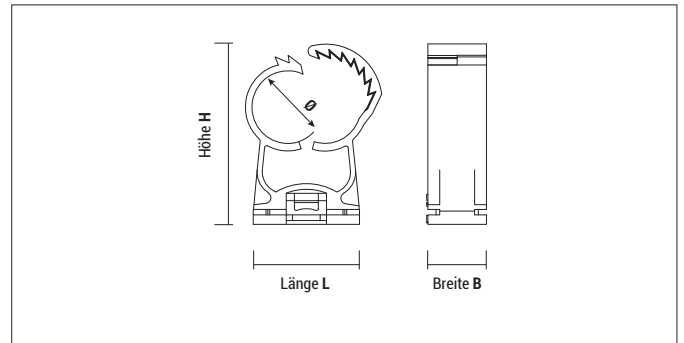

Typ	Ø [mm]	Länge L [mm]	Höhe H [mm]	Breite B [mm]
ABM 10/14	9,8	22,0	32,0	16,0
ABM 14/18	16,5	20,0	35,0	16,0
ABM 20/25	19,5	29,0	48,0	16,0
ABM 25/32	25,5	32,0	52,0	16,0
ABM 35/42	34,4	45,0	66,0	16,0



### ABM "Max"

Typ Ø	Art.-Nr.			Rohr-Ø				€/100 Stück	[Stück]	[Stück]
	grau	schwarz	weiß	metrisch [mm]	Kupfer [mm]	Stahl [Zoll]	Plastik [mm]			
ABM 10/14	914ABM	-	-	-	10-12	1/8"-1/4"	-	<b>29,90</b>	100	900
ABM 14/18	918ABM	9418ABM	9118ABM	16	14-15-18	3/8"	16	<b>35,70</b>	100	900
ABM 20/25	925ABM	9425ABM	9125ABM	20-25	22	1/2"	20-25	<b>42,60</b>	50	450
ABM 25/32	932ABM	9432ABM	9132ABM	32	28	3/4"	32	<b>51,85</b>	100	-
ABM 35/42	942ABM	9442ABM	9142ABM	40	35-42	1"-1/4"	40-42	<b>85,80</b>	100	-

### Montage ABM "Max"



Anwendung mit Tacomax® Ø6

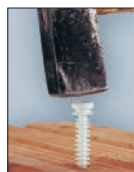

Anwendung mit M6-Adapter Insermax®

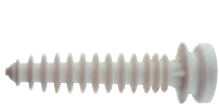
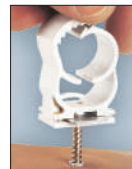

TACOMAX®



INSERMAX®

### Zubehör für Abranyl® ABM "Max"

Typ	Art.-Nr.	Größe [mm]	€/100 Stück	[Stück]	[Stück]
TACOMAX®	9630TMX	6 x 30	<b>9,20</b>	200	1.800
INSERMAX®	96IMX	M6	<b>10,15</b>	100	4.000

# Multiclip MC



## Vorteile

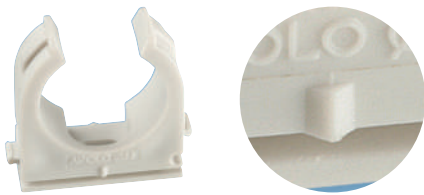

- Innenloch 4,5 mm
- Frei von Halogenen
- Seitlich ineinander steckbar
- Markierungsecke erleichtert das Ausrichten



## Zulassungen und Zertifikate

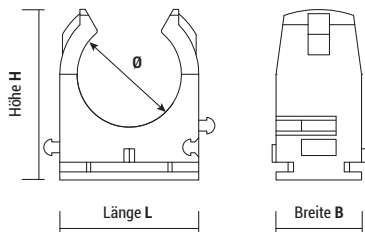

Typ	Ø [mm]	Länge L [mm]	Höhe H [mm]	Breite B [mm]
MC 16	16	22	27,0	16
MC 18	18	24	29,0	16
MC 20	20	26	31,5	16
MC 22	22	28	34,0	16
MC 25	25	31	35,0	16
MC 32	32	39	43,0	16
MC 40	40	47	51,0	16

## MC grau

Typ	Art.-Nr.	Rohr-Ø		€ / 100 Stück	[Stück]	[Stück]
		metrisch [mm]	Kupfer [mm]			
MC 16	916MC	16	–	<b>20,25</b>	100	900
MC 18	918MC	–	18	<b>23,05</b>	100	900
MC 20	920MC	20	–	<b>25,55</b>	100	900
MC 22	922MC	–	22	<b>28,25</b>	100	900
MC 25	925MC	25	–	<b>31,10</b>	100	600
MC 32	932MC	32	–	<b>42,85</b>	50	450
MC 40	940MC	40	–	<b>48,60</b>	50	300

# Rohr Clip Schelle UT

## Vorteile



- Schnelle Installation mit dem Gasnagler FORCE ONE und FOX
- Auch kompatibel mit Gasnagler Powers Trak It® C3, Spit Pulsa 700E/800E
- UT-Clips können aufgrund der seitlichen Schlitze in Reihe montiert werden
- Eine Markierung ermöglicht eine schnelle Ausrichtung
- Halogenfrei
- RoHS-konform

## Montage

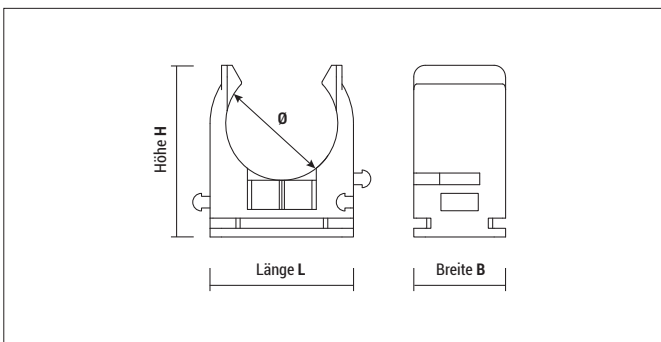

## UT

Typ	Art.-Nr.	Rohr-Ø Plastik [mm]	€ / 100 Stück	[Stück]	[Stück]
UT 16	916UT	16	<b>33,15</b>	100	900
UT 20	920UT	20	<b>40,20</b>	100	900
UT 25	925UT	25	<b>49,00</b>	100	900
UT 32	932UT	32	<b>59,20</b>	50	450
UT 40	940UT	40	<b>78,40</b>	50	300

Kompatible Gasnagler finden Sie auf Seite 251



## Zulassungen und Zertifikate



Typ	Ø [mm]	Länge L [mm]	Höhe H [mm]	Breite B [mm]
UT 16	16	23,0	25,5	16
UT 20	20	25,0	29,5	16
UT 25	25	30,5	34,0	16
UT 32	32	38,0	42,0	16
UT 40	40	46,0	50,0	16

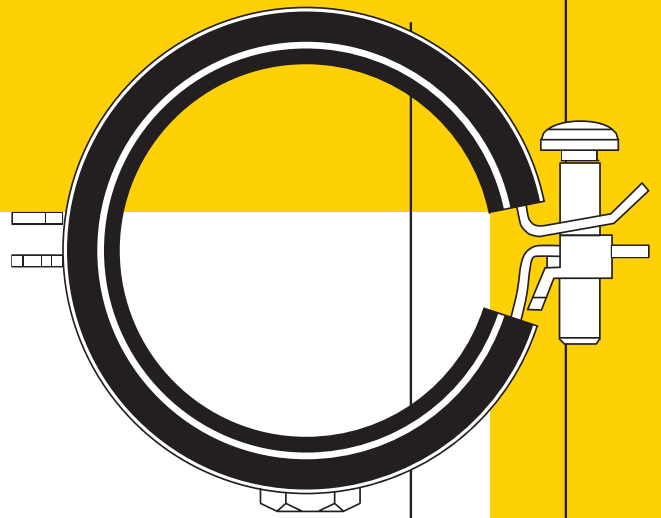





# Metall- schellen

RIF		278
RI		279
RID		281
LI		282
L		283
D		284
SF		285

# Metallschellen im Überblick

## [Schwerlast-] Metallschellen



		RIF	RI	RID	LI	L	D	SIN-FIN
$\emptyset$	Durchmesser $\emptyset$ (mm)	15-60	18-355	18-160	12-42	6-63	50-200	10-130
	Beschichtung	galvanisch verzinkt	galvanisch verzinkt	galvanisch verzinkt	galvanisch gelb verzinkt	galvanisch verzinkt	sendzimirverzinkt	galvanisch verzinkt
	Einlage	EPDM	EPDM	EPDM+TPE	EPDM	✗	✗	✗
	Halogenfrei	✓	✓	✓	-	-	-	-
	RoHS-konform	✗	✓	✓	✗	✗	✗	✗
	Feuerwiderstand	DIN 4102 Klasse B2	DIN 4102 Klasse B2	DIN 4102 Klasse B2	DIN 4102 Klasse B2	-	-	-
	Temperaturbereich	-50°C bis +110°C	-50°C bis +110°C	-50°C bis +110°C	-50°C bis +110°C	-	-	-
	Empfohlene max. Zuglast (kg)	80	80 - 200	100-150	55	50	110	-
	Blechstärke (mm)	1,25	1,5-2,0	1,2-2,0 bis 2,5	1,2	1,2	1,25	0,8
	Schellenbreite (mm)	20	20/25	20/25	11/12	11/12	20	9
	Anschlussgewinde	M8 + M10	M8 + M10	M8 + M10	M6	M6	M8	✗
	Anwendungen	Heizungsrohre, Wasserrohre	Heizungsrohre, Wasserrohre	Gleitrohrschelle für Heizungsrohre, Wasserrohre	Klimaanlage, Gas, Druckluft	Elektro- und Sanitär	Entwässerungsrohre, PVC-Rohre, leichte Stahlrohre, Lüftungsrohre	Schlauchverbindungen
	Seite	278	279	281	282	283	284	285

# Schnellverschluss-Rohrschelle

## RIF



### Vorteile



- EPDM Einlage: Schallschutz nach DIN 4109
- Feuerwiderstand nach DIN 4102, Klasse B2
- Schnelle Installation: -30 % Installationszeit gegenüber Standardschellen mit zwei Schrauben
- Solide Verschweißung der Mutter
- Temperaturbeständigkeit: -50°C bis +110°C, d.h. für Warmwasser- und Heizungsleitungen geeignet

### Zulassungen und Zertifikate



### Montage

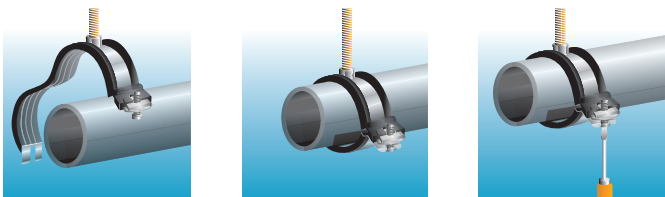

RIF M8 + M10 Anschlussgewinde

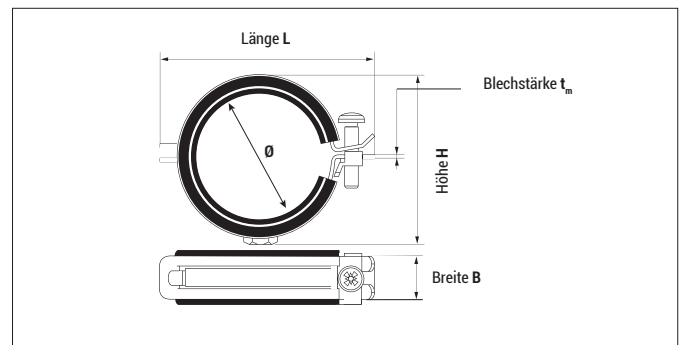

Typ	Art.-Nr.	Rohr-Ø			Innen-Ø [mm]	Traglast* ≤ [kg]	Blech- stärke t <sub>m</sub> [mm]	Länge L [mm]	Höhe H [mm]	Schellen- breite B [mm]	€/100 Stück	[Stück]	[Stück]
		Kupfer [mm]	Stahl [Zoll]	Plastik [mm]									
RIF 15	915RIF	15	1/4"	-	12 - 14	80	1,25	45	46	20	<b>96,20</b>	25	225
RIF 18	918RIF	18	3/8"	16	15 - 19	80	1,25	47	48	20	<b>103,75</b>	25	225
RIF 22	922RIF	22	1/2"	20	20 - 23	80	1,25	53	54	20	<b>112,65</b>	20	180
RIF 28	928RIF	28	3/4"	25	25 - 28	80	1,25	59	60	20	<b>116,55</b>	25	225
RIF 35	935RIF	35	1"	32	32 - 35	80	1,25	65	64	20	<b>123,50</b>	25	150
RIF 40	940RIF	42	1-1/4"	40	40 - 43	80	1,25	73	72	20	<b>136,40</b>	25	150
RIF 48	948RIF	54	1-1/2"	50	48 - 52	80	1,25	80	81	20	<b>151,75</b>	20	120
RIF 60	960RIF	-	2"	-	57 - 62	80	1,25	94	95	20	<b>171,15</b>	10	90

\* Traglast inkl. Sicherheitsfaktor

# Rohrschelle

## RI

### Vorteile



- Hohe Festigkeit aufgrund Doppelverstärkungsrippen
- Dicke EPDM Einlage: (schall-) isoliert
- Unverlierbare Schrauben
- Solide Verschweißung der Mutter
- Mutter mit M8 und M10 Gewinde für höhere Flexibilität
- Temperaturbeständigkeit:  $-50^{\circ}\text{C}$  bis  $+110^{\circ}\text{C}$ , d.h. für Warmwasser- und Heizungsleitungen geeignet



### Zulassungen und Zertifikate



### Montage

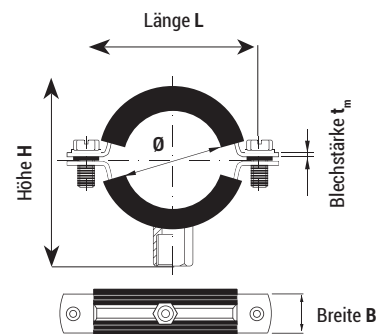



## Rohrschelle RI



RI M8 + M10 Anschlussgewinde



Typ	Art.-Nr.	Rohr-Ø			Innen-Ø [mm]	Traglast* ≤ [kg]	Blech- stärke t <sub>m</sub> [mm]	Länge L [mm]	Höhe H [mm]	Schellen- breite B [mm]	€ / 100 Stück	 [Stück]
		Kupfer [mm]	Stahl [Zoll]	Plastik [mm]								
RI 18	918RI	18	3/8"	–	15 - 19	80	1,5	60,0	40,5	20	<b>111,55</b>	100
RI 22	922RI	22	1/2"	–	20 - 24	80	1,5	62,0	45,0	20	<b>121,10</b>	100
RI 28	928RI	28	3/4"	25	23 - 28	80	1,5	70,5	49,5	20	<b>125,25</b>	100
RI 35	935RI	35	1"	32	31 - 36	80	1,5	79,0	60,0	20	<b>132,75</b>	100
RI 40	940RI	42	1 - 1/4"	40	38 - 44	100	1,5	88,0	64,0	20	<b>146,65</b>	100
RI 48	948RI	–	1 - 1/2"	50	44 - 50	100	1,5	94,0	70,5	20	<b>163,10</b>	100
RI 54	954RI	54	–	–	54 - 58	100	1,5	102,0	81,5	20	<b>173,55</b>	50
RI 60	960RI	–	2"	–	59 - 65	100	1,5	109,0	86,5	20	<b>183,95</b>	50
RI 75	975RI	76	2 - 1/2"	75	74 - 80	150	2,0	133,0	102,5	25	<b>224,15</b>	50
RI 90	990RI	89	3"	90	83 - 93	150	2,0	145,0	111,5	25	<b>252,75</b>	50
RI 100	9100RI	–	3 - 1/2"	100	95 - 103	150	2,0	155,0	116,0	25	<b>281,45</b>	50
RI 110	9110RI	108	4"	110	108 - 118	150	2,0	169,0	122,0	25	<b>319,10</b>	50
RI 125	9125RI	–	4 - 1/2"	125	121 - 127	150	2,0	128,8	135,5	25	<b>363,80</b>	50
RI 140	9140RI	–	5"	140	133 - 143	150	2,0	198,5	145,5	25	<b>429,45</b>	50
RI 160	9160RI	–	6"	160	159 - 169	150	2,0	229,0	161,5	25	<b>489,20</b>	40
RI 200	9200RI	–	–	200	198 - 202	150	2,0	262,0	184,5	25	<b>584,70</b>	40
RI 250	9250RI	–	–	250	249 - 254	200	2,0	290,0	275,0	25	<b>642,70</b>	30
RI 355 <sup>1)</sup>	9355RI	–	–	355	354 - 359	200	2,3	396,0	381,0	20	<b>1171,70</b>	20

\* Traglast inkl. Sicherheitsfaktor

<sup>1)</sup> Auslaufartikel; lieferbar solange Vorrat reicht



### RI Schellenset

Typ	Art.-Nr.	Dübel-Ø [mm]	Dübellänge [mm]	Traglast* ≤ [kg]	Inhalt	€ / Blister	 [Stück]	 [Blister]
FX 10 RI 22	22RIEDRN	10	50	80	FX 10 + M8x80 + RI 22	<b>3,85</b>	2	15
FX 10 RI 28	28RIEDRN	10	50	80	FX 10 + M8x80 + RI 28	<b>3,95</b>	2	15
FX 10 RI 35	35RIEDRN	10	50	80	FX 10 + M8x80 + RI 35	<b>4,10</b>	2	15
FX 10 RI 40	40RIEDRN	10	50	100	FX 10 + M8x80 + RI 40	<b>4,70</b>	2	15
FX 10 RI 50	50RIEDRN	10	50	100	FX 10 + M8x80 + RI 50	<b>4,85</b>	2	15
FX 10 RI 60	60RIEDRN	10	50	100	FX 10 + M8x80 + RI 60	<b>5,30</b>	2	15
FX 10 RI 75	75RIEDRN	10	50	150	FX 10 + M8x80 + RI 75	<b>5,85</b>	2	15
FX 12 RI 90	90RIEDRN	12	60	150	FX 12 + M10x100 + RI 90	<b>8,45</b>	2	15
FX 12 RI 110	110RIEDRN	12	60	150	FX 12 + M10x100 + RI 110	<b>9,25</b>	2	15

\* Traglast inkl. Sicherheitsfaktor

# Gleitrohr- schelle RID

## Vorteile



- TPE-Gummi Einlage mit weicher Innenseite ermöglicht das Gleiten des Rohrs
- Einfache und schnelle Montage dank der seitlichen Öffnung
- Kunststoff-Unterlegscheiben, die eine Installation als Fest- oder Gleitpunkt ermöglichen
- Geeignet für Kunststoffrohre
- Schelle mit doppelten Verstärkungsrippen sorgt für mehr Stabilität
- Schallisoliert nach DIN 4109
- Anschlussgewinde M8 + M10
- Temperaturbeständiger EPDM-Kautschuk von -50°C bis +110°C
- UV- und seewasserbeständig



**RID** M8 + M10 Anschlussgewinde

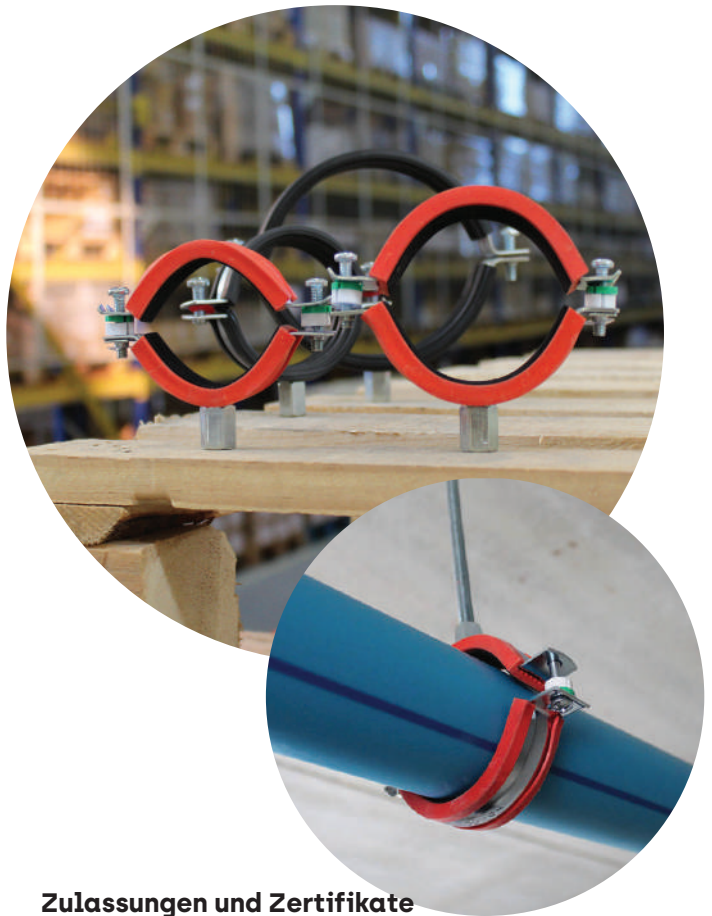

## Zulassungen und Zertifikate



## Montage

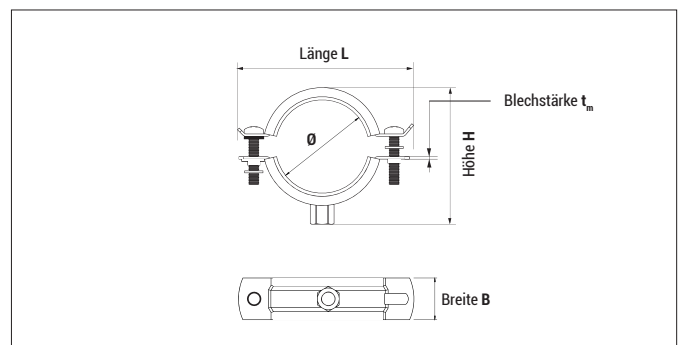

Typ	Art.-Nr.	Rohr-Ø			Innen-Ø [mm]	Traglast* ≤ [kg]	Blech- stärke t <sub>m</sub> [mm]	Länge L [mm]	Höhe H [mm]	Schellen- breite B [mm]	€/100 Stück	[Stück]
		PPP [mm]	CPVC [mm]	CPVC [Zoll]								
RID 18	918RID	16	15,9	1/2"	15-19	100	1,2	58	42	20	256,25	100
RID 22	922RID	20	22,2	3/4"	20-23	100	1,2	62	44	20	268,70	100
RID 28	928RID	25	28,6	1	26-30	100	1,2	69	51	20	285,00	100
RID 35	935RID	32	34,9	1 1/4"	31-36	100	1,2	74	56	20	315,20	100
RID 42	942RID	40	41,3	1 1/2"	40-46	100	1,2	84	65	20	339,90	100
RID 48	948RID	50	54,0	2"	48-53	100	1,2	94	72	20	366,75	50
RID 54	954RID	54	-	-	54-59	100	1,2	105	80	20	380,40	50
RID 60	960RID	60	60,3	2"	60-64	150	1,2	110	88	20	427,60	50
RID 75	975RID	75	73,0	2 1/2"	72-83	150	2	135	104	25	565,50	50
RID 90	990RID	90	88,9	3	87-92	150	2	145	120	25	623,60	50
RID 110	9110RID	110	114,0	4	102-116	150	2	157	126	25	715,80	50
RID 125	9125RID	125	-	-	124-130	150	2	157	132	25	843,25	50
RID 160	9160RID	160	168	6	159-168	150	2	195	162	25	1041,35	25

\* Traglast inkl. Sicherheitsfaktor

# Metallschelle

## LI



### Vorteile



- EPDM-Einlage: (schall-)isoliert
- Einfache Anwendung
- Anschlussgewinde: M6
- Stabile Konstruktion
- Temperaturbeständigkeit: -30°C bis +100 °C
- Geeignet für Warmwasser- und Heizungsrohre

### Montage

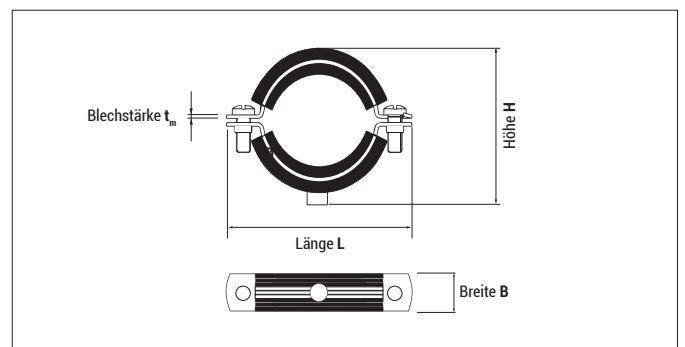

**LI, gelb verzinkt** M6 Anschlussgewinde

Typ	Art.-Nr.	Rohr-Ø			Traglast* ≤ [kg]	Blech- stärke t <sub>m</sub> [mm]	Länge L [mm]	Höhe H [mm]	Schellen- breite B [mm]	€/100 Stück	[Stück]	[Stück]
		metrisch [mm]	Kupfer [mm]	Stahl [Zoll]								
LI 12	9B12LI	–	12	–	55	1,2	41	23,5	11/12	<b>46,35</b>	100	900
LI 15	9B15LI	–	15	1/4"	55	1,2	43	25,0	11/12	<b>48,45</b>	100	900
LI 18	9B18LI	–	18	3/8"	55	1,2	47	29,0	11/12	<b>52,50</b>	100	900
LI 22	9B22LI	–	22	1/2"	55	1,2	51	33,0	11/12	<b>58,80</b>	50	450
LI 28	9B28LI	–	28	–	55	1,2	57	39,0	11/12	<b>62,95</b>	50	450
LI 35	9B35LI	–	35	1	55	1,2	66	47,0	11/12	<b>77,60</b>	25	225
LI 42	9B42LI	–	42	1 1/4	55	1,2	70	51,5	11/12	<b>90,70</b>	25	225

\* Traglast inkl. Sicherheitsfaktor

# Metall- schelle

L

## Vorteile



- Einfache und schnelle Montage
- Mit Verstärkungsrippe
- Anschlussgewinde: M6

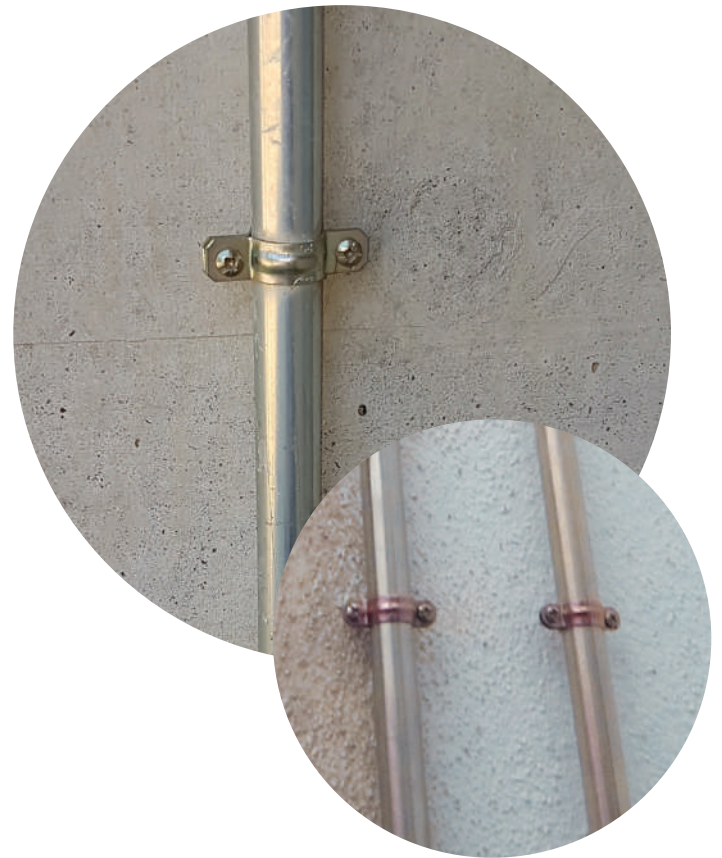

## Montage

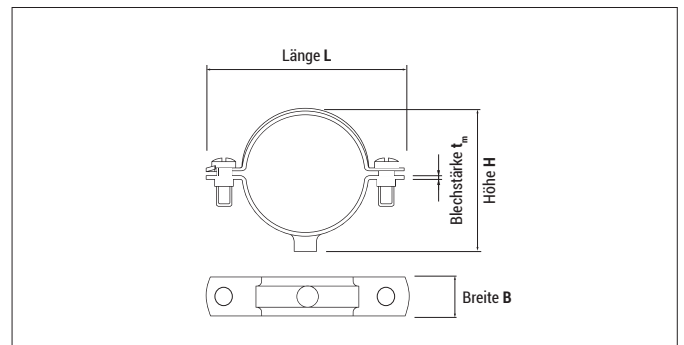

L M6, M6 Anschlussgewinde

Typ	Art.-Nr.	Rohr-Ø				Traglast* ≤ [Kg]	Blech- stärke t <sub>m</sub> [mm]	Länge L [mm]	Höhe H [mm]	Schellen- breite B [mm]	€/100 Stück	[Stück]	[Stück]
		metrisch [mm]	Kupfer [mm]	Stahl [Zoll]	Plastik [mm]								
L 6	96L	–	6	–	–	50	1,2	31	13,7	11/12	<b>28,20</b>	100	1.800
L 8	98L	–	8	–	–	50	1,2	33	15,5	11/12	<b>28,40</b>	100	1.800
L 10	910L	–	10	1/8"	–	50	1,2	35	17,7	11/12	<b>28,45</b>	100	1.800
L 12	912L	–	12	–	–	50	1,2	37	19,7	11/12	<b>28,50</b>	100	900
L 14	914L	–	–	1/4"	–	50	1,2	39	21,7	11/12	<b>29,00</b>	100	900
L 16	916L	16	–	–	16	50	1,2	41	23,7	11/12	<b>29,95</b>	100	900
L 20	920L	20	–	–	20	50	1,2	45	27,2	11/12	<b>30,55</b>	100	900
L 25	925L	25	–	–	25	50	1,2	51	32,2	11/12	<b>33,85</b>	100	900
L 26	926L	–	–	3/4"	–	50	1,2	52	33,2	11/12	<b>34,40</b>	100	900
L 32	932L	32	–	–	32	50	1,2	57	39,2	11/12	<b>39,70</b>	50	450
L 40	940L	40	–	–	40	50	1,2	66	47,2	11/12	<b>52,50</b>	50	450
L 50	950L	50	–	–	50	50	1,2	78	56,7	12/14	<b>62,95</b>	25	225
L 60	960L	–	–	2"	60	50	1,2	88	66,7	12/14	<b>68,65</b>	25	225
L 63	963L	63	63	–	63	50	1,2	90	69,7	12/14	<b>72,05</b>	25	225

\* Traglast inkl. Sicherheitsfaktor

# Schwerlast Abwasser- Rohrschelle D

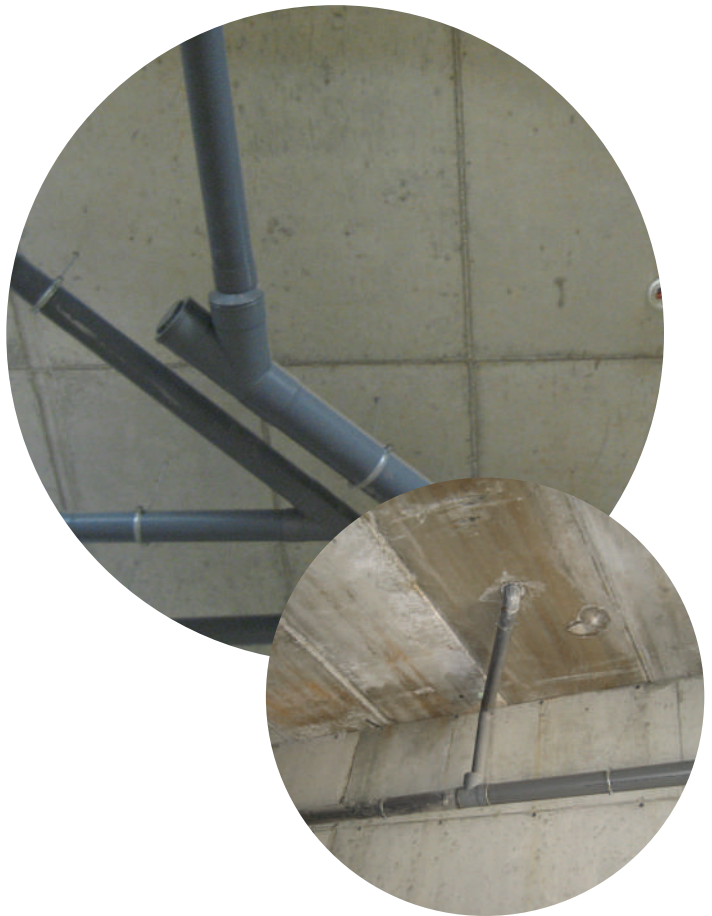

## Vorteile



- Anschlussgewinde: M8
- Sendzimirverzinkung
- Durch das spezielle Design ist keine Beschädigung des Rohres am Anschlussgewinde möglich
- Unverlierbare Schrauben und Muttern

## Montage

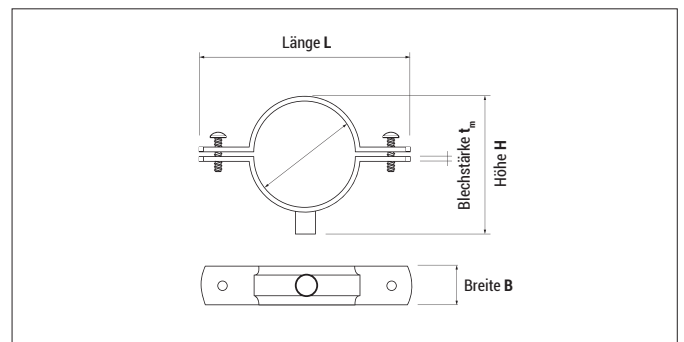

D sendzimirverzinkt, M8 Anschlussgewinde

Typ	Art.-Nr.	Rohr-Ø [mm]	Traglast <sup>1)</sup> ≤ [kg]	Blechstärke t <sub>m</sub> [mm]	Länge L [mm]	Höhe H [mm]	Breite B [mm]	€/100 Stück	 [Stück]
D 50	950D	50	110	0,8	106	67	28	<b>175,55</b>	50
D 60	960D	60	110	0,8	116	77	28	<b>178,95</b>	50
D 75	975D	75	110	0,8	131	92	28	<b>199,00</b>	50
D 80	980D	80	110	0,8	136	97	28	<b>200,65</b>	50
D 90	990D	90	110	0,8	146	107	28	<b>222,40</b>	50
D 100	9100D	100	110	0,8	156	117	28	<b>224,05</b>	50
D 110	9110D	110	110	0,8	166	127	28	<b>232,45</b>	50
D 125	9125D	125	110	0,8	181	142	28	<b>260,80</b>	50
D 150	9150D	150	110	0,8	206	167	28	<b>322,60</b>	50
D 160	9160D	160	110	1,0	216	177	28	<b>362,90</b>	50
D 200	9200D	200	110	1,0	256	217	28	<b>449,75</b>	50

Traglast inkl. Sicherheitsfaktor

# Schlauch- schelle

## SF





### Vorteile



- Schneckengewindeschelle zum einfachen und schnellen Festziehen um einen Schlauch
- Abgerundete Kanten zur Vermeidung von Schäden am Schlauch oder Rohe

### SF verzinkt

Typ	Art.-Nr.	Rohr-Ø [mm]	Blechstärke [mm]	Breite [mm]	Drehmoment [kg-cm]	€ / 100 Stück	 [Stück]	 [Stück]
SF 10/16	910SF	10-16	0,8	9	2,5	<b>77,25</b>	100	900
SF 12/20	912SF	12-20	0,8	9	2,5	<b>79,10</b>	100	900
SF 15/25	915SF	15-25	0,8	9	2,5	<b>87,40</b>	100	900
SF 20/32	920SF	20-32	0,8	9	3,0	<b>95,65</b>	100	900
SF 25/40	925SF	25-40	0,8	9	3,0	<b>103,00</b>	100	600
SF 32/50	932SF	32-50	0,8	9	3,0	<b>114,05</b>	100	600
SF 40/60	940SF	40-60	0,8	9	3,0	<b>128,85</b>	100	–
SF 50/70	950SF	50-70	0,8	9	3,0	<b>139,70</b>	50	300
SF 90/110	990SF	90-110	0,8	9	3,0	<b>205,50</b>	25	–
SF 100/120	9100SF	100-120	0,8	9	3,0	<b>222,35</b>	25	–
SF 130	9130SF	130	0,8	9	3,0	<b>231,50</b>	25	–

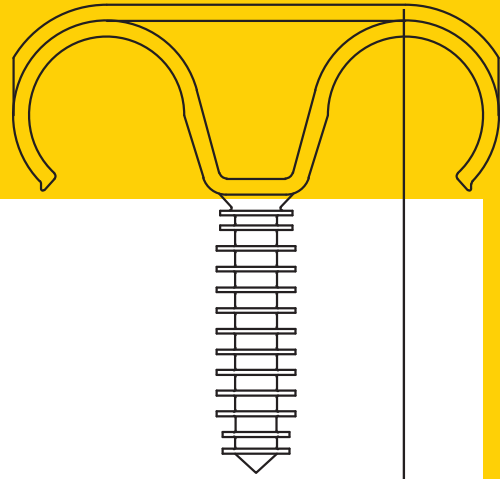

# Elektro- befestigung

CCT		287
InsertFIX		289
FTD / FTS		291
TACCABLE®		292
Plastigrap®		293
F		294
CH		295
CA		296

# Kabelbinder CCT

## Vorteile



- Kabelbinder spitz zulaufend und abgerundet für leichtes Einfädeln
- Stabile Ausführung, erstklassige Qualität
- Für den Innen- und Außenbereich geeignet
- Schwarz: UV-beständig
- Halogenfrei
- RoHS-konform
- Einbautemperatur: -10°C bis +45°C
- Temperaturbeständigkeit: von -40°C bis +85°C
- Verwendbar zusammen mit Steckdübel InsertFIX und Kabelbinderbefestiger TBB, TBL, TBD, TBM



- Verpackt im handlichen Beutel mit EURO-Lochung
- Transparenter Beutel zur optimalen Produktpräsentation



## Zulassungen und Zertifikate

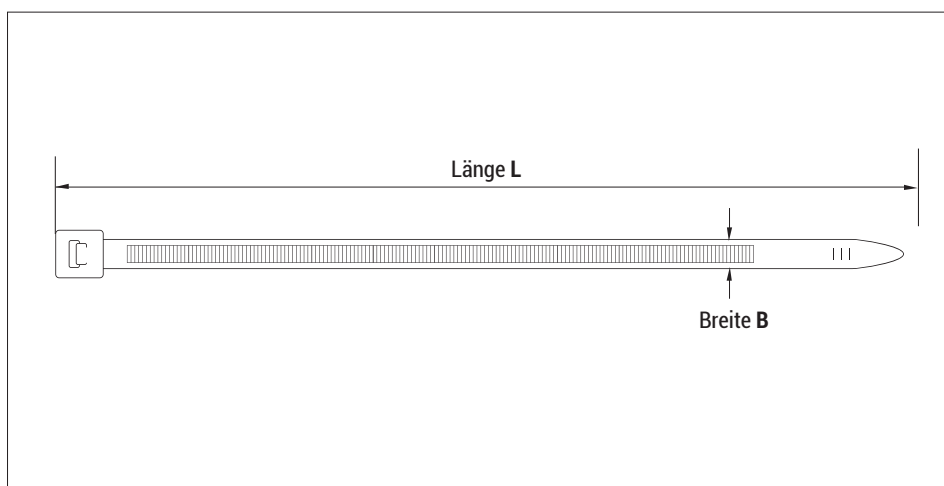



## Kabelbinder CCT



### Kabelbinder CCT natur

Typ	Art.-Nr.	Breite B [mm]	Länge L [mm]	Ø ≤ [mm]	Traglast ≤ [kg]	€ / 100 Stück	[Stück]	[Stück]	[Stück]	Min. Verkaufs- einheit [Stück]
	natur									
CCT 2,5x100	125100CCT	2,5	100	20,5	8	<b>1,40</b>	100	1.000	50.000	1.000
CCT 2,5x150	125150CCT	2,5	150	39,8	8	<b>2,30</b>	100	1.000	25.000	1.000
CCT 2,5x200	125200CCT	2,5	200	52,5	8	<b>2,75</b>	100	1.000	25.000	1.000
CCT 3,6x140	136140CCT	3,6	140	33,0	18	<b>3,00</b>	100	1.000	25.000	1.000
CCT 3,6x200	136200CCT	3,6	200	52,5	18	<b>4,15</b>	100	1.000	20.000	1.000
CCT 3,6x300	136300CCT	3,6	300	84,0	18	<b>6,15</b>	100	1.000	10.000	1.000
CCT 3,6x370	136370CCT	3,6	370	106,0	18	<b>7,65</b>	100	1.000	10.000	1.000
CCT 4,8x200	148200CCT	4,8	200	49,5	22	<b>5,20</b>	100	1.000	10.000	1.000
CCT 4,8x250	148250CCT	4,8	250	65,0	22	<b>7,55</b>	100	1.000	10.000	1.000
CCT 4,8x300	148300CCT	4,8	300	81,0	22	<b>8,10</b>	100	1.000	10.000	1.000
CCT 4,8x370	148370CCT	4,8	370	103,5	22	<b>10,30</b>	100	1.000	5.000	1.000
CCT 4,8x430	148430CCT	4,8	430	122,5	22	<b>13,30</b>	100	1.000	5.000	1.000
CCT 7,6x150	176150CCT	7,6	150	35,0	55	<b>10,45</b>	100	1.000	5.000	100
CCT 7,6x200	176200CCT	7,6	200	50,9	55	<b>11,30</b>	100	1.000	5.000	100
CCT 7,6x300	176300CCT	7,6	300	82,8	55	<b>15,70</b>	100	1.000	5.000	100
CCT 7,6x365	176365CCT	7,6	365	105,0	55	<b>18,85</b>	100	1.000	5.000	100
CCT 7,6x450	176450CCT	7,6	450	130,5	55	<b>28,55</b>	100	1.000	5.000	100
CCT 7,6x550	176550CCT	7,6	550	159,0	55	<b>35,40</b>	100	1.000	2.000	100
CCT 8,8x760	188760CCT	8,8	760	229,5	80	<b>62,90</b>	50	500	1.000	50
CCT 9,0x810	190810CCT	9,0	810	245,0	80	<b>72,80</b>	50	500	1.000	50
CCT 12,6x530	1126530CCT	12,6	530	156,0	110	<b>82,65</b>	50	500	1.000	50
CCT 12,6x1030	11261030CCT	12,6	1.030	315,0	110	<b>166,75</b>	50	500	1.000	50



### Kabelbinder CCT schwarz

Typ	Art.-Nr.	Breite B [mm]	Länge L [mm]	Ø ≤ [mm]	Traglast ≤ [kg]	€ / 100 Stück	[Stück]	[Stück]	[Stück]	Min. Verkaufs- einheit [Stück]
	schwarz									
CCT 2,5x100	425100CCT	2,5	100	20,5	8	<b>1,40</b>	100	1.000	50.000	1.000
CCT 2,5x150	425150CCT	2,5	150	39,8	8	<b>2,30</b>	100	1.000	25.000	1.000
CCT 2,5x200	425200CCT	2,5	200	52,5	8	<b>2,75</b>	100	1.000	25.000	1.000
CCT 3,6x140	436140CCT	3,6	140	33,0	18	<b>3,00</b>	100	1.000	25.000	1.000
CCT 3,6x200	436200CCT	3,6	200	52,5	18	<b>4,15</b>	100	1.000	20.000	1.000
CCT 3,6x300	436300CCT	3,6	300	84,0	18	<b>6,15</b>	100	1.000	10.000	1.000
CCT 3,6x370	436370CCT	3,6	370	106,0	18	<b>7,65</b>	100	1.000	10.000	1.000
CCT 4,8x200	448200CCT	4,8	200	49,5	22	<b>5,20</b>	100	1.000	10.000	1.000
CCT 4,8x250	448250CCT	4,8	250	65,0	22	<b>7,55</b>	100	1.000	10.000	1.000
CCT 4,8x300	448300CCT	4,8	300	81,0	22	<b>8,10</b>	100	1.000	10.000	1.000
CCT 4,8x370	448370CCT	4,8	370	103,5	22	<b>10,30</b>	100	1.000	5.000	1.000
CCT 4,8x430	448430CCT	4,8	430	122,5	22	<b>13,30</b>	100	1.000	5.000	1.000
CCT 7,6x150	476150CCT	7,6	150	35,0	55	<b>10,45</b>	100	1.000	5.000	100
CCT 7,6x200	476200CCT	7,6	200	50,9	55	<b>11,30</b>	100	1.000	5.000	100
CCT 7,6x300	476300CCT	7,6	300	82,8	55	<b>15,70</b>	100	1.000	5.000	100
CCT 7,6x365	476365CCT	7,6	365	105,0	55	<b>18,85</b>	100	1.000	5.000	100
CCT 7,6x450	476450CCT	7,6	450	130,5	55	<b>28,55</b>	100	1.000	5.000	100
CCT 7,6x550	476550CCT	7,6	550	159,0	55	<b>35,40</b>	100	1.000	2.000	100
CCT 8,8x760	488760CCT	8,8	760	229,5	80	<b>62,90</b>	50	500	1.000	50
CCT 9,0x810	490810CCT	9,0	810	245,0	80	<b>72,80</b>	50	500	1.000	50
CCT 12,6x530	4126530CCT	12,6	530	156,0	110	<b>82,65</b>	50	500	1.000	50
CCT 12,6x1030	41261030CCT	12,6	1.030	315,0	110	<b>166,75</b>	50	500	1.000	50

# Steckdübel InsertFIX



## Vorteile



InsertFIX IFS, kleiner Kopf



InsertFIX IFB, großer Kopf

- Sehr schnelles Montagesystem. Einfach ein Bohrloch  $\varnothing$  6 mm erstellen und den Dübel per Hand ins Bohrloch drücken
- Der InsertFIX ist in nahezu allen Untergründen einsetzbar
- Durch die speziellen Widerhaken ist eine leichte Montage bei zugleich hohen Lasten möglich
- Dübel aus alterungsbeständigem Nylon
- Die Raste in der Kopföffnung verhindert das Verrutschen des Kabelbinders

## Zulassungen und Zertifikate



## Geeignete Baustoffe

### Sehr gut geeignet



- Beton
- Naturstein
- Vollziegel
- Kalksand-Vollstein
- Vollstein aus Leichtbeton
- Porenbeton
- Hochlochziegel
- Kalksand-Lochstein

## Montage

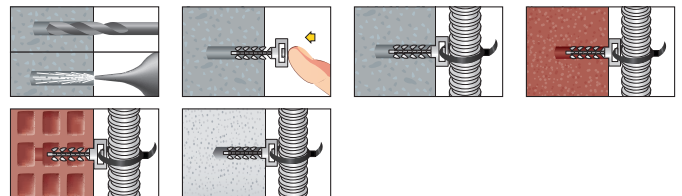

## Steckdübel InsertFIX

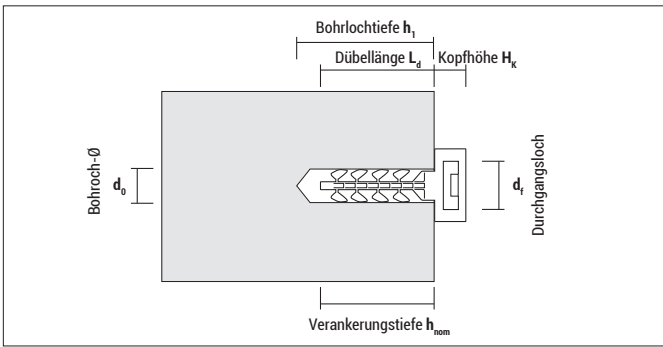

**InsertFIX IFS** mit kleinem Kopf

Typ	Art.-Nr.	Farbe	$d_0$ [mm]	$L_d$ [mm]	$h_1 \geq$ [mm]	$h_{nom}$ [mm]	$H_k$ [mm]	$d_f$ [mm]	€/ 100 Stück	[Stück]	[Stück]
IFS 6 grau	96IFS	grau	6	31	30	25	6	5,5	<b>11,25</b>	100	4.800
IFS 6 schwarz	946IFS	schwarz	6	31	30	25	6	5,5	<b>11,25</b>	100	4.800



**InsertFIX IFB** mit großem Kopf

Typ	Art.-Nr.	Farbe	$d_0$ [mm]	$L_d$ [mm]	$h_1 \geq$ [mm]	$h_{nom}$ [mm]	$H_k$ [mm]	$d_f$ [mm]	€/ 100 Stück	[Stück]	[Stück]
IFB 6 grau	96IFB	grau	6	31	30	25	6	10	<b>12,40</b>	100	2.700
IFB 6 schwarz	946IFB	schwarz	6	31	30	25	6	10	<b>12,40</b>	100	2.700

## Tragfähigkeiten und Abmessungen $F_{empf}$

Typ	Beton 20/25 $F_{empf}$ [kN]	Kalksand-Vollstein $F_{empf}$ [kN]	Hochlochziegel HLz 12 $F_{empf}$ [kN]	Hohlblockstein aus Beton $F_{empf}$ [kN]
IFS / IFB	0,08	0,08	0,08	0,08

$F_{empf}$ : Empfohlene Last in alle Richtungen inkl. Sicherheitsfaktor 5

# Steck-Clip TACLIP® FTD & FTS



## Vorteile

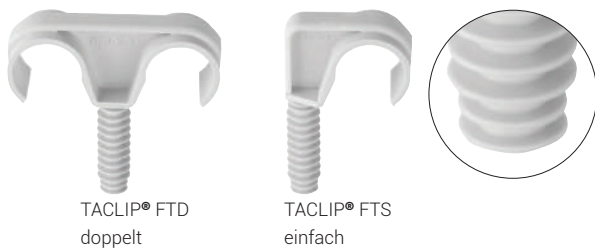

TACLIP® FTD  
doppelt

TACLIP® FTS  
einfach

- Schnelle Installation, guter Halt
- Frei von Halogenen
- Selbstzentrierend
- Multidurchmesser, ein Clip für 3 Rohrdurchmesser geeignet



## Montage

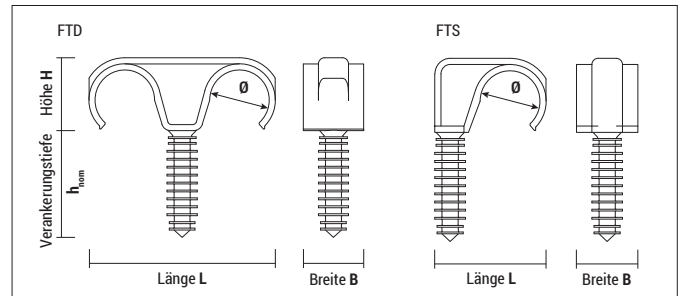
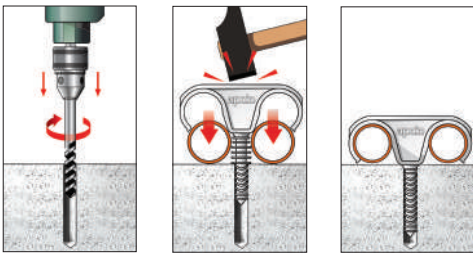

Typ	Ø [mm]	h <sub>nom</sub> [mm]	Länge L [mm]	Höhe H [mm]	Breite B [mm]
FTD/FTS 18	16	35	51/30	20	20
FTD/FTS 22	20	35	62/36,5	24	20
FTD/FTS 28	25	35	73/43,5	29	20



**TACLIP® FTD doppelt** aus Nylon, selbstzentrierend

Typ	Art.-Nr.	Bohrloch-Ø [mm]	metrisch [mm]	Rohr-Ø		Rohr-Ø [mm]	€/ 100 Stück	[Stück]	[Stück]
				Stahl [Zoll]	Kupfer [mm]				
FTD 18	918FTD	8	16	3/8"	18	16 - 19	<b>41,70</b>	50	450
FTD 22	922FTD	8	20	1/2"	22	20 - 23	<b>44,25</b>	50	300
FTD 28	928FTD	8	25	3/4"	28	25 - 29	<b>60,75</b>	50	-



**TACLIP® FTS einfach** aus Nylon, selbstzentrierend

Typ	Art.-Nr.	Bohrloch-Ø [mm]	metrisch [mm]	Rohr-Ø		Rohr-Ø [mm]	€/ 100 Stück	[Stück]	[Stück]
				Stahl [Zoll]	Kupfer [mm]				
FTS 18	918FTS	8	16	3/8"	18	16 - 19	<b>32,10</b>	100	900
FTS 22	922FTS	8	20	1/2"	22	20 - 23	<b>34,65</b>	100	600
FTS 28	928FTS	8	25	3/4"	28	25 - 29	<b>40,55</b>	50	450

# Steckdübel- Schlaufe TACCABLE®

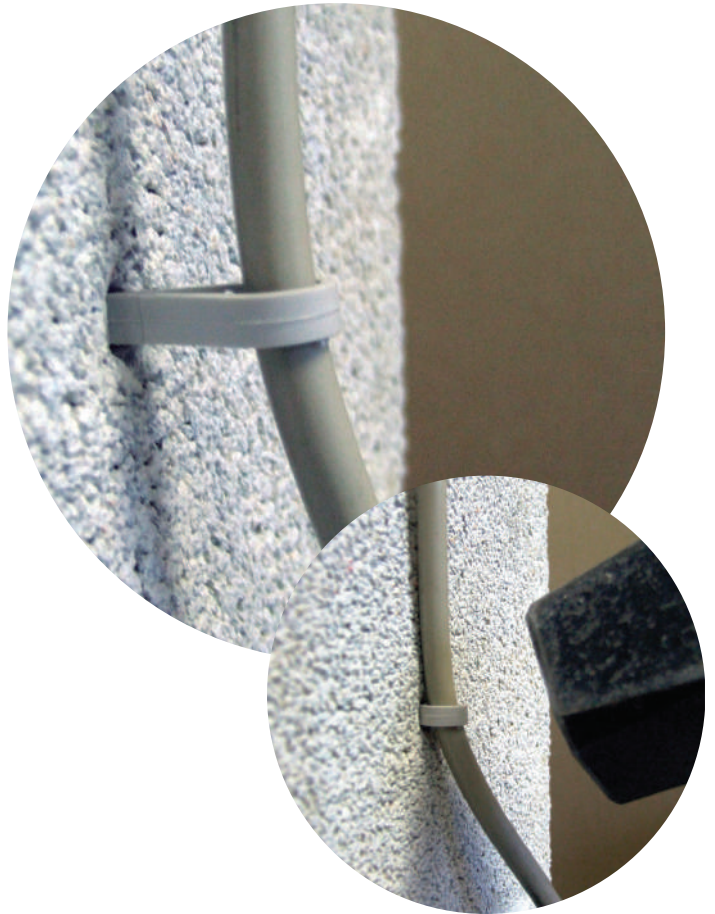

## Vorteile



- Großer Klemmbereich von  $\varnothing$  3 bis 28 mm für Kabel bzw. Leerrohre
- Kleiner Bohrdurchmesser von 6 mm
- Max. Auszugslast in Beton ca. 30 kg

## Montage

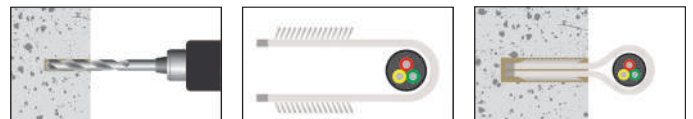

## Zulassungen und Zertifikate

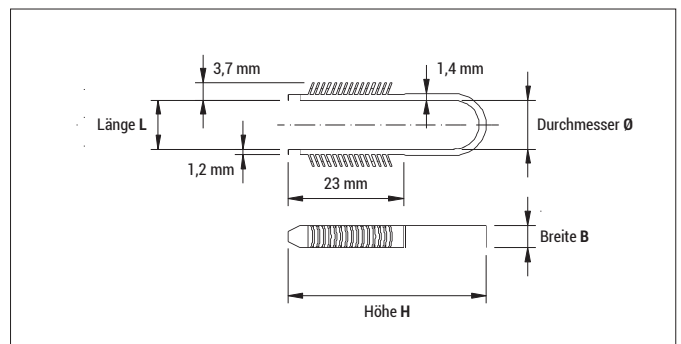

## TACCABLE®

Typ	Art.-Nr.	Bohrloch- $\varnothing$ [mm]	Rohr- $\varnothing$ / Kabel- $\varnothing$ [mm]	€ / 100 Stück	[Stück]	[Stück]
TCB 3-13	913TCB	6	3-13	<b>17,40</b>	200	3.600
TCB 13-28	928TCB	6	13-28	<b>22,10</b>	100	900

# Nagelschelle Plastigrap®



## Vorteile



5 Beutel  
à 100 Stück

- Gehärteter Nagel für Anwendungen auch im Mauerwerk

## Montage

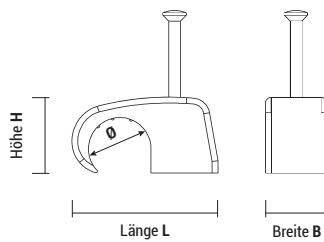

## Zulassungen und Zertifikate



Typ	Ø [mm]	Länge L [mm]	Höhe H [mm]	Breite B [mm]
RB 4 / RN 4	4	10,5	6,5	6,5
RB 5 / RN 5	5	11,0	7,5	6,5
RB 6 / RN 6	6	13,0	9,0	6,5
RB 7 / RN 7	7	13,5	10,0	6,5
RB 8 / RN 8	8	14,0	10,5	6,5
RB 9 / RN 9	9	16,5	13,0	7,0
RB 10 / RN 10	10	19,0	15,0	9,0

## Plastigrap®

Farbe	Typ	Art.-Nr.	Kabel-Ø	€/ 100 Stück	[Stück]	[Stück]
weiß	RB 4	14PLG	4	6,65	500	9.000
	RB 5	15PLG	5	6,85	500	9.000
	RB 6	16PLG	6	6,95	500	4.500
	RB 7	17PLG	7	7,65	500	4.500
	RB 8	18PLG	8	8,05	500	4.500
	RB 9	19PLG	9	9,25	500	4.500
	RB 10	110PLG	10	9,95	500	4.500
schwarz	RN 6	46PLG	6	6,95	500	4.500
	RN 7	47PLG	7	7,65	500	4.500
	RN 8	48PLG	8	8,05	500	4.500
	RN 9	49PLG	9	9,25	500	4.500
	RN 10	410PLG	10	9,95	500	4.500

# Metal-Befestigungsclip

F



## Vorteile



- Zwei Verstärkungsrippen für eine erhöhte Stabilität
- Bohrung mit  $\varnothing$  6,5 mm zur Dübelmontage
- Galvanisch verzinkt
- Montierbar mit allen gängigen Dübeln, Nageldübel NP, Betonschraube BTS 5, Deckenanker DA usw.

## Technische Information

Ø [mm]	Lasten [kg]	Ø Rohre	
		Stahl [Zoll]	Kunststoff [mm]
16	15	-	-
18	15	3/8"	20
20	18	-	-
22	18	1/2"	25
25	18	-	-
28	18	-	32
32	20	1"	-

## Montage

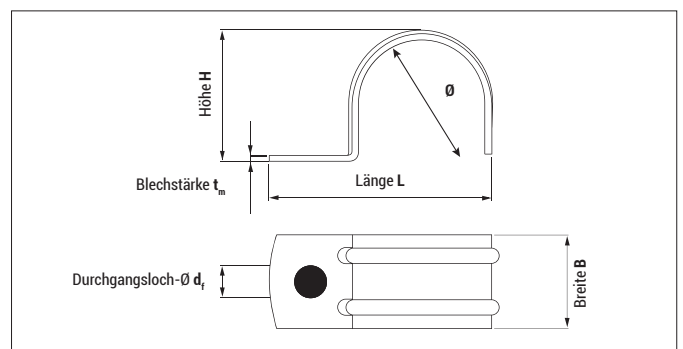

## F Clip

Typ	Art.-Nr.	Durchmesser Ø [mm]	Länge L [mm]	Breite B [mm]	Höhe H [mm]	Durchgangsloch Ø d <sub>i</sub> [mm]	Blechstärke t <sub>m</sub> [mm]	€ / 100 Stück	[Stück]	[Stück]
F Clip 16	916F	16	33,5	15	17,6	6,5	1	<b>13,70</b>	100	1.800
F Clip 18	918F	18	35,5	15	19,6	6,5	1	<b>15,75</b>	100	900
F Clip 20	920F	20	38,7	18	21,9	6,5	1,2	<b>18,15</b>	100	900
F Clip 22	922F	22	40,7	18	23,9	6,5	1,2	<b>20,35</b>	100	900
F Clip 25	925F	25	43,7	18	26,9	6,5	1,2	<b>21,20</b>	100	900
F Clip 28	928F	28	46,7	18	29,9	6,5	1,2	<b>24,15</b>	100	900
F Clip 32	932F	32	53,5	20	34,3	6,5	1,5	<b>36,95</b>	100	600

# Kabel- sammelhalter CH

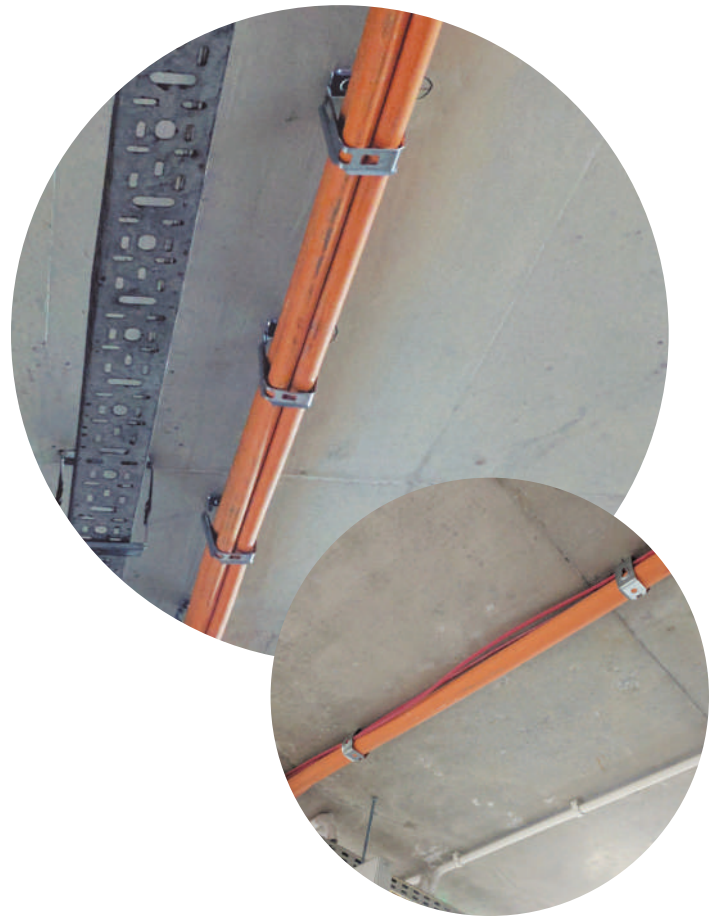

## Vorteile



- Schnelles Befestigen von Kabelbündeln
- Gleichzeitiges Verlegen verschiedener Kabeldurchmesser
- Sammelhalter für die Schnellmontage mit z.B. Betonschraube BTS6
- Zwei Montagemöglichkeiten: an Decke und Wand
- Einfache Erweiterung von Kabeln

## Montage

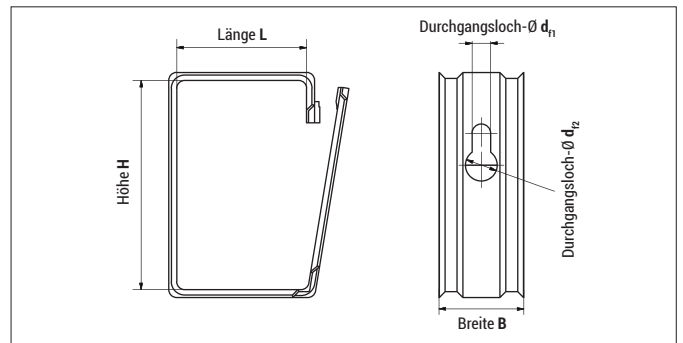

## CH

Typ	Art.-Nr.	Länge L [mm]	Breite B [mm]	Höhe H [mm]	Durchgangs- loch Ø d <sub>1</sub> [mm]	Durchgangs- loch Ø d <sub>2</sub> [mm]	€ / 100 Stück	[Stück]	[Stück]
CH 63x40x32	94055CH	33,5	32	57	7	12	<b>105,75</b>	100	–
CH 85x55x32	95580CH	49	32	79	7	12	<b>171,25</b>	50	–

## Empfohlene Lasten F<sub>empf</sub> [kN]

Abstand zwischen Schellen [mm]	300	400	500	600	700	800
Maximal empfohlene Last pro Schelle (kg)	≤ 6 <sup>1)</sup>	≤ 4,5	≤ 3,6	≤ 3	≤ 2,6	≤ 2,3

<sup>1)</sup> Die maximale Belastbarkeit beträgt 6 kg/m.

Es wird empfohlen, die Schellen in einem Abstand von 300 mm bis 600 mm zu installieren, abhängig von der Steifigkeit des Kabels.



# Lochband Cintapolo CA



## Vorteile



- Hergestellt aus weichem Stahl zur leichten Biegsbarkeit
- Kann auch mit Gas-Nagler FORCE ONE und FOX verwendet werden

## Montage

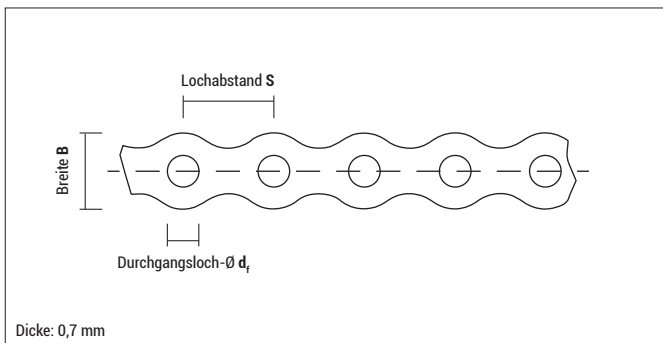

**Cintapolo** sendzimirverzinkt, 10 Meter je Rolle

Typ	Art.-Nr.	Breite B [mm]	Durchgangsloch-Ø $d_f$ [mm]	Lochabstand S [mm]	Zugkraft $\leq$ [kg]	€/Stück	[Stück]	[Stück]
Cintapolo 12	12CA	12	5,1	14	50	<b>10,95</b>	10	–
Cintapolo 17	CA	17	7	20	95	<b>11,70</b>	10	–

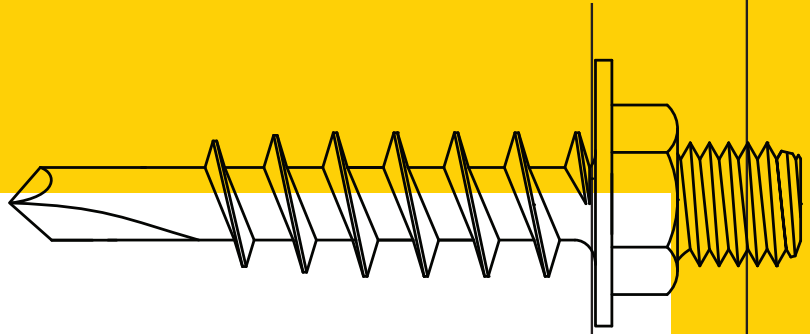

# Spezial- befestigung

---

Torab® ST  
TPZ



298

300

# Selbstbohr- schraube Torab® ST



## Vorteile



Torab® ST



Steckschlüssel LL für Torab® ST

- Selbstbohrschrauben für Metalbleche von 1 bis 6 mm Dicke mit metrischem Gewindeanschluss für die effiziente Installation von Schellen etc.
- Spezielles Setzwerkzeug mit Magnet zum schnellen Verschrauben des Torab® ST

## Montage

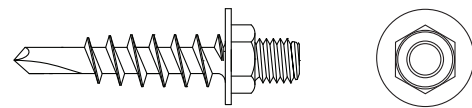
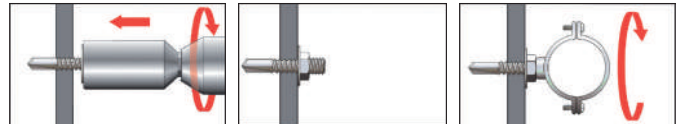

Gewindelänge  $L_{th}$

## Zulassungen und Zertifikate

PATENTIERT

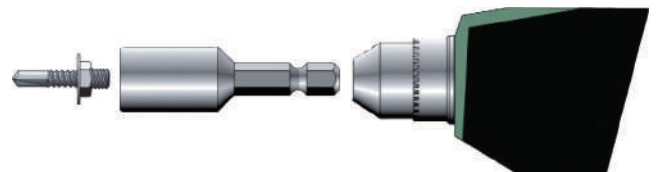

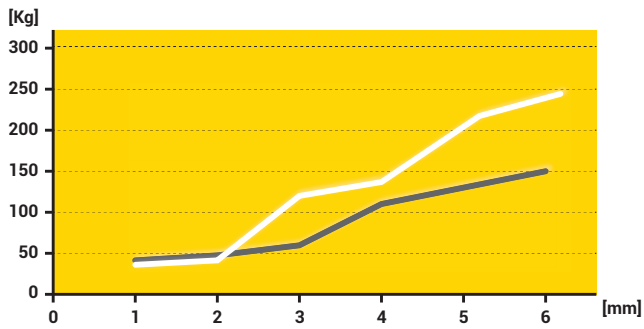

Empfohlene Zug- (weiß) und Scherkräfte (grau) [kg] in Abhängigkeit der Blechdicke, inkl. Sicherheitsfaktor

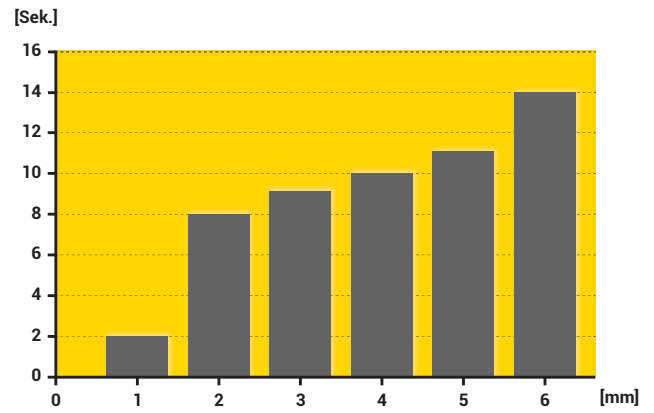

Bohrzeit [Sek] für unterschiedliche Blechdicken



### Torab® ST

Typ	Art.-Nr.	Gewinde	Gewindelänge L <sub>th</sub> [mm]	Antrieb	geeignet für Blechdicken [mm]	€ / 100 Stück	[Stück]	[Stück]
M6x6	96319M6TRB	M 6	6	SW 10	1 - 6	<b>39,25</b>	200	3.600
M8x10	96320M810TRB	M 8	10	SW 13	1 - 6	<b>61,45</b>	100	1.800
M8x15	96320M815TRB	M 8	15	SW 13	1 - 6	<b>64,75</b>	100	1.800



### Steckschlüssel LL

Typ	Art.-Nr.	Geeignet für	€ / Stück	[Stück]	[Stück]
LL TB-M6	910M6LLTRB	Torab® M6	<b>33,15</b>	1	-
LL TB-M8	913M8LLTRB	Torab® M8	<b>38,00</b>	1	-

# Trapez-blechhänger

## TPZ

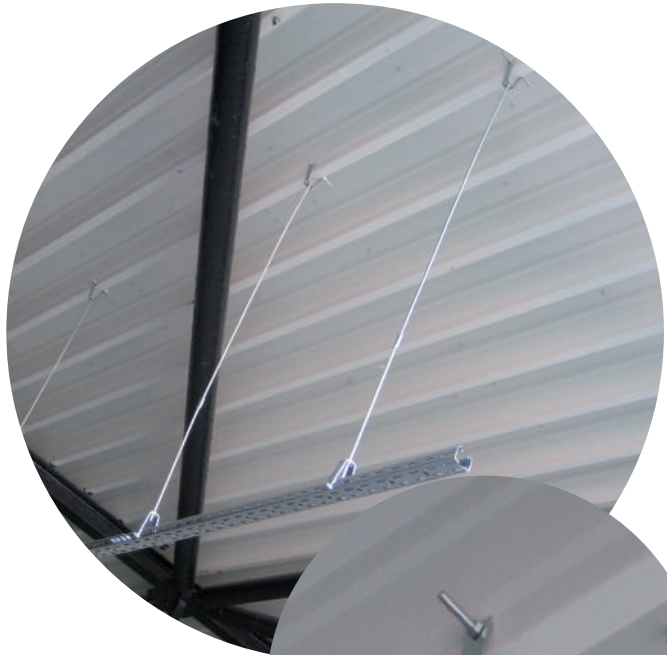

### Vorteile



- Galvanisch verzinkt
- Blechdicke: 2,5 mm
- Untere Breite: 25 mm
- Höhenjustage möglich
- Anschlussgewinde M8 oder M10
- Zur Befestigung des TPZ M8-Schraube/Gewindestange verwenden

### Montage



### TPZ

Typ	Art.-Nr.	Anschlussgewinde	€/100 Stück	 [Stück]	 [Stück]
TPZ8F	98TPZF	M8	304,90	25	150
TPZ10F	910TPZF	M10	304,90	25	150

# Blister, Sortiments- box

---

Blister



303

---

Sortimentsbox



311

---

# Blister Sortimentsbox

## Vorteile

- Hochwertige Befestigungen in Kleinverpackung wie z.B. Blister und Sortimentsboxen
- Perfekt für den Do-it-Yourself (DIY) Bereich geeignet
- Großes Sortiment für die täglichen Befestigungsprobleme



"Made in Germany" Flagge auf der Vorderseite für Produkte, die in Deutschland entwickelt und produziert wurden

Produktname

Qualitätssymbol für Produkte aus UV-beständigem Nylon

Transparente Blisterverpackung für eine optimale Produktpräsentation



Praktische EURO-Lochung

Farbleitsystem und Smilies zeigen die Verwendbarkeit in verschiedenen Baustoffen an - schnell und einfach.

Auf der Rückseite finden Sie wichtige Hinweise zur Montage und technische Daten des Produktes.

Symbol im Katalog:



und



Alle Blister sind in einem praktischen Thekenaufsteller verpackt





**Mehrzweckdübel MZ** ohne Kragen

Typ	Art.-Nr.	Bohrloch-Ø d <sub>0</sub> [mm]	Bohrloch-tiefe h <sub>1</sub> ≥ [mm]	Verankerungstiefe h <sub>nom</sub> ≥ [mm]	Dübel-länge L <sub>d</sub> [mm]	Mindestbauteildicke h <sub>min</sub> <sup>1</sup> [mm]	Schrauben-Ø d <sub>s</sub> [mm]	€/Blister	[Stück]	[Blister]
MZ 6	56MZ20	6	40	29	29	7,0	3 - 4,5	<b>3,10</b>	20	10
MZ 6-40	5640MZ10	6	50	40	40	7,0	3 - 4,5	<b>3,10</b>	10	10
MZ 8	58MZ15	8	60	48	48	9,5	4 - 6	<b>3,10</b>	15	10
MZ 10	510MZ10	10	75	59	59	12,0	6 - 8	<b>3,10</b>	10	10
MZ 12	512MZ5	12	85	71	71	15,0	8 - 10	<b>3,10</b>	5	10

<sup>1</sup> Mindestbauteildicke bzw. Mindestplattendicke (bei Anwendung in z.B. Gipskartonplatten)



**Mehrzweckdübel MZ** ohne Kragen, inkl. Schraube

Typ	Art.-Nr.	Bohrloch-Ø d <sub>0</sub> [mm]	Bohrloch-tiefe h <sub>1</sub> ≥ [mm]	Verankerungstiefe h <sub>nom</sub> ≥ [mm]	Dübel-länge L <sub>d</sub> [mm]	Mindestbauteildicke h <sub>min</sub> <sup>1</sup> [mm]	Schrauben-Ø x Länge d <sub>s</sub> x L <sub>s</sub> [mm]	Schraubentyp	€/Blister	[Stück]	[Blister]
MZ 6 SPS	56MZSZ20	6	40	29	29	7,0	4,5 x 40		<b>3,95</b>	20	10
MZ 6-40 SPS	5640MZSZ10	6	50	40	40	7,0	4,5 x 50		<b>3,95</b>	10	10
MZ 8 SPS	58MZSZ8	8	60	48	48	9,5	5,0 x 70		<b>3,95</b>	8	10
MZ 10 SKS	510MZK5	10	75	59	59	12,0	6,0 x 80		<b>3,95</b>	5	10
MZ 12 SKS	512MZK2	12	85	71	71	15,0	8,0 x 90		<b>3,95</b>	2	10

<sup>1</sup> Mindestbauteildicke bzw. Mindestplattendicke (bei Anwendung in z.B. Gipskartonplatten)



**Mehrzweckdübel MZK** mit Kragen

Typ	Art.-Nr.	Bohrloch-Ø d <sub>0</sub> [mm]	Bohrloch-tiefe h <sub>1</sub> ≥ [mm]	Verankerungstiefe h <sub>nom</sub> ≥ [mm]	Dübel-länge L <sub>d</sub> [mm]	Mindestbauteildicke h <sub>min</sub> <sup>1</sup> [mm]	Schrauben-Ø d <sub>s</sub> [mm]	€/Blister	[Stück]	[Blister]
MZK 6	56MZK20	6	40	29	30	7,0	3 - 4,5	<b>3,10</b>	20	10
MZK 6-41	5641MZK10	6	50	40	41	7,0	3 - 4,5	<b>3,10</b>	10	10
MZK 8	58MZK15	8	60	48	49	9,5	4 - 6	<b>3,10</b>	15	10
MZK 10	510MZK10	10	75	59	60	12,0	6 - 8	<b>3,10</b>	10	10
MZK 12	512MZK5	12	85	71	72	15,0	8 - 10	<b>3,10</b>	5	10

<sup>1</sup> Mindestbauteildicke bzw. Mindestplattendicke (bei Anwendung in z.B. Gipskartonplatten)



**Mehrzweckdübel MZK** mit Kragen, inkl. Schraube

Typ	Art.-Nr.	Bohrloch-Ø d <sub>0</sub> [mm]	Bohrloch-tiefe h <sub>1</sub> ≥ [mm]	Verankerungstiefe h <sub>nom</sub> ≥ [mm]	Dübel-länge L <sub>d</sub> [mm]	Mindestbauteildicke h <sub>min</sub> <sup>1</sup> [mm]	Schrauben-Ø x Länge d <sub>s</sub> x L <sub>s</sub> [mm]	Schraubentyp	€/Blister	[Stück]	[Blister]
MZK 6 SPS	56MZKSZ20	6	40	29	30	7,0	4,5 x 40		<b>3,95</b>	20	10
MZK 6-41 SPS	5641MZKSZ10	6	50	40	41	7,0	4,5 x 50		<b>3,95</b>	10	10
MZK 6-41 WH	5641MZKWH5	6	50	40	41	7,0	4,5 x 52		<b>3,95</b>	5	10
MZK 6-41 RH	5641MZKRH5	6	50	40	41	7,0	4,5 x 68		<b>3,95</b>	5	10
MZK 8 SPS	58MZKSZ8	8	60	48	49	9,5	5,0 x 70		<b>3,95</b>	8	10
MZK 8 WH	58MZKWH5	8	60	48	49	9,5	5,0 x 70		<b>3,95</b>	5	10
MZK 8 RH	58MZKRH5	8	60	48	49	9,5	5,0 x 86		<b>3,95</b>	5	10
MZK 10 SKS	510MZKK5	10	75	59	60	12,0	6,0 x 80		<b>3,95</b>	5	10
MZK 12 SKS	512MZKK2	12	85	71	72	15,0	8,0 x 90		<b>3,95</b>	2	10

<sup>1</sup> Mindestbauteildicke bzw. Mindestplattendicke (bei Anwendung in z.B. Gipskartonplatten)



**CELO**



**Dübel FX** ohne Schraube

Typ	Art.-Nr.	Bohrloch- Ø d <sub>0</sub> [mm]	Bohrloch- tiefe h <sub>1</sub> ≥ [mm]	Veranke- rungstiefe h <sub>nom</sub> ≥ [mm]	Dübellänge L <sub>d</sub> [mm]	Schrauben- Ø d <sub>s</sub> [mm]	€ / Blister	[Stück]	[Blister]
FX 5	55FX50	5	35	25	25	2,5-4	<b>3,10</b>	50	10
FX 6	56FX30	6	40	30	30	3,5-5	<b>3,10</b>	30	10
FX 8	58FX20	8	55	40	40	4,5-6	<b>3,10</b>	20	10
FX 10	510FX10	10	70	50	50	6-8	<b>3,10</b>	10	10
FX 12	512FX6	12	80	60	60	8-10	<b>3,10</b>	6	10



**Dübel FX** inkl. PZ-Spanplattenschraube (FX 5, 6 und 8) bzw. Sechskant-Holzschraube (FX 10 und 12)

Typ	Art.-Nr.	Bohrloch- Ø d <sub>0</sub> [mm]	Bohrloch- tiefe h <sub>1</sub> ≥ [mm]	Veranke- rungstiefe h <sub>nom</sub> ≥ [mm]	Dübel- länge L <sub>d</sub> [mm]	Schraub- en- Ø x Länge d <sub>s</sub> x L <sub>s</sub> [mm]	Schraub- entyp	€ / Blister	[Stück]	[Blister]
FX 5 SPS	55FXSZ20	5	35	25	25	3,5 x 35		<b>3,10</b>	20	10
FX 6 SPS	56FXSZ15	6	40	30	30	4,5 x 45		<b>3,10</b>	15	10
FX 8 SPS	58FXSZ10	8	55	40	40	5,0 x 60		<b>3,10</b>	10	10
FX 10 SKS	510FXK5	10	70	50	50	7,0 x 65		<b>3,10</b>	5	10
FX 12 SKS	512FXK2	12	80	60	60	8,0 x 80		<b>3,10</b>	2	10



**Normaldübel F** ohne Schraube

Typ	Art.-Nr.	Bohrloch- Ø d <sub>0</sub> [mm]	Bohrloch- tiefe h <sub>1</sub> ≥ [mm]	Veranke- rungstiefe h <sub>nom</sub> ≥ [mm]	Dübellänge L <sub>d</sub> [mm]	Schrauben- Ø d <sub>s</sub> [mm]	€ / Blister	[Stück]	[Blister]
F 4	54NF20	4	30	20	20	2-3	<b>1,90</b>	20	10
F 4	54NF50	4	30	20	20	2-3	<b>3,10</b>	50	10
F 5	55NF20	5	35	25	25	2,5-4	<b>1,90</b>	20	10
F 5	55NF50	5	35	25	25	2,5-4	<b>3,10</b>	50	10
F 6	56NF20	6	40	30	30	3,5-5	<b>1,90</b>	20	10
F 6	56NF50	6	40	30	30	3,5-5	<b>3,10</b>	50	10
F 7	57NF20	7	40	30	30	4-5,5	<b>1,90</b>	20	10
F 7	57NF50	7	40	30	30	4-5,5	<b>3,10</b>	50	10
F 8	58NF20	8	55	40	40	4,5-6	<b>1,90</b>	20	10
F 8	58NF40	8	55	40	40	4,5-6	<b>3,10</b>	40	10
F 10	510NF5	10	70	50	50	6-8	<b>1,90</b>	5	10
F 10	510NF20	10	70	50	50	6-8	<b>3,10</b>	20	10
F 12	512NF5	12	80	60	60	8-10	<b>1,90</b>	5	10
F 12	512NF8	12	80	60	60	8-10	<b>3,10</b>	8	10

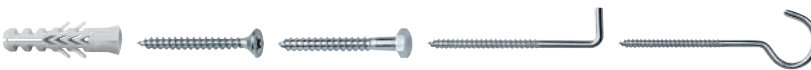

**Normaldübel F** mit Schraube

Typ	Art.-Nr.	Bohrloch- Ø d <sub>0</sub> [mm]	Bohrloch- tiefe h <sub>1</sub> ≥ [mm]	Veranke- rungstiefe h <sub>nom</sub> ≥ [mm]	Dübel- länge L <sub>d</sub> [mm]	Schraub- en- Ø x Länge d <sub>s</sub> x L <sub>s</sub> [mm]	Schraub- entyp	€ / Blister	[Stück]	[Blister]
F 4 SPS	54NFSZ20	4	30	20	20	3,0 x 25		<b>3,10</b>	20	10
F 5 SPS	55NFSZ20	5	35	25	25	3,5 x 35		<b>3,10</b>	20	10
F 6 SPS	56NFSZ20	6	40	30	30	4,0 x 40		<b>3,10</b>	20	10
F 6 WH	56NFWH5	6	40	30	30	4,2 x 40		<b>3,10</b>	5	10
F 6 RH	56NFRH5	6	40	30	30	4,2 x 65		<b>3,10</b>	5	10
F 8 SKS	58NFK5	8	55	40	40	5,0 x 50		<b>3,10</b>	5	10
F 8 WH	58NFWH5	8	55	40	40	5,0 x 50		<b>3,10</b>	5	10
F 8 RH	58NFRH5	8	55	40	40	5,4 x 80		<b>3,10</b>	5	10
F 8 SPS	58NFSZ20	8	55	40	40	5,0 x 50		<b>3,10</b>	20	10
F 10 SKS	510NFK5	10	70	50	50	7,0 x 65		<b>3,10</b>	5	10
F 12 SKS	512NFK2	12	80	60	60	8,0 x 80		<b>1,90</b>	2	10
F 12 SKS	512NFK5	12	80	60	60	8,0 x 80		<b>3,10</b>	5	10
F 14 SKS	514NFK2	14	90	70	70	10,0 x 90		<b>3,10</b>	2	10



**Langer Normaldübel FL** ohne Schraube



Typ	Art.-Nr.	Bohrloch- Ø d <sub>0</sub> [mm]	Bohrloch- tiefe h <sub>1</sub> ≥ [mm]	Verankerungstiefe h <sub>nom</sub> ≥ [mm]	Dübellänge L <sub>d</sub> [mm]	Schrauben- Ø d <sub>s</sub> [mm]	€/Blister	[Stück]	[Blister]
FL 6-60	5660FL10	6	70	60	60	3,5 - 4,5	3,95	10	10
FL 8-80	5880FL10	8	90	80	80	3,5 - 5,5	3,95	10	10
FL 10-90	51090FL5	10	105	90	90	6 - 7	3,95	5	10



**Porenbetondübel GB** ohne Schraube



Typ	Art.-Nr.	Bohrloch- Ø d <sub>0</sub> [mm]	Bohrloch- tiefe h <sub>1</sub> ≥ [mm]	Verankerungstiefe h <sub>nom</sub> ≥ [mm]	Dübellänge L <sub>d</sub> [mm]	Holz- schrauben-Ø d <sub>s</sub> [mm]	€/Blister	[Stück]	[Blister]
GB 10	510GB4	10	65	55	55	4,5 - 6	4,05	4	10
GB 12	512GB4	12	70	60	60	7 - 8	4,20	4	10



**Blister NP, galv. verz.** vormontiert, NP 5 und 6: Flachbunddübel, NP8: Senkbunddübel



Typ	Art.-Nr.	Bohrloch- Ø d <sub>0</sub> [mm]	Bohrloch- tiefe h <sub>1</sub> ≥ [mm]	Verankerungstiefe h <sub>nom</sub> ≥ [mm]	Dübel- länge L <sub>d</sub> [mm]	Anbau- teildicke t <sub>fix</sub> ≤ [mm]	Antrieb	€/Blister	[Stück]	[Blister]
NP 5-35	5535NP20	5	35	25	35	10	PZ 2	4,70	20	10
NP 5-50	5550NP20	5	35	25	50	25	PZ 2	4,70	20	10
NP 6-40	5640NP15	6	40	30	40	10	PZ 2	4,70	15	10
NP 6-60	5660NP15	6	40	30	60	30	PZ 2	4,70	15	10
NP 6-80	5680NP10	6	40	30	80	50	PZ 2	4,70	10	10
NP 8-60	5860NP10	8	50	40	60	20	PZ 3	4,70	10	10
NP 8-80	5880NP10	8	50	40	80	40	PZ 3	4,70	10	10
NP 8-100	58100NP10	8	50	40	100	60	PZ 3	4,70	10	10
NP 8-120	58120NP5	8	50	40	120	80	PZ 3	4,70	5	10
NP 8-135	58135NP5	8	50	40	135	95	PZ 3	4,70	5	10



**Multifunktionsrahmendübel MFR SB TX, galv. verz.**

Senkbunddübel mit Senkkopfschraube



Typ	Art.-Nr.	Bohrloch- Ø d <sub>0</sub> [mm]	Bohrloch- tiefe h <sub>1</sub> ≥ [mm]	Verankerungstiefe h <sub>nom</sub> ≥ [mm]	Dübel- länge L <sub>d</sub> [mm]	Anbau- teildicke t <sub>fix</sub> ≤ [mm]	Antrieb	Schraubentyp	€/Blister	[Stück]	[Blister]
8-60	5860MFRST4	8	60	50	60	10	TX 30		4,40	4	10
8-80	5880MFRST4	8	60	50	80	30	TX 30		4,80	4	10
10-60	51060MFRST4	10	60	50	60	10	TX 40		4,80	4	10
10-80	51080MFRST4	10	60/80	50/70	80	30/10	TX 40		5,05	4	10
10-100	510100MFRST4	10	60/80	50/70	100	50/30	TX 40		5,40	4	10
10-115	510115MFRST4	10	60/80	50/70	115	65/45	TX 40		5,55	4	10
10-135	510135MFRST4	10	60/80	50/70	135	85/65	TX 40		5,80	4	10
10-160	510160MFRST4	10	60/80	50/70	160	110/90	TX 40		6,40	4	10



**Multifunktionsrahmendübel MFR SB SSKS, galv. verz.**

Senkbunddübel mit Sechskantschraube mit angepresster Scheibe



Typ	Art.-Nr.	Bohrloch- Ø d <sub>0</sub> [mm]	Bohrloch- tiefe h <sub>1</sub> ≥ [mm]	Verankerungstiefe h <sub>nom</sub> ≥ [mm]	L <sub>d</sub>	Anbau- teildicke t <sub>fix</sub> ≤ [mm]	Antrieb	Schraubentyp	€/Blister	[Stück]	[Blister]
8-60	5860MFRSB4	8	60	50	60	10	SW10/TX 30		4,40	4	10
10-80	51080MFRSB4	10	60/80	50/70	80	30/10	SW13/TX 40		5,05	4	10
10-100	510100MFRSB4	10	60/80	50/70	100	50/30	SW13/TX 40		5,40	4	10
10-115	510115MFRSB4	10	60/80	50/70	115	65/45	SW13/TX 40		5,55	4	10
10-135	510135MFRSB4	10	60/80	50/70	135	85/65	SW13/TX 40		5,80	4	10
10-160	510160MFRSB4	10	60/80	50/70	160	110/90	SW13/TX 40		6,40	4	10



Scheiben-Ø 8: 17 mm; 10: 19 mm



**Multifunktionsrahmendübel MFR FB SSKS, galv. verz.**

Flachbunddübel mit Sechskantschraube mit angepresster Scheibe



Typ	Art.-Nr.	Bohrloch-Ø d <sub>0</sub> [mm]	Bohrlochtiefe h <sub>1</sub> ≥ [mm]	Verankerungstiefe h <sub>nom</sub> ≥ [mm]	Dübel- länge L <sub>d</sub> [mm]	Anbauteil- dicke t <sub>fix</sub> ≤ [mm]	Antrieb	Schraubentyp	€/Blister	[Stück]	[Blister]
8-80	5880MFRFB4	8	60	50	80	30	SW10/TX 30		<b>4,80</b>	4	10
10-60	51060MFRFB4	10	60	50	60	10	SW13/TX 40		<b>4,80</b>	4	10



**Metallrahmendübel MR mit Senkkopfschraube (PZ 3)**



Typ	Art.-Nr.	Bohrloch-Ø d <sub>0</sub> [mm]	Bohrlochtiefe h <sub>1</sub> ≥ [mm]	Verankerungstiefe h <sub>nom</sub> ≥ [mm]	Hülslenlänge L <sub>d</sub> [mm]	Anbauteil- dicke t <sub>fix</sub> ≤ [mm]	€/Blister	[Stück]	[Blister]
MR 10-92	51092MR6	10	50	30	92	62	<b>6,55</b>	6	10
MR 10-112	510112MR6	10	50	30	112	82	<b>7,10</b>	6	10
MR 10-132	510132MR6	10	50	30	132	102	<b>7,55</b>	6	10
MR 10-152	510152MR6	10	50	30	152	122	<b>8,10</b>	6	10

Inkl. Abdeckkappen: 6 x weiß, 6 x braun



**Fensterbauschraube FBS galv. verz.**

mit Senkkopf (Ø 11 mm, TX 30), für Holz- und Kunststofffenster



Typ Ø - L	Art.-Nr.	Bohrloch-Ø d <sub>0</sub> [mm]	Bohrlochtiefe h <sub>1</sub> ≥ [mm]	Verankerungstiefe h <sub>nom</sub> ≥ [mm]	Bohrloch-Ø im Fensterrahmen d <sub>r</sub> [mm]	€/Blister	[Stück]	[Blister]
FBS 7,5 - 112	575112FBS6	6	baustoffabhängig,	baustoffabhängig,	6,2	<b>5,45</b>	6	10
FBS 7,5 - 132	575132FBS6	6	h <sub>nom</sub>	siehe Tabelle Seite	6,2	<b>4,90</b>	6	10
FBS 7,5 - 152	575152FBS6	6	+10 mm	66	6,2	<b>6,00</b>	6	10

Inkl. Abdeckkappen: 6 x weiß, 6 x braun



**Polyester ResiFIX PYSF (styrolfrei)**



Typ	Art.-Nr.	Inhalt [ml]	Mischdüsen inkl. [Stück]	Haltbarkeit [Monate]	ETA	€/Stück	[Stück]	[Blister]
PY 165 SF	165PSF	165	2	18		<b>19,75</b>	1	12



mit Zentrierkappe



**Kunststoff-Siebhülse SH**



Typ	Art.-Nr.	Bohrloch-Ø d <sub>0</sub> [mm]	Bohrlochtiefe h <sub>0</sub> [mm]	Passend für Gewinde-Ø	€/Blister	[Stück]	[Blister]
SH 12-80	51280SH4	12	85	M6, M8	<b>3,95</b>	4	10
SH 16-85	51685SH4	16	90	M8, M10	<b>4,85</b>	4	10
SH 16-130	515130SH4	16	135	M8, M10	<b>4,85</b>	4	10
SH 20-85	52085SH4	20	90	M12, M16	<b>4,85</b>	4	10

**Hinweis:** Das System (Verbundmörtel, Siebhülse und Ankerstange) gilt nur bei Verwendung zugelassener Komponenten als zugelassen.

**Innengewindehülsen IGH**

Typ	Art.-Nr.	Bohrloch-Ø $d_0$ [mm]	Bohrloch-tiefe $h_0$ [mm]	Passend für Gewinde-Ø	Außen-Ø [mm]	€/Blister	[Stück]	[Blister]
IGH M8-80	5880IGHM4	14	90	M8	12	<b>5,90</b>	4	10
IGH M10-80	51080IGHM4	16	90	M10	14	<b>5,90</b>	4	10

**Ankerstangen RESI AST, galv. verz.**

Typ	Art.-Nr.	Gewinde	Länge $L$ [mm]	€/Blister	[Stück]	[Blister]
8-110	58110VMAS4	M8	110	<b>5,25</b>	4	10
10-130	510130VMAS4	M10	130	<b>6,45</b>	4	10
12-160	512160VMAS4	M12	160	<b>7,25</b>	4	10

**Hinweis:** Das System (Verbundmörtel, Siebhülse und Ankerstange) gilt nur bei Verwendung zugelassener Komponenten als zugelassen.

**Stand-WC-Befestigung WCS**

Typ	Art.-Nr.	Dübel-Ø $d_0$ [mm]	Dübellänge $L_d$ [mm]	Schrauben-Ø $d_s$ [mm]	Schraubenlänge $L_s$ [mm]	Schraubentyp	€/Blister	[Stück]	[Blister]
WCS	5WCS2	8	50	6	85		<b>3,50</b>	2	10

**Waschtisch-Befestigung WT**

Typ	Art.-Nr.	Dübel-Ø $d_0$ [mm]	Dübellänge $L_d$ [mm]	Schrauben-Ø $d_s$ [mm]	Schraubenlänge $L_s$ [mm]	Schraubentyp	€/Blister	[Stück]	[Blister]
WT	5WT2	14	75	10	140		<b>4,60</b>	2	10

**Hohlraumdübel HR**

Typ	Art.-Nr.	Bohrloch-Ø $d_0$ [mm]	Plattenstärke $h_{p, \text{min-max}}$ [mm]	Schrauben-Ø x Länge $d_s \times L_s$ [mm]	Dübellänge $L_d$ [mm]	€/Blister	[Stück]	[Blister]
HR 6-30 SPS	56HRSZ20	6	3 - 14	3,5 x 50	30	<b>3,10</b>	20	10
HR 8-40 SPS	58HRSZ20	8	10 - 16	4,0 x 60	40	<b>3,10</b>	20	10

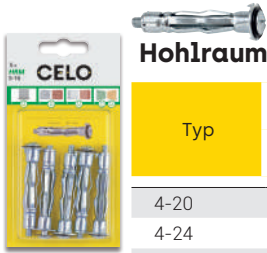

**Hohlraumdübel HRM**

Typ	Art.-Nr.	Bohrloch- Ø d <sub>0</sub> [mm]	Platten- stärke h <sub>p</sub> min-max [mm]	Gewinde	Schrauben- länge L <sub>s</sub> [mm]	Dübel- länge L <sub>d</sub> [mm]	Schraubentyp	€/Blister	[Stück]	[Blister]
4-20	5420HRM5	8	3 - 18	M4	52	46		3,60	5	10
4-24	5424HRM5	8	18 - 24	M4	58	52		3,80	5	10
5-16	5516HRM5	11	3 - 16	M5	58	52		3,85	5	10
5-16 RH	5516HRMRH4	11	3 - 16	M5	58	52		3,85	4	10
5-16 WH	5516HRMWH4	11	3 - 16	M5	58	52		3,85	4	10
5-32	5532HRM5	11	14 - 32	M5	71	65		3,95	5	10
5-32 RH	5532HRMRH4	11	14 - 32	M5	75	66		3,95	4	10
5-32 WH	5532HRMWH4	11	14 - 32	M5	75	66		3,95	4	10
6-16	5616HRM5	13	3 - 16	M6	58	52		4,05	5	10
6-32	5632HRM5	13	14 - 32	M6	71	65		4,05	5	10

**Montagezange MZA 100 für HRM**



Typ	Art.-Nr.	€/Stück	[Stück]	[Stück]
MZA 100	9MZA00	37,65	1	-



**Gipskartondübel GKD ohne Schraube**



Typ	Art.-Nr.	Dübellänge L <sub>d</sub> [mm]	Plattenstärke h <sub>p</sub> [mm]	Schrauben- Ø d <sub>s</sub> min-max [mm]	Schrauben- länge L <sub>s</sub> [mm]	€/Blister	[Stück]	[Blister]
GKD	5GKD10	35	9 - 12,5	3 - 4,5	22 + t <sub>fix</sub>	4,00	10	10



**Gipskartondübel GKD mit Schraube**



Typ	Art.-Nr.	Dübellänge L <sub>d</sub> [mm]	Plattenstärke h <sub>p</sub> [mm]	Schrauben- Ø x Länge d <sub>s</sub> x L <sub>s</sub> [mm]	Schraubentyp	€/Blister	[Stück]	[Blister]
GKD PZ	5GKDPZ6	35	9 - 12,5	4,0 x 40		4,00	6	10



**Gipskartondübel GKDZ ohne Schraube**

Typ	Art.-Nr.	Dübellänge L <sub>d</sub> [mm]	Min. Platten- stärke h <sub>p</sub> min [mm]	Schrauben- Ø d <sub>s</sub> min-max [mm]	Schrauben- länge L <sub>s</sub> [mm]	€/Blister	[Stück]	[Blister]
GKDZ 37	537GKDZ10	37	9	4,5	19 + t <sub>fix</sub>	5,15	10	10

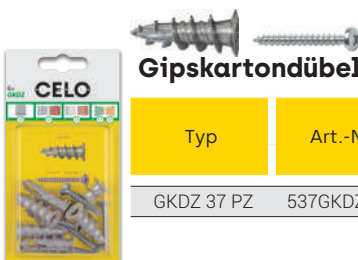

**Gipskartondübel GKDZ mit Schraube**

Typ	Art.-Nr.	Dübellänge L <sub>d</sub> [mm]	Min. Platten- stärke h <sub>p</sub> min [mm]	Schrauben- Ø x Länge d <sub>s</sub> x L <sub>s</sub> [mm]	Schraubentyp	€/Blister	[Stück]	[Blister]
GKDZ 37 PZ	537GKDZS6	37	9	4,5 x 35		5,15	6	10



**Hohlraumdübel Universal BT plus** mit Schraube

Typ	Art.-Nr.	Bohrloch-Ø d <sub>0</sub> [mm]	Plattenstärke h <sub>p</sub> min-max [mm]	Gewinde	Schraubenlänge L <sub>s</sub> [mm]	Antrieb	€/Blister	[Stück]	[Blister]
BT M4 LO	54BTLO4	13	10 - 70	M4	50	PZ2 / Schlitz	4,85	4	10
BT M5 LO	55BTLO4	13	10 - 70	M5	62	PZ2 / Schlitz	5,00	4	10
BT M6 LO	56BTLO4	13	10 - 70	M6	62	PZ2 / Schlitz	5,25	4	10
BT M8 K	58BTK2	18	10 - 70	M8	60	Sechskant	4,05	2	10



**Federklappdübel FK-S** mit Unterlegscheibe und Sechskantmutter

**Federklappdübel FK-HS** mit Rundhaken, Unterlegscheibe und Sechskantmutter

Typ	Art.-Nr.	Bohrloch-Ø d <sub>0</sub> [mm]	Max. Plattenstärke h <sub>p</sub> max [mm]	Gewinde	Dübellänge L <sub>s</sub> [mm]	Min. Hohlraumtiefe [mm]	€/Blister	[Stück]	[Blister]
FK-S 3 x 85	5390FKS2	11	65	M3	85	28	2,70	2	10
FK-S 4 x 90	5495FKS2	14	65	M4	90	35	3,40	2	10
FK-HS 3 x 100	5385FKHS2	11	40	M3	100	28	3,40	2	10
FK-HS 4 x 95	54100FKHS2	14	30	M4	95	35	3,40	2	10



**Isolationsdübel IPL**

Typ	Art.-Nr.	Dübellänge L <sub>d</sub> [mm]	Antrieb	Schrauben-Ø d <sub>s</sub> [mm]	Schraubenlänge L <sub>s</sub> [mm]	€/Blister	[Stück]	[Blister]
IPL 60	560IPL4	58	TX 40	4,5 - 5,0	30 + t <sub>fix</sub>	4,40	4	10
IPL 95	595IPL2	95	SW 13	8 / 10 / M8	40 + t <sub>fix</sub>	5,05	2	10

IPL 60: Kopf-Ø 25 mm

IPL 95: Kopf-Ø 32 mm, inkl. 1x Schraube M8 x 30 als Setzwerkzeug



**Isolationsdübel IPL** inkl. Schraube PZ2

Typ	Art.-Nr.	Dübellänge L <sub>d</sub> [mm]	Antrieb [mm]	Schrauben-Ø x Länge d <sub>s</sub> x L <sub>s</sub> [mm]	Schraubentyp	€/Blister	[Stück]	[Blister]
IPL 60	560IPLPZ4	58	TX 40	4,5 x 40		5,05	4	10



**Isolierplattenschraube IPS 80** inkl. Schrauben aus nichtrostendem Stahl A2, PH2

Typ	Art.-Nr.	Dübellänge L <sub>d</sub> [mm]	Dübel Antrieb	Durchgangsloch d <sub>i</sub> [mm]	Schrauben-Ø x Länge d <sub>s</sub> x L <sub>s</sub> [mm]	Schraubentyp	€/Blister	[Stück]	[Blister]
IPS 80 PH	5180IPSPH4	80	TX 25	8 - 10	3,5 x 13 + 3,5 x 16		5,05	4	10



**Messingdübel ME**

Typ	Art.-Nr.	Bohrloch-Ø d <sub>0</sub> [mm]	Bohrlochtiefe h <sub>i</sub> ≥ [mm]	Dübellänge L <sub>d</sub> [mm]	Gewinde	€/Blister	[Stück]	[Blister]
ME 6	5L6ME5	8	27	23	M6	3,60	5	10
ME 8	5L8ME4	10	35	30	M8	3,60	4	10



**Blitzanker BA plus** für ungerissenen Beton



Typ	Art.-Nr.	Bohrloch-Ø d <sub>0</sub> [mm]	Bohrloch-tiefe h <sub>1</sub> ≥ [mm]	Verankerungstiefe h <sub>ef</sub> ≥ [mm]	Dübel-länge L <sub>d</sub> [mm]	Anbauteil-dicke t <sub>fix</sub> ≤ [mm]	Gewinde	€/Blister	[Stück]	[Blister]
8-85/20	5885BA2	8	60	45	85	20	M8	<b>3,90</b>	2	10
10-92/17	51090BA2	10	65	50	92	17	M10	<b>4,90</b>	2	10
10-125/50	510120BA2	10	65	50	125	50	M10	<b>6,80</b>	2	10



**Blitzanker BAZ** für gerissenen und ungerissenen Beton



Typ	Art.-Nr.	Bohrloch-Ø d <sub>0</sub> [mm]	Bohrloch-tiefe h <sub>1</sub> ≥ [mm]	Verankerungstiefe h <sub>ef</sub> ≥ [mm]	Dübel-länge L <sub>d</sub> [mm]	Anbauteil-dicke t <sub>fix</sub> ≤ [mm]	Gewinde	€/Blister	[Stück]	[Blister]
8-72/10	5874BAZ2	8	60	45	72	10	M8	<b>4,30</b>	2	10
10-92/10	51095BAZ2	10	75	60	92	10	M10	<b>5,25</b>	2	10
12-118/20	512115BAZ2	12	90	70	118	20	M12	<b>7,00</b>	2	10



**Expansionsanker ZT / ZE / M / MO**, galv. verz.



Typ	Art.-Nr.	Außen-Ø [mm]	Schrauben-länge L <sub>d</sub> [mm]	Anbauteil-dicke t <sub>fix max.</sub> [mm]	Gewinde	Typ	€/Blister	[Stück]	[Blister]
ZT 6-50	5B650ZT4	12	50	5	M6		<b>5,70</b>	4	10
ZT 8-60	5B860ZT4	14	60	10	M8		<b>7,10</b>	4	10
ZT 10-80	5B1080ZT2	16	80	20	M10		<b>5,55</b>	2	10
ZT 10-100	5B10100ZT2	16	100	40	M10		<b>6,35</b>	2	10
ZE 6-65	5B665ZE4	12	65	10	M6		<b>6,50</b>	4	10
ZE 6-85	5B685ZE4	12	85	25	M6		<b>6,85</b>	4	10
ZE 8-70	5B870ZE4	14	70	10	M8		<b>7,90</b>	4	10
ZE 8-120	5B8120ZE2	14	120	60	M8		<b>5,55</b>	2	10
ZE 10-85	5B1085ZE2	16	85	15	M10		<b>6,50</b>	2	10
ZE 10-130	5B10130ZE2	16	130	60	M10		<b>7,35</b>	2	10
ZE 12-100	5B12100ZE2	20	100	15	M12		<b>10,25</b>	2	10
ZE 12-115	5B12115ZE2	20	115	30	M12		<b>9,50</b>	2	10
M 6-50	5B650ZM2	12	50	-	M6		<b>4,15</b>	2	10
M 8-65	5B865ZM2	14	65	-	M8		<b>5,70</b>	2	10
MO 6-50	5B650ZM02	12	50	-	M6		<b>4,40</b>	2	10
MO 8-65	5B865ZM02	14	65	-	M8		<b>5,75</b>	2	10



**RI Schellenset**



Typ	Art.-Nr.	Dübel-Ø [mm]	Dübel-länge [mm]	empfohlene Traglast ≤ [kg]	Inhalt	€/Blister	[Stück]	[Blister]
FX 10 RI 22	22RIEDRN	10	50	80	FX 10 + M8 x 80 + RI 22	<b>3,85</b>	2	15
FX 10 RI 28	28RIEDRN	10	50	80	FX 10 + M8 x 80 + RI 28	<b>3,95</b>	2	15
FX 10 RI 35	35RIEDRN	10	50	80	FX 10 + M8 x 80 + RI 35	<b>4,10</b>	2	15
FX 10 RI 40	40RIEDRN	10	50	100	FX 10 + M8 x 80 + RI 40	<b>4,70</b>	2	15
FX 10 RI 50	50RIEDRN	10	50	100	FX 10 + M8 x 80 + RI 50	<b>4,85</b>	2	15
FX 10 RI 60	60RIEDRN	10	50	100	FX 10 + M8 x 80 + RI 60	<b>5,30</b>	2	15
FX 10 RI 75	75RIEDRN	10	50	150	FX 10 + M8 x 80 + RI 75	<b>5,85</b>	2	15
FX 12 RI 90	90RIEDRN	12	60	150	FX 12 + M10 x 100 + RI 90	<b>8,45</b>	2	15
FX 12 RI 110	110RIEDRN	12	60	150	FX 12 + M10 x 100 + RI 110	<b>9,25</b>	2	15

Geeignete Rohrdurchmesser siehe Seite 280

# Sortimentsboxen



**Sortimentsbox F** mit Schraube (insgesamt 210 Teile)



Typ	Art.-Nr.	Inhalt Box	Bohrloch- Ø d <sub>0</sub> [mm]	Bohrloch- tiefe h <sub>1</sub> ≥ [mm]	Dübel- länge L <sub>d</sub> [mm]	Schrauben- Ø x Länge d <sub>s</sub> x L <sub>s</sub> [mm]	€ / Box	[Box]	Min. Verkaufs- einheit [Stück]
F	MIXNFSZ210	60 Normaldübel F 5 inkl. SPS 3,5x35 V, Pozi 30 Normaldübel F 6 inkl. SPS 4,5x45 V, Pozi 15 Normaldübel F 8 inkl. SPS 5,0x60 V, Pozi	5 6 8	35 40 55	25 30 40	3,5 x 35 4,5 x 45 5,0 x 60	<b>13,35</b>	1	5

Verpackt in stabiler PVC-Box



**Sortimentsbox MZK und F** ohne Schraube (insgesamt 156 Teile)



Typ	Art.-Nr.	Inhalt Box	Bohrloch- Ø d <sub>0</sub> [mm]	Bohrloch- tiefe h <sub>1</sub> ≥ [mm]	Dübel- länge L <sub>d</sub> [mm]	Schrau- ben- Ø d <sub>s</sub> [mm]	€ / Box	[Box]	Min. Verkaufs- einheit [Stück]
MZK und F	MIXNFMZK156	30 Mehrzweckdübel MZK 6 15 Mehrzweckdübel MZK 8 6 Mehrzweckdübel MZK 10 60 Normaldübel F 5 30 Normaldübel F 6 15 Normaldübel F 8	6 8 10 5 6 8	40 60 75 35 40 55	30 49 60 25 30 40	3,0 - 4,5 4,0 - 6,0 6,0 - 8,0 2,5 - 4,0 3,5 - 5,0 4,5 - 6,0	<b>12,15</b>	1	5

Verpackt in stabiler PVC-Box



**Sortimentsbox MZK** mit Schraube (insgesamt 102 Teile)



Typ	Art.-Nr.	Inhalt Box	Bohrloch- Ø d <sub>0</sub> [mm]	Bohrloch- tiefe h <sub>1</sub> ≥ [mm]	Dübel- länge L <sub>d</sub> [mm]	Schrauben- Ø x Länge d <sub>s</sub> x L <sub>s</sub> [mm]	€ / Box	[Box]	Min. Verkaufs- einheit [Stück]
MZK	MIXMZKSZ102	30 Mehrzweckdübel MZK 6 inkl. SPS 4,5x45 V, Pozi 15 Mehrzweckdübel MZK 8 inkl. SPS 5,0x60 V, Pozi 6 Mehrzweckdübel MZK 10 inkl. SKS 6,0x80 DIN 571	6 8 10	40 60 75	30 49 60	4,5 x 45 5,0 x 60 6,0 x 80	<b>13,35</b>	1	5





Verpackt in stabiler PVC-Box



# Farbleitsystem

									
		Beton	Vollstein	Kalksand-Vollstein	Hochloch-ziegel	Kalksand-Lochstein	Gipskar- tonplatte	sonstige Platten- baustoffe	Dämmung
Geeignet für alle Untergründe		✓	✓	✓	✓	✓	✓	✓	
Geeignet für Vollbaustoffe und Mauerwerk		✓	✓	✓	✓	✓			
Geeignet für Plattenbaustoffe und Hohlraumbefestigung							✓	✓	
Geeignet für Dämmbaustoffe									✓
Geeignet für Beton		✓							

## Weitere Produkte

Schrauben für Holz	
Trockenbauschrauben	
Kleb- und Dichtstoffe	
Sanitär- und Elektrobefestigung	

## Verpackungen





# Allgemeine Geschäftsbedingungen AGB

## I. Allgemeines

1. Für sämtliche von uns erbrachten Leistungen gelten die nachfolgenden Allgemeinen Geschäftsbedingungen (nachfolgend „AGB“) in ihrer zum Zeitpunkt des Vertragsschlusses gültigen Fassung.
2. Diese AGB haben Geltung gegenüber Unternehmern im Sinne von § 14 BGB, juristischen Personen des öffentlichen Rechts oder öffentlich-rechtlichem Sondervermögen. Unternehmer ist eine natürliche oder juristische Person oder eine rechtsfähige Personengesellschaft, die bei Abschluss eines Rechtsgeschäfts in Ausübung ihrer gewerblichen oder selbstständigen beruflichen Tätigkeit handelt.
3. Entgegenstehende oder von unseren AGB abweichende bzw. ergänzende Bedingungen des Käufers, denen wir nicht ausdrücklich zugestimmt haben, werden nicht Vertragsbestandteil, auch wenn wir diesen nicht ausdrücklich widersprochen haben. Eine erklärte Zustimmung gilt nur für den jeweiligen Einzelfall, nicht jedoch für frühere oder künftige Leistungen.
4. Unsere AGB haben auch dann Geltung, wenn wir in Kenntnis entgegenstehender oder von unseren AGB abweichenden Bedingungen des Käufers die Lieferung an den Käufer vorbehaltlos ausführen.

## II. Vertragsgegenstand

1. Vertragsgegenstand ist allein die Lieferung der Ware bzw. die Leistung, die in der Auftragsbestätigung definiert ist.
2. Änderungen, Ergänzungen und Nebenabreden sind nur bei Bestätigung in Schrift- oder Textform (z.B. per E-Mail oder Fax) durch uns rechtsverbindlich. Der Vorrang der Individualabrede (§ 305b BGB) in schriftlicher, textlicher und mündlicher Form bleibt hiervon unberührt.
3. Als Beschaffenheit vereinbart gelten grundsätzlich nur die in der Auftragsbestätigung aufgeführten Merkmale.
4. Zeichnungen, Abbildungen, Maße oder sonstige Leistungsdaten sind nur verbindlich, wenn diese ausdrücklich schriftlich oder in Textform (z.B. per E-Mail oder Fax) vereinbart sind.

## III. Angebote, Vertragsabschluss und Leistung

1. Wir sind berechtigt, die Bestellung des Käufers durch Versand einer Auftragsbestätigung innerhalb von 10 Werktagen anzunehmen.
2. Unsere Angebote, auch solche, die in unserem Namen abgegeben werden, sind freibleibend und unverbindlich, soweit sie nicht ausdrücklich als verbindlich gekennzeichnet sind. Sie sind Aufforderungen zu Bestellungen. Bestellungen gelten erst dann als angenommen, wenn wir diese schriftlich oder in Textform (z.B. per E-Mail oder Fax) bestätigt haben (Auftragsbestätigung).
3. Sollte unsere Auftragsbestätigung Schreib- oder Druckfehler enthalten oder sollte die Preisfestlegung technisch bedingten Übermittlungsfehlern zu Grunde liegen, sind wir zur Anfechtung berechtigt. Bereits erfolgte Zahlungen werden dem Käufer unverzüglich erstattet.
4. Zwischen uns und dem Käufer bei Abschluss des Vertrages getroffene Vereinbarungen sowie Änderungen oder Ergänzungen des Vertrages bedürfen zu ihrer Wirksamkeit der Schrift- oder Textform (z.B. per E-Mail oder Fax). Der Vorrang der Individualabrede (§ 305b BGB) in schriftlicher, textlicher und mündlicher Form bleibt hiervon unberührt.
5. Änderungen des Vertragsgegenstandes, die dem technischen Fortschritt dienen, behalten wir uns auch nach Erstellen der Auftragsbestätigung vor, soweit dadurch nicht dessen Preis, Lieferzeit, Verwendungsmöglichkeit oder Funktion beeinträchtigt werden.

## IV. Lieferung

1. Die Einhaltung unserer Lieferverpflichtung setzt die rechtzeitige und ordnungsgemäße Erfüllung der Verpflichtungen des Käufers voraus. Die Einrede des nicht erfüllten Vertrages bleibt vorbehalten.
2. Im Rahmen der uns betreffenden Verpflichtung gemäß der Verpackungsverordnung nehmen wir Transportverpackungen und Verkaufsverpackungen zurück; die Verpackungen können an uns zur Entsorgung zurückgegeben werden. Weitere Entsorgungsleistungen, auch eine kostenmäßige Beteiligung hieran übernehmen wir nicht.
3. In der Auftragsbestätigung genannte Liefertermine sind unverbindlich, sofern schriftlich oder in Textform (z.B. per E-Mail oder Fax) nicht ausdrücklich etwas anderes vereinbart ist.
4. Die Lieferfrist ist von uns eingehalten, wenn wir bis zu ihrem Ablauf Fertigstellung und Abholbereitschaft der Waren dem Käufer mitgeteilt haben, soweit nicht ausnahmsweise eine Bring- oder Schickschuld vereinbart ist.
5. Wir sind berechtigt, in zumutbarem Umfang Teillieferungen zu leisten.
6. Die Lieferung erfolgt unter dem Vorbehalt der richtigen und rechtzeitigen Selbstbelieferung durch unsere Zulieferer. Dies gilt nur für den Fall, dass die Nichtlieferung nicht von uns zu vertreten ist und dass wir uns ordnungsgemäß und ausrechenbar Vertragsschluss mit dem Käufer entsprechend der Quantität und Qualität aus der Liefer- und Leistungsvereinbarung mit dem Käufer bei unseren Zulieferern eingedeckt hat

(Abschluss eines kongruenten Deckungsgeschäftes).

7. Wir werden in diesem Fall den Käufer über die Nichtverfügbarkeit der Leistung unverzüglich schriftlich informieren und einen bereits entrichteten Aufpreis unverzüglich zurückerstatten.

## V. Lieferfristverlängerung bei Arbeitskämpfen und unvorhergesehenen Hindernissen

1. Die Lieferfrist verlängert sich um die Dauer der Behinderung bei Maßnahmen im Rahmen von Arbeitskämpfen, insbesondere Streik und Aussperrung sowie bei Eintritt unvorhergesehener Hindernisse, die außerhalb unseres Willens liegen, z. B. Aufruhr, Kriegs-, Terror-, oder Naturereignisse oder behördliche Eingriffe und Verfügungen von hoher Hand im In- oder Ausland sowie Epidemien, Pandemien wie Covid-19, unverschuldete Transportengpässe oder -hindernisse, insbesondere auch im Seetransport, Energie- und Rohstoffknappheit, unverschuldete Betriebsbehinderungen - z.B. durch Feuer, Wasser und Maschinenschäden, und alle sonstigen Behinderungen, die bei objektiver Betrachtung nicht von uns schuldhaft herbeigeführt worden sind.
2. Zu den unvorhergesehenen Hindernissen im Sinne von Absatz 1 gehören auch durch die vorstehend genannten Gründe verursachte Verzögerungen in der Anlieferung wesentlicher Materialien, soweit solche Hindernisse nachweislich auf die Lieferung der Ware von erheblichem Einfluss sind.
3. Wird hierdurch die Lieferung bzw. Abnahme um mehr als 3 (drei) Monate verzögert, ist jede Partei berechtigt, hinsichtlich der von der Liefer- bzw. Abnahmestörung betroffenen Menge vom Vertrag zurückzutreten.
4. Weitergehende Ansprüche des Käufers aufgrund von verspäteter Lieferung aus den vorstehend genannten Gründen der Behinderung, insbesondere solche auf Schadensersatz, sind ausgeschlossen. Dies gilt nicht bei betriebsexternen Arbeitskämpfen sowie nicht für unsere Haftung wegen eines Übernahme- oder Vorsorgeverschuldens, wenn das Leistungshindernis mit seinen Folgen für die Möglichkeit der Vertragserfüllung vorhersehbar oder bereits vorhanden war und wir die Verpflichtung dennoch ohne ausdrückliche Einschränkung eingegangen sind oder keine mögliche Vorsorge getroffen haben, um den Vertrag trotz des bevorstehenden Leistungshindernisses erfüllen zu können. Es gilt ebenso nicht für den Anspruch des Käufers auf Rückzahlung der Gegenleistung, wenn der Käufer diese bereits im Voraus geleistet hat. Für diese Fälle gelten die Regelungen aus XI der AGB.
5. Der Grund und die voraussichtliche Dauer der Behinderung ist dem Käufer mitzuteilen, wenn zu übersehen ist, dass etwaige Lieferfristen nicht einzuhalten sind.
6. Die Verlängerung der Lieferfrist nach Absatz 1 gilt nicht, wenn wir unserer Informationspflicht nach Absatz 5 nicht nachgekommen sind oder wenn wir das Beschaffungsrisiko nach § 276 BGB oder eine Liefer- bzw. Leistungsgarantie übernommen haben.
7. Die Regelungen zur Lieferfristverlängerung gelten auch, wenn die Umstände bei Unterlieferanten eintreten.
8. Die vorbezeichneten Umstände sind auch dann von uns nicht zu vertreten, wenn sie während eines bereits vorliegenden Verzuges entstehen.

## VI. Gefahrenübergang

1. Wird die Ware auf Wunsch des Käufers an diesen oder an einen von ihm benannten Lieferort versandt, so geht mit der Übergabe der Waren an den Spediteur, den Frachtführer oder der sonst zur Ausführung der Versendung bestimmten Person oder Anstalt die Gefahr des zufälligen Untergangs oder zufälligen Verschlechterung der Ware auf den Käufer über.
2. Dies gilt unabhängig davon, ob die Versendung der Ware vom Erfüllungsort erfolgt und wer die Frachtkosten trägt.

## VII. Preise Zahlungsbedingungen

1. Die Preise verstehen sich, soweit schriftlich oder in Textform (z.B. per E-Mail oder Fax) nichts anderes vereinbart wurde, ab Werk, ohne Umverpackung, Transportverpackung und ohne die jeweils geltende Umsatzsteuer. Etwaige Kosten für den Versand, Zollabfertigung, und sonstige Kosten werden gesondert in Rechnung gestellt.
2. Unsere Rechnungen sind 10 Tage nach Rechnungsdatum zur Zahlung fällig. Wir behalten uns vor, Lieferungen nur gegen Vorkasse vorzunehmen.
3. Mit Überschreiten des vertraglichen Zahlungstermins gerät der Käufer in Verzug.
4. Bei Zahlungsverzug des Käufers sind Verzugszinsen in Höhe von 9 (neun) Prozentpunkten über dem Basiszinssatz zu zahlen.
5. Gleichzeitig hat der Käufer im Falle des Verzugs eine Pauschale in Höhe von 40 (vierzig) EUR zu zahlen (vgl. § 288 Abs. 5 BGB). Sind wir in der Lage, einen höheren Verzugschaden nachzuweisen, sind wir berechtigt, diesen geltend zu machen.
6. Tritt beim Käufer nach Vertragsabschluss eine Vermögensverschlech-

terung ein, oder wird eine bereits vor Vertragsabschluss bestehende Vermögensverschlechterung erst nach Vertragsabschluss bekannt, so ist der Käufer verpflichtet, nach unserer Aufforderung und Wahl entweder

- a) die Lieferung Zug um Zug zu bezahlen oder
- b) innerhalb einer Woche ab Zugang unserer Aufforderung vor Lieferung in Höhe des Kaufpreises Sicherheit zu leisten.

#### VIII. Preisanpassung

1. Wir sind berechtigt, den Preis einseitig im Falle der Erhöhung von Materialherstellungs- und/oder Material- und oder Produktbeschaffungskosten, Fremdlohn, Lohn und Lohnnebenkosten, Sozialabgaben sowie Energiekosten und Kosten durch Umweltauflagen und/ oder Währungsregularien und/ oder Zolländerungen und/ oder Frachtsätze und/ oder öffentliche Abgaben entsprechend zu erhöhen, wenn diese unsere Kosten der vertraglichen Leistungen unmittelbar oder mittelbar beeinflussen. Eine Erhöhung ist ausgeschlossen, soweit die Kostensteigerung bei einzelnen oder aller der vorgenannten Faktoren durch eine Kostenreduzierung bei anderen der genannten Faktoren in Bezug auf die Gesamtkostenbelastung für den Preis aufgehoben wird. Reduzieren sich die vorgenannten Kostenfaktoren, ohne dass die Kostenreduzierung durch die Steigerung anderer der vorgenannten Kostenfaktoren ausgeglichen wird, ist die Kostenreduzierung an den Käufer weiterzugeben.
2. Liegt der neue Preis aufgrund des vorgenannten Preisanpassungsrechts 20% oder mehr über dem ursprünglichen Preis, so ist der Käufer zum Rücktritt berechtigt. Er kann dieses Recht jedoch nur unverzüglich nach Mitteilung des erhöhten Preises geltend machen.

#### IX. Zurückbehaltungsrecht, Aufrechnung, Abtretung

1. Der Käufer kann nur aus demselben Vertragsverhältnis ein Zurückbehaltungsrecht geltend machen. Darüber hinaus sind sämtliche Zurückbehaltungsrechte – gleich aus welchem Rechtsverhältnis – uns gegenüber ausgeschlossen.
2. Der Käufer ist nur mit unbestrittenen und /oder rechtskräftig festgestellten Forderungen sowie mit Gegenforderungen aus demselben Vertragsverhältnis zur Aufrechnung berechtigt.
3. § 215 BGB (Aufrechnung und Zurückbehaltungsrecht nach Eintritt der Verjährung) bleibt unberührt.
4. Die Rechte des Käufers sind nur mit unserer Zustimmung abtretbar.

#### X. Eigentumsvorbehalt

1. Wir behalten uns das Eigentum an den gelieferten Waren (nachfolgend auch: Vorbehaltsware) vor, bis alle unsere Forderungen aus der Geschäftsverbindung mit dem Käufer beglichen sind. Der Eigentumsvorbehalt erstreckt sich auch auf die im Rahmen eines Umtauschs gelieferten Produkte.
2. Bei vertragswidrigem Verhalten des Käufers, insbesondere bei Zahlungsverzug, sind wir berechtigt, die Ware zurückzunehmen. Die Zurücknahme der Ware durch uns bedeutet einen Rücktritt vom Vertrag. Wir sind nach der Rücknahme der Ware zu deren Verwertung befugt. Der Verwertungserlös ist auf die Verbindlichkeiten des Käufers, abzüglich angemessener Verwertungskosten, anzurechnen.
3. Der Käufer ist berechtigt, die gelieferten Waren im gewöhnlichen Geschäftsverkehr weiter zu veräußern. Wird die Vorbehaltsware bei Weiterveräußerung vom Dritterwerber nicht sofort bezahlt, ist der Käufer verpflichtet, nur unter Eigentumsvorbehalt weiter zu veräußern. Die Berechtigung zur Weiterveräußerung der Vorbehaltsware entfällt ohne weiteres, wenn der Käufer seine Zahlung einstellt, oder uns gegenüber in Zahlungsverzug gerät.
4. Sicherungsübereignungen, Verpfändungen und Forderungsabtretungen, auch im Wege des Forderungsverkaufs, sind dem Käufer nicht erlaubt.
5. Alle Forderungen aus der Veräußerung von Vorbehaltswaren tritt der Käufer einschließlich Sicherheiten und Nebenrechte zur Sicherung der jeweiligen Ansprüche nach Abs. 1 schon jetzt an uns ab. Wir nehmen diese Abtretung bereits jetzt an. Bei Veräußerung von Waren, an denen wir Miteigentum haben, beschränkt sich die Abtretung auf den Forderungsanteil, der unserem Miteigentumsanteil entspricht.
6. Unser Eigentum erstreckt sich auf die durch Verarbeitung der Vorbehaltsware entstehenden neuen Erzeugnisse. Die Verarbeitung erfolgt für uns als Hersteller. Bei einer Verarbeitung, Verbindung oder Vermischung mit uns nicht gehörenden Sachen erwerben wir Miteigentum im Verhältnis des Netto-Rechnungswertes der Vorbehaltsware zu den Netto-Rechnungswerten der anderen verarbeiteten oder verbundenen Gegenstände.
7. Solange der Käufer bereit und in der Lage ist, seinen Verpflichtungen uns gegenüber ordnungsgemäß nachzukommen, darf er die an uns abgetretene Forderung selbst einziehen. Wir verpflichten uns, die Forderung nicht einzuziehen, solange der Käufer seinen Zahlungsverpflichtungen aus den vereinnahmten Erlösen nachkommt, nicht in Zahlungsverzug gerät und insbesondere kein Antrag auf Eröffnung eines Insolvenzverfahrens gestellt ist oder Zahlungseinstellung vorliegt. Ist dies der Fall, können wir verlangen, dass der Käufer uns die abgetretenen Forderungen und deren Schuldner bekannt gibt, alle zum Einzug erforderlichen Angaben macht, die dazugehörigen Unterlagen aushändigt und den Schuldnern die Abtretung mitteilt.

8. Der Käufer ist verpflichtet, bei der Weiterveräußerung einen von seinem Abnehmer verlangten Ausschluss von Abtretungen abzulehnen. Wir sind berechtigt, dem Abnehmer des Käufers unser Eigentum und die Abtretung anzuzeigen.
9. Übersteigt der Wert der Sicherheiten die Forderungen um insgesamt mehr als 10%, so sind wir auf Verlangen des Käufers insoweit zur Freigabe von Sicherheiten nach unserer Wahl verpflichtet.

#### XI. Gewährleistung, Rügeobliegenheit des Käufers

1. Die Ware hat dem jeweiligen Stand der Technik zu entsprechen, soweit nicht anderweitige Vereinbarungen in Schrift- oder in Textform (z.B. per E-Mail oder Fax) getroffen wurden.
2. Änderungen der Konstruktion oder Ausführung, die weder die Funktionsfähigkeit noch den Wert des bestellten Gegenstandes beeinträchtigen, bleiben vorbehalten und stellen keinen Mangel dar. Dasselbe gilt für herstellungsbedingte Maßtoleranzen.
3. Der Käufer hat die Ware unverzüglich nach Erhalt zu untersuchen und zu prüfen, ob sie vollständig ist und der vertraglich vereinbarten Beschaffenheit entspricht sowie für den vorgesehenen Einsatzzweck geeignet ist.
4. Beanstandungen wegen falscher oder unvollständiger Lieferungen oder wegen sonstigen Mängeln müssen uns unverzüglich, spätestens jedoch eine Woche nach Erhalt der Ware, schriftlich mitgeteilt werden. Treten verdeckte Mängel später auf, so sind diese uns in gleicher Form und innerhalb der gleichen Frist, jedoch gerechnet ab Entdeckung des Mangels mitzuteilen.
5. Beanstandungen wegen verdeckter Mängel sind in jedem Fall nur bis zum Ablauf von zwei Jahren nach Erhalt der Ware zulässig.
6. Die beanstandeten Mängel sind konkret zu bezeichnen. Nach Fristablauf gemäß Ziffer 3 gilt die Ware als genehmigt und es stehen dem Käufer keine Rechte irgendwelcher Art zu.
7. Bei einer schon äußerlich beschädigten Sendung ist der Käufer verpflichtet, einen ggf. bestehenden Schadensersatzanspruch unverzüglich schriftlich beim Spediteur geltend zu machen und uns davon sofort schriftlich zu unterrichten.
8. Soweit ein Mangel der Ware vorliegt, ist der Käufer berechtigt, nach seiner Wahl und nach Setzung einer angemessenen Frist Nacherfüllung in Form einer Mängelbeseitigung oder die Lieferung einer mangelfreien Sache zu verlangen. Sofern die Nacherfüllung im Sinne des § 440 S. 2 BGB fehlschlägt, ist der Käufer nach seiner Wahl berechtigt, vom Vertrag zurückzutreten oder den Kaufpreis zu mindern. Dies gilt auch, wenn wir die Nacherfüllung ernsthaft und endgültig verweigern. Liegt nur ein unerheblicher Mangel vor, steht dem Käufer nur ein Minderungsrecht zu.
9. Außer in den Fällen des Vorsatzes, der groben Fahrlässigkeit sowie bei Verletzungen des Lebens, des Körpers oder der Gesundheit sowie im Falle einer Forderung, die auf einer deliktischen Handlung oder einer ausdrücklich übernommenen Garantie oder der Übernahme des Beschaffungsrisikos nach § 276 BGB verjähren die Gewährleistungsansprüche bezüglich aller von uns gelieferten Produkte, soweit nicht schriftlich oder in Textform (z.B. per E-Mail oder Fax) etwas anderes vereinbart wurde, innerhalb eines Jahres. Die Frist beginnt mit dem in § 199 BGB bestimmten Zeitpunkt. Sie tritt spätestens mit Ablauf der in § 199 Abs. 3 und Abs. 4 BGB bestimmten Höchstfristen ein. Die vorstehende Regelung gilt nicht in den Fällen des §§ 478, 470, des § 438 Abs.1 Nr.2 und des § 634a Abs.1 Nr. 2 BGB oder soweit sonst gesetzlich eine längere Verjährungsfrist zwingend festgelegt ist. § 305b BGB (Vorrang der Individualabrede) bleibt unberührt. Eine Umkehr der Beweislast ist mit der vorstehenden Regelung nicht verbunden.
10. Mängelgewährleistungsansprüche bestehen nicht bei nur unerheblicher Beeinträchtigung der Brauchbarkeit, bei natürlicher Abnutzung oder Verschleiß und Schäden, die nach dem Gefahrübergang infolge fehlerhaften oder nachlässigen Gebrauch, übermäßiger Beanspruchung, mangelhafter Montage oder auf Grund besonderer äußerer Einflüsse entstehen, die nach Vertrag nicht vorausgesetzt sind. Ferner bestehen Sachmängel nicht, wenn der Käufer die sich insbesondere aus der Betriebsanleitung ergebenden Vorschriften über die Behandlung, Wartung und Überprüfung sowie Pflege der Ware nicht befolgt hat.
11. Werden vom Käufer oder Dritten unsachgemäß Instandsetzungsarbeiten oder Änderungen an der Ware vorgenommen, so bestehen für die und die daraus entstehenden Folgen ebenfalls keine Mängelgewährleistungsansprüche.
12. Im Falle des arglistigen Verschweigens eines Mangels oder im Falle der Übernahme einer Garantie für die Beschaffenheit der Ware zum Zeitpunkt der Gefahrübergangs im Sinne des § 444 BGB richten sich die Rechte des Käufers ausschließlich nach den gesetzlichen Bestimmungen.
13. Sofern keine zwingenden gesetzlichen Regelungen bestehen, erfolgt die Gewährleistung lediglich für den Käufer und nicht für die Kunden des Käufers. Wir übernehmen keine Gewähr für die Eignung für einen bestimmten Zweck oder die Marktfähigkeiten des jeweiligen Kaufgegenstandes.



## **Small Things Matter**

---

CELO Befestigungssysteme GmbH  
Industriestraße 6  
86551 Aichach, Deutschland  
[www.celofixings.de](http://www.celofixings.de)  
Hotline: +49 [0] 8251-90485-0  
Telefax: +49 [0] 8251-90485-49  
E-mail: [info@celofixings.de](mailto:info@celofixings.de)