



WORK
your
WAY



Schon heute
den Anforderungen von
morgen gerecht
werden.

Dieser Leitgedanke und ein blauer Metallkoffer bildeten 1973 den Anfang der Sortimo Systemwelt.

Von Beginn an lebte Firmengründer Herbert Dischinger die innovative Idee eines Systems für Ordnung. Das Sortimo Produktportfolio wurde rund um die Insetboxen und den Metallkoffer weiterentwickelt und so wurde Sortimo schnell zum weltweit führenden Anbieter für Fahrzeugeinrichtungen und Ladungssicherungssysteme.

Durchdachte Ergonomie, beste passive Sicherheit, herausragende Qualität und hohe Langlebigkeit sind Eigenschaften, die unsere Produkte seit jeher im harten Arbeitsalltag auszeichnen.

Heute ist Sortimo nicht länger nur Hersteller von Fahrzeugeinrichtungen, sondern bietet mit der *mySortimo* Plattform ein Full-Service-Konzept an, welches weit mehr als nur individuelle und schlüsselfertige Mobilitätslösungen für das leichte Nutzfahrzeug bietet, sondern die Sortimo Produktpalette wertschöpfend erweitert und den Beschaffungsweg so einfach wie möglich macht.



#work your way!

mySortimo.de bietet Ihnen eine Verfügbarkeit über alle Sortimo Produkte und Services rund um die Uhr. Sie können Ihr Nutzfahrzeug online mit Fahrzeugeinrichtungen bestücken, Beklebungen erstellen, Schaumstoffeinlagen für Werkzeuge konfigurieren und ein komplettes mobiles Ordnungssystem in Form von Beklebungsetikette generieren. Alles unter voller Preistransparenz. Sollten Sie Unterstützung benötigen steht Ihnen das Sortimo Customer Service Center zur Seite oder selbstverständlich auch unsere Sortimo Niederlassungen und Stationen vor Ort.

Überzeugen Sie sich selbst auf mySortimo.de!

mySortimo Account

Profitieren Sie durch die Anlage Ihres eigenen Accounts von individuell auf Sie zugeschnittenen Inhalten, wodurch Sie Ihren Arbeitsalltag noch effizienter gestalten können.

- › nützliche Tipps rund um Ihr leichtes Nutzfahrzeug
- › Online-Fahrzeugverwaltung
- › Speichern individueller Fahrzeug-Konfigurationen, Beklebungen und Inventarlisten
- › direkte Bestellung mit Einbauservice und Wunschtermin

Steigern Sie Ihre Produktivität im Arbeitsalltag mit der Unterstützung von mySortimo.



Kostenkontrolle und Zeitersparnis

Sparen Sie sich lange Beschaffungswege über verschiedenste Dienstleister indem Sie sich dank unseres Full-Service-Konzeptes an unserem umfangreichen Angebot bedienen und rund um die Uhr erhalten, was Sie gerade brauchen.

Auf der Plattform mySortimo behalten Sie die volle Kostenkontrolle über Ihre Fahrzeugeinrichtungs- und Beklebungskonfigurationen, da Sie zu jedem Zeitpunkt der Konfiguration den Preis einsehen können und somit ganz nach Ihren Budgetvorgaben planen können.

Maßgeschneiderte Lösungen

Unser vielfältiges Portfolio bietet Ihnen branchengerechte und maßgeschneiderte Lösungen für noch mehr Effizienz im Arbeitsalltag.

Egal, ob Fahrzeugeinrichtung, -beklebung oder Ordnungshelfer aus unserem Zubehörprogramm – mit den Sortimo Produkten und Services gestalten Sie Ihr Fahrzeug ganz nach Ihren Bedürfnissen und bringen es so bestmöglich zum Einsatz.

Qualität MADE IN GERMANY

Ausgehend von unserem einzigen Produktionsstandort im bayrischen Zusmarshausen beliefern wir unsere Kunden weltweit.

Trotz der globalen Marktausrichtung sind wir stolz auf unseren Heimatort Zusmarshausen. Denn dieser bringt entscheidende Vorteile mit sich: Die Produktionsabläufe sind schlank und unsere Fachkräfte hochqualifiziert. Dank der kurzen Wege können wir unsere Produkte stetig optimieren und einen lückenlosen Informationsfluss garantieren.

Die geschaffene Expertise sorgt dafür, dass die hier entstandenen Innovationen und Systemlösungen nicht kopierbar sind – schon gar nicht in ihrer Qualität „Made in Germany“.

Die Produktlinien von Sortimo tragen zudem das TÜV-Siegel für geprüfte Qualität und haben erfolgreich Crashtests absolviert.

mySortimo®



Fahrzeugeinrichtung

SR5	ab Seite	10
Globelyst4	ab Seite	38
FlexRack 2.0	ab Seite	50
FR5	ab Seite	56
Jumbo-Unit	ab Seite	64
Multifunktionsauszug	ab Seite	82
Sortimo Xpress	ab Seite	88



Boden- und Wandverkleidung

Montage- und Ladungssicherungsböden	ab Seite	98
Wand- und Dachverkleidung	ab Seite	116
Flügeltürplatten	ab Seite	134



Ladungssicherung

Zurrschienen	ab Seite	138
Spannstangen	ab Seite	142
Zubehör	ab Seite	144
Zurrgurte- und netze	ab Seite	150



Zubehör

Fahrzeugzubehör	ab Seite	152
Lochwandzubehör	ab Seite	172
Elektrozubehör	ab Seite	176
Sicherheit und Erste Hilfe	ab Seite	186



Koffer und BOXXen

SR-BOXX	ab Seite	192
Insetboxen	ab Seite	198
Metallkoffer	ab Seite	204
T-BOXX G	ab Seite	216
L-BOXXen Familie	ab Seite	224



Mobiles Arbeiten

sContainer	ab Seite	264
WorkMo	ab Seite	274
ProClick	ab Seite	294



Dachträger

TopSystem	ab Seite	302
Leiterlifte	ab Seite	320
Heckleitern	ab Seite	322



mySortimo Services

mySortimo graphics	ab Seite	328
mySortimo inlay	ab Seite	334
mySortimo labels	ab Seite	340
mySortimo wear	ab Seite	346



Kontakt

	ab Seite	354
--	----------	-----



Das Ordnungssystem für maximale Produktivität

SR5



Online konfigurieren – jederzeit und mit allen Vorteilen der Plattform *mySortimo*



Höchste Produktivität durch Workflowoptimierung und 5S



Bewährte Qualität – hohe Sicherheit und Langlebigkeit



Maximale Laderaumnutzung durch flexible Verbaumöglichkeiten

SR5 – Das Ordnungssystem für maximale Produktivität



Mehr Produktivität geht nicht

SR5 ist die 5. Generation der Sortimo Fahrzeugeinrichtung und das Ergebnis von mehr als 45 Jahren Erfahrung in der Organisation und im Ausbau von leichten Nutzfahrzeugen.

Als Pionier für Fahrzeugeinrichtungen steht unser Produkt für Sicherheit, durchdachte Ergonomie, Qualität und Langlebigkeit.

Im Zeitalter des Wandels durch Digitalisierung, Fachkräftemangel und Industrie 4.0 geht es darüber hinaus aber vor allem um Effizienz und Produktivität. Es geht darum, keine Kompromisse bei der Optimierung von Arbeitsprozessen einzugehen und gleichzeitig mit vorhandenen Ressourcen schonend umzugehen.

Um diesen Anforderungen gerecht zu werden, haben wir mit unserer ganzen Erfahrung und Leidenschaft ein System entwickelt, das mehr ist als einfach nur Fahrzeugeinrichtung und Ordnungssystem. Ein System, das ausgelegt ist auf perfekte Arbeitsplatzorganisation auf engstem Raum. Es geht also auch um maximale Raumnutzung und gleichzeitig um Übersichtlichkeit und schnellen Zugriff auf das benötigte Inventar im Fahrzeug.

Hierfür haben wir den Workflow unserer Kunden als Kern der Entwicklungen vorangestellt und moderne Methoden der Arbeitsplatzgestaltung wie „5S“ einfließen lassen. Wir sind stolz auf das, was daraus entstanden ist und freuen uns darauf, Ihnen die vielfältigen Möglichkeiten von SR5 vorstellen zu dürfen.

Lernen Sie SR5 kennen und nutzen Sie die Möglichkeiten des Systems, um auch Ihre Prozesse stetig zu optimieren.



**Beschriftungsetiketten
ab Seite 340**

SR5 – Das Ordnungssystem für maximale Produktivität



Kompatibel mit bewährten und etablierten Systemen – das Sortimo EcoSystem

Jeder Handgriff muss sitzen. Alles passt zu allem. Dafür ist Durchgängigkeit über Systemgrenzen hinweg erforderlich.

Sinnbild hierfür ist die L-BOXX, die voll kompatibel mit dem kompletten Sortimo Produktprogramm und natürlich auch mit SR5 ist. Gleichzeitig nutzen Hersteller und Händler beinahe aller Branchen die L-BOXX als Verpackung von Werkzeug und Verbrauchsmaterialien. Über die Sortimo Auszugschienen lässt sich die L-BOXX völlig problemlos und sicher einrasten. Bestehende Sortimente und Maschinen in der L-BOXX lassen sich somit per plug-and-play in das Fahrzeug integrieren.

Auch weitere Hersteller bieten mit ihren Koffern volle Kompatibilität zu SR5. So kann z.B. der Hilti-Koffer über die Auszugschienen in die SR5 Fahrzeugeinrichtung integriert werden. Für diese Kooperation haben wir unsere Patente geöffnet, da der Nutzen für unsere Kunden auf der Hand liegt und an oberster Stelle steht.

Zu den Arbeitsprozessen rund um das leichte Nutzfahrzeug gehört natürlich auch die professionelle Ladungssicherung. Hierfür steht bei Sortimo der Name „ProSafe“. Es ist das einzige Ladungssicherungssystem, das durchgängig in den Originalzurrpunkten der leichten Nutzfahrzeuge, an individuellen Bodenzurrpunkten oder Wand-schienen, aber eben auch integriert in Fahrzeugeinrichtung oder Dachträgersystem funktioniert. Kein Wunder also, dass auch SR5 voll kompatibel mit ProSafe bleibt.

Profitieren auch Sie davon – SR5 passt sich an Ihr Umfeld und Ihre Systeme an, sorgt aber auch für Durchgängigkeit in Ihren Arbeitsabläufen.



**ProSafe – Kompatibel
auch zu den Originalzurrpunkten
der Fahrzeughersteller!**



**Weitere BOXXen und Koffer
ab Seite 192**

SR5 – Die wichtigsten Komponenten im Überblick



Langgutwanne

In der Langgutwanne lassen sich lange Gegenstände wie Rohre, Kabelkanäle, Mess- und Richtlatten u.v.m. sicher verstauen. Durch Öffnen des Heckteils kann der Inhalt sehr einfach nach hinten entnommen werden.

SR-BOXX

Die SR-BOXXen sind ideal zum Verstauen von Kleinteilen und Werkzeugen. Die BOXXen lassen sich mit Auszugschienen auf und auch unter Fachböden in der Fahrzeugeinrichtung integrieren. Ein optionaler Deckel schützt im Fahrzeug und auf der Baustelle vor Staub und Schmutz.

SR-Schub

Als clevere Alternative zur Schublade bietet der SR-Schub die bewährte Sortimo SR-Schubfunktion, kann aber auch jederzeit komplett entnommen werden. Trennbleche und Insetboxen bieten vielfältige Möglichkeiten zur Organisation.

Kofferfixierung

Sorgt für sicheren Halt beliebiger Werkzeugkoffer und ist mit nur einem Handgriff positioniert.

Mobile Sortimente

Für alles, was sortiert und gesichert vom Fahrzeug zur Baustelle und zurück zur Werkstatt muss, sind unsere Koffer und BOXXen die ideale Lösung. Auch Werkzeuge in der L-BOXX anderer Hersteller wie z.B. Bosch oder den Hiitkoffer (Größe 20) können Sie über die Sortimo Auszugschiene sicher verrasten.

Bodenklappe/Bodenblende

Mit der Bodenklappe und Bodenblende entstehen Verstaumöglichkeiten für große, auch unförmige Gegenstände. Die Bodenklappe bietet durch ihre klappbare Front zusätzlich den Vorteil des komfortablen Zugriffs auf den Inhalt. Die Bodenklappen und Bodenblenden lassen sich in verschiedenen Tiefenpositionen montieren, je nachdem ob mehr Stauraum oder mehr Freiraum im Mittelgang benötigt wird.

ProSafe

Das einzige durchgängige Ladungssicherungssystem für leichte Nutzfahrzeuge mit Zurrpunkten und Schienen in Boden und Wand, Dachträgersystem und auch Kompatibilität zu Fahrzeug-Originalzurrpunkten ist selbstverständlich auch in SR5 integriert.



Boden- und Wandverkleidungen ab Seite 98
ProClick Zubehör ab Seite 36

mySortimo Labels

Durch Beschriftungsetiketten mit Sortimo Farbcode wird die Organisation des Laderaums perfektioniert. Eine wichtige Grundlage für effizientes Arbeiten.

Fachböden

Den Fachboden gibt es in unterschiedlichen Ausführungen: Vorne offen für BOXXen, mit niedrigem und hohem Rand (H2 = 34 mm, H4 = 68 mm) oder optional mit einer Klappe. Alle Fachböden können mit SR-BOXXen bestückt werden. Die Positionierung der Fachböden kann nach hinten oder vorne variiert werden. So passt sich das SR5 Regal an die Fahrzeugkontur an und zwischen den Regalen bleibt Raum für Ladung und Bewegungsfreiheit. Der sonst kaum nutzbare Dachbereich wird maximal ausgeschöpft.

Universalschrank

Der Universalschrank bietet großzügigen Stauraum für Gegenstände aller Art. Die große Tür bietet durch ihren weiten Öffnungswinkel uneingeschränkte Sicht und komfortablen Zugriff auf den Inhalt. Die Verriegelung der Tür erfolgt mit einem Hebelverschluss. Durch optionale Einlegeböden entstehen zusätzliche Zwischenebenen innerhalb des Schrankes.

Schubladen

Schubladen bieten mit dem Vollauszug beste Übersicht und schnellen Zugriff auf Werkzeug, Schrauben oder Ersatzteile. Wie alle SR5 Elemente sind sie dank der eloxierten Aluminium-Front absolut robust.

Seitenprofil

Die Basis eines jeden SR5 Regals bietet aufgrund seiner robusten und kompakten Bauform maximalen Nutz- und Laderaum am Fahrzeugboden und sorgt für schnelle Übersicht und guten Zugriff in Fachböden. Vielfältiges SR5 Zubehör für unterschiedlichste Branchen und Anforderungen wird auf der gewünschten Höhe in den ProSafe Lochungen werkzeuglos eingehakt.

Seitenprofil-Zubehör

Für jede Branche und unterschiedlichste Anforderungen bietet das SR5 Zubehör praktische Lösungen. Die Verschraubung erfolgt stufenlos auf gewünschter Höhe.

MultiSlide

Der MultiSlide ist mit seinem Vollauszug die optimale Lösung, wenn es darum geht, auf den Inhalt von BOXXen- und Koffern zuzugreifen, ohne diese dabei aus der Fahrzeugeinrichtung entnehmen zu müssen. Das Tableau bietet Platz für sämtliche T-, L-, LS-, und LT-BOXXen, sowie die Metallkoffer. Auch systemfremde Koffer lassen sich darauf verstauen. Flexibel positionierbare Anschlagklammern verhindern dabei ein Umhertreten der Koffer.

SoboPro

Der Montage- und Ladungssicherungsboden bietet mit integrierten Bodenzurrpunkten ProSafe vielfältige Möglichkeiten zur Ladungssicherung. Gleichzeitig können die gängigsten SR5 Konfigurationen direkt per plug-and-play verschraubt werden.

SR5 – einfach online konfigurieren



mySortimo configuration

Der Fahrzeugeinrichtungskonfigurator *mySortimo configuration* erlaubt es, in wenigen Schritten eigene SR5 Konfigurationen zu erstellen. Entweder, um einfach nur die Möglichkeiten von SR5 in 3D interaktiv kennenzulernen, oder auch um diese direkt über die *mySortimo* Plattform zu bestellen.

Am besten testen Sie den Konfigurator gleich selbst:

mysortimo.de/configurator

Nach der Fahrzeugauswahl bietet der Konfigurator zwei Möglichkeiten zum Einstieg – völlig frei und individuell oder mit einem auf Ihren Eingaben und Anforderungen basierendem Vorschlag:

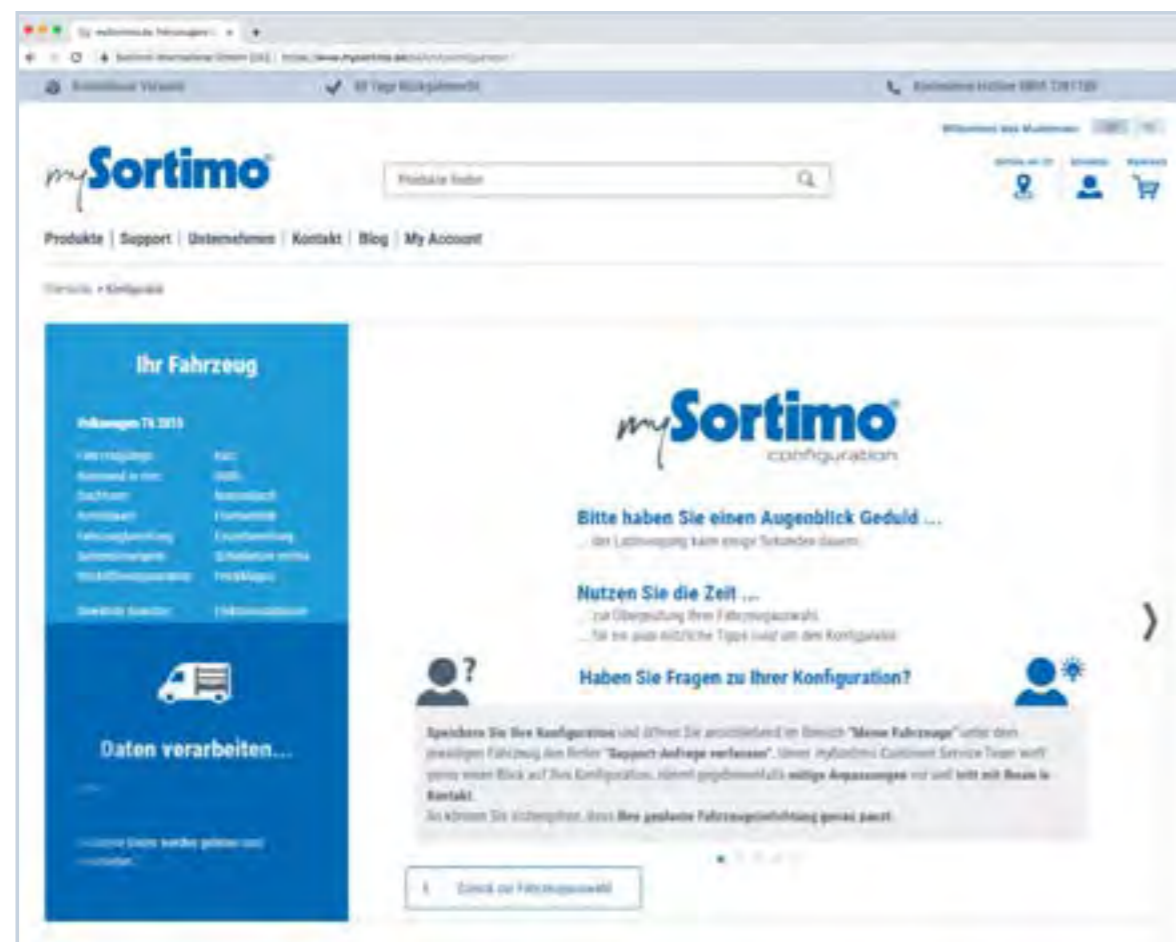

Die eigentliche Konfiguration erfolgt in 4 einfachen Schritten, in denen Sie die Fahrzeugeinrichtung individuell gestalten und Ihre gewünschten Optionen wählen können:

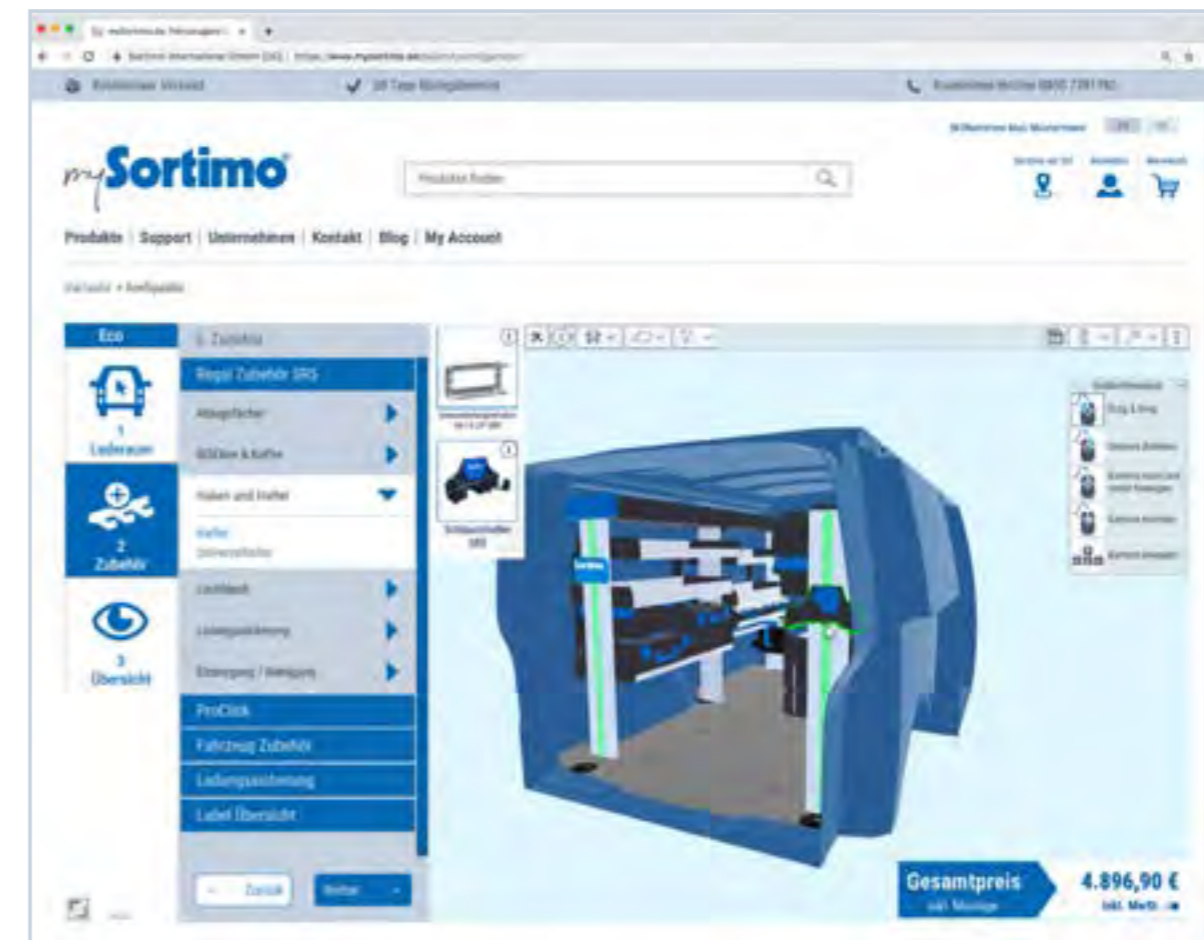

Profitieren Sie dabei von umfangreichen Vorteilen innerhalb unserer Plattform *mySortimo*:

- Preistransparenz – Sie behalten während der Konfiguration jederzeit den vollen Überblick über die aktuellen Kosten inkl. Montage.
- Sinnvolle Zusatzangebote persönlich auf Sie zugeschnitten und dabei alles aus einer Hand ohne Abstimmung mit Dritten.
- Speicherung und permanenter Zugriff auf die Konfiguration und sofortige Bestellung möglich.
- Umfangreiche und interaktive Erklärungen unserer Produkte während der Konfiguration.

Maximale Laderaumnutzung – Platz genau da, wo er benötigt wird



Durch das SR5 Konzept wird der Laderaum des Fahrzeugs optimal genutzt. Die kompakten Seitenprofile benötigen deutlich weniger Platz, als die Rahmenkonstruktionen konventioneller Fahrzeugeinrichtungen. Zudem ist ProClick kompatibel zu den Seitenprofilen, sodass Werkzeugtaschen oder SR5 Zubehör werkzeutfrei in die ProSafe Lochungen einhakt werden können. Durch Variation der Bauteiltiefen bzw. der Verbaupositionen passt sich die Fahrzeugeinrichtung optimal an die Kontur des Fahrzeugs an.

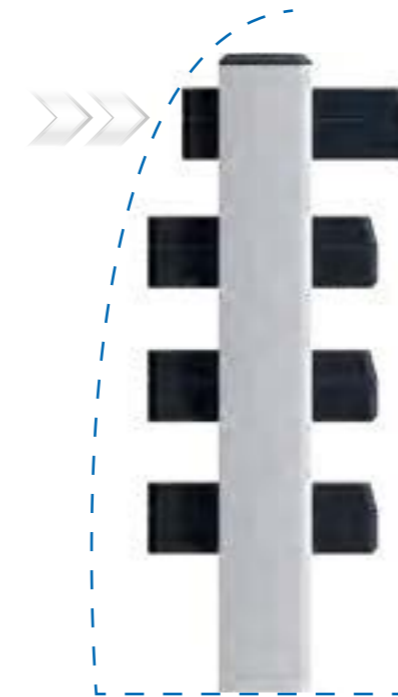

Durch eine zur Fahrzeugmitte hin versetzte Montage der Komponenten passt sich das SR5 Regal optimal an die Kontur des Fahrzeugs an. Gleichzeitig bleibt die volle Regaltiefe erhalten und der Dachbereich im Fahrzeug wird bestmöglich genutzt.

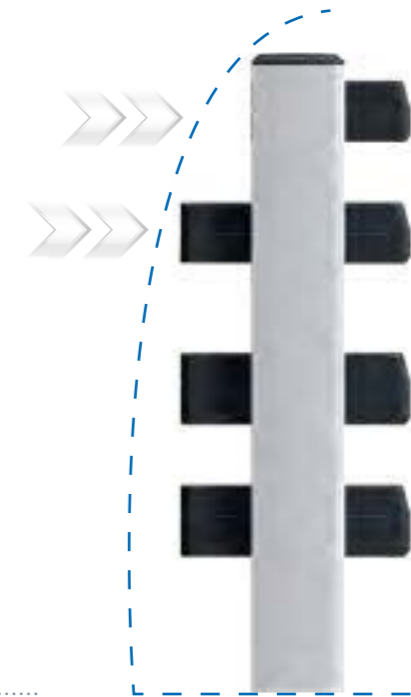

Durch Verringerung der Bauteiltiefe im oberen Bereich bleibt die Flucht der Komponenten Richtung Fahrzeugmitte erhalten. Vorteil dieser Variante ist, dass die Fahrzeugeinrichtung noch als Anlage für beispielsweise Plattenwerkstoffe genutzt werden kann. ProSafe Zurrschienen bieten dafür Anlagefläche und Verzurrmöglichkeit.



Durch den schlanken Aufbau bleibt der wertvolle Platz am Fahrzeugboden vollständig erhalten, z. B. zum Transport einer Europalette.

Maximale Laderaumnutzung

Maximale Laderaumnutzung – Mehr Inhalt bei geringerem Platzbedarf



Einzigartig im Bereich der Fahrzeugeinrichtungen ist die Funktionalität der hängenden SR-BOXen. Die Anzahl der BOXen pro Fachboden kann so verdoppelt werden und auch Fachböden mit Rand können nun mit SR-BOXen bestückt werden. Der zur Verfügung stehende Platz im Regal wird optimal genutzt! Die Auszugschienen für Ober- und Unterseite der Fachböden ermöglichen ein einfaches Herausziehen der BOXen zum komfortablen Zugriff auf den Inhalt, bzw. durch leichtes Anheben auch die komplette Entnahme der BOXen.



**Beschriftungsetiketten
ab Seite 340**

Fahrzeugorganisation – alles an seinem Ort



Durch Beschriftungsetiketten, Trennbleche und Inlays werden Such- und Zugriffszeiten im Arbeitsalltag minimiert. Dadurch steigen Produktivität und Effizienz.

SR5 – Das Ordnungssystem für maximale Produktivität

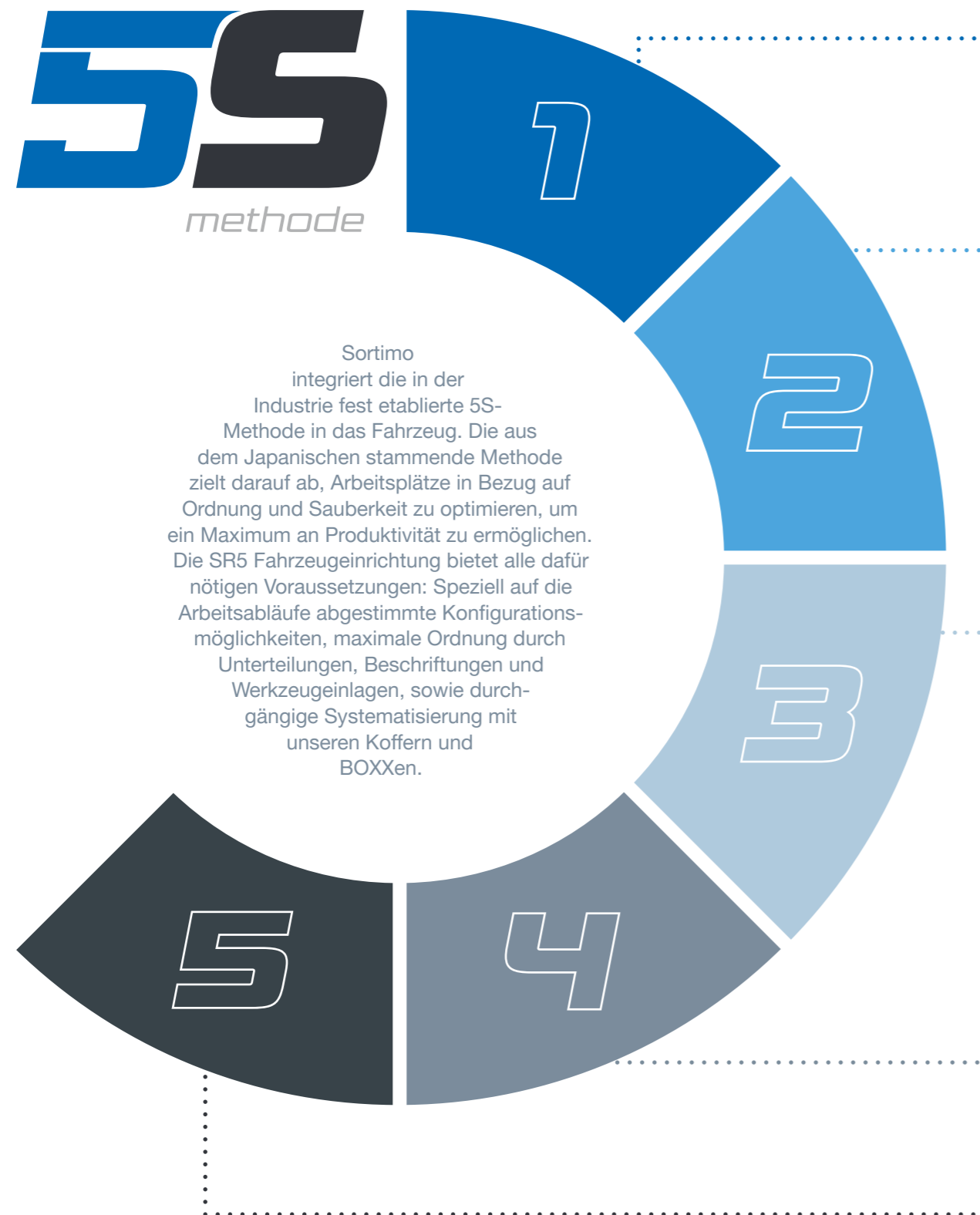

1. Sortieren

Besonders im Fahrzeug sind Stauraum und Zuladung begrenzt. Ein Grund mehr, wirklich nur die Dinge zu transportieren, die auch tatsächlich benötigt werden. Eine SR5 Fahrzeugeinrichtung sorgt für vollen Überblick im Fahrzeug und hilft, ungenutzte Werkzeuge oder Kleinteile zu identifizieren und diese ggf. auszusortieren. So steht mehr Laderaum zum Transport zur Verfügung und noch dazu sinkt durch das geringere Gesamtgewicht der Kraftstoffverbrauch des Fahrzeuges.

2. Systematisieren

Durch systematische Ordnung im Fahrzeug lassen sich Arbeitsabläufe optimieren und somit Such- und Zugriffszeiten minimieren. Eine durchdachte Anordnung der Gegenstände hilft beim effizienten Zugriff auf die Inhalte. So kann z.B. durch das Platzieren von häufig benötigten Gegenständen in der Nähe der Fahrzeugtüren auf ein Betreten des Fahrzeuges verzichtet werden. Durch die Nutzung von Werkzeugeinlagen hat alles seinen Platz und durch die Zweifarbigkeit fällt fehlendes Werkzeug sofort auf.

3. Säubern

Durch Sauberkeit im Fahrzeug sinken die Zugriffszeiten auf den Inhalt und gleichzeitig erhöht sich die Arbeitssicherheit. Noch dazu ist es Ihren Kunden gegenüber das beste Aushängeschild für Ihre Arbeitsweise. Im Gegensatz zu einem unaufgeräumten Fahrzeug ermöglicht die strukturierte Ordnung in der SR5 Fahrzeugeinrichtung ein einfaches Reinigen des Laderaumes ohne zeitaufwändiges Ausräumen. Den Innenraum mit in die regelmäßige Fahrzeugpflege einzubeziehen ist definitiv ein lohnenswertes Ritual.

4. Standardisieren

Schaffen Sie Standards in Fahrzeug und Werkstatt! Sortimo bietet Ihnen die Lösungen dafür! Die Verwendung von Farbcodes zeigt auf einen Blick Zugehörigkeiten auf. Dabei entscheiden Sie selbst, wie Sie strukturieren: Vergeben Sie die Farben nach Art des Inhalts (z.B. Werkzeuge, Verbrauchsmaterial, etc., bzw. Schrauben, Dübel usw.), nach Fahrzeug bzw. Mitarbeiter(in) oder auch nach Ihrem individuellen System - ganz wie es zu Ihrer Arbeitsweise passt! Auch die durchgängige Verwendung von einheitlichen Koffern und BOXXen ist eine Möglichkeit zur Standardisierung und schafft Gewissheit, dass alles zueinander passt! So ist z.B. die L-BOXX eine im Markt weit verbreitete Verpackungslösung für Werkzeuge und Verbrauchsmaterialien. Durch vielseitige individuelle Lösungen von Sortimo schaffen Sie es, nahezu alle Ihre Materialien und Werkzeuge verpackungsseitig zu vereinheitlichen und so von den Vorteilen bei Transport und Arbeit zu profitieren

5. Selbstdisziplin

Mit einer auf Ihre Abläufe abgestimmten SR5 Fahrzeugeinrichtung haben Sie die besten Voraussetzungen Ordnung und Sauberkeit im Fahrzeug zu halten. Zur 5S-Methodik gehört aber auch die stetige Verbesserung. Daher sind die Abläufe stets kritisch zu hinterfragen, um eventuell vorhandene Optimierungspotentiale auszuschöpfen. Die Flexibilität der SR5 Fahrzeugeinrichtung ermöglicht zahlreiche Anpassungsmöglichkeiten. Durch den Schnelladapter können einzelne Komponenten einfach und flexibel umgebaut und damit an sich ändernde Anforderungen der Arbeitswelt angepasst werden.





Die leichte Schublade für SR5

SR-Schub

- komfortabler Zugriff durch Auszugsfunktion
- flexible Unterteilung durch Trennbleche oder Insetboxen
- einfache Entnahme des kompletten SR-Schubs
- optimale Arbeitsplatzorganisation durch *mySortimo* labels
- Schutz und Ordnung von Werkzeugen durch *mySortimo* inlay Schaumstoffeinlagen. Online konfigurieren unter mysortimo.de/inlay

Der SR-Schub ist eine kostengünstige Alternative zur Schublade. Auszugsschienen bilden die Schnittstelle zur SR5 Fahrzeugeinrichtung und ermöglichen durch die Auszugsfunktion einen komfortablen Zugriff auf den Inhalt. Durch Anheben kann der SR-Schub komplett aus der Fahrzeugeinrichtung entnommen werden. Der Innenraum kann mit Trennblechen unterteilt werden, bietet sich aber auch ideal zur Bestückung mit Insetboxen an.

Produkt	technische Daten	Beschreibung	Artikel-Nr.	Preis
SR-Schub 34-8	BxTxH: 693 x 356 x 136 mm Gewicht: 2,18 kg	Für Fahrzeugeinrichtung SR5 der Breite 3. Auszugsschienen und Montagematerial im Lieferumfang enthalten.	1000012242	85,10 EUR
SR-Schub 44-8	BxTxH: 940 x 356 x 136 mm Gewicht: 2,6 kg	Für Fahrzeugeinrichtung SR5 der Breite 4. Auszugsschienen und Montagematerial im Lieferumfang enthalten.	1000012243	93,80 EUR

Trennbleche SR-Schub

Mit Trennblechen lässt sich der SR-Schub in der Breite in einzelne Bereiche unterteilen. Je nach Platzbedarf lassen sich die Positionen der Trennbleche flexibel variieren.

Produkt	technische Daten	Beschreibung	Artikel-Nr.	Preis
Trennblechsatz SR5 04-8	BxTxH: 288 x 114 x 1 mm Gewicht: 0,13 kg	Bestehend aus 1x Trennblech inklusive Trennblechhalter	1000013280	8,90 EUR

SR5 Zubehör – BOXXenrahmen



Der BOXXenrahmen ist durch seinen Preis- und Gewichtsvorteil eine smarte **Alternative zum Fachboden Tiefe 4**, wenn es um die Integration von BOXXen in die Fahrzeugeinrichtung geht. Die Ober- bzw. Unterseite des Rahmens lassen sich dabei unabhängig voneinander mit Auszugschienen ausstatten, was maximale Flexibilität bei der BOXXenbestückung ermöglicht. Durch die integrierten ProClick-Schnittstellen lassen sich die ProClick Werkzeugtaschen komfortabel mit verstauen.



SR5 Zubehör – Insetboxen



Die Insetboxen sorgen für mehr Produktivität im Arbeitsalltag, denn sie erlauben nicht nur einen schnellen Überblick über die enthaltenen Kleinteile, sie können darüber hinaus direkt aus den Koffern und BOXXen entnommen und am Arbeitsplatz eingesetzt werden. Fehlende oder ausgehende Materialbestände werden sofort erkannt, wodurch Ausfallzeiten vermieden werden. Egal ob in der Werkstatt, in den Sortimo Koffern und BOXXen, der WorkMo oder in der Sortimo Fahrzeugeinrichtung – die in unterschiedlichen Größen verfügbaren Insetboxen ermöglichen eine den individuellen Anforderungen entsprechende Bestückung und lassen sich aufgrund ihrer integrierten Trennwandführung ganz individuell unterteilen, was sie im Arbeitsalltag noch flexibler und effizienter macht. Gemeinsam mit mySortimo labels ermöglichen sie eine professionelle, systematische und individuelle Arbeitsplatzorganisation.



Insetboxensets für Schubladen 24-6

Für Schubladen Breite 2 (46 cm) Höhe 6 (10 cm). In mehrfacher Ausführung auch für breitere Schubladen verwendbar.

Produkt	technische Daten	Beschreibung	Skizze	Artikel-Nr.	Preis
Insetboxenset 4 Stück H63	BxTxH: 418 x 314 x 63 mm Gewicht: 0,82 kg	4-12 Unterteilungsmöglichkeiten in Höhe 63 mm (4x IB 2x6, 4x TW IB 1x0, 4x TW IB 2x0).		1000011037	27,30 EUR
Insetboxenset 8 Stück H63	BxTxH: 418 x 314 x 63 mm Gewicht: 0,84 kg	8-16 Unterteilungsmöglichkeiten in Höhe 63 mm (8x IB 2x3, 4x TW IB 1x0, 4x TW IB 2x0).		1000011038	27,30 EUR
Insetboxenset 12 Stück H63	BxTxH: 418 x 314 x 63 mm Gewicht: 0,91 kg	12-20 Unterteilungsmöglichkeiten in Höhe 63 mm (12x IB 2x2, 4x TW IB 1x0, 4x TW IB 2x0).		1000011039	27,30 EUR
Insetboxenset 16 Stück H63	BxTxH: 418 x 314 x 63 mm Gewicht: 0,97 kg	16-24 Unterteilungsmöglichkeiten in Höhe 63 mm (6x IB 1x1, 4x IB 1x2, 2x IB 2x2, 1x IB 2x3, 2x IB 1x4, 1x IB 2x6, 4x TW IB 1x0, 4x TW IB 2x0).		1000011040	27,30 EUR
Insetboxenset 23 Stück H63	BxTxH: 418 x 314 x 63 mm Gewicht: 1,02 kg	23-31 Unterteilungsmöglichkeiten in Höhe 63 mm (12x IB 1x1, 6x IB 1x2, 3x IB 2x2, 2x IB 2x3, 4x TW IB 1x0, 4x TW IB 2x0).		1000011030	27,30 EUR

SR5 Zubehör – Trennbleche



Mit Trennblechen lassen sich Fachböden und Schubladen in einzelne Bereiche unterteilen. Je nach Platzbedarf der einzelnen Inhalte lassen sich die Positionen der Trennbleche flexibel variieren. Optimal ergänzt wird das Ordnungssystem durch mySortimo labels Beschriftungsetiketten. Dank Farbcode ist das Material eindeutig kategorisiert und selbst bei einem leeren Abteil ist durch die Beschriftung eine Nachbestückung problemlos möglich.



Trennbleche für Fachböden

Unterteilung von SR5 Fachböden in der Breite. Flexibel positionierbar.

Produkt	technische Daten	Beschreibung	Artikel-Nr.	Preis
Trennblech FB 03-6 SR5	BxTxH: 218 x 0 x 81 mm	Aluminium Trennblech für SR5 Fachböden 03-7	1000012290	8,60 EUR
Trennblech FB 04-6 SR5	BxTxH: 322 x 0 x 81 mm	Aluminium Trennblech für SR5 Fachböden 04-7	1000012291	10,10 EUR
Trennblech FB 05-6 SR5	BxTxH: 426 x 0 x 81 mm	Aluminium Trennblech für SR5 Fachböden 05-7	1000012292	11,90 EUR

Trennbleche für Fachböden mit Rand

Unterteilung von SR5 Fachböden mit Rand H2 oder H4 in der Breite. Flexibel positionierbar.

Produkt	technische Daten	Beschreibung	Artikel-Nr.	Preis
Trennblech FB 03-6 H2/H4 SR5	BxTxH: 218 x 0 x 81 mm	Aluminium Trennblech für SR5 Fachböden 03-6 mit Rand H2 oder H4	1000012293	7,90 EUR
Trennblech FB 04-6 H2/H4 SR5	BxTxH: 322 x 0 x 81 mm	Aluminium Trennblech für SR5 Fachböden 04-6 mit Rand H2 oder H4	1000012294	9,30 EUR
Trennblech FB 05-6 H2/H4 SR5	BxTxH: 426 x 0 x 81 mm	Aluminium Trennblech für SR5 Fachböden 05-6 mit Rand H2 oder H4	1000012295	11,40 EUR

SR5 Zubehör – Trennbleche Schubladen



Trennbleche für Schubladen SR5

Ordnung mit System

Mit Trennblechen lassen sich die Schubladen in einzelne Bereiche unterteilen. Je nach Platzbedarf lassen sich die Positionen der Trennbleche flexibel variieren und optimal mit Insetboxen ergänzen. Die Kombination mit Gedore Werkzeugeinlagen im Insetboxenraster ist ebenso möglich wie die individuelle Bestückung mit konfigurierbaren Schaumeinlagen des Services mySortimo inlay.

Trennblechpositionen

Die folgenden Darstellungen zeigen schematisch die Trennblechpositionen und Kombinationsmöglichkeiten mit Insetboxen in der jeweiligen Schubladengröße.

	Tiefe 4	Tiefe 5	Tiefe 7
Breite 1,3			
Breite 1,7			
Breite 2			
Breite 3			
Breite 4			

— Durchgezogene Linien = Darstellung der Trennbleche - - - - - gestrichelte Linien = Darstellung der Insetbox-Positionen auf Basis des Insetboxenrasters (IB-Raster)

Einzelne Trennbleche

Die einzelnen Trennbleche sind an das Größenraster der Insetboxen (IB-Raster) angelehnt.

Produkt	Schublade	Passend für Schublade ...	Beschreibung	Artikel-Nr.	Preis
Trennblech H6 SBL TBH 4-IB-Raster	Breite 2 / Tiefe 4 	Höhe 6 und 8	Länge entspricht 4 Insetboxenraster. Zur weiteren Unterteilung zwischen Trennblechen und Schubladenrand.	1000014069	7,00 EUR
Trennblech H10 SBL TBH 4-IB-Raster		Höhe 10 und 12		1000014070	7,20 EUR
Trennblech H6 SBL TBH 6-IB-Raster	Breite 2 / Tiefe 4 	Höhe 6 und 8	Länge entspricht 6 Insetboxenraster, z.B. zur Unterteilung von Tiefe 4 Schubladen in der Breite.	1000012912	6,10 EUR
Trennblech H10 SBL TBH 6-IB-Raster		Höhe 10 und 12		1000012914	8,30 EUR
Trennblech H6 SBL TBH 8-IB-Raster	Breite 2 / Tiefe 4 	Höhe 6 und 8	Länge entspricht 8 Insetboxenraster, z.B. zur Unterteilung von Tiefe 4 Schubladen in der Tiefe oder Tiefe 5 Schubladen in der Breite.	1000012913	8,00 EUR
Trennblech H10 SBL TBH 8-IB-Raster		Höhe 10 und 12		1000012915	9,60 EUR
Trennblech H6 SBL TBH 12-IB-Raster	Breite 1,3 / Tiefe 7 	Höhe 6 und 8	Länge entspricht 12 Insetboxenraster, z.B. zur Unterteilung von Tiefe 7 Schubladen in der Breite	1000017803	13,90 EUR
Trennblech H10 SBL TBH 12-IB-Raster		Höhe 10 und 12		1000017804	15,80 EUR

— Rote Linien = Darstellung der einzelnen Trennbleche

Trennblechsets

Produkt	Schublade	Passend für Schublade ...	Beschreibung	Artikel-Nr.	Preis
Trennblechset H6 SBL T4	Breite 2 / Tiefe 4 	Tiefe 4 / Höhe 6 & 8	Set enthält drei Trennbleche zur Unterteilung in der Breite.	1000012921	13,90 EUR
Trennblechset H10 SBL T4		Tiefe 4 / Höhe 10 & 12		1000012923	20,90 EUR
Trennblechset H6 SBL 24-6/8	Breite 2 / Tiefe 4 	Tiefe 4 / Höhe 6 & 8	Set enthält zwei Trennbleche zur Unterteilung in der Breite und eines in der Tiefe.	1000014176	16,80 EUR
Trennblechset H10 SBL 24-10/12		Tiefe 4 / Höhe 10 & 12		1000014178	19,90 EUR
Trennblechset H6 SBL 25-6/8	Breite 2 / Tiefe 5 	Tiefe 5 / Höhe 6 & 8	Set enthält zwei Trennbleche zur Unterteilung in der Breite und eines in der Tiefe.	1000014177	18,60 EUR
Trennblechset H10 SBL 25-10/12		Tiefe 5 / Höhe 10 & 12		1000014179	21,90 EUR
Trennblechset H6 SBL T5	Breite 3 / Tiefe 5 	Tiefe 5 / Höhe 6 & 8	Set enthält zwei Trennbleche zur Unterteilung in der Breite und eines in der Tiefe.	1000012922	17,10 EUR
Trennblechset H10 SBL T5		Tiefe 5 / Höhe 10 & 12		1000012924	21,90 EUR
Trennblechset H6 SBL 1,3 T5	Breite 1,3 / Tiefe 5 	Tiefe 5 / Höhe 6 & 8	Set enthält ein Trennblech zur Unterteilung in der Breite und zwei in der Tiefe.	1000014073	16,50 EUR
Trennblechset H10 SBL 1,3 T5		Tiefe 5 / Höhe 10 & 12		1000014075	20,80 EUR
Trennblechset H6 SBL 1,7 T5	Breite 1,7 / Tiefe 5 	Tiefe 5 / Höhe 6 & 8	Set enthält ein Trennblech zur Unterteilung in der Breite und eines in der Tiefe.	1000017805	23,30 EUR
Trennblechset H10 SBL 1,7 T5		Tiefe 5 / Höhe 10 & 12		1000017806	26,60 EUR
Trennblechset H6 SBL 1,3 T7	Breite 1,3 / Tiefe 7 	Tiefe 7 / Höhe 6 & 8	Set enthält ein Trennblech zur Unterteilung in der Breite und zwei in der Tiefe.	1000017807	24,50 EUR
Trennblechset H10 SBL 1,3 T7		Tiefe 7 / Höhe 10 & 12		1000017808	27,60 EUR
Trennblechset H6 SBL 1,7 T7	Breite 1,7 / Tiefe 7 	Tiefe 7 / Höhe 6 & 8	Set enthält ein Trennblech zur Unterteilung in der Breite und zwei in der Tiefe.	1000017809	26,10 EUR
Trennblechset H10 SBL 1,7 T7		Tiefe 7 / Höhe 10 & 12		1000017810	29,20 EUR

SR5 Zubehör – Werkzeugmatten



Werkzeugmatten sorgen für sicheren Halt der in den Fachböden verstauten Gegenstände und schützen sowohl Inhalt als auch Fachboden vor Beschädigungen. Zudem unterbinden sie störende Klappergeräusche.



Werkzeugmatten für Fachböden mit Rand H2 / H4

Passgenaue Einlegematten für Fachböden mit Rand H2 oder H4.

Produkt	technische Daten	Passend für ...	Artikel-Nr.	Preis
Werkzeugmatte FBR 23-0 SR5	BxTxH: 429 x 227 x 2 mm	Fachböden mit Rand H2 und H4 in Größe 23	6000011696	5,00 EUR
Werkzeugmatte FBR 24-0 SR5	BxTxH: 429 x 331 x 2 mm	Fachböden mit Rand H2 und H4 in Größe 24	6000011701	8,60 EUR
Werkzeugmatte FBR 25-0 SR5	BxTxH: 429 x 435 x 2 mm	Fachböden mit Rand H2 und H4 in Größe 25	6000011706	12,30 EUR
Werkzeugmatte FBR 33-0 SR5	BxTxH: 676 x 227 x 2 mm	Fachböden mit Rand H2 und H4 in Größe 33	6000011697	8,60 EUR
Werkzeugmatte FBR 34-0 SR5	BxTxH: 676 x 331 x 2 mm	Fachböden mit Rand H2 und H4 in Größe 34	6000011702	12,30 EUR
Werkzeugmatte FBR 35-0 SR5	BxTxH: 676 x 435 x 2 mm	Fachböden mit Rand H2 und H4 in Größe 35	6000011707	15,50 EUR
Werkzeugmatte FBR 43-0 SR5	BxTxH: 923 x 227 x 2 mm	Fachböden mit Rand H2 und H4 in Größe 43	6000011698	12,30 EUR
Werkzeugmatte FBR 44-0 SR5	BxTxH: 923 x 331 x 2 mm	Fachböden mit Rand H2 und H4 in Größe 44	6000011703	15,50 EUR
Werkzeugmatte FBR 45-0 SR5	BxTxH: 923 x 435 x 2 mm	Fachböden mit Rand H2 und H4 in Größe 45	6000011708	19,20 EUR
Werkzeugmatte FBR 53-0 SR5	BxTxH: 1.170 x 227 x 2 mm	Fachböden mit Rand H2 und H4 in Größe 53	6000011699	15,50 EUR
Werkzeugmatte FBR 54-0 SR5	BxTxH: 1.170 x 331 x 2 mm	Fachböden mit Rand H2 und H4 in Größe 54	6000011704	19,20 EUR
Werkzeugmatte FBR 55-0 SR5	BxTxH: 1.170 x 435 x 2 mm	Fachböden mit Rand H2 und H4 in Größe 55	6000011709	22,60 EUR
Werkzeugmatte FBR 63-0 SR5	BxTxH: 1.417 x 227 x 2 mm	Fachböden mit Rand H2 und H4 in Größe 63	6000011700	19,20 EUR
Werkzeugmatte FBR 64-0 SR5	BxTxH: 1.417 x 331 x 2 mm	Fachböden mit Rand H2 und H4 in Größe 64	6000011705	22,60 EUR
Werkzeugmatte FBR 65-0 SR5	BxTxH: 1.417 x 435 x 2 mm	Fachböden mit Rand H2 und H4 in Größe 65	6000011710	26,30 EUR

SR5 Zubehör – Seitenprofilerweiterungen



Mit dem Zubehör für die Seitenprofile lässt sich die Funktionalität der SR5 Fahrzeugeinrichtung noch weiter steigern. Dazu stehen diverse Ablagefächer und Halter, aber auch eine komplette Werkbank oder der kompakte Schraubstock klappbar zur Verfügung, die das Fahrzeug zum vollwertigen mobilen Arbeitsplatz machen. Gerade die Zubehöre, die direkt am Seitenprofil platziert werden, wie der Schlauchhalter, können nahezu werkzeuglos an der integrierten ProSafe Lochung eingehängt werden. Aufwendiges Montieren entfällt dabei und so kann das Zubehör je nach Bedarf schnell wieder in seiner Position geändert werden, ohne unschöne Bohrlöcher im Seitenprofil zurück zu lassen.



	Produktbeschreibung	Artikel-Nr.	Preis
	Office Organizer BxTxH: 370 x 120 x 305 mm Beladungskapazität: 5 kg Platz für Dokumente und Ordner bis DIN A4 Verwendung auch an der Kopfstütze im Fahrzeug möglich	6000013636	38,80 EUR
	Ablagefach Insetbox H95 BxTxH: 313 x 109 x 98 mm Beladungskapazität: 5 kg Ideale Ablage für Kleinteile oder Verbrauchsmaterialien Halter inkl. Insetbox 2x6 H95 und 5 Trennwände IB 2x0 H95	1000018384	22,80 EUR
	Kartuschenhalter 53 BxTxH: 327 x 68 x 136 mm Beladungskapazität: 5 kg Bietet Platz für bis zu fünf Silikonkartuschen (ø 53 mm)	1000018387	22,80 EUR
	Spraydosenhalter 73 Maße (BxTxH): 327 x 88 x 127 mm Beladungskapazität: 5 kg Bietet Platz für bis zu vier Spraydosen (ø 73 mm)	1000018388	22,80 EUR
	Pflasterspender BxTxH: 205 x 80 x 150 mm Zur schnellen Wundversorgung; beinhaltet 40 Stk. Pflasterstrips 72x25 mm und 30 Stk. Fingerpflaster 120x20 mm	1000018386	62,60 EUR
	Nachfüllpackung Pflasterstrips 72x25, 40 Stk.	6000013925	16,90 EUR
	Nachfüllpackung Fingerpflaster 120x20, 30 Stk.	6000013926	22,70 EUR

	Produktbeschreibung	Artikel-Nr.	Preis
	Handtuchabroller BxTxH: 151 x 34 x 160 mm Immer ein sauberes Tuch zur Reinigung von Händen oder Werkzeugen griffbereit. Abdeckung verhindert ungewolltes Abrollen.	1000018385	50,60 EUR
	Ersatzpapierrollen, VPE 10 Stk.	6000000077	57,50 EUR
	Desinfektionsspender BxTxH: 115 x 120 x 320 mm Beinhaltet 1 l Desinfektionsgel, hygienische Handdesinfektion wirkt desinfizierend auf Bakterien, Hefen, Pilze und behüllte Viren (z.B. Influenza).	1000018631	85,20 EUR
	Nachfülleinheit Desinfektionsgel, 1 Liter	6000013981	23,90 EUR
	Schlauchhalter BxTxH: 260 x 120 x 149 mm Beladungskapazität: 25 kg gesamt / 8 kg je Einzelhaken Ordentlicher und sicherer Transport von Kabeln und Schläuchen. Integrierte Haken zur weiteren Sortierung und Einzelaufhängung.	1000018391	34,10 EUR
	Gewindestangenhalter BxTxH: 355 x 105 x 227 mm Beladungskapazität: 25 kg Ideale Transportmöglichkeit für Gewindestangen, Schweißdrähte usw.; auch mit HT-Rohren bestückbar.	1000018389	44,00 EUR
	Passendes HT-Rohr, Länge 1 m	6000001746	7,60 EUR
	C-BOXX Halter BxTxH: 209 x 63 x 222 Beladungskapazität: 20 kg Platzsparendes Einhängen der C-BOXX am Seitenprofil der SR5 Fahrzeugeinrichtung. Komfortabler und schneller Zugriff auch von außerhalb des Fahrzeuges.	1000018390	39,80 EUR
	Werkbank klappbar 100 SR5 BxTxH: 810 x 260 x 210 mm Gewicht: 14,5 kg Werkbank mit Schraubstock zum Ausklappen. Arbeitshöhe Werkbank variiert je nach Ladekante Fahrzeug. Maße Arbeitsplatte: 195 x 583 x 30 mm	1000012749	579,10 EUR
	Schraubstock klappbar SR5 BxTxH: 180 x 115 x 720 mm Gewicht: 14 kg Kompakter Schraubstock zur Bearbeitung von Werkstücken direkt am Fahrzeug. Spannbereich 200 mm, Backenbreite 180 mm, Spannhöhe 40 mm. Montage an beiden Fahrzeugseiten möglich. Passend für Fahrzeugeinrichtung SR5.	1000015228	509,90 EUR



Der bewährte Standard

Globelyst4



Systemkompatibel zum
gesamten Sortimo BOXXen-Programm
einschließlich SR-BOXX



Flexible Bestückung
der Aluminiumseitenwand mit
Zubehör nach Bedarf



Sicheres Ladungssicherungssystem
ProSafe in Fahrzeugeinrichtung
integrierbar



Einzigartig durchdachte
Einbauelemente wie Liftklappe

Globelyst4 – Die Kerneigenschaften im Überblick



Durchdachte

Einbaukomponenten



Langgutwanne



Zum Verstauen von langen Gegenständen wie Rohren, Kabelkanälen, Mess- und Richtlatten u.v.m.. Komfortable Entnahme nach hinten durch Öffnen des Heckteils.

Liftklappe



Einhandbedienung durch zylinderunterstützte Liftfunktion. Nach dem Öffnen steht die komplette Ladehöhe zum Be- und Entladen bereit.

Universalschrank



Bietet Stauraum für Gegenstände aller Art. Durch optionale Einlegeböden entstehen zusätzliche Zwischenebenen innerhalb des Schrankes, die flexibel an den Inhalt angepasst werden können.

Arbeitsplatte



Durch den Verbau einer Arbeitsplatte entsteht ein vollwertiger Arbeitsplatz im Fahrzeug. Der Aluabrollrand verhindert ein ungewolltes Herunterfallen von Kleinteilen und Werkzeugen. Die robuste Multiplex-Platte kann optional mit einem Parallelschraubstock ausgestattet werden.

Fach-/ Bodenklappe



Verhindert das Herausfallen von Ladegut auf Fachböden oder auf den Boden. Durch leichtes Anheben kann die Front bequem geklappt werden.

Werkbank klappbar



In Kombination mit dem Parallelschraubstock ermöglicht die klappbare Werkbank die Ausübung einfacher Montagetätigkeiten direkt am Fahrzeug.

Schraubstock klappbar



Der klappbare Schraubstock ist eine smarte Alternative zur klappbaren Werkbank und überzeugt durch sein geringeres Gewicht sowie seinen schlanken Aufbau. Werkstücke können direkt am Fahrzeug bearbeitet werden.

Drehblock



Die um 90° gedrehten Schubladen ermöglichen eine schnelle Entnahme von Werkzeugen und Materialien aus den zur Seitentür gerichteten Schubladen, ohne dass das Fahrzeug betreten werden muss.

Globelyst4 – Die Kerneigenschaften im Überblick



Vollständige Systemkompatibilität



L-BOXX

Nutzung aller L-BOXXen auf den Auszugschienen der Fachböden, auch anderer Hersteller wie Bosch oder Hilti (Koffer Größe 20).



SR-BOXX

Integration der neuen SR-BOXXen mit transparentem Deckel inklusive Dosierklappe auf Fachböden.



T-BOXX

Sicheres Verstauen von T-BOXXen auf der Kofferschiene.



Metallkoffer

Komfortabler Zugriff auf den Metallkoffer oder anderen BOXXen über den Kofferschub.



Koffer und BOXXen
ab Seite 192

Globelyst4 – Die Kerneigenschaften im Überblick



Perfekte Ladungssicherung



ProSafe

Durchgängig in Pfosten vorne, Rahmentraversen, Zurrschienen und Bodenzurrrpunkten integrierbar. So lässt sich Ladungssicherung einfach und komfortabel umsetzen.



WorkMo Fix

Das optimale Ladungssicherungspaket für die WorkMo im Fahrzeug mit Sortimo Montageboden.



Kofferfixierung

Sorgt für sicheren Halt beliebiger Werkzeugkoffer und ist mit nur einem Handgriff positioniert.



Weitere Infos zur Ladungssicherung ab Seite 138

Globelyst4 – Die Kerneigenschaften im Überblick



Koffer und BOXXen
ab Seite 192

Flexible

Arbeitsplatzorganisation



Aluseitenwand

Flexible Bestückung durch Systemlochung mit nützlichem Sortimo Zubehör wie Haken, Klemmen, Handtuchabroller, Ablagefächer, u.v.m..



mySortimo inlays

Individuell konfigurierbare Schaumeinlagen für Schubladen, BOXXen und Koffer schützen das enthaltene Werkzeug und erleichtern den Zugriff darauf.



Insetboxen

Schubladen lassen sich mit Insetboxen individuell bestücken. Das verschafft einen schnellen Überblick über die Inhalte und steigert die Produktivität.



Trennbleche

Mit Trennblechen lassen sich die Schubladen in einzelne Bereiche unterteilen. Je nach Platzbedarf der Inhalte lassen sich die Positionen flexibel variieren.

Globelyst4 – Trennbleche

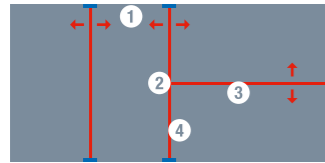

1. Schubladentrennblechhalter
2. Adapter
3. Trennbleche
4. Schlitztrennbleche

1 Schubladentrennblechhalter

verbindet das Schlitztrennblech mit der Schublade

Produkt	Artikel-Nr.	Preis
SBLTB 00-62	411014577	0,49 EUR
für Schubladenhöhe 6		
SBLTB 00-82	411014578	0,49 EUR
für Schubladenhöhe 8 oder 10/12 (passen nur hinten)		
SBLTB H10-H12 2.0	6000000331	0,49 EUR
für Schubladenhöhe 10/12 (passen nur vorne)		

2 Adapter

verbindet das Trennblech mit dem Schlitzblech.

Produkt	Artikel-Nr.	Preis
ABT 9	491003938	0,65 EUR
Einfachadapter für Trennbleche		
DATB	491003307	0,66 EUR
Doppeladapter für Trennbleche		

3 Trennbleche

unterteilen die Schublade in der Tiefe. Zur Verbindung der Trennbleche mit den Schlitztrennblechen werden Trennblechadapter benötigt (müssen separat bestellt werden).

Passend für ...	Skizze	Artikel-Nr.	Preis
Trennblech Schublade Breite 2			
62 x 154 mm		411003651	0,80 EUR
93 x 154 mm		411003655	2,30 EUR
62 x 235 mm		411003652	2,20 EUR
93 x 235 mm		411003656	2,50 EUR
Trennblech Schublade Breite 3			
62 x 235 mm		411003652	2,20 EUR
93 x 235 mm		411003656	2,50 EUR
Trennblech Schublade Breite 4			
62 x 559 mm		411003654	3,60 EUR
93 x 559 mm		411003658	4,70 EUR

4 Schlitztrennbleche

unterteilen die Schublade in der Breite. Zur Befestigung der Schlitztrennbleche werden jeweils zwei Schubladentrennblechhalter benötigt (müssen separat bestellt werden).

Passend für ...	Artikel-Nr.	Preis
Tiefe 4		
62 x 310 mm	411003659	4,90 EUR
93 x 310 mm	411003660	5,90 EUR
Tiefe 5		
62 x 414 mm	411003695	6,10 EUR
93 x 414 mm	411003696	7,00 EUR
Tiefe 7		
62 x 622 mm	411003697	7,00 EUR
93 x 622 mm	411003698	8,90 EUR



Trennblechsätze

enthalten je ein Trennblech, zwei Schlitztrennbleche, fünf Schubladentrennblechhalter, sowie zwei Adapter für Schlitztrennbleche.

Passend für ...	Artikel-Nr.	Preis
Schublade Breite 2		
Tiefe 4 / Höhe 6	1000000449	13,30 EUR
Tiefe 4 / Höhe 8	1000000450	15,80 EUR
Tiefe 4 / Höhe 10/12	1000000451	15,80 EUR
Tiefe 5 / Höhe 6	1000000458	13,30 EUR
Tiefe 5 / Höhe 8	1000000459	15,80 EUR
Tiefe 5 / Höhe 10/12	1000000460	15,80 EUR

Passend für ...	Artikel-Nr.	Preis
Schublade Breite 3		
Tiefe 4 / Höhe 6	1000000452	14,30 EUR
Tiefe 4 / Höhe 8	1000000453	15,90 EUR
Tiefe 4 / Höhe 10/12	1000000454	16,00 EUR
Tiefe 5 / Höhe 6	1000000470	14,30 EUR
Tiefe 5 / Höhe 8	1000000471	15,90 EUR
Tiefe 5 / Höhe 10/12	1000000472	15,90 EUR



Passend für ...	Artikel-Nr.	Preis
Schublade Breite 4		
Tiefe 4 / Höhe 6	1000000455	15,00 EUR
Tiefe 4 / Höhe 8	1000000456	17,50 EUR
Tiefe 4 / Höhe 10/12	1000000457	17,50 EUR
Tiefe 5 / Höhe 6	1000000473	15,00 EUR
Tiefe 5 / Höhe 8	1000000474	17,00 EUR
Tiefe 5 / Höhe 10/12	1000000475	17,50 EUR



Passend für ...	Artikel-Nr.	Preis
1. Trennblech für Fachböden mit Rand		
Tiefe 3	401010278	7,70 EUR
Tiefe 4	401010279	9,20 EUR
Tiefe 5	401010280	11,00 EUR
Tiefe 7	401010281	19,70 EUR
3. Trennblech für Fachbodenwannen		
Tiefe 3	401002730	6,10 EUR
Tiefe 4	401002731	7,70 EUR
Tiefe 5	401002733	9,50 EUR
Tiefe 7	1000003538	19,70 EUR

Passend für ...	Artikel-Nr.	Preis
2. Trennblechhalter für Fachböden mit Rand		
	6000000475	0,79 EUR
4. Trennblechhalter hinten für Fachbodenwannen		
	6000000473	0,90 EUR
5. Trennblechhalter vorne für Fachbodenwannen		
	6000000475	0,79 EUR



Das effiziente Regalsystem für Paketlieferdienste

FlexRack 2.0



Optimale Nutzung des Laderaums durch Anpassung an Fahrzeugsilhouette



Zeitersparnis durch integrierte Ladungssicherung mit ProSafe



Erhöhte Effizienz durch klappbare Regale mit Gasfedern zur Einhandbenutzung



Reduzierung des Carbon Footprint durch CO₂ neutrale Fertigung aus recyceltem Material (auf Wunsch)

CO₂
NEUTRALE
FERTIGUNG
auf Wunsch möglich

Das Regalsystem FlexRack 2.0



Einfache Einhandbedienung durch Gasfedern



Sicherheit durch integrierte ProSafe Ladungssicherung



Mit dem Sortimo ProClick System erweiterbar

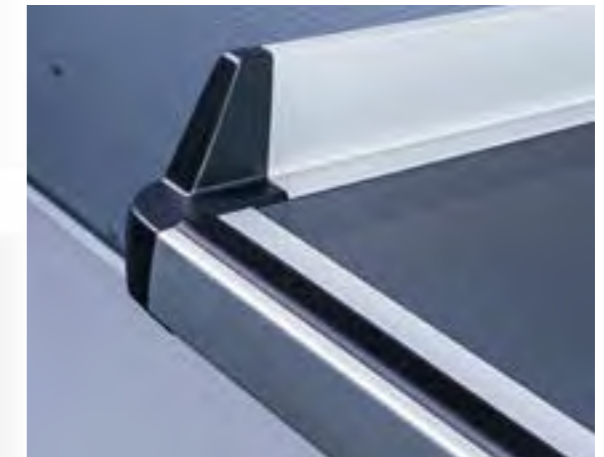

Kein Verrutschen der Pakete durch Boden mit 0,6 μ Reibwert und integrierter Anti-Rutsch-Kante



Ein Video zum neuen FlexRack 2.0 Regalsystem finden Sie unter mySortimo.de/flexrack2-0. Zubehör finden Sie auf unserer Website oder hier in unserem Gesamtkatalog.

Das Regalsystem FlexRack 2.0

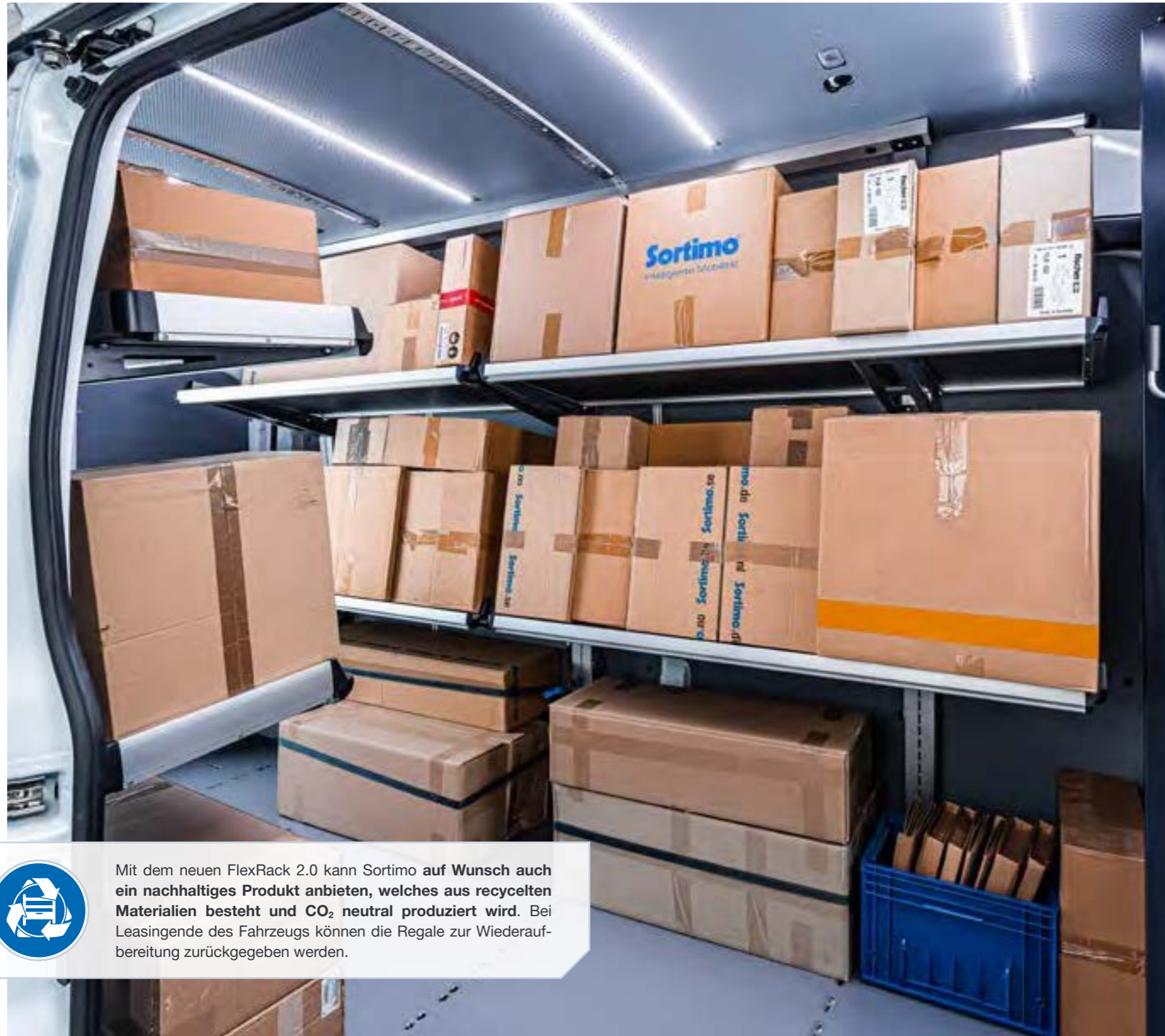

Mit dem neuen FlexRack 2.0 kann Sortimo **auf Wunsch auch ein nachhaltiges Produkt anbieten, welches aus recycelten Materialien besteht und CO₂ neutral produziert wird.** Bei Leasingende des Fahrzeugs können die Regale zur Wiederaufbereitung zurückgegeben werden.

Das effiziente Regalsystem – FlexRack 2.0

- Lange Lebensdauer und hohe Belastbarkeit durch hochwertige Materialien
- Maximale Flexibilität durch Anpassung der Regalböden nach Kundenwunsch auf alle Breiten und Tiefen
- Zulässige Beladung von 80 kg pro Meter
- Platz für Sperrgut durch klappbare Regalböden
- Optimale und platzsparende Nutzung des Laderaums durch Anpassung der Pfosten an Fahrzeugsilhouette
- Sicherheit beim Transport durch integrierte Ladungssicherung mit ProSafe in den Pfosten
- Kein Verrutschen der Pakete durch Fachboden mit 0,6 µ Reibwert und integrierter Anti-Rutsch-Kante
- Sichere Arbeitsumgebung durch abgerundete Ecken
- Einhandbedienung möglich durch Gasdruckfeder an den Regalen
- Optional Pick by Light Integration möglich
- **CO₂ neutrale Fertigung aus recyceltem Material auf Wunsch möglich (Aluminium Leichtbau)**



ProPartition – innovative Trennwand mit integrierter Schiebetüre

- Erleichterung des Arbeitsflusses für den Paketfahrer
- Zeitersparnis durch direkten Zugang vom Fahrerhaus zum Laderaum
- Mehr Sicherheit durch kurze und sichere Wege im Fahrzeug
- Erhalt der Originalzurrpunkte zur Ladungssicherung
- Arbeitssicherheit durch flache Türschwelle und Kantenschutz
- Verriegelbare Schiebetüre möglich



Das flexible Regalsystem

FR5



Klappbare Fachböden mit
komfortabler Einhandbedienung



Nutzenerweiterung
durch BOXXenintegration



Optimale Laderaumnutzung
durch individuelle Planung



Effizienzsteigerung durch
Ergonomie am Arbeitsplatz

FR5 – Das flexible Regalsystem

**Flexible und individuelle Raumnutzung:****Verstellbare Fachböden in 3 Dimensionen:**

- in der Höhe (1)
- horizontal zur Fahrzeugwand (2)
- im Neigungswinkel über seitlichem Fanggurt (3)

Flexible Seiten- und Zwischenprofile:

- anpassbar an Fahrzeugsilhouette (4)

» Maximale Raumnutzung mit größtmöglicher Bewegungsfreiheit steigern die Produktivität und Effizienz im Arbeitsalltag (des Zustellers).

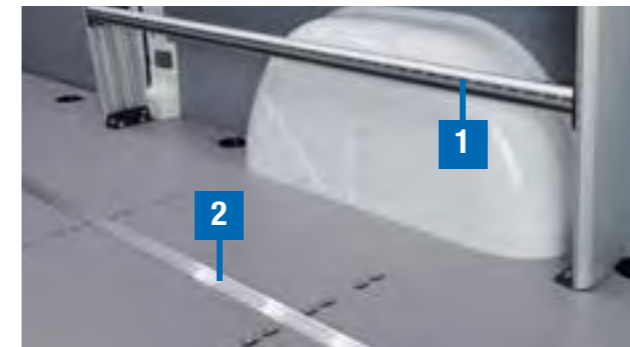
**Ergonomie und Schutz durch das integrierte Ladungssicherungssystem ProSafe:**

1. Rahmentraverse
bietet Zurroption über die gesamte Fachbodenbreite

2. Bodenschiene
als optimale Begrenzung für Ladegut am Fahrzeugboden

3. Einzelzurrpunkt
individuell positionierbar an den Seiten- und Zwischenprofilen

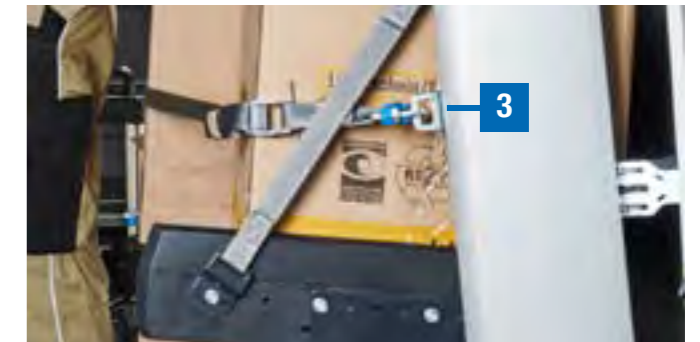

4. Zurrleisten
für zusätzliche Ladungssicherungsoptionen an der Trennwand

5. Spannstangen
zur formschlüssigen Sicherung von großem und sperrigem Ladegut

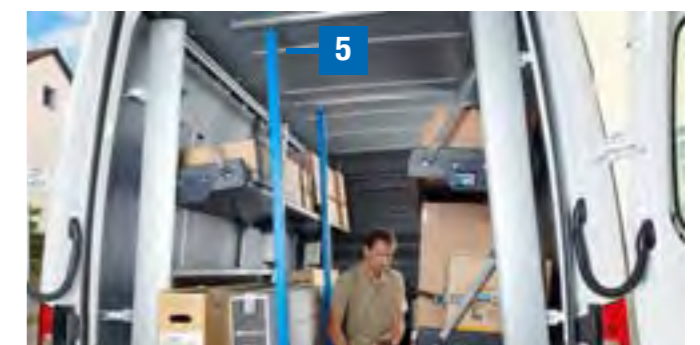

Weiteres Zubehör zur Ladungssicherung ab Seite 138

FR5 – Das flexible Regalsystem



- hohe Bedienerfreundlichkeit durch komfortable Einhandbedienung
- Platz für Sperrgut durch klappbare Regalböden
- sichere Unterbringung und schneller Zugriff auf Pakete durch Ordnung im Laderaum
- lange Lebensdauer und hohe Belastbarkeit durch hochwertige Materialien

Intelligente Lösungen bei den Fachböden

Die Fachböden sind stufenlos in einer Bewegung klappbar und werden durch seitliche Fanggurte in der gewünschten Endposition gehalten.

- **Fachboden ohne Rand** (1)
zur Aufnahme vom Sortimo BOXXen-Programm
- **Fachboden mit niedrigem Rand (34 mm)** (2)
geschlossener Fachboden für Kleinteile und leichtes Ladegut
- **Fachboden mit hohem Rand (68 mm)** (3)
geschlossener Fachboden für das Verstauen größerer Gegenstände



ProPartition – innovative Trennwand mit integrierter Schiebetüre

- Zeitersparnis durch direkten Zugang vom Fahrerhaus zum Laderaum
- mehr Sicherheit durch kurze und sichere Wege im Fahrzeug
- Originalzurrpunkte zur Ladungssicherung bleiben erhalten
- Arbeitssicherheit durch flache Türschwelle und Kantenschutz



FR5 – Das flexible Regalsystem



SR5 bietet Ihnen die organisierte Flexibilität!



Konfigurierbar über Ihren Sortimo Ansprechpartner

Neben den vielen Vorteilen für die KEP-Branche bietet FR5 noch einen weiteren einzigartigen Vorteil!

FR5 verwandelt sich durch die Integration von stehenden wie auch hängenden BOXXen vom flexiblen Klappregal in eine vollwertige Fahrzeugeinrichtung für Handwerker aller Art. Sie transportieren Werkzeuge, Kleinteile sowie BOXXen stets sicher und organisiert. Durch die Kombination von FR5 mit SR5 stehen Ihnen künftig alle Möglichkeiten in Ihrem Laderaum offen.

- alle Fachböden aus dem SR5 Portfolio auch in FR5 konfigurierbar
- BOXXen können stehend und hängend integriert werden
- Fachböden mit Rand (Höhe 2 und 4) beschriftbar mit mySortimo labels
- individuelle Einteilung durch Trennbleche
- passende Werkzeugmatten zum Schutz von Regal und Inhalt



Perfekte Synergie aus vollwertiger Fahrzeugeinrichtung und idealer Stauraumnutzung gepaart mit der größtmöglichen Flexibilität im Arbeitsalltag.

Im Handumdrehen verwandeln Sie Ihren organisierten Fahrzeugladeraum in ein Stauraumwunder.



Auch nach der Arbeit sind Ihnen keine Grenzen mehr gesetzt.





Stauraum auf neuer Ebene

Jumbo-Unit



Hohe Zuladung
bis 100 kg



Flexibel im Einsatz als
Unterflurlösung oder freistehend



Perfekte Ergonomie – komfortabler
Zugriff auf den Inhalt dank Auszug



Robust – massiver Aufbau mit
dauerstabilen Betätigungselementen

Jumbo-Unit – Stauraum auf neuer Ebene



Die Jumbo-Unit ist eine kompakte Großraumschublade, welche sich zum schnellen und sicheren Verstauen von schweren Gerätschaften und unhandlichen Materialien eignet. Dank der extrem starken Teleskopschienen ist sie bis zu 100 kg belastbar. Die große Griffmulde garantiert eine einfache Handhabung und einen schnellen Zugriff auf den Inhalt, auch wenn Arbeitshandschuhe getragen werden.

Die Jumbo-Unit kann je nach Anforderung als Unterflurlösung oder als Stand-Alone Lösung genutzt werden. In der Stand-Alone Version kann die Jumbo-Unit entweder mit einer Abdeckplatte SoboGrip ProSafe oder einer Abdeckwanne ausgestattet werden. Für mehr Stauraum lassen sich Jumbo-Units gleicher Größe auch übereinander montieren.

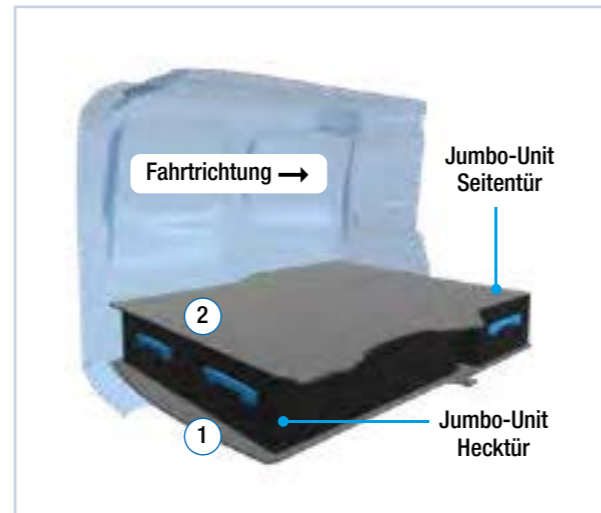

Weitere Jumbo-Unit Modelle finden Sie auf Seite 76

Fahrzeugspezifikationen				Grundplatte ①		Abdeckplatte ②		Montagesatz		Jumbo-Unit Hecktür			Jumbo-Unit Seitentür							
Modell / Baujahr	Radstand	Seitentür	Dachhöhe	Artikel-Nr.	Preis	Artikel-Nr.	Preis	Artikel-Nr.	Preis	Anzahl	Artikel-Nr.	Preis / St.	Anzahl	Artikel-Nr.	Preis / St.					
Citroën Berlingo 2018	2785 mm / L1	Schiebetür rechts	H1	1000014370	328,30 EUR	H15	1000014368	394,00 EUR	1000019524	47,60 EUR	1	1000013716	854,40 EUR	—	—	—				
						H21	1000014369	394,00 EUR			1000019530	60,90 EUR	1	1000012659	693,40 EUR	—	—	—		
													1	1000012628	821,90 EUR	—	—	—		
Citroën Berlingo 2018	2975 mm / L2	Schiebetür rechts	H1	1000014481	419,40 EUR	H15	1000014479	425,60 EUR	1000019525	29,20 EUR	1	1000012659	693,40 EUR	1	1000011458	513,40 EUR				
						H21	1000014480	425,60 EUR			1000019531	33,00 EUR	1	1000013716	854,40 EUR	—	—	—		
													1	1000012661	770,50 EUR	1	1000012655	616,20 EUR	—	—
													1	1000012628	821,90 EUR	—	—	—		
Fiat Fiorino 2008	2513 mm / L1	Schiebetür rechts	H1	1000019520	296,00 EUR	H15	1000019518	425,60 EUR	1000019524	47,60 EUR	2	1000011458	513,40 EUR	—	—	—				
						H21	1000019519	355,30 EUR			1000019530	60,90 EUR	—	—	—	—	—			

Jumbo-Unit – Stauraum auf neuer Ebene



Fahrzeugspezifikationen				Grundplatte ①		Abdeckplatte ②		Montagesatz		Jumbo-Unit Hecktür			Jumbo-Unit Seitentür			
Modell / Baujahr	Radstand	Seitentür	Dachhöhe	Artikel-Nr.	Preis	Artikel-Nr.	Preis	Artikel-Nr.	Preis	Anzahl	Artikel-Nr.	Preis / St.	Anzahl	Artikel-Nr.	Preis / St.	
Fiat Doblò 2010	3105 mm / L2	Schiebetür rechts	H1	1000013721	354,70 EUR	H15	1000013719	558,70 EUR	1000014352	12,50 EUR	1	1000011458	513,40 EUR	1	1000012659	693,40 EUR
						H21	1000013720	558,70 EUR			1	1000013715	601,40 EUR	—	—	—
						H15	1000013720	558,70 EUR			1	1000012655	616,20 EUR	1	1000012661	770,50 EUR
Ford Custom 12	2933 mm	Schiebetür rechts	H1	1000018772	448,90 EUR	H15	1000018770	524,90 EUR	1000014353	14,50 EUR	3	1000013717	847,60 EUR	—	—	—
						H21	1000018771	515,80 EUR			3	1000012632	954,30 EUR	—	—	—
						H15	1000018771	515,80 EUR			—	—	—			
Ford Custom 12	3300 mm	Schiebetür rechts	H1	1000018786	464,00 EUR	H15	1000018784	568,00 EUR	1000014353	14,50 EUR	1	1000013717	847,60 EUR	—	—	—
						H21	1000018785	568,00 EUR			1	1000012632	954,30 EUR	—	—	—
						H15	1000018785	568,00 EUR			—	—	—			
Mercedes-Benz Citan Standard 2021	2716 mm	Schiebetür rechts	H1	1000019483	321,90 EUR	H15	1000019484	568,00 EUR	1000014352	12,50 EUR	2	1000013716	854,40 EUR	—	—	—
						H21	1000019485	568,00 EUR			2	1000012628	821,90 EUR	—	—	—
						H15	1000019485	568,00 EUR			—	—	—			
Mercedes-Benz Citan Lang 2021	3100 mm	Schiebetür rechts	H1	1000021595	425,60 EUR	H15	1000021593	425,60 EUR	1000014352	12,50 EUR	2	1000013716	854,40 EUR	1	1000011458	513,40 EUR
						H21	1000021594	425,60 EUR			2	1000012628	821,90 EUR	1	1000012655	616,20 EUR
						H15	1000021594	425,60 EUR			—	—	—			
Mercedes-Benz Vito Lang 2014	3200 mm	Schiebetür rechts	H1	1000013722	469,40 EUR	H15	1000013725	637,10 EUR	1000019534	112,40 EUR	2	1000013717	847,60 EUR	1	1000013716	854,40 EUR
						H21	1000013726	647,90 EUR			2	1000012632	954,30 EUR	1	1000012628	821,90 EUR
						H15	1000013726	647,90 EUR			—	—	—			

Jumbo-Unit – Stauraum auf neuer Ebene



Fahrzeugspezifikationen				Grundplatte ①		Abdeckplatte ②		Montagesatz		Jumbo-Unit Hecktür			Jumbo-Unit Seitentür		
Modell / Baujahr	Radstand	Seitentür	Dachhöhe	Artikel-Nr.	Preis	Artikel-Nr.	Preis	Artikel-Nr.	Preis	Anzahl	Artikel-Nr.	Preis / St.	Anzahl	Artikel-Nr.	Preis / St.
Nissan Townstar 2021	2716 / L1	Schiebetür rechts	H1	1000019483	321,90 EUR	H15 1000019484	386,20 EUR	1000014352	12,50 EUR	2	1000013716	854,40 EUR	—	—	—
						H21 1000019485	425,60 EUR	1000014352	12,50 EUR	2	1000012628	821,90 EUR	—	—	—
Nissan Townstar 2021	3100 / L2	Schiebetür rechts	H1	1000021595	425,60 EUR	H15 1000021593	425,60 EUR	1000014352	12,50 EUR	2	1000013716	854,40 EUR	1	1000011458	513,40 EUR
						H21 1000021594	425,60 EUR	1000014352	12,50 EUR	2	1000012628	821,90 EUR	1	1000012655	616,20 EUR
Opel Combo 2010	3105 mm / L2	Schiebetür rechts	H1	1000013721	354,70 EUR	H15 1000013719	558,70 EUR	1000014352	12,50 EUR	1	1000011458	513,40 EUR	1	1000012659	693,40 EUR
						H21 1000013720	558,70 EUR	1000014352	12,50 EUR	1	1000013715	601,40 EUR	1	1000012655	616,20 EUR
Opel Combo 2018	2785 mm / L1	Schiebetür rechts	H1	1000014370	328,30 EUR	H15 1000014368	394,00 EUR	1000019524	47,60 EUR	1	1000013716	854,40 EUR	—	—	—
						H21 1000014369	394,00 EUR	1000019530	60,90 EUR	1	1000012659	693,40 EUR	1	1000012628	821,90 EUR
Opel Combo 2018	2975 mm / L2	Schiebetür rechts	H1	1000014481	419,40 EUR	H15 1000014479	425,60 EUR	1000019525	29,20 EUR	1	1000012659	693,40 EUR	1	1000011458	513,40 EUR
						H21 1000014480	425,60 EUR	1000019531	33,00 EUR	1	1000013716	854,40 EUR	1	1000012661	770,50 EUR
Peugeot Partner 2018	2785 mm / L1	Schiebetür rechts	H1	1000014370	328,30 EUR	H15 1000014368	394,00 EUR	1000019524	47,60 EUR	1	1000013716	854,40 EUR	—	—	—
						H21 1000014369	394,00 EUR	1000019530	60,90 EUR	1	1000012659	693,40 EUR	1	1000012628	821,90 EUR

Jumbo-Unit – Stauraum auf neuer Ebene



Fahrzeugspezifikationen				Grundplatte ①		Abdeckplatte ②		Montagesatz		Jumbo-Unit Hecktür			Jumbo-Unit Seitentür		
Modell / Baujahr	Radstand	Seitentür	Dachhöhe	Artikel-Nr.	Preis	Artikel-Nr.	Preis	Artikel-Nr.	Preis	Anzahl	Artikel-Nr.	Preis / St.	Anzahl	Artikel-Nr.	Preis / St.
Peugeot Partner 2018	2975 mm / L2	Schiebetür rechts	H1	1000014481	419,40 EUR	H15 1000014479	425,60 EUR	1000019525	29,20 EUR	1	1000012659	693,40 EUR	1	1000011458	513,40 EUR
						H21 1000014480	425,60 EUR			1000019531	33,00 EUR	1	1000013716	854,40 EUR	—
Renault Kangoo Rapid 2021	2716 mm / L1	Schiebetür rechts	H1	1000019483	321,90 EUR	H15 1000019484	386,20 EUR	1000014352	12,50 EUR	2	1000013716	854,40 EUR	—	—	—
						H21 1000019485	425,60 EUR			1000014352	12,50 EUR	2	1000012628	821,90 EUR	—
Renault Kangoo Rapid 2021	3100 mm / L2	Schiebetür rechts	H1	1000021595	425,60 EUR	H15 1000021593	425,60 EUR	1000014352	12,50 EUR	2	1000013716	854,40 EUR	1	1000011458	513,40 EUR
						H21 1000021594	425,60 EUR			1000014352	12,50 EUR	2	1000012628	821,90 EUR	1
Volkswagen Caddy 2015	2682 mm / L1	Schiebetür rechts	H1	1000018421	321,90 EUR	H15 1000018419	473,00 EUR	1000014352	12,50 EUR	1	1000011460	449,00 EUR	1	1000011458	513,40 EUR
						H21 1000018420	410,50 EUR			1000014352	12,50 EUR	1	1000013714	513,40 EUR	—
Volkswagen Caddy 2020	2755 mm / L1	Schiebetür rechts	H1	1000018743	347,70 EUR	H15 1000018741	417,20 EUR	1000019525	29,20 EUR	1	1000011460	449,00 EUR	1	1000011458	513,40 EUR
						H21 1000018742	417,20 EUR			1000019531	33,00 EUR	1	1000013714	513,40 EUR	—
Volkswagen Caddy Maxi 2020	2970 mm / L2	Schiebetür rechts	H1	1000018846	399,50 EUR	H15 1000018844	479,30 EUR	1000019525	29,20 EUR	1	1000013715	601,40 EUR	1	1000013715	601,40 EUR
						H21 1000018845	479,30 EUR			1000019531	33,00 EUR	1	1000011458	513,40 EUR	—
Volkswagen Caddy Maxi 2020	2970 mm / L2	Schiebetür rechts	H1	1000018846	399,50 EUR	H15 1000018844	479,30 EUR	1000019525	29,20 EUR	1	1000013715	601,40 EUR	1	1000013715	601,40 EUR
						H21 1000018845	479,30 EUR			1000019531	33,00 EUR	1	1000012623	667,50 EUR	1
Volkswagen Caddy Maxi 2020	2970 mm / L2	Schiebetür rechts	H1	1000018846	399,50 EUR	H15 1000018844	479,30 EUR	1000019525	29,20 EUR	1	1000013715	601,40 EUR	1	1000013715	601,40 EUR
						H21 1000018845	479,30 EUR			1000019531	33,00 EUR	1	1000012655	616,20 EUR	—

Jumbo-Unit – Stauraum auf neuer Ebene



Fahrzeugspezifikationen				Grundplatte ①		Abdeckplatte ②		Montagesatz		Jumbo-Unit Hecktür			Jumbo-Unit Seitentür			
Modell / Baujahr	Radstand	Seitentür	Dachhöhe	Artikel-Nr.	Preis	Artikel-Nr.	Preis	Artikel-Nr.	Preis	Anzahl	Artikel-Nr.	Preis / St.	Anzahl	Artikel-Nr.	Preis / St.	
Volkswagen ID-Buzz Cargo 22	2989 mm / L1	Schiebetür rechts	H1	1000020304	407,30 EUR	H15	1000020302	568,00 EUR	1000014352	12,50 EUR	2	1000013716	854,40 EUR	1	1000012659	693,40 EUR
						H21	1000020303	568,00 EUR	1000014352	12,50 EUR	2	1000012628	821,90 EUR	1	1000012661	770,50 EUR
Volkswagen T6 Kurz	3000 mm	Schiebetür rechts	H1 H2	1000018654	407,30 EUR	H15	1000018652	509,30 EUR	1000019529	45,70 EUR	2	1000013716	854,40 EUR	1	1000013716	854,40 EUR
						H21	1000018653	509,30 EUR	1000019535	56,10 EUR	2	1000012628	821,90 EUR	1	1000012628	821,90 EUR
Volkswagen T6 Lang	3400 mm	Schiebetür rechts	H1 H2 H3	1000018657	473,30 EUR	H15	1000018655	653,60 EUR	1000019544	95,00 EUR	2	1000013717	847,60 EUR	1	1000013716	854,40 EUR
						H21	1000018656	653,60 EUR	1000019545	121,60 EUR	2	1000012632	954,30 EUR	1	1000012628	821,90 EUR

Jumbo-Unit – Stauraum auf neuer Ebene



Die Jumbo-Unit gibt es in 5 Tiefen, 3 Breiten und 2 Höhen.

Höhe (H)	Tiefe (T)	Breite (B)
H15 = 255 mm	T7 = 681,4 mm	1,5 = 370,4 mm
H21 = 357 mm	T10 = 993,4 mm	2,0 = 491,4 mm
	T12 = 1201,4 mm	2,5 = 612,4 mm
	T14 = 1409,4 mm	
	T16 = 1617,4 mm	

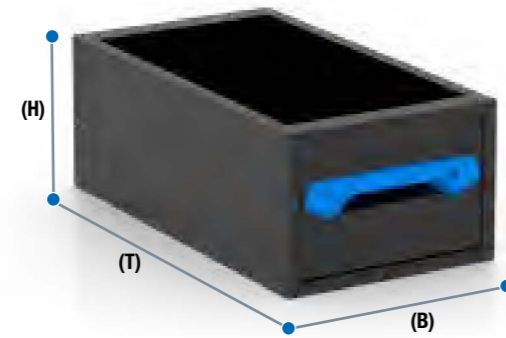

		Tiefe 7 (681,4 mm)			Tiefe 10 (993,4 mm)			Tiefe 12 (1201,4 mm)			Tiefe 14 (1409,4 mm)			Tiefe 16 (1617,4 mm)			
		Bestückung	Artikel-Nr.	Gewicht	Preis	Artikel-Nr.	Gewicht	Preis	Artikel-Nr.	Gewicht	Preis	Artikel-Nr.	Gewicht	Preis	Artikel-Nr.	Gewicht	Preis
Breite 1,5 (370,4 mm)	Korpus-Höhe 15/12 (255 mm)	2x Schublade H6	1000011467	19,0 kg	513,40 EUR	1000011465	26,8 kg	616,20 EUR	1000011463	29,8 kg	706,30 EUR						
		1x Schublade H12	1000011457	13,8 kg	346,10 EUR	1000011466	18,5 kg	421,70 EUR	1000011464	21,3 kg	487,60 EUR	1000012602	36,7 kg	641,90 EUR	1000012607	39,7 kg	731,90 EUR
	Korpus-Höhe 21/18 (357 mm)	1x Schublade H8 1x Schublade H10	1000012591	26,0 kg	564,70 EUR	1000012594	38,6 kg	686,70 EUR	1000012597	42,8 kg	796,20 EUR	1000012603	62,7 kg	1007,40 EUR	1000012608	65,8 kg	1.076,20 EUR
Breite 2 (491,4 mm)	Korpus-Höhe 15/12 (255 mm)	1x Schublade H12	1000011462	16,3 kg	397,60 EUR	1000011460	21,5 kg	449,00 EUR	1000011458	25,1 kg	513,40 EUR	1000012659	39,6 kg	693,40 EUR	1000012664	41,8 kg	834,80 EUR
		2x Schublade H6	1000011461	22,9 kg	564,70 EUR	1000011459	30,4 kg	647,90 EUR	1000011456	34,6 kg	757,60 EUR						
	Korpus-Höhe 21/18 (357 mm)	1x Schublade H18	1000012649	20,4 kg	461,80 EUR	1000012652	28,9 kg	551,90 EUR	1000012655	32,5 kg	616,20 EUR	1000012661	44,1 kg	770,50 EUR	1000012666	46,6 kg	875,20 EUR
		1x Schublade H8 1x Schublade H10	1000012645	28,0 kg	603,30 EUR	1000012651	41,7 kg	757,60 EUR	1000012654	46,5 kg	847,60 EUR	1000012660	66,8 kg	1.066,30 EUR	1000012665	70,0 kg	1.156,30 EUR
Breite 2,5 (612,4 mm)	Korpus-Höhe 15/12 (255 mm)	1x Schublade H12				1000013714	28,2 kg	513,40 EUR	1000013715	33,0 kg	601,40 EUR	1000013716	37,2 kg	854,40 EUR	1000013717	40,7 kg	847,60 EUR
	Korpus-Höhe 21/18 (357 mm)	1x Schublade H18				1000012618	32,3 kg	603,30 EUR	1000012623	36,6 kg	667,50 EUR	1000012628	48,3 kg	821,90 EUR	1000012632	51,0 kg	954,30 EUR
		1x Schublade H8 1x Schublade H10					1000012617	43,0 kg	847,60 EUR	1000012622	51,5 kg	937,70 EUR	1000012627	73,0 kg	1.196,30 EUR	1000012631	76,6 kg

Jumbo-Unit – Stauraum auf neuer Ebene



Abdeckwannen

Die stabile Abdeckwanne erweitert den Stauraum und die Zulademöglichkeiten der Jumbo-Unit. Sie wird auf der Jumbo-Unit montiert und lässt sich mit Trennblechen nochmals unterteilen. Die seitlich integrierten Verzurrmöglichkeiten können zum Sichern der sich darin befindlichen Ladung genutzt werden. Somit lassen sich mit der Jumbo-Unit neben schweren Gerätschaften oder unhandlichen Materialien auch Kleinteile transportieren.



Produkt	technische Daten	Passend für ...	Artikel-Nr.	Preis
Jumbo-Unit G 1.5-7-7 Abdeckwanne	BxTxH: 681 x 370 x 115 mm Gewicht: 3,2 kg	Breite 1,5 / Tiefe 7	1000011623	76,60 EUR
Jumbo-Unit G 1.5-10-7 Abdeckwanne	BxTxH: 1.000 x 400 x 120 mm Gewicht: 4,5 kg	Breite 1,5 / Tiefe 10	1000011624	89,20 EUR
Jumbo-Unit G 1.5-12-7 Abdeckwanne	BxTxH: 1.210 x 400 x 125 mm Gewicht: 5,25 kg	Breite 1,5 / Tiefe 12	1000011625	96,40 EUR
Jumbo-Unit G 1.5-14-7 Abdeckwanne	BxTxH: 1.409 x 370 x 115 mm Gewicht: 6,07 kg	Breite 1,5 / Tiefe 14	1000012601	103,90 EUR
Jumbo-Unit G 1.5-16-7 Abdeckwanne	BxTxH: 1.617 x 370 x 115 mm Gewicht: 6,88 kg	Breite 1,5 / Tiefe 16	1000012606	111,20 EUR
Jumbo-Unit G 2-7-7 Abdeckwanne	BxTxH: 685 x 520 x 125 mm Gewicht: 3,9 kg	Breite 2 / Tiefe 7	1000011626	80,70 EUR
Jumbo-Unit G 2-10-7 Abdeckwanne	BxTxH: 1.000 x 520 x 125 mm Gewicht: 5,37 kg	Breite 2 / Tiefe 10	1000011627	93,20 EUR
Jumbo-Unit G 2-12-7 Abdeckwanne	BxTxH: 1.201 x 491 x 115 mm Gewicht: 6,35 kg	Breite 2 / Tiefe 12	1000011628	100,30 EUR
Jumbo-Unit G 2-14-7 Abdeckwanne	BxTxH: 1.409 x 491 x 115 mm Gewicht: 7,32 kg	Breite 2 / Tiefe 14	1000012658	107,70 EUR
Jumbo-Unit G 2-16-7 Abdeckwanne	BxTxH: 1.617 x 491 x 115 mm Gewicht: 8,28 kg	Breite 2 / Tiefe 16	1000012663	115,00 EUR
Jumbo-Unit G 2.5-10-7 Abdeckwanne	BxTxH: 993 x 612 x 115 mm Gewicht: 6,29 kg	Breite 2,5 / Tiefe 10	1000012616	97,20 EUR
Jumbo-Unit G 2.5-12-7 Abdeckwanne	BxTxH: 993 x 612 x 115 mm Gewicht: 7,43 kg	Breite 2,5 / Tiefe 12	1000012621	104,50 EUR
Jumbo-Unit G 2.5-14-7 Abdeckwanne	BxTxH: 1.409 x 612 x 115 mm Gewicht: 8,56 kg	Breite 2,5 / Tiefe 14	1000012626	111,80 EUR
Jumbo-Unit G 2.5-16-7 Abdeckwanne	BxTxH: 1.617 x 612 x 115 mm Gewicht: 9,68 kg	Breite 2,5 / Tiefe 16	1000012630	136,50 EUR

Deckplatten

Die Deckplatte SoboGrip wird auf der Jumbo-Unit montiert und ermöglicht so eine Erweiterung der Ladefläche. In der Deckplatte sind Bodenzurpunkte ProSafe eingebracht, welche eine professionelle und schnelle Ladungssicherung in kürzester Zeit ermöglichen. Die SoboGrip Oberfläche ist enorm robust und schmutzunempfindlich. Die Deckplatte ist bis 100 kg belastbar und begehbar.



Produkt	technische Daten	Passend für ...	Artikel-Nr.	Preis
Jumbo-Unit G 1.5-7 Deckplatte SGR PS	BxTxH: 680 x 369 x 12 mm Gewicht: 1,8 kg	Breite 1,5 / Tiefe 7	1000004799	88,80 EUR
Jumbo-Unit G 1.5-10 Deckplatte SGR PS	BxTxH: 992 x 369 x 12 mm Gewicht: 3,0 kg	Breite 1,5 / Tiefe 10	1000004800	98,60 EUR
Jumbo-Unit G 1.5-12 Deckplatte SGR PS	BxTxH: 1.200 x 369 x 12 mm Gewicht: 3,6 kg	Breite 1,5 / Tiefe 12	1000004801	109,70 EUR
Jumbo-Unit G 1.5-14 Deckplatte SGR PS	BxTxH: 1.408 x 369 x 12 mm Gewicht: 5,37 kg	Breite 1,5 / Tiefe 14	1000012600	114,00 EUR
Jumbo-Unit G 1.5-16 Deckplatte SGR PS	BxTxH: 1.616 x 369 x 12 mm Gewicht: 6,07 kg	Breite 1,5 / Tiefe 16	1000012605	118,50 EUR
Jumbo-Unit G 2-7 Deckplatte SGR PS	BxTxH: 680 x 490 x 12 mm Gewicht: 2,7 kg	Breite 2 / Tiefe 7	1000004802	99,20 EUR
Jumbo-Unit G 2-10 Deckplatte SGR PS	BxTxH: 992 x 490 x 12 mm Gewicht: 4,0 kg	Breite 2 / Tiefe 10	1000004803	106,90 EUR
Jumbo-Unit G 2-12 Deckplatte SGR PS	BxTxH: 1.200 x 490 x 12 mm Gewicht: 4,9 kg	Breite 2 / Tiefe 12	1000004804	120,70 EUR
Jumbo-Unit G 2-14 Deckplatte SGR PS	BxTxH: 1.408 x 490 x 12 mm Gewicht: 6,77 kg	Breite 2 / Tiefe 14	1000012657	137,00 EUR
Jumbo-Unit G 2-16 Deckplatte SGR PS	BxTxH: 1.616 x 490 x 12 mm Gewicht: 7,67 kg	Breite 2 / Tiefe 16	1000012662	137,50 EUR
Jumbo-Unit G 2.5-10 Deckplatte SGR PS	BxTxH: 992 x 611 x 12 mm Gewicht: 5,77 kg	Breite 2,5 / Tiefe 10	1000012615	120,00 EUR
Jumbo-Unit G 2.5-12 Deckplatte SGR PS	BxTxH: 1.200 x 611 x 12 mm Gewicht: 7,18 kg	Breite 2,5 / Tiefe 12	1000012620	127,50 EUR
Jumbo-Unit G 2.5-14 Deckplatte SGR PS	BxTxH: 1.408 x 611 x 12 mm Gewicht: 8,24 kg	Breite 2,5 / Tiefe 14	1000012625	133,90 EUR
Jumbo-Unit G 2.5-16 Deckplatte SGR PS	BxTxH: 1.616 x 611 x 12 mm Gewicht: 9,31 kg	Breite 2,5 / Tiefe 16	1000012629	140,30 EUR

Jumbo-Unit – Stauraum auf neuer Ebene



Trennbleche Schubladen

Mit Trennblechen lassen sich die Schubladen in der Tiefe in einzelne Bereiche unterteilen. Je nach Platzbedarf sind die Positionen der Trennbleche flexibel variierbar. Jeder Trennblechsatz besteht aus je einem Trennblech mit den passenden Trennblechhaltern.

Produkt	Passend für ...	Artikel-Nr.	Preis
Trennblechsatz SBL B1,5 H6 T7/10/12	Schublade Breite 1,5 / Tiefe 7-12 / Höhe 6	1000013397	10,30 EUR
Trennblechsatz SBL B1,5 H8 T7/10/12	Schublade Breite 1,5 / Tiefe 7-12 / Höhe 8	1000013399	12,30 EUR
Trennblechsatz SBL B1,5 H8 T14/16	Schublade Breite 1,5 / Tiefe 14-16 / Höhe 8	1000013401	11,70 EUR
Trennblechsatz SBL B2 H6 T7/10/12	Schublade Breite 2 / Tiefe 7-12 / Höhe 6	1000013398	12,90 EUR
Trennblechsatz SBL B2 H8 T7/10/12	Schublade Breite 2 / Tiefe 7-12 / Höhe 8	1000013400	14,90 EUR
Trennblechsatz SBL B2 H8 T14/16	Schublade Breite 2 / Tiefe 14-16 / Höhe 8	1000013402	14,30 EUR
Trennblechsatz SBL B2,5 H8 T7/10/12	Schublade Breite 2,5 / Tiefe 7-12 / Höhe 8	1000013403	16,20 EUR
Trennblechsatz SBL B2,5 H8 T14/16	Schublade Breite 2,5 / Tiefe 14-16 / Höhe 8	1000013404	15,50 EUR

Trennbleche Abdeckwanne

Durch flexible Unterteilung der Abdeckwanne in der Tiefe, ist auch der Transport von Kleinteilen möglich. Die Trennblechsätze bestehen jeweils aus einem Trennblech und den passenden Trennblechhaltern.



Produkt	Passend für ...	Artikel-Nr.	Preis
Jumbo-Unit G Trennblechsatz ADW 1.5-0-6	Abdeckwanne Breite 1,5	1000013394	10,30 EUR
Jumbo-Unit G Trennblechsatz ADW 2-0-6	Abdeckwanne Breite 2	1000013395	13,00 EUR
Jumbo-Unit G Trennblechsatz ADW 2.5-0-6	Abdeckwanne Breite 2,5	1000013396	15,40 EUR

Trennbleche verstärkt

Es gibt auch verstärkte Trennbleche aus Stahl. Diese werden seitlich an der Jumbo-Unit verschraubt und verhindern die Beschädigung der Jumbo-Unit z.B. beim Transport schwerer Geräte. Enthalten ist auch ein Trennblechwinkel der das Trennblech mit dem Boden der Jumbo-Unit verbindet.



Produkt	Artikel-Nr.	Preis
Trennblechsatz verstärkt JU 1,514+16-10	1000020788	13,70 EUR
Trennblechsatz verstärkt JU 1,514+16-12	1000020789	14,50 EUR
Trennblechsatz verstärkt JU 214+16-10	1000020790	15,00 EUR
Trennblechsatz verstärkt JU 214+16-12	1000020791	15,50 EUR
Trennblechsatz verstärkt JU 2,514+16-10	1000020792	16,70 EUR
Trennblechsatz verstärkt JU 2,514+16-12	1000020793	19,80 EUR
Trennblechsatz verstärkt JU 1,50-10	1000020794	13,70 EUR
Trennblechsatz verstärkt JU 1,50-12	1000020795	14,50 EUR
Trennblechsatz verstärkt JU 20-10	1000020796	15,00 EUR
Trennblechsatz verstärkt JU 20-12	1000020797	15,70 EUR
Trennblechsatz verstärkt JU 2,50-10	1000020798	16,70 EUR
Trennblechsatz verstärkt JU 2,50-12	1000020799	17,90 EUR

Werkzeugmatten

Werkzeugmatten sorgen für sicheren Halt der verstauten Gegenstände und schützen sowohl Inhalt als auch Schublade oder Abdeckwanne vor Beschädigungen. Zudem unterbinden sie störende Klappergeräusche.



Werkzeugmatte Schublade	Passend für ...	Artikel-Nr.	Preis
Werkzeugmatte Schublade 1.5-7-0	Breite 1,5 / Tiefe 7	6000015540	13,60 EUR
Werkzeugmatte Schublade 1.5-10-0	Breite 1,5 / Tiefe 10	6000015538	14,90 EUR
Werkzeugmatte Schublade 1.5-12-0	Breite 1,5 / Tiefe 12	6000015539	16,20 EUR
Werkzeugmatte Schublade 1.5-14-0	Breite 1,5 / Tiefe 14	6000012382	17,60 EUR
Werkzeugmatte Schublade 1.5-16-0	Breite 1,5 / Tiefe 16	6000012383	18,90 EUR
Werkzeugmatte Schublade 2-7-0	Breite 2 / Tiefe 7	6000015545	14,90 EUR
Werkzeugmatte Schublade 2-10-0	Breite 2 / Tiefe 10	6000015541	16,90 EUR
Werkzeugmatte Schublade 2-12-0	Breite 2 / Tiefe 12	6000015542	18,90 EUR
Werkzeugmatte Schublade 2-14-0	Breite 2 / Tiefe 14	6000012384	20,70 EUR
Werkzeugmatte Schublade 2-16-0	Breite 2 / Tiefe 16	6000012385	22,60 EUR
Werkzeugmatte Schublade 2.5-10-0	Breite 2,5 / Tiefe 10	6000012387	19,50 EUR
Werkzeugmatte Schublade 2.5-12-0	Breite 2,5 / Tiefe 12	6000012388	22,60 EUR
Werkzeugmatte Schublade 2.5-14-0	Breite 2,5 / Tiefe 14	6000012389	25,90 EUR
Werkzeugmatte Schublade 2.5-16-0	Breite 2,5 / Tiefe 16	6000012390	29,10 EUR

Werkzeugmatte Abdeckwanne	Passend für ...	Artikel-Nr.	Preis
Werkzeugmatte Abdeckwanne JU 1.5-7-0	Breite 1,5 / Tiefe 7	6000012391	15,00 EUR
Werkzeugmatte Abdeckwanne JU 1.5-10-0	Breite 1,5 / Tiefe 10	6000012392	16,30 EUR
Werkzeugmatte Abdeckwanne JU 1.5-12-0	Breite 1,5 / Tiefe 12	6000012393	18,50 EUR
Werkzeugmatte Abdeckwanne JU 1.5-14-0	Breite 1,5 / Tiefe 14	6000012394	18,90 EUR
Werkzeugmatte Abdeckwanne JU 1.5-16-0	Breite 1,5 / Tiefe 16	6000012395	20,10 EUR
Werkzeugmatte Abdeckwanne JU 2-7-0	Breite 2 / Tiefe 7	6000012396	16,30 EUR
Werkzeugmatte Abdeckwanne JU 2-10-0	Breite 2 / Tiefe 10	6000012397	18,10 EUR
Werkzeugmatte Abdeckwanne JU 2-12-0	Breite 2 / Tiefe 12	6000012398	20,10 EUR
Werkzeugmatte Abdeckwanne JU 2-14-0	Breite 2 / Tiefe 14	6000012399	22,10 EUR
Werkzeugmatte Abdeckwanne JU 2-16-0	Breite 2 / Tiefe 16	6000012400	24,00 EUR
Werkzeugmatte Abdeckwanne JU 2.5-10-0	Breite 2,5 / Tiefe 10	6000012402	20,70 EUR
Werkzeugmatte Abdeckwanne JU 2.5-12-0	Breite 2,5 / Tiefe 12	6000012403	24,00 EUR
Werkzeugmatte Abdeckwanne JU 2.5-14-0	Breite 2,5 / Tiefe 14	6000012404	27,20 EUR
Werkzeugmatte Abdeckwanne JU 2.5-16-0	Breite 2,5 / Tiefe 16	6000012405	30,40 EUR



Smarter Lastenträger

Multifunktionsauszug

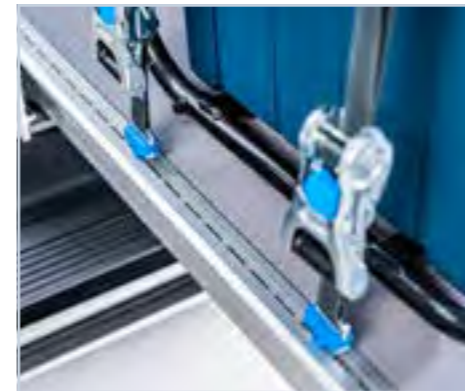

Integrierte ProSafe Ladungssicherung



Robuste SoboGrip Mehrschichtplatte verhindert Rutschen der Ladung



Hohe Nutzlast von bis zu 200 kg



Komfortable Bedienung und Zugriff auf die Ladung

Multifunktionsauszug



Der Multifunktionsauszug von Sortimo ist ideal für den Einsatz im leichten Nutzfahrzeug oder PKW Kombi und kann je nach Bedarf als Schublade oder Ladeplattform genutzt werden. Die Plattform lässt sich bis zu 2/3 der Gesamtlänge ausziehen und arretieren. Damit ist ein komfortabler Zugriff auf die Ladung, auch mit Stapler oder Kran sichergestellt. Leichtgängige Führung und kugelgelagerte Rollen sorgen für eine komfortable Bedienung auch bei maximaler Beladung. In geschlossenem Zustand wird die Ladeplattform formschlüssig verriegelt. Die Ladung kann mit dem kombinierten ProSafe Ladungssicherungssystem gesichert werden.

Multifunktionsauszug integriert im Space Frame

Die seitlichen Aluminiumprofile haben eine integrierte ProSafe-Stanzung, wodurch einfache und schnelle Ladungssicherung möglich ist.



Multifunktionsauszug als Stand-alone-Lösung

Sämtliche Größen des Multifunktionsauszugs sind für eine Zuladung von bis zu 200 kg ausgelegt. Damit ergibt sich ein breites Anwendungsfeld. Die leichtgängigen Führungen sorgen für komfortable Bedienung auch bei maximaler Beladung.



Multifunktionsauszug als Plateau

Grundsätzlich wird der Multifunktionsauszug als Schublade ausgeliefert. Die Platte kann aber auch nach oben verschoben werden und somit als Plateau genutzt werden.

Die Frontblende kann mit den Beschriftungsclips SR bestückt werden und ist somit voll kompatibel mit dem mySortimo labels Beschriftungsservice.

Multifunktionsauszug



Den Multifunktionsauszug bieten wir in 25 Größenvarianten (Breite 2 bis 5 und Tiefe 7 bis 16) an.
Die Höhe beträgt bei allen Varianten innen 76 mm und außen 96,5 mm.

	Produkt	Gewicht	Länge innen	Breite innen	Länge außen	Breite außen	Artikel-Nr.	Preis
Breite 2	Multifunktionsauszug 27-6 GL4	9,0 kg	617 mm	362 mm	668 mm	440 mm	1000020596	616,70 EUR
	Multifunktionsauszug 210-6 GL4	12,4 kg	929 mm	362 mm	980 mm	440 mm	1000020597	676,80 EUR
	Multifunktionsauszug 212-6 GL4	14,5 kg	1.137 mm	362 mm	1.188 mm	440 mm	1000020598	727,50 EUR
	Multifunktionsauszug 214-6 GL4	16,5 kg	1.345 mm	362 mm	1.396 mm	440 mm	1000020599	769,90 EUR
	Multifunktionsauszug 216-6 GL4	18,5 kg	1.553 mm	362 mm	1.604 mm	440 mm	1000020600	821,50 EUR
Breite 2,5	Multifunktionsauszug 2,5-7-6 GL4	10,2 kg	617 mm	484 mm	668 mm	561 mm	1000020601	639,00 EUR
	Multifunktionsauszug 2,5-10-6 GL4	13,8 kg	929 mm	484 mm	980 mm	561 mm	1000020602	698,90 EUR
	Multifunktionsauszug 2,5-12-6 GL4	16,2 kg	1.137 mm	484 mm	1.188 mm	561 mm	1000020603	740,50 EUR
	Multifunktionsauszug 2,5-14-6 GL4	18,3 kg	1.345 mm	484 mm	1.396 mm	561 mm	1000020604	801,40 EUR
	Multifunktionsauszug 2,5-16-6 GL4	20,4 kg	1.553 mm	484 mm	1.604 mm	561 mm	1000020605	867,20 EUR
Breite 3	Multifunktionsauszug 37-6 GL4	11,6 kg	617 mm	605 mm	668 mm	682 mm	1000020606	645,40 EUR
	Multifunktionsauszug 310-6 GL4	15,2 kg	929 mm	605 mm	980 mm	682 mm	1000020607	723,90 EUR
	Multifunktionsauszug 312-6 GL4	17,6 kg	1.137 mm	605 mm	1.188 mm	682 mm	1000020608	765,50 EUR
	Multifunktionsauszug 314-6 GL4	20,0 kg	1.345 mm	605 mm	1.396 mm	682 mm	1000020609	784,80 EUR
	Multifunktionsauszug 316-6 GL4	22,4 kg	1.553 mm	605 mm	1.604 mm	682 mm	1000020610	874,50 EUR
Breite 4	Multifunktionsauszug 47-6 GL4	13,5 kg	617 mm	847 mm	668 mm	924 mm	1000020611	690,00 EUR
	Multifunktionsauszug 410-6 GL4	17,9 kg	929 mm	847 mm	980 mm	924 mm	1000020612	796,20 EUR
	Multifunktionsauszug 412-6 GL4	20,6 kg	1.137 mm	847 mm	1.188 mm	924 mm	1000020613	837,90 EUR
	Multifunktionsauszug 414-6 GL4	23,3 kg	1.345 mm	847 mm	1.396 mm	924 mm	1000020614	880,20 EUR
	Multifunktionsauszug 416-6 GL4	26,1 kg	1.553 mm	847 mm	1.604 mm	924 mm	1000020615	943,70 EUR
Breite 5	Multifunktionsauszug 57-6 GL4	15,7 kg	617 mm	1.089 mm	668 mm	1.166 mm	1000020616	720,70 EUR
	Multifunktionsauszug 510-6 GL4	20,6 kg	929 mm	1.089 mm	980 mm	1.166 mm	1000020617	826,80 EUR
	Multifunktionsauszug 512-6 GL4	23,7 kg	1.137 mm	1.089 mm	1.188 mm	1.166 mm	1000020618	868,40 EUR
	Multifunktionsauszug 514-6 GL4	26,7 kg	1.345 mm	1.089 mm	1.396 mm	1.166 mm	1000020619	910,80 EUR
	Multifunktionsauszug 516-6 GL4	29,8 kg	1.553 mm	1.089 mm	1.604 mm	1.166 mm	1000020620	964,20 EUR

Produkt	Gewicht	Montagebügel für MFA (Stand-alone-Lösung) Breite	Artikel-Nr.	Preis
MFA Montagebügel 2 GL4	1 kg	2	1000020839	65,90 EUR
MFA Montagebügel 2,5 GL4	1,2 kg	2,5	1000020840	71,60 EUR
MFA Montagebügel 3 GL4	1,4 kg	3	1000020841	79,10 EUR
MFA Montagebügel 4 GL4	1,8 kg	4	1000020842	85,10 EUR
MFA Montagebügel 5 GL4	2,1 kg	5	1000020843	90,40 EUR
MFA Montagebügel 2 SOLO GL4	1 kg	2	1000020866	56,40 EUR
MFA Montagebügel 2,5 SOLO GL4	1,2 kg	2,5	1000020867	63,00 EUR
MFA Montagebügel 3 SOLO GL4	1,4 kg	3	1000020868	69,60 EUR
MFA Montagebügel 4 SOLO GL4	1,8 kg	4	1000020869	75,20 EUR
MFA Montagebügel 5 SOLO GL4	2,1 kg	5	1000020870	80,90 EUR
SSA Montagebügel MFA	0,1 kg	(für SOLO Montagebügel)	1000020871	9,50 EUR

Produkt	Gewicht	Trennstütze für MFA Breite	Artikel-Nr.	Preis
Trennstütze 20-0 MFA GL4	0,3 kg	2	1000020844	30,00 EUR
Trennstütze 2,5-0 MFA GL4	0,5 kg	2,5	1000020845	34,70 EUR
Trennstütze 30-0 MFA GL4	0,7 kg	3	1000020846	37,40 EUR
Trennstütze 40-0 MFA GL4	0,9 kg	4	1000020847	42,20 EUR
Trennstütze 50-0 MFA GL4	1,3 kg	5	1000020848	43,50 EUR



Bewährte Konfigurationen für Ihr Fahrzeug

Sortimo Xpress



Für alle gängigen Fahrzeugmodelle



Erweiterbar mit
individuellem Zubehör



Inklusive Werkzeugmatten
und Trennblechen



Schnelle Auswahl von Best-Practice-
Regalen, schnelle Verfügbarkeit

Sortimo Xpress



Die Sortimo Xpress Konfigurationen stellen eine Auswahl an Grundausstattungen zum besten Preis-Leistungs-Verhältnis, passend zum jeweiligen Fahrzeugmodell dar. Für jeden Fahrzeugtyp haben Sie die Auswahl aus Basis- oder Pro-Regalen für die rechte und linke Laderaumseite. Diese können Sie frei nach Ihren Anforderungen kombinieren.

Die Xpress Regale sind aus Best-Practice-Beispielen unserer Kunden entstanden und daher bereits bewährt. Aufgrund der Beliebtheit haben wir diese Regale bevorratet und können sie innerhalb kürzester Zeit liefern – zum Vorteilspreis.

Upgrades, die Ihren Arbeitsfluss deutlich erleichtern werden, bieten wir Ihnen in Form von BOXXen, Koffern und Zubehör an. Haken, Halterungen, Beschriftungssysteme und BOXXen können Sie online auf mySortimo.de bestellen oder im Katalog auswählen.

Sollte Ihnen doch ein entscheidendes Element für Ihre Anforderungen an ein Regal fehlen, kontaktieren Sie gerne Ihren Sortimo Ansprechpartner oder das Sortimo Customer Service Center. Selbstverständlich passen wir die Xpress Regale an Ihre Anforderungen an oder gehen mit Ihnen in die ganz individuelle Planung.

SoboPro Montageboden

Alle SR5-Regale aus dem Xpress Programm können direkt auf dem SoboPro Montageboden verschraubt werden. Klarer Vorteil: Zeiteinsparung bei der Montage.



Mehr Informationen zum SoboPro Montageboden finden Sie ab Seite 98



Die kompatiblen Regale sind mit dem SoboPro-Icon versehen.

KLEINTRANSPORTER – L1



Passend für: Citroën Berlingo L1 (2018 -), Mercedes-Benz Citan Standard (2021 -), Nissan Townstar (2022 -), Opel Combo (2018 -), Peugeot Partner L1 (2018 -), Renault Kangoo L1 (2021), Toyota ProAceCity L1 (2020 -), Volkswagen Caddy Normal (2020 -)

BASIS Variante



Linke Seite

Maße (BxH): 1.265 x 989 mm
Gesamtgewicht: 20 kg
Artikelnummer: 1000019540

Xpress 1

625,00 EUR

Rechte Seite

Maße (BxH): 771 x 989 mm
Gesamtgewicht: 19 kg
Artikelnummer: 1000019541

Xpress 2

563,00 EUR

PRO Variante



Linke Seite

Maße (BxH): 1.265 x 989 mm
Gesamtgewicht: 29 kg
Artikelnummer: 1000019548

Xpress 3

802,00 EUR

Rechte Seite

Maße (BxH): 771 x 989 mm
Gesamtgewicht: 29 kg
Artikelnummer: 1000020418

Xpress 4.1

888,00 EUR

Passende SoboPro Montageböden (Fahrzeuge mit Schiebetür rechts)	Artikel-Nr.	Preis
Citroën Berlingo L1 (2018 -), Opel Combo L1 (2018 -), Peugeot Partner L1 (2018 -), Toyota ProAceCity L1 (2020)	1000012161	394,00 EUR
Renault Kangoo Rapid/Rapid „Open Sesame“ (2021), Mercedes-Benz Citan Standard 2021, Nissan Townstar (2022-)	1000019099	386,20 EUR
Volkswagen Caddy Normal (2020)	1000016216	425,60 EUR
Renault Kangoo Rapid E-Tech L1, Nissan Townstar Elektro L1 (2022-), Mercedes eCitan Standard (2022-)	1000020483	568,00 EUR

Einbau in das Fahrzeug

Sortimo Xpress



KLEINTRANSPORTER – L2



Passend für: Citroën Berlingo L2 (2018-), Mercedes Benz Citan Lang (2021-) Mercedes eCitan Lang (2022-), Nissan Townstar L2 (2022-), Nissan Townstar Elektro L2 (2022-), Opel Combo Cargo XL (2018-), Peugeot Partner L2 (2018-), Renault Kangoo Rapid L2 (2021-), Renault Kangoo Rapid E-Tech L2 (2022-), Toyota ProAceCity L2 (2020)

BASIS Variante



Linke Seite

Maße (BxH): 1.512x1.040 mm
Gesamtgewicht: 22 kg

Xpress 5

674,00 EUR

Artikelnummer: 1000019542

Rechte Seite

Maße (BxH): 1.018x1.040 mm
Gesamtgewicht: 21 kg

Xpress 6

573,00 EUR

Artikelnummer: 1000019543

PRO Variante



Linke Seite

Maße (BxH): 1.512x1.040 mm
Gesamtgewicht: 35 kg

Xpress 7

904,00 EUR

Artikelnummer: 1000019550

Rechte Seite

Maße (BxH): 1.018x1.040 mm
Gesamtgewicht: 37 kg

Xpress 8.1

1.053,00 EUR

Artikelnummer: 1000020419

Passende SoboPro Montageböden (Fahrzeuge mit Schiebetür rechts)	Artikel-Nr.	Preis
Citroën Berlingo L2 (2018-), Opel Combo Cargo XL (2018-), Peugeot Partner L2 (2018-), Toyota ProAceCity L2	1000012162	488,80 EUR
Mercedes Citan Lang (2021-) Nissan Townstar L2 (2022-), Renault Kangoo Rapid L2 (2021-)	1000020550	486,40 EUR
Mercedes eCitan Lang (2022-) Nissan Townstar Elektro L2 (2022-), Renault Kangoo Rapid E-Tech L2 (2022-)	1000020686	497,50 EUR

Einbau in das Fahrzeug

TRANSPORTER



Passend für: Citroën Jumpy M (2016-), Fiat Scudo L2 (2022-), Fiat Talento L1 (2016-), Mercedes-Benz Vito Kompakt (2014), Nissan Primastar L1 (2021-), Opel Vivaro L1 (2014-2019), Opel Vivaro Cargo M (2019-), Peugeot Expert L2 (2016-), Renault Trafic L1 (2014-), Toyota Proace L1 (2016-)

BASIS Variante



Linke Seite

Maße (BxH): 1.759x1.040 mm
Gesamtgewicht: 39 kg

Xpress 9

1.085,00 EUR

Artikelnummer: 1000019552

Rechte Seite

Maße (BxH): 1.018x1.040 mm
Gesamtgewicht: 21 kg

Xpress 6

573,00 EUR

Artikelnummer: 1000019543

PRO Variante



Linke Seite

Maße (BxH): 1.759x1.130 mm
Gesamtgewicht: 52 kg

Xpress 10

1.581,00 EUR

Artikelnummer: 1000019553

Rechte Seite

Maße (BxH): 1.018x1.040 mm
Gesamtgewicht: 37 kg

Xpress 8.1

1.053,00 EUR

Artikelnummer: 1000020419

Passende SoboPro Montageböden (Fahrzeuge mit Schiebetür rechts)	Artikel-Nr.	Preis
Citroën Jumpy M (2016-), Fiat Scudo L2 (2022-) Opel Vivaro Cargo M (2019-), Peugeot Expert L2 (2016-), Toyota Proace L1 (2016-)	1000012164	488,90 EUR
Fiat Talento L1 (2016-), Nissan Primastar L1 (2021-), Opel Vivaro L1 (2014-2019), Renault Trafic L1 (2014-) – Heckklappe	1000012303	488,90 EUR
Fiat Talento L1 (2016-), Nissan Primastar L1 (2021-), Opel Vivaro L1 (2014-2019), Renault Trafic L1 (2014-) – Flügeltüre	1000012192	488,90 EUR
Mercedes-Benz Vito Kompakt (2014)	1000012183	488,90 EUR

Einbau in das Fahrzeug

Sortimo Xpress



TRANSPORTER



Passend für: Ford Transit Custom L1 (2012), Mercedes-Benz Vito Lang (2014), Volkswagen T6 Kurz (2015)

TRANSPORTER



Passend für: Citroën Jumpy XL (2016-), Fiat Talento L2 (2016-), Fiat Scudo L3 (2022-), Ford Transit Custom L2 (2012), Mercedes-Benz Vito Extralang (2014), Nissan Primastar L2 (2021-), Opel Vivaro L2 (2014-2019), Opel Vivaro Cargo L (2019-), Peugeot Expert L3 (2016-), Renault Trafic L2 (2014-), Toyota Proace L2 (2016-), Volkswagen T6 Lang (2015)

BASIS Variante



Linke Seite

Maße (BxH): 2.006 x 1.040 mm
Gesamtgewicht: 44 kg
Artikelnummer: 1000019554

Xpress 11

1.108,00 EUR

Rechte Seite

Maße (BxH): 1.018 x 1.040 mm
Gesamtgewicht: 21 kg
Artikelnummer: 1000019543

Xpress 6

573,00 EUR

PRO Variante



Linke Seite

Maße (BxH): 2.006 x 1.130 mm
Gesamtgewicht: 54 kg
Artikelnummer: 1000019555

Xpress 12

1.627,00 EUR

Rechte Seite

Maße (BxH): 1.018 x 1.120 mm
Gesamtgewicht: 63 kg
Artikelnummer: 1000019556

Xpress 13

1.859,00 EUR

Passende SoboPro Montageböden (Fahrzeuge mit Schiebetür rechts)

	Artikel-Nr.	Preis
Ford Transit Custom L1 (2012)	1000012173	488,90 EUR
Mercedes-Benz Vito Lang (2014)	1000012184	488,90 EUR
Volkswagen T6 Kurz (2015)	1000012200	488,90 EUR

Einbau in das Fahrzeug

BASIS Variante



Linke Seite

Maße (BxH): 2.253 x 1.040 mm
Gesamtgewicht: 46 kg
Artikelnummer: 1000019557

Xpress 14

1.170,00 EUR

Rechte Seite

Maße (BxH): 1.265 x 1.140 mm
Gesamtgewicht: 26 kg
Artikelnummer: 1000019558

Xpress 15

768,00 EUR

PRO Variante



Linke Seite

Maße (BxH): 2.253 x 1.130 mm
Gesamtgewicht: 61 kg
Artikelnummer: 1000019559

Xpress 16

1.834,00 EUR

Rechte Seite

Maße (BxH): 1.265 x 1.160 mm
Gesamtgewicht: 68 kg
Artikelnummer: 1000019560

Xpress 17

1.896,00 EUR

Passende SoboPro Montageböden (Fahrzeuge mit Schiebetür rechts)

	Artikel-Nr.	Preis
Fiat Talento L2 (2016-), Nissan Primastar L2 (2021-), Opel Vivaro L2 (2014-2019), Renault Trafic L2 (2014-) – Heckklappe	1000012304	568,00 EUR
Fiat Talento L2 (2016-), Nissan Primastar L2 (2021-), Opel Vivaro L2 (2014-2019), Renault Trafic L2 (2014-) – Flügeltüre	1000012193	568,00 EUR
Citroën Jumpy XL (2016-), Fiat Scudo L3 (2022-), Opel Vivaro Cargo L (2019-), Peugeot Expert L3 (2016-), Toyota Proace L2 (2016-)	1000012165	568,00 EUR
Ford Transit Custom L2 (2012)	1000012174	568,00 EUR
Mercedes-Benz Vito Extralang (2014)	1000012185	678,60 EUR
Volkswagen T6 Lang (2015)	1000012201	568,00 EUR

Einbau in das Fahrzeug

Sortimo Xpress



GROSSRAUMTRANSPORTER – L2



Passend für: Citroën Jumper L2 (2014-), Fiat Ducato L2 (2014-), Ford Transit L2 (2014), Nissan Interstar L2 Frontantrieb (2021-), Opel Movano L2 (2022-), Peugeot Boxer L2 (2014-), Renault Master L2 Frontantrieb (2010-)

BASIS Variante



Linke Seite

Maße (BxH): 2.500 x 1.637 mm
Gesamtgewicht: 85 kg
Artikelnummer: 1000019561

Xpress 18

2.457,00 EUR

Rechte Seite

Maße (BxH): 1.265 x 1.380 mm
Gesamtgewicht: 37 kg
Artikelnummer: 1000019562

Xpress 19

1.018,00 EUR

PRO Variante



Linke Seite

Maße (BxH): 2.398 x 1.640 mm
Gesamtgewicht: 95 kg
Artikelnummer: 1000019563

Xpress 20

3.011,00 EUR

Rechte Seite

Maße (BxH): 1.188 x 1.510 mm
Gesamtgewicht: 55 kg
Artikelnummer: 1000019564

Xpress 21

1.626,00 EUR

Passende SoboPro Montageböden (Fahrzeuge mit Schiebetür rechts)	Artikel-Nr.	Preis
Nissan Interstar L2 (2021-), Renault Master L2 (2010-) – Frontantrieb	1000012195	615,50 EUR
Citroën Jumper L2 (2014-), Fiat Ducato L2 (2014-), Opel Movano L2 (2022-), Peugeot Boxer L2 (2014-)	1000012169	615,50 EUR
Ford Transit L2 (2014) – Frontantrieb	1000012175	615,50 EUR

Einbau in das Fahrzeug

GROSSRAUMTRANSPORTER – L2, L3, L4



Passend für: Citroën Jumper L3 (2014-), Fiat Ducato L4 (2014-), Ford Transit L3 (2014), Iveco L3 Heckantrieb (2014), MAN TGE L1 Standard Frontantrieb (2016-), Mercedes-Benz Sprinter L2 Frontantrieb (2018), Mercedes-Benz Sprinter L3 Heckantrieb (2018), Nissan Interstar L3 Frontantrieb (2021-), Opel Movano L2 (2022-), Opel Movano L3 Frontantrieb (2010-), Peugeot Boxer L3 (2014-), Renault Master L3 Frontantrieb (2010-), Volkswagen Crafter mittellang Frontantrieb (2016-)

BASIS Variante



Linke Seite

Maße (BxH): 2.747 x 1.640 mm
Gesamtgewicht: 88 kg
Artikelnummer: 1000019565

Xpress 22

2.501,00 EUR

Rechte Seite

Maße (BxH): 1.512 x 1.470 mm
Gesamtgewicht: 44 kg
Artikelnummer: 1000019566

Xpress 23

1.146,00 EUR

PRO Variante



Linke Seite

Maße (BxH): 2.640 x 1.640 mm
Gesamtgewicht: 98 kg
Artikelnummer: 1000019567

Xpress 24

3.112,00 EUR

Rechte Seite

Maße (BxH): 1.430 x 1.510 mm
Gesamtgewicht: 66 kg
Artikelnummer: 1000019568

Xpress 25

1.800,00 EUR

Passende SoboPro Montageböden (Fahrzeuge mit Schiebetür rechts)	Artikel-Nr.	Preis
Citroën Jumper L3 (2014-), Fiat Ducato L4 (2014-), Opel Movano L2 (2022-), Peugeot Boxer L3 (2014-)	1000012170	678,60 EUR
Nissan Interstar L3 (2021-), Opel Movano L3 (2010-), Renault Master L3 (2010-) – Frontantrieb	1000012196	757,70 EUR
MAN TGE L1 Standard (2016-), Volkswagen Crafter mittellang (2016-) – Frontantrieb	1000012202	757,70 EUR
Mercedes-Benz Sprinter Standard (2018) – Frontantrieb	1000012191	678,60 EUR
Mercedes-Benz Sprinter Standard (2018) – Heckantrieb	1000012187	678,60 EUR
Ford Transit L3 (2014) – Frontantrieb	1000012176	678,60 EUR
Iveco L3 (2014) – Heckantrieb	1000013441	678,60 EUR

Einbau in das Fahrzeug

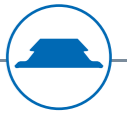

Montage – Ladungssicherung – Laderaumschutz Boden- & Wandverkleidungen



Schützt den Laderaum vor
Abnutzung und Beschädigungen



Zurmöglichkeiten für
professionelle Ladungssicherung



Ideale Kombination mit SR5
durch integrierte Montagepunkte



Komfortabler Zugriff von außen
auf verschiedenes Zubehör

Montage- und Ladungssicherungsböden

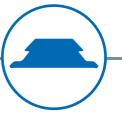

Boden- und Wandverkleidungen stellen die Basis eines professionellen Fahrzeugausbaus dar. Sortimo bietet mit fahrzeugspezifischen Sets in unterschiedlichen Ausführungen für jede Anwendung die richtige Lösung. Dabei durchgängig integriert ist unser eigens entwickeltes Ladungssicherungssystem ProSafe, welches vielfältige Lösungen zur Ladungssicherung ermöglicht.

Sortimo Boden- und Wandverkleidungen tragen maßgeblich zum Werterhalt Ihres Fahrzeugs bei. Sie schützen die Karosserie vor Beschädigungen und sind bei Bedarf auch rückstandsfrei wieder zu entfernen.



SoboGrip

Robuster Montageboden mit rutschsicherer Beschichtung für wechselndes Ladegut.



SoboPro

Ladungssicherungsboden mit Anbindungspunkten für SR5 Fahrzeugeinrichtungen und zusätzlichen Zurr Optionen.



SoboPro LSC

Ladungssicherungsboden mit Anbindungspunkten für SR5 Fahrzeugeinrichtungen und zusätzlichen Bodenzurrpunkten ProSafe zur Aufnahme von Spannstangen.

SR5

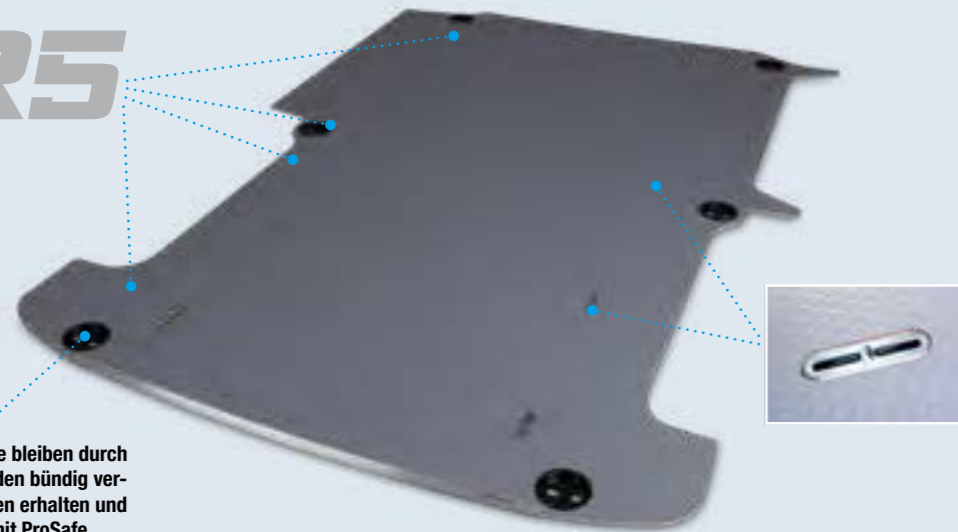

Originalzurrpunkte bleiben durch integrierte, im Boden bündig versenkte, Zurrshalen erhalten und sind kompatibel mit ProSafe.

Montage- und Ladungssicherungsboden

- aus nordischer Birke
- Stärke 9 mm, 7-fach verleimt
- extrem kratz- und schlagfest
- feuchtigkeitsresistent
- hygienischer, rutschfester und hoch verschleißfester Oberflächenbelag
- Aluschuttkanten an Einstiegsseiten
- integrierte Anbindungspunkte für SR5 Fahrzeugeinrichtungen bei SoboPro Böden
- passgenau auf das Fahrzeug abgestimmt
- kein Durchbohren der Fahrzeugkarosserie nötig



Maximale Nutzung der Ladefläche im Fahrzeug mit SoboPro und SR5 Fahrzeugeinrichtung

SoboPro



Der SoboPro Montageboden ermöglicht durch integrierte Anbindungspunkte eine einfache und schnelle Montage der Sortimo Fahrzeugeinrichtung SR5 im Fahrzeug ohne dabei die Fahrzeugkarosserie durchbohren zu müssen. Die serienmäßig verbauten Zurrshalen im Transporter können dabei weiterhin genutzt werden. Der SoboPro Montageboden verfügt neben vorkonfigurierten Anbindungspunkten über zusätzliche Zurrpunkte. Daraus ergibt sich ein innovatives und professionelles Ladungssicherungskonzept, welches ein flexibles Verzurren von Ladung am Boden ermöglicht. Die Bodenzurrpunkte ProSafe sind dabei so angeordnet, dass der wertvolle Stauraum am Fahrzeugboden selbst bei kombiniertem Verbau mit einer SR5 Fahrzeugeinrichtung ideal genutzt wird.



Ladungssicherung serienmäßig

Der SoboPro Boden ist mit allen ProSafe Produkten wie z.B. Zurrgurten, CargoStopp oder Ladungssicherungsnetze kompatibel. Der Schutzboden ist unempfindlich gegen Schmutz und Wasser, leicht zu reinigen sowie extrem kratz- und stoßfest.



Montage- und Ladungssicherungsböden

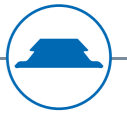

CITROËN

Böden für Fahrzeuge mit Schiebetüre rechts.



Modell / Baujahr	Spezifikation	Radstand	Gesamtlänge	SoboGrip		SoboPro	
				Artikel-Nr.	Preis	Artikel-Nr.	Preis
Berlingo 2018	L1	2785 mm	4403 mm	1000013292	328,30 EUR	1000012161	394,00 EUR
Berlingo 2018	L2	2975 mm	4753 mm	1000013259	407,30 EUR	1000012162	488,80 EUR
Jumper 2006	L1	3000 mm	4963 mm	331010270	407,30 EUR	1000012168	488,90 EUR
Jumper 2006	L2	3450 mm	5413 mm	331010272	512,80 EUR	1000012169	615,50 EUR
Jumper 2006	L3	4035 mm	5998 mm	331010274	565,60 EUR	1000012170	678,60 EUR
Jumper 2006	L4	4035 mm	6363 mm	331010809	631,40 EUR	1000013483	757,70 EUR
Jumpy 2016	XS	2925 mm	4609 mm	1000005157	407,30 EUR	1000012163	425,60 EUR
Jumpy 2016	M	3275 mm	4959 mm	1000005112	407,30 EUR	1000012164	488,90 EUR
Jumpy 2016	XL	3275 mm	5309 mm	1000005158	473,30 EUR	1000012165	568,00 EUR

DACIA

Böden für Fahrzeuge mit Schiebetüre rechts.



Modell / Baujahr	Spezifikation	Radstand	Gesamtlänge	SoboGrip		SoboPro	
				Artikel-Nr.	Preis	Artikel-Nr.	Preis
Dokker Express 2012	L1, TW	2810 mm	4363 mm	1000004286	301,90 EUR	1000012301	362,30 EUR
Dokker Express 2012	L1, TG	2810 mm	4363 mm	1000001554	301,90 EUR	-	-

FIAT

Böden für Fahrzeuge mit Schiebetüre rechts.



Modell / Baujahr	Spezifikation	Radstand	Gesamtlänge	SoboGrip		SoboPro	
				Artikel-Nr.	Preis	Artikel-Nr.	Preis
Doblo 2010	L1	2755 mm	4406 mm	331016509	328,30 EUR	1000012166	394,00 EUR
Doblo 2010	L2	3105 mm	4756 mm	331016510	354,70 EUR	1000012167	425,60 EUR
Ducato 2006	L1	3000 mm	4963 mm	331010270	407,30 EUR	1000012168	488,90 EUR
Ducato 2006	L2	3450 mm	5413 mm	331010272	512,80 EUR	1000012169	615,50 EUR
Ducato 2006	L4	4035 mm	5998 mm	331010274	565,60 EUR	1000012170	678,60 EUR
Ducato 2006	L5	4035 mm	6363 mm	331010809	631,40 EUR	1000013483	757,70 EUR
Talento 2022	XS	2925 mm	4609 mm	1000005157	407,30 EUR	1000012163	425,60 EUR
Talento 2022	M	3275 mm	4959 mm	1000005112	407,30 EUR	1000012164	488,90 EUR
Talento 2022	XL	3275 mm	5309 mm	1000005158	473,30 EUR	1000012165	568,00 EUR

FORD

Böden für Fahrzeuge mit Schiebetüre rechts.



Modell / Baujahr	Spezifikation	Radstand	Gesamtlänge	SoboGrip		SoboPro	
				Artikel-Nr.	Preis	Artikel-Nr.	Preis
Transit Connect 2014	L1	2662 mm	4418 mm	1000002597	328,30 EUR	1000012171	394,00 EUR
Transit Connect 2014	L2	3062 mm	4818 mm	1000002535	407,30 EUR	1000012172	488,90 EUR
Transit Courier 2014	TW	2489 mm	4157 mm	1000003219	301,90 EUR	-	-
Transit Courier 2014	TG	2489 mm	4157 mm	1000003391	328,20 EUR	-	-
Transit Custom 2012	L1	2933 mm	4972 mm	1000001761	407,30 EUR	1000012173	488,90 EUR
Transit Custom 2012	L2	3300 mm	5339 mm	1000001764	473,30 EUR	1000012174	568,00 EUR
Transit Custom 2023	L1, FT	3100 mm	5050 mm	1000021206	473,30 EUR	1000021226	567,90 EUR
Transit Custom 2023	L1, HK	3100 mm	5050 mm	1000021413	473,30 EUR	1000021395	567,90 EUR
Transit Custom 2023	L2, FT	3500 mm	5450 mm	1000021212	488,30 EUR	1000021227	585,90 EUR
Transit Custom 2023	L2, HK	3500 mm	5450 mm	1000021418	488,30 EUR	1000021396	585,90 EUR
Transit 2014	L2	3300 mm	5531 mm	1000002680	512,80 EUR	1000012175	615,50 EUR
Transit 2014	L2, HA	3300 mm	5531 mm	1000002873	631,40 EUR	1000012177	678,60 EUR
Transit 2014	L3	3750 mm	5981 mm	1000002649	565,60 EUR	1000012176	678,60 EUR
Transit 2014	L3, HA	3750 mm	5981 mm	1000002760	631,40 EUR	1000012178	678,60 EUR
Transit 2014	L4, HA	3750 mm	6704 mm	1000003137	631,40 EUR	-	-
Transit 2014	L3, HA, ZW	3750 mm	6704 mm	1000003143	697,30 EUR	-	-

SoboGrip



Der Sortimo Boden SoboGrip ist für den rauen Alltag mit wechselndem Transportgut gemacht und damit ideal für Paketdienste oder Speditionen. Die genoppte Beschichtung ist richtungsneutral, kratzbeständig und auch bei Nässe extrem rutschfest.



FT = Flügeltüren, HA = Heckantrieb, HK = Heckklappe, RV = Radkastenverkleidung, TG = Trenngitter, TW = Trennwand, ZW = Zwillingbereifung

Montage- und Ladungssicherungsböden

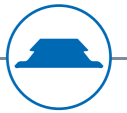

HYUNDAI

Böden für Fahrzeuge mit Schiebetüre rechts.



Modell / Baujahr	Spezifikation	Radstand	Gesamtlänge	SoboGrip		SoboPro	
				Artikel-Nr.	Preis	Artikel-Nr.	Preis
H350 2015	L2	3435 mm	5515 mm	1000004671	631,20 EUR	1000014426	615,50 EUR
H350 2015	L3	3670 mm	6195 mm	1000004682	631,40 EUR	-	-

IVECO

Böden für Fahrzeuge mit Schiebetüre rechts.



Modell / Baujahr	Spezifikation	Radstand	Gesamtlänge	SoboGrip		SoboPro	
				Artikel-Nr.	Preis	Artikel-Nr.	Preis
Daily 2014	L1	3000 mm	5040 mm	1000003400	407,30 EUR	1000013442	488,90 EUR
Daily 2014	L2	3520 mm	5560 mm	1000002757	565,50 EUR	1000013443	615,50 EUR
Daily 2014	L3	3520 mm	5950 mm	1000002758	565,60 EUR	1000013441	678,60 EUR
Daily 2014	L3, ZW	3520 mm	5950 mm	1000004381	565,60 EUR	-	-
Daily 2014	L4	4100 mm	7130 mm	1000002759	785,60 EUR	1000013444	836,80 EUR
Daily 2014	L4, ZW	4100 mm	7130 mm	1000003979	785,60 EUR	-	-
Daily 2014	L5	4100 mm	7498 mm	1000004098	785,70 EUR	1000013445	942,80 EUR
Daily 2014	L5, ZW	4100 mm	7498 mm	1000004101	785,70 EUR	-	-

MAN

Böden für Fahrzeuge mit Schiebetüre rechts.



Modell / Baujahr	Spezifikation	Radstand	Gesamtlänge	SoboGrip		SoboPro	
				Artikel-Nr.	Preis	Artikel-Nr.	Preis
TGE 2016	Standard	3640 mm	5966 mm	1000005278	631,40 EUR	1000012202	757,70 EUR
TGE 2016	Standard, HA	3640 mm	5966 mm	1000011211	631,40 EUR	1000012204	757,70 EUR
TGE 2016	Standard, HA, ZW	3640 mm	5966 mm	1000010565	631,40 EUR	-	-
TGE 2016	Lang	4490 mm	6836 mm	1000005279	697,30 EUR	1000012203	836,80 EUR
TGE 2016	Lang, HA	4490 mm	6836 mm	1000011219	697,30 EUR	1000012205	836,80 EUR
TGE 2016	Lang, HA, ZW	4490 mm	6836 mm	1000010566	697,30 EUR	-	-
TGE 2016	Extralang	4490 mm	7391 mm	1000005280	866,60 EUR	-	-
TGE 2016	Extralang, HA	4490 mm	7391 mm	1000011227	866,60 EUR	-	-
TGE 2016	Extralang, HA, ZW	4490 mm	7391 mm	1000011445	866,60 EUR	-	-

FT = Flügeltüren, HA = Heckantrieb, HK = Heckklappe, RV = Radkastenverkleidung, TG = Trenngitter, TW = Trennwand, ZW = Zwillingsbereifung

Montage- und Ladungssicherungsböden

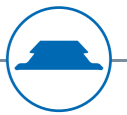

MAXUS

Böden für Fahrzeuge mit Schiebetüre rechts.



Modell / Baujahr	Spezifikation	Radstand	Gesamtlänge	SoboGrip		SoboPro	
				Artikel-Nr.	Preis	Artikel-Nr.	Preis
eDeliver 3 2022	L1	2910 mm	4555 mm	1000021460	407,30 EUR	1000021456	425,60 EUR
eDeliver 3 2022	L2	3285 mm	5145 mm	1000021463	407,30 EUR	1000021458	488,80 EUR
eDeliver 9 2022 Elektro	L2	3366 mm	5546 mm	1000021838	488,30 EUR	1000021841	585,90 EUR
Deliver 9 2021 Frontantrieb	L3	3760 mm	5940 mm	1000020624	565,60 EUR	1000020630	625,20 EUR
eDeliver 9 2022 Elektro	L3	3760 mm	5940 mm	1000021772	538,60 EUR	1000021776	606,90 EUR
Deliver 9 2021 Heckantrieb	L3	3760 mm	5940 mm	1000021772	538,60 EUR	1000021776	606,90 EUR

MERCEDES-BENZ

Böden für Fahrzeuge mit Schiebetüre rechts.



Modell / Baujahr	Spezifikation	Radstand	Gesamtlänge	SoboGrip		SoboPro	
				Artikel-Nr.	Preis	Artikel-Nr.	Preis
Citan 2021	Standard	2716 mm	4498 mm	1000019092	321,90 EUR	1000019096	482,70 EUR
Citan 2021	Lang	3100 mm	4910 mm	1000020542	488,80 EUR	1000020550	486,40 EUR
Sprinter 2006	Kompakt, HA	3250 mm	5245 mm	331008871	407,30 EUR	1000012186	488,90 EUR
Sprinter 2018	Kompakt	3259 mm	5267 mm	1000011510	407,30 EUR	1000012190	488,90 EUR
Sprinter 2006 / 2018	Standard, HA	3665 mm	5932 mm	331008873	565,60 EUR	1000012187	678,60 EUR
Sprinter 2006 / 2018	Standard, HA, ZW	3665 mm	5932 mm	331008876	565,60 EUR	–	–
Sprinter 2018	Standard	3924 mm	5932 mm	1000011276	565,60 EUR	1000012191	678,60 EUR
Sprinter 2006 / 2018	Lang, HA	4325 mm	6967 mm	331008874	631,40 EUR	1000012188	757,70 EUR
Sprinter 2006 / 2018	Lang, HA, ZW	4325 mm	6967 mm	331008877	631,40 EUR	–	–
Sprinter 2006 / 2018	Extralang, HA	4325 mm	7367 mm	331008875	697,40 EUR	1000012189	836,80 EUR
Sprinter 2006 / 2018	Extralang, HA, ZW	4325 mm	7367 mm	331008878	697,40 EUR	–	–
Vito 2014	Kompakt	3200 mm	4895 mm	1000003158	473,30 EUR	1000012183	488,90 EUR
Vito 2014	Lang	3200 mm	5140 mm	1000003159	473,30 EUR	1000012184	488,90 EUR
Vito 2014	Extralang	3430 mm	5370 mm	1000003160	631,40 EUR	1000012185	678,60 EUR

NISSAN

Böden für Fahrzeuge mit Schiebetüre rechts.



Modell / Baujahr	Spezifikation	Radstand	Gesamtlänge	SoboGrip		SoboPro	
				Artikel-Nr.	Preis	Artikel-Nr.	Preis
Townstar 2021	L1	2716 mm	4498 mm	1000019092	321,90 EUR	1000019096	482,70 EUR
Townstar 2021	L2	3100 mm	4910 mm	1000020542	488,80 EUR	1000020550	486,40 EUR
NV300 16 / Primastar 21	L1, FT	3098 mm	4999 mm	1000003017	407,30 EUR	1000012192	488,90 EUR
NV300 16 / Primastar 21	L1, HK	3098 mm	4999 mm	1000003020	407,30 EUR	1000012303	488,90 EUR
NV300 16 / Primastar 21	L2, FT	3498 mm	5399 mm	1000003023	473,30 EUR	1000012193	568,00 EUR
NV300 16 / Primastar 21	L2, HK	3498 mm	5399 mm	1000003026	473,30 EUR	1000012304	568,00 EUR
NV400 12 / Interstar 21	L1	3182 mm	5048 mm	331016911	407,30 EUR	1000012194	488,90 EUR
NV400 12 / Interstar 21	L2	3682 mm	5548 mm	331016912	565,50 EUR	1000012195	615,50 EUR
NV400 12 / Interstar 21	L3, HA	3682 mm	6198 mm	331016843	631,40 EUR	1000012197	757,70 EUR
NV400 12 / Interstar 21	L3, HA, ZW	3682 mm	6198 mm	331016916	631,40 EUR	1000020002	757,70 EUR
NV400 12 / Interstar 21	L3	4332 mm	6198 mm	331016913	631,40 EUR	1000012196	757,70 EUR
NV400 12 / Interstar 21	L4, HA	4332 mm	6848 mm	1000003459	631,40 EUR	–	–
NV400 12 / Interstar 21	L4, HA, ZW	4332 mm	6848 mm	331016918	631,40 EUR	–	–

OPEL

Böden für Fahrzeuge mit Schiebetüre rechts.



Modell / Baujahr	Spezifikation	Radstand	Gesamtlänge	SoboGrip		SoboPro	
				Artikel-Nr.	Preis	Artikel-Nr.	Preis
Combo 2018	L1	2785 mm	4403 mm	1000013292	328,30 EUR	1000012161	394,00 EUR
Combo 2018	L2	2975 mm	4753 mm	1000013259	407,30 EUR	1000012162	488,80 EUR
Movano 2021	L1	3000 mm	4963 mm	331010270	407,30 EUR	1000012168	488,90 EUR
Movano 2021	L2	3450 mm	5413 mm	331010272	512,80 EUR	1000012169	615,50 EUR
Movano 2021	L3	4035 mm	5998 mm	331010274	565,60 EUR	1000012170	678,60 EUR
Movano 2021	L4	4035 mm	6363 mm	331010809	631,40 EUR	1000013483	757,70 EUR
Vivaro 2019	S	2925 mm	4609 mm	1000005157	407,30 EUR	1000012163	425,60 EUR
Vivaro 2019	M	3275 mm	4959 mm	1000005112	407,30 EUR	1000012164	488,90 EUR
Vivaro 2019	L	3275 mm	5309 mm	1000005158	473,30 EUR	1000012165	568,00 EUR

FT = Flügeltüren, HA = Heckantrieb, HK = Heckklappe, RV = Radkastenverkleidung, TG = Trenngitter, TW = Trennwand, ZW = Zwillingsbereifung

Montage- und Ladungssicherungsböden

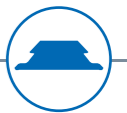

PEUGEOT

Böden für Fahrzeuge mit Schiebetüre rechts.



Modell / Baujahr	Spezifikation	Radstand	Gesamtlänge	SoboGrip		SoboPro	
				Artikel-Nr.	Preis	Artikel-Nr.	Preis
Boxer 2006	L1	3000 mm	4963 mm	331010270	407,30 EUR	1000012168	488,90 EUR
Boxer 2006	L2	3450 mm	5413 mm	331010272	512,80 EUR	1000012169	615,50 EUR
Boxer 2006	L3	4035 mm	5998 mm	331010274	565,60 EUR	1000012170	678,60 EUR
Boxer 2006	L4	4035 mm	6363 mm	331010809	631,40 EUR	1000013483	757,70 EUR
Expert 2016	L1	2925 mm	4609 mm	1000005157	407,30 EUR	1000012163	425,60 EUR
Expert 2016	L2	3275 mm	4959 mm	1000005112	407,30 EUR	1000012164	488,90 EUR
Expert 2016	L3	3275 mm	5309 mm	1000005158	473,30 EUR	1000012165	568,00 EUR
Partner 2018	L1	2785 mm	4403 mm	1000013292	328,30 EUR	1000012161	394,00 EUR
Partner 2018	L2	2975 mm	4753 mm	1000013259	407,30 EUR	1000012162	488,80 EUR

RENAULT

Böden für Fahrzeuge mit Schiebetüre rechts.



Modell / Baujahr	Spezifikation	Radstand	Gesamtlänge	SoboGrip		SoboPro	
				Artikel-Nr.	Preis	Artikel-Nr.	Preis
Kangoo Rapid 2021	L1	2716 mm	4488 mm	1000019092	321,90 EUR	1000019096	482,70 EUR
Kangoo Rapid 2021	L2	3100 mm	4910 mm	1000020542	488,80 EUR	1000020550	486,40 EUR
Master 2010	L1	3182 mm	5048 mm	331016911	407,30 EUR	1000012194	488,90 EUR
Master 2010	L2	3682 mm	5548 mm	331016912	565,50 EUR	1000012195	615,50 EUR
Master 2010	L3, HA	3682 mm	6198 mm	331016843	631,40 EUR	1000012197	757,70 EUR
Master 2010	L3, HA, ZW	3682 mm	6198 mm	331016916	631,40 EUR	1000020002	757,70 EUR
Master 2010	L3	4332 mm	6198 mm	331016913	631,40 EUR	1000012196	757,70 EUR
Master 2010	L4, HA	4332 mm	6848 mm	1000003459	631,40 EUR	–	–
Master 2010	L4, HA, ZW	4332 mm	6848 mm	331016918	631,40 EUR	–	–
Trafic 2014	L1, FT	3098 mm	4999 mm	1000003017	407,30 EUR	1000012192	488,90 EUR
Trafic 2014	L1, HK	3098 mm	4999 mm	1000003020	407,30 EUR	1000012303	488,90 EUR
Trafic 2014	L2, FT	3498 mm	5399 mm	1000003023	473,30 EUR	1000012193	568,00 EUR
Trafic 2014	L2, HK	3498 mm	5399 mm	1000003026	473,30 EUR	1000012304	568,00 EUR

TOYOTA

Böden für Fahrzeuge mit Schiebetüre rechts.



Modell / Baujahr	Spezifikation	Radstand	Gesamtlänge	SoboGrip		SoboPro	
				Artikel-Nr.	Preis	Artikel-Nr.	Preis
Proace 2016	Compact	2925 mm	4609 mm	1000005157	407,30 EUR	1000012163	425,60 EUR
Proace 2016	Medium	3275 mm	4959 mm	1000005112	407,30 EUR	1000012164	488,90 EUR
Proace 2016	Lang	3275 mm	5309 mm	1000005158	473,30 EUR	1000012165	568,00 EUR

VOLKSWAGEN

Böden für Fahrzeuge mit Schiebetüre rechts.



Modell / Baujahr	Spezifikation	Radstand	Gesamtlänge	SoboGrip		SoboPro	
				Artikel-Nr.	Preis	Artikel-Nr.	Preis
Caddy 2020	Normal	2755 mm	4501 mm	1000016209	354,70 EUR	1000016216	425,60 EUR
Caddy Maxi 2020	Normal	2970 mm	4853 mm	1000016218	407,30 EUR	1000016225	488,90 EUR
Crafter 2016	Mittellang	3640 mm	5986 mm	1000005278	631,40 EUR	1000012202	757,70 EUR
Crafter 2016	Mittellang, HA	3640 mm	5986 mm	1000011211	631,40 EUR	1000012204	757,70 EUR
Crafter 2016	Mittellang, HA, ZW	3640 mm	5986 mm	1000010565	631,40 EUR	–	–
Crafter 2016	Lang	4490 mm	6836 mm	1000005279	697,30 EUR	1000012203	836,80 EUR
Crafter 2016	Lang, HA	4490 mm	6836 mm	1000011219	697,30 EUR	1000012205	836,80 EUR
Crafter 2016	Lang, HA, ZW	4490 mm	6836 mm	1000010566	697,30 EUR	–	–
Crafter 2016	Lang Plus	4490 mm	7391 mm	1000005280	866,60 EUR	–	–
Crafter 2016	Lang Plus, HA	4490 mm	7391 mm	1000011227	866,60 EUR	–	–
Crafter 2016	Lang Plus, HA, ZW	4490 mm	7391 mm	1000011445	866,60 EUR	–	–
ID Buzz 2022	L1	2989 mm	4712 mm	1000020297	407,30 EUR	–	–
T6 2015	Kurz	3000 mm	4892 mm	33592156	407,30 EUR	1000012200	488,90 EUR
T6 2015	Lang	3400 mm	5292 mm	33592149	473,30 EUR	1000012201	568,00 EUR

FT = Flügeltüren, HA = Heckantrieb, HK = Heckklappe, RV = Radkastenverkleidung, TG = Trenngitter, TW = Trennwand, ZW = Zwillingsbereifung

Montage- und Ladungssicherungsböden

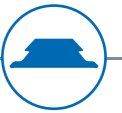

SoboPro LSC



Der SoboPro LSC verfügt neben den Anbindungspunkten für SR5 Fahrzeugeinrichtungen über zusätzliche Bodenzurpunkte. In Verbindung mit den darüberliegenden, an den Dachholmen verbauten Fixierschienen lassen sich darin Spannstangen einsetzen und somit Ladung, wie sperrige Güter oder Plattenwerkstoffe, formschlüssig für den Transport sichern. Die Zurpunkte können darüber hinaus auch für ProSafe Zurrgurte genutzt werden. Der 7-fach verleimte Montageboden mit einer Stärke von 9 mm ist durch seine richtungsneutrale, genoppte Beschichtung kratzbeständig und auch bei Nässe extrem rutschfest.



CITROËN

Böden für Fahrzeuge mit Schiebetüre rechts.



SoboPro Spannstange

Modell / Baujahr	Spezifikation	Radstand	Gesamtlänge	Dachhöhe	Artikel-Nr.	Preis
Jumper 2006	L1	3000 mm	4963 mm	H1, H2	1000012563	610,90 EUR
Jumper 2006	L2	3450 mm	5413 mm	H1, H2	1000012564	769,20 EUR
Jumper 2006	L3	4035 mm	5998 mm	H2, H3	1000012565	848,20 EUR
Jumpy 2016	M	3275 mm	4959 mm	H1	1000013845	610,90 EUR
Jumpy 2016	XL	3275 mm	5309 mm	H1	1000013847	709,80 EUR

FIAT

Böden für Fahrzeuge mit Schiebetüre rechts.



SoboPro Spannstange

Modell / Baujahr	Spezifikation	Radstand	Gesamtlänge	Dachhöhe	Artikel-Nr.	Preis
Ducato 2006	L1	3000 mm	4963 mm	H1, H2	1000012563	610,90 EUR
Ducato 2006	L2	3450 mm	5413 mm	H1, H2	1000012564	769,20 EUR
Ducato 2006	L4	4035 mm	5998 mm	H2, H3	1000012565	848,20 EUR
Talento 2022	M	3275 mm	4959 mm	H1	1000013845	610,90 EUR
Talento 2022	XL	3275 mm	5309 mm	H1	1000013847	709,80 EUR

FORD

Böden für Fahrzeuge mit Schiebetüre rechts.



SoboPro Spannstange

Modell / Baujahr	Spezifikation	Radstand	Gesamtlänge	Dachhöhe	Artikel-Nr.	Preis
Transit Custom 2012	L1	2933 mm	4972 mm	H1	1000012566	610,90 EUR
Transit Custom 2012	L2	3300 mm	5399 mm	H1	1000012567	709,80 EUR
Transit Custom 2023	L1, FT	3100 mm	5050 mm	H1	1000021230	709,80 EUR
Transit Custom 2023	L1, FT	3100 mm	5050 mm	H2	1000021518	709,80 EUR
Transit Custom 2023	L1, HK	3100 mm	5050 mm	H1	1000021399	709,80 EUR
Transit Custom 2023	L2, FT	3500 mm	5450 mm	H1	1000021231	769,10 EUR
Transit Custom 2023	L2, FT	3500 mm	5450 mm	H2	1000021520	769,10 EUR
Transit Custom 2023	L2, HK	3500 mm	5450 mm	H1	1000021400	769,10 EUR
Transit 2014	L2	3300 mm	5531 mm	H2, H3	1000012568	769,20 EUR
Transit 2014	L2, HA	3300 mm	5531 mm	H2, H3	1000012570	769,20 EUR
Transit 2014	L3	3750 mm	5981 mm	H2, H3	1000012569	848,20 EUR
Transit 2014	L3, HA	3750 mm	5981 mm	H2, H3	1000012571	848,20 EUR

FT = Flügeltüren, HA = Heckantrieb, HK = Heckklappe, RV = Radkastenverkleidung, TG = Trenngitter, TW = Trennwand, ZW = Zwillingbereifung

Montage- und Ladungssicherungsböden

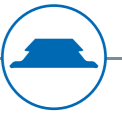

IVECO

Böden für Fahrzeuge mit Schiebetüre rechts.



SoboPro Spannstange

Modell / Baujahr	Spezifikation	Radstand	Gesamtlänge	Dachhöhe	Artikel-Nr.	Preis
Daily 2014	L3	3520 mm	5950 mm	H2, H3	1000013495	848,20 EUR

MAN

Böden für Fahrzeuge mit Schiebetüre rechts.



SoboPro Spannstange

Modell / Baujahr	Spezifikation	Radstand	Gesamtlänge	Dachhöhe	Artikel-Nr.	Preis
TGE 2016	Standard	3640 mm	5968 mm	H1, H2	1000012585	947,10 EUR
TGE 2016	Standard, HA	3640 mm	5968 mm	H1, H2	1000013866	947,10 EUR
TGE 2016	Lang	4490 mm	6836 mm	H2, H3	1000012586	1.046,00 EUR
TGE 2016	Lang, HA	4490 mm	6836 mm	H2, H3	1000012588	1.046,00 EUR

MAXUS

Böden für Fahrzeuge mit Schiebetüre rechts.



SoboPro Spannstange

Modell / Baujahr	Spezifikation	Radstand	Gesamtlänge	Dachhöhe	Artikel-Nr.	Preis
eDeliver 3 2022	L1	2910 mm	4555 mm	H1	1000021472	532,00 EUR
eDeliver 3 2022	L2	3285 mm	5145 mm	H1	1000021474	610,90 EUR
eDeliver 9 2022 Elektro	L2	3366 mm	5546 mm	H2	1000021843	732,40 EUR
Deliver 9 2021 Frontantrieb	L3	3760 mm	5940 mm	H2	1000020632	781,40 EUR
eDeliver 9 2022 Elektro	L3	3760 mm	5940 mm	H2	1000021778	807,80 EUR
Deliver 9 2021 Heckantrieb	L3	3760 mm	5940 mm	H2	1000021778	807,80 EUR

MERCEDES-BENZ

Böden für Fahrzeuge mit Schiebetüre rechts.



SoboPro Spannstange

Modell / Baujahr	Spezifikation	Radstand	Gesamtlänge	Dachhöhe	Artikel-Nr.	Preis
Citan 2021	Standard	2716 mm	4498 mm	H1	1000019099	386,20 EUR
Sprinter 2006 / 2008	Standard, HA	3665 mm	5932 mm	H1, H2	1000012573	848,20 EUR
Sprinter 2006 / 2008	Lang, HA	4325 mm	6967 mm	H2, H3	1000012574	947,00 EUR
Sprinter 2006 / 2008	Extralang, HA	4325 mm	7367 mm	H2, H3	1000012575	1.046,00 EUR
Sprinter 2018	Kompakt	3259 mm	5267 mm	H1, H2	1000012576	610,90 EUR
Sprinter 2018	Standard	3924 mm	5932 mm	H1, H2	1000013853	848,20 EUR
Vito 2014	Kompakt	3200 mm	4895 mm	H1	1000013856	610,90 EUR
Vito 2014	Lang	3200 mm	5140 mm	H1	1000012572	610,90 EUR
Vito 2014	Extralang	3430 mm	5370 mm	H1	1000013854	709,80 EUR

NISSAN

Böden für Fahrzeuge mit Schiebetüre rechts.



SoboPro Spannstange

Modell / Baujahr	Spezifikation	Radstand	Gesamtlänge	Dachhöhe	Artikel-Nr.	Preis
NV300 16 / Primastar 21	L1, FT	3098 mm	4999 mm	H1	1000012578	610,90 EUR
NV300 16 / Primastar 21	L1, HK	3098 mm	4999 mm	H1	1000013861	610,90 EUR
NV300 16 / Primastar 21	L2, FT	3498 mm	5399 mm	H1	1000012579	709,80 EUR
NV300 16 / Primastar 21	L2, HK	3498 mm	5399 mm	H1	1000013863	709,80 EUR
NV400 12 / Interstar 21	L1	3182 mm	5048 mm	H1	1000013858	610,90 EUR
NV400 12 / Interstar 21	L2	3682 mm	5548 mm	H2	1000012580	769,20 EUR
NV400 12 / Interstar 21	L3	4332 mm	6198 mm	H2	1000012581	947,00 EUR
NV400 12 / Interstar 21	L3, HA	3682 mm	6198 mm	H2	1000012582	947,00 EUR

OPEL

Böden für Fahrzeuge mit Schiebetüre rechts.



SoboPro Spannstange

Modell / Baujahr	Spezifikation	Radstand	Gesamtlänge	Dachhöhe	Artikel-Nr.	Preis
Movano 2010	L1	3182 mm	5048 mm	H1	1000013858	610,90 EUR
Movano 2010	L2	3682 mm	5548 mm	H2	1000012580	769,20 EUR
Movano 2010	L3	4332 mm	6198 mm	H2	1000012581	947,00 EUR
Movano 2010	L3, HA	3682 mm	6198 mm	H2	1000012582	947,00 EUR
Movano 2021	L1	3000 mm	4963 mm	H1, H2	1000012563	610,90 EUR
Movano 2021	L2	3450 mm	5413 mm	H1, H2	1000012564	769,20 EUR
Movano 2021	L3	4035 mm	5998 mm	H2, H3	1000012565	848,20 EUR
Vivaro 2019	M	3275 mm	4959 mm	H1	1000013845	610,90 EUR
Vivaro 2019	L	3275 mm	5309 mm	H1	1000013847	709,80 EUR

PEUGEOT

Böden für Fahrzeuge mit Schiebetüre rechts.



SoboPro Spannstange

Modell / Baujahr	Spezifikation	Radstand	Gesamtlänge	Dachhöhe	Artikel-Nr.	Preis
Boxer 2006	L1	3000 mm	4963 mm	H1, H2	1000012563	610,90 EUR
Boxer 2006	L2	3450 mm	5413 mm	H1, H2	1000012564	769,20 EUR
Boxer 2006	L3	4035 mm	5998 mm	H2, H3	1000012565	848,20 EUR
Expert 2016	L2	3275 mm	4959 mm	H1	1000013845	610,90 EUR
Expert 2016	L3	3275 mm	5309 mm	H1	1000013847	709,80 EUR

FT = Flügeltüren, HA = Heckantrieb, HK = Heckklappe, RV = Radkastenverkleidung, TG = Trenngitter, TW = Trennwand, ZW = Zwillingbereifung

Montage- und Ladungssicherungsböden

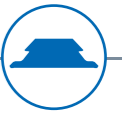

RENAULT

Böden für Fahrzeuge mit Schiebetüre rechts.



SoboPro Spannstange

Modell / Baujahr	Spezifikation	Radstand	Gesamtlänge	Dachhöhe	Artikel-Nr.	Preis
Master 2010	L1	3182 mm	5048 mm	H1	1000013858	610,90 EUR
Master 2010	L2	3682 mm	5548 mm	H2	1000012580	769,20 EUR
Master 2010	L3	4332 mm	6198 mm	H2	1000012581	947,00 EUR
Master 2010	L3, HA	3682 mm	6198 mm	H2	1000012582	947,00 EUR
Trafic 2014	L1, FT	3098 mm	4999 mm	H1	1000012578	610,90 EUR
Trafic 2014	L1, HK	3098 mm	4999 mm	H1	1000013861	610,90 EUR
Trafic 2014	L2, FT	3498 mm	5399 mm	H1	1000012579	709,80 EUR
Trafic 2014	L2, HK	3498 mm	5399 mm	H1	1000013863	709,80 EUR

TOYOTA

Böden für Fahrzeuge mit Schiebetüre rechts.



SoboPro Spannstange

Modell / Baujahr	Spezifikation	Radstand	Gesamtlänge	Dachhöhe	Artikel-Nr.	Preis
Proace 2016	Medium	3275 mm	4959 mm	H1	1000013845	610,90 EUR
Proace 2016	Lang	3275 mm	5309 mm	H1	1000013847	709,80 EUR

VOLKSWAGEN

Böden für Fahrzeuge mit Schiebetüre rechts.



SoboPro Spannstange

Modell / Baujahr	Spezifikation	Radstand	Gesamtlänge	Dachhöhe	Artikel-Nr.	Preis
Crafter 2016	Mittellang	3640 mm	5986 mm	H1, H2	1000012585	947,10 EUR
Crafter 2016	Mittellang, HA	3640 mm	5986 mm	H1, H2	1000013866	947,10 EUR
Crafter 2016	Lang	4490 mm	6836 mm	H2, H3	1000012586	1.046,00 EUR
Crafter 2016	Lang, Ha	4490 mm	6836 mm	H2, H3	1000012588	1.046,00 EUR
T6 2015	Kurz	3000 mm	4892 mm	H1	1000012583	610,90 EUR
T6 2015	Lang	3400 mm	5304 mm	H1	1000012584	709,80 EUR

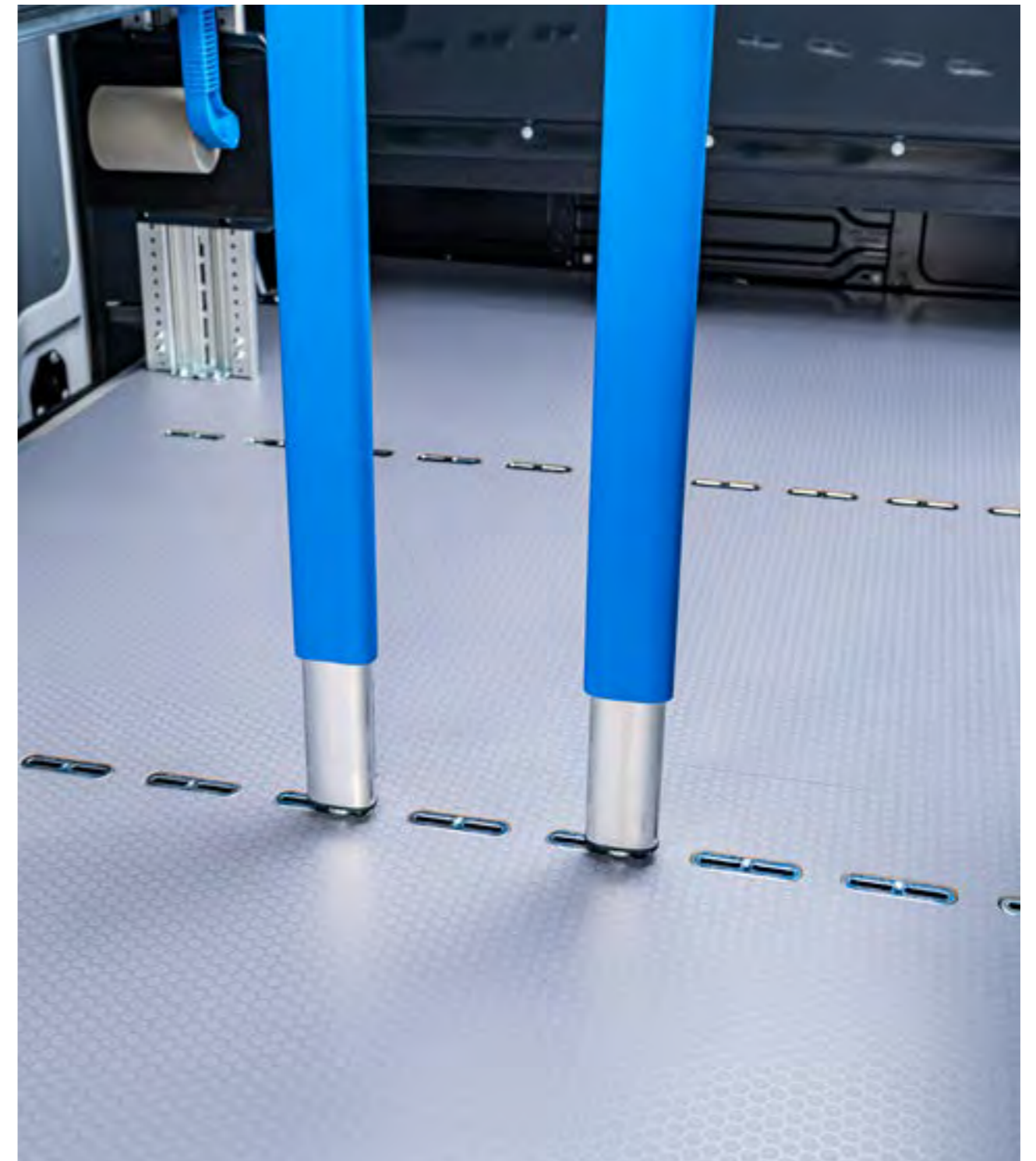

FT = Flügeltüren, HA = Heckantrieb, HK = Heckklappe, RV = Radkastenverkleidung, TG = Trenngitter, TW = Trennwand, ZW = Zwillingsbereifung

Wand- und Dachverkleidung – Fahrzeugspezifischer Innenraumschutz

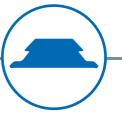

Dachhimmel ab Seite 128

Die Wand- und Dachverkleidung SowaFlex aus Leichtbau-Wabenmaterial schützt den Laderaum des Fahrzeugs und wiegt dabei 60% weniger, als vergleichbare Holzverkleidungen. Das extrem stoß- und kratzfeste Material schützt die Fahrzeugkarosserie optimal vor Beschädigungen und kann, durch die Befestigung an den vom Fahrzeughersteller vorgesehenen Punkten, einfach und problemlos im Fahrzeug verbaut werden.

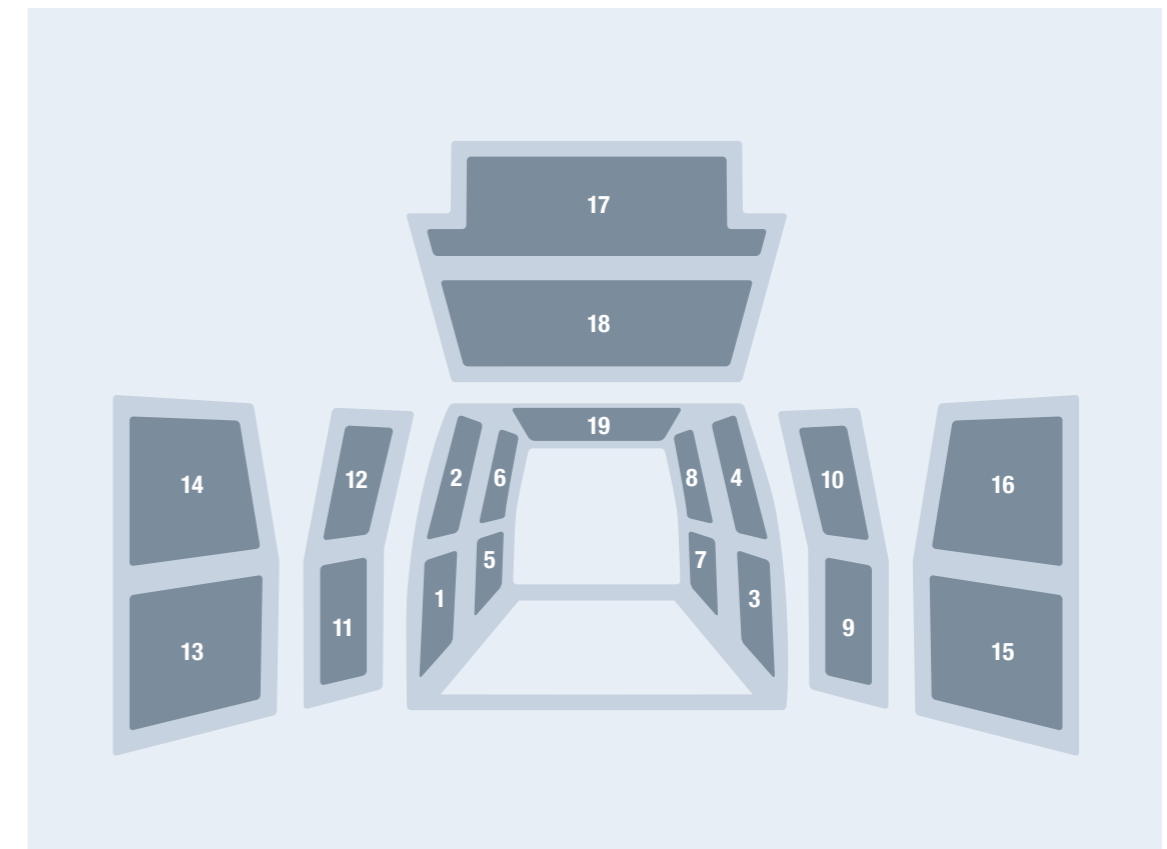

SowaFlex

- schützt das Fahrzeug von innen vor Beschädigungen
- enorm stoß- und kratzfest
- passgenau auf das Fahrzeug abgestimmt
- feuchtigkeits- und chemikalienbeständig
- 60% leichter als Holz
- 100% recyclingfähiges Wabenmaterial



Wand- und Dachverkleidung – Fahrzeugspezifischer Innenraumschutz

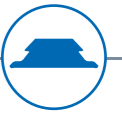

CITROËN

Wandverkleidung für Fahrzeuge mit Schiebetüre rechts.

Modell / Baujahr	Radstand	Spezifikation	Dach	Basisset			Komplettset			
				Set	Artikel-Nr.	Preis	Set	Heck	Artikel-Nr.	Preis
Berlingo 2018	2785 mm	L1	H1	2/4/6	1000013274	102,70 EUR	2/4/6/10/14/16	Heckklappe/ Flügeltüre	1000013279	120,60 EUR
Berlingo 2018	2975 mm	L2	H1	2/4/6	1000013269	110,20 EUR	2/4/6/10/14/16	Heckklappe/ Flügeltüre	1000013272	143,90 EUR
Jumper 2006	3000 mm	L1	H1	1-6	331010560	247,50 EUR	1-6/9-10/ 13-16	Flügeltüre	1000012215	359,60 EUR
Jumper 2006	3000 mm	L1	H2	1-6	1000000148	265,90 EUR	–			
Jumper 2006	3450 mm	L2	H1	1-6	331010820	347,00 EUR	1-6/9-10/ 13-16	Flügeltüre	1000012216	423,20 EUR
Jumper 2006	3450 mm	L2	H2	1-6	331010562	322,30 EUR	1-6/9-10/ 13-16	Flügeltüre	1000012217	501,90 EUR
Jumper 2006	4035 mm	L3	H2	1-6	331010564	426,80 EUR	1-6/9-10/ 13-16	Flügeltüre	1000012218	602,90 EUR
Jumper 2006	4035 mm	L3	H3	1-6	331010566	427,90 EUR	1-6/9-10/ 13-16	Flügeltüre	1000012219	688,30 EUR
Jumper 2006	4035 mm	L4	H2	1-6	331010851	427,90 EUR	1-6/9-10/ 13-16	Flügeltüre	1000012222	667,90 EUR
Jumper 2006	4035 mm	L4	H3	1-6	331010822	475,50 EUR	1-6/9-10/ 13-16	Flügeltüre	1000012223	761,20 EUR
Jumpy 2016	2925 mm	XS	H1	1/3/5	1000005159	139,60 EUR	1-6/9-10/ 13-16	Heckklappe/ Flügeltüre	1000012221	278,50 EUR
Jumpy 2016	2925 mm	XS	H1	2/4/6	1000005160	139,60 EUR	1-6/9-10/ 13-16	Heckklappe/ Flügeltüre	1000012221	278,50 EUR
Jumpy 2016	3275 mm	M	H1	1/3/5	1000005094	162,30 EUR	1-6/9-10/ 13-16	Heckklappe/ Flügeltüre	1000012266	298,70 EUR
Jumpy 2016	3275 mm	M	H1	2/4/6	1000005095	161,20 EUR	1-6/9-10/ 13-16	Heckklappe/ Flügeltüre	1000012266	298,70 EUR
Jumpy 2016	3275 mm	XL	H1	1/3/5	1000005161	184,80 EUR	1-6/9-10/ 13-16	Heckklappe/ Flügeltüre	1000012267	346,40 EUR
Jumpy 2016	3275 mm	XL	H1	2/4/6	1000005162	184,80 EUR	1-6/9-10/ 13-16	Heckklappe/ Flügeltüre	1000012267	346,40 EUR

FIAT

Wandverkleidung für Fahrzeuge mit Schiebetüre rechts.

Modell / Baujahr	Radstand	Spezifikation	Dach	Basisset			Komplettset			
				Set	Artikel-Nr.	Preis	Set	Heck	Artikel-Nr.	Preis
Doblo 2010	2755 mm	L1	H1	2/4/6	331016984	86,60 EUR	2/4/6/10/14/16	Flügeltüre	1000011568	154,70 EUR
Doblo 2010	3105 mm	L2	H1	2/4/6	331016985	110,20 EUR	2/4/6/10/14/16	Flügeltüre	1000011567	147,10 EUR
Ducato 2006	3000 mm	L1	H1	1-6	331010560	247,50 EUR	1-6/9-10/ 13-16	Flügeltüre	1000012215	359,60 EUR
Ducato 2006	3000 mm	L1	H2	1-6	1000000148	265,90 EUR	–			
Ducato 2006	3450 mm	L2	H1	1-6	331010820	347,00 EUR	1-6/9-10/ 13-16	Flügeltüre	1000012216	423,20 EUR
Ducato 2006	3450 mm	L2	H2	1-6	331010562	322,30 EUR	1-6/9-10/ 13-16	Flügeltüre	1000012217	501,90 EUR
Ducato 2006	4035 mm	L4	H2	1-6	331010564	426,80 EUR	1-6/9-10/ 13-16	Flügeltüre	1000012218	602,90 EUR
Ducato 2006	4035 mm	L4	H3	1-6	331010566	427,90 EUR	1-6/9-10/ 13-16	Flügeltüre	1000012219	688,30 EUR
Ducato 2006	4035 mm	L5	H2	1-6	331010851	427,90 EUR	1-6/10/ 14/16	Flügeltüre	1000012222	667,90 EUR
Ducato 2006	4035 mm	L5	H3	1-6	331010822	475,50 EUR	1-6/10/18	Flügeltüre	1000012223	761,20 EUR
Talento 2022	2925 mm	XS	H1	1/3/5	1000005159	139,60 EUR	1-6/9-10/ 13-16	Heckklappe/ Flügeltüre	1000012221	278,50 EUR
Talento 2022	2925 mm	XS	H1	2/4/6	1000005160	139,60 EUR	1-6/9-10/ 13-16	Heckklappe/ Flügeltüre	1000012221	278,50 EUR
Talento 2022	3275 mm	M	H1	1/3/5	1000005094	162,30 EUR	1-6/9-10/ 13-16	Heckklappe/ Flügeltüre	1000012266	298,70 EUR
Talento 2022	3275 mm	M	H1	2/4/6	1000005095	161,20 EUR	1-6/9-10/ 13-16	Heckklappe/ Flügeltüre	1000012266	298,70 EUR
Talento 2022	3275 mm	XL	H1	1/3/5	1000005161	184,80 EUR	1-6/9-10/ 13-16	Heckklappe/ Flügeltüre	1000012267	346,40 EUR
Talento 2022	3275 mm	XL	H1	2/4/6	1000005162	184,80 EUR	1-6/9-10/ 13-16	Heckklappe/ Flügeltüre	1000012267	346,40 EUR



Eine Übersicht zu den Set-
Bestandteilen finden Sie auf S. 117

Wand- und Dachverkleidung – Fahrzeugspezifischer Innenraumschutz

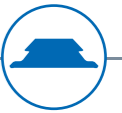

FORD

Wandverkleidung für Fahrzeuge mit Schiebetüre rechts.

Modell / Baujahr	Radstand	Spezifikation	Dach	Basisset			Komplettset			
				Set	Artikel-Nr.	Preis	Set	Heck	Artikel-Nr.	Preis
Connect 2014	2662 mm	L1	H1	1-6	1000002604	198,20 EUR	1-6/9-10/ 13-16	Flügeltüre	1000012213	303,20 EUR
Connect 2014	2662 mm	L1, RV	H1	2/4/5/6	1000002603	186,90 EUR	2/4-6/9-10/ 13-16		1000018367	262,50 EUR
Connect 2014	3062 mm	L2	H1	1-6	1000002638	212,50 EUR	1-6/9-10/ 13-16	Flügeltüre	1000012214	294,70 EUR
Connect 2014	3062 mm	L2, RV	H1	2/4/5/6	1000002536	204,30 EUR	2/4-6/9-10/ 13-16		1000018368	255,00 EUR
Transit Custom 2012	2933 mm	L1	H1	1/3/5	1000001582	160,30 EUR	1-6/9-10/ 13-16	Flügeltüre	1000010349	357,00 EUR
Transit Custom 2012	2933 mm	L1	H1	2/4/6	1000001585	159,30 EUR	1-6/9-10/ 13-16	Flügeltüre	1000010349	357,00 EUR
Transit Custom 2012	3300 mm	L2	H1	1/3/5	1000001790	179,80 EUR	1-6/9-10/ 13-16	Flügeltüre	1000011571	412,90 EUR
Transit Custom 2012	3300 mm	L2	H1	2/4/6	1000001791	179,80 EUR	1-6/9-10/ 13-16	Flügeltüre	1000011571	412,90 EUR
Transit Custom 2023	3100 mm	L1	H1	1/3/5	1000021248	160,30 EUR	1-6/9-10/ 13-16	Flügeltür	1000021274	338,30 EUR
Transit Custom 2023	3100 mm	L1	H1	2/4/6	1000021251	159,30 EUR	1-6/9-10/ 13-16	Heckklappe	1000021275	355,80 EUR
Transit Custom 2023	3500 mm	L2	H1	1/3/5	1000021257	179,80 EUR	1-6/9-10/ 13-16	Flügeltür	1000021276	396,20 EUR
Transit Custom 2023	3500 mm	L2	H1	2/4/6	1000021258	179,80 EUR	1-6/9-10/ 13-16	Heckklappe	1000021277	413,70 EUR
Transit 2014	3300	L2	H2	1-6	1000002687	276,20 EUR	1-6/9-10/ 14/16	Flügeltüre	1000011569	441,20 EUR
Transit 2014	3300	L2	H3	1-6	1000002688	320,40 EUR				–
Transit 2014	3750 mm	L3	H2	1-6	1000002654	372,50 EUR	1-6/9-10/ 14/16	Flügeltüre	1000011570	512,20 EUR
Transit 2014	3750 mm	L3	H3	1-6	1000002707	386,60 EUR	1-6/9-10/14		1000015747	582,00 EUR
Transit 2014	3750 mm	L4, HA	H3	1-6	1000003133	490,80 EUR				–

HYUNDAI

Wandverkleidung für Fahrzeuge mit Schiebetüre rechts.

Modell / Baujahr	Radstand	Spezifikation	Dach	Basisset			Komplettset			
				Set	Artikel-Nr.	Preis	Set	Heck	Artikel-Nr.	Preis
H350 2015	3435 mm	L2	H2	1-6	1000004673	297,90 EUR	1-6/9-10/ 13-16	Flügeltüre	1000005373	551,80 EUR
H350 2015	3670 mm	L3	H2	1-6	1000004684	388,10 EUR	1-6/9-10/ 13-16	Flügeltüre	1000005373	551,80 EUR

IVECO

Wandverkleidung für Fahrzeuge mit Schiebetüre rechts.

Modell / Baujahr	Radstand	Spezifikation	Dach	Basisset			Komplettset			
				Set	Artikel-Nr.	Preis	Set	Heck	Artikel-Nr.	Preis
Daily 2014	3000 mm	L1	H1	1-6	1000003401	239,10 EUR				–
Daily 2014	3520 mm	L2	H1	1-6	1000003402	295,60 EUR				–
Daily 2014	3520 mm	L2	H2	1-6	1000003403	305,00 EUR				–
Daily 2014	3520 mm	L3	H2	1-6	1000003334	347,00 EUR				–
Daily 2014	3520 mm	L3	H3	1-6	1000004104	424,10 EUR				–
Daily 2014	4100 mm	L4	H2	1-6	1000003293	554,70 EUR				–
Daily 2014	4100 mm	L4	H3	1-6	1000003416	642,80 EUR				–
Daily 2014	4100 mm	L5	H2	1-6	1000004036	563,60 EUR				–
Daily 2014	4100 mm	L5	H3	1-6	1000004039	651,50 EUR				–

MAN

Wandverkleidung für Fahrzeuge mit Schiebetüre rechts.

Modell / Baujahr	Radstand	Spezifikation	Dach	Basisset			Komplettset			
				Set	Artikel-Nr.	Preis	Set	Heck	Artikel-Nr.	Preis
TGE 2016	3640 mm	Standard	H1	1-6	1000010237	297,50 EUR				–
TGE 2016	3640 mm	Standard, HA	H1	1-6	1000010240	297,50 EUR				–
TGE 2016	3640 mm	Standard	H2	1-6	1000005281	322,30 EUR	1-6/9-10/ 13-16	Flügeltüre	1000010379	580,00 EUR
TGE 2016	3640 mm	Standard, HA	H2	1-6	1000010243	322,30 EUR				–
TGE 2016	4490 mm	Lang	H2	1-6	1000005282	427,90 EUR	1-6/9-10/ 13-16	Flügeltüre	1000010380	737,80 EUR
TGE 2016	4490 mm	Lang, HA	H2	1-6	1000010248	427,90 EUR				–
TGE 2016	4490 mm	Extralang	H2	1-6	1000005283	459,60 EUR	1-6/9-10/ 13-16	Flügeltüre	1000015424	843,70 EUR
TGE 2016	4490 mm	Extralang, HA	H2	1-6	1000011493	461,60 EUR	1-6/9-10/ 13-16	Flügeltüre	1000015427	816,60 EUR

Wand- und Dachverkleidung – Fahrzeugspezifischer Innenraumschutz

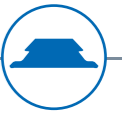

MAXUS

Wandverkleidung für Fahrzeuge mit Schiebetüre rechts.

Modell / Baujahr	Radstand	Spezifikation	Dach	Basisset			Komplettset			
				Set	Artikel-Nr.	Preis	Set	Heck	Artikel-Nr.	Preis
eDeliver 3 2022	2910 mm	L1	H1	1-6	1000021495	249,40 EUR	1-6/9-10/ 13-16	Flügeltüre	1000021498	362,60 EUR
eDeliver 3 2022	3285 mm	L2	H1	1-6	1000021500	324,00 EUR	1-6/9-10/ 13-16	Flügeltüre	1000021503	413,40 EUR
eDeliver 9 2022	3366 mm	L2	H2	1-6	1000021848	312,90 EUR	1-6/9-10/ 13-16	Flügeltüre	1000021851	437,40 EUR
Deliver 9 2021 Frontantrieb	3760 mm	L3	H2	1-6	1000020506	341,40 EUR	1-6/9-10/ 13-16	Flügeltüre	1000020509	534,50 EUR
Deliver 9 2021 Heckantrieb	3760 mm	L3	H2	1-6	1000021784	331,40 EUR	1-6/9-10/ 13-16	Flügeltüre	1000021787	509,80 EUR
eDeliver 2022 Elektro	3760 mm	L3	H2	1-6	1000021784	331,40 EUR	1-6/9-10/ 13-16	Flügeltüre	1000021787	509,80 EUR

MERCEDES-BENZ

Wandverkleidung für Fahrzeuge mit Schiebetüre rechts.

Modell / Baujahr	Radstand	Spezifikation	Dach	Basisset			Komplettset			
				Set	Artikel-Nr.	Preis	Set	Heck	Artikel-Nr.	Preis
Citan 2021	2716 mm	Standard	H1	1-6	1000018357	147,00 EUR	1-6/9-10/ 13-16	Flügeltüre	1000018360	188,20 EUR
Citan 2021	3100 mm	Lang	H1	1-6	1000020538	191,20 EUR	1-6/9-10/ 13-16	Flügeltüre	1000020540	238,70 EUR
Sprinter 2006	3250 mm	Kompakt, HA	H1, H2	1-6	331009617	275,00 EUR	1-6/9-10/ 13-16	Flügeltüre	1000005079	446,00 EUR
Sprinter 2006	3665 mm	Standard, HA	H1, H2, H3	1-6	331009619	322,30 EUR	1-6/9-10/ 13-16	Flügeltüre	1000004931	601,90 EUR
Sprinter 2006	4325 mm	Lang, HA	H2, H3	1-6	331009659	475,50 EUR	1-6/9-10/ 13-16	Flügeltüre	1000005078	792,20 EUR
Sprinter 2006	4325 mm	Extralang, HA	H2, H3	1-6	331009661	495,30 EUR	–			
Sprinter 2018	3259 mm	Kompakt	H1, H2	1-6	1000011505	277,30 EUR	1-6/9-10/ 13-16	Flügeltüre	1000011526	493,10 EUR
Sprinter 2018	3665 mm	Standard, HA	H1, H2	1-6	331009619	322,30 EUR	1-6/9-10/ 13-16	Flügeltüre	1000012474	607,10 EUR
Sprinter 2018	3924 mm	Standard	H1, H2	1-6	1000011347	414,10 EUR	1-6/9-10/ 13-16	Flügeltüre	1000011277	607,90 EUR
Sprinter 2018	4325 mm	Lang, HA	H2, H3	1-6	331009659	475,50 EUR	1-6/9-10/ 13-16	Flügeltüre	1000012475	795,70 EUR

MERCEDES-BENZ

Wandverkleidung für Fahrzeuge mit Schiebetüre rechts.

Modell / Baujahr	Radstand	Spezifikation	Dach	Basisset			Komplettset			
				Set	Artikel-Nr.	Preis	Set	Heck	Artikel-Nr.	Preis
Sprinter 2018	4325 mm	Extralang, HA	H2, H3	1/3/5	331009661	495,30 EUR	–			
Vito 2014	3200 mm	Kompakt	H1	1-6	1000003161	228,90 EUR	1-6/9-10/ 13-16	Flügeltüre	1000011559	397,20 EUR
Vito 2014	3200 mm	Lang	H1	1-6	1000003162	247,50 EUR	1-6/9-10/ 13-16	Flügeltüre	1000004933	442,80 EUR
Vito 2014	3430 mm	Extralang	H1	1-6	1000003163	339,70 EUR	1-6/9-10/ 13-16	Flügeltüre	1000011561	482,30 EUR

NISSAN

Wandverkleidung für Fahrzeuge mit Schiebetüre rechts.

Modell / Baujahr	Radstand	Spezifikation	Dach	Basisset			Komplettset			
				Set	Artikel-Nr.	Preis	Set	Heck	Artikel-Nr.	Preis
Townstar 2021	2716 mm	L1	H1	1-6	1000018357	147,00 EUR	1-6/9-10/ 13-16	Flügeltüre	1000018360	188,20 EUR
Townstar 2021	3100 mm	L2	H1	1-6	1000020538	191,20 EUR	1-6/9-10/ 13-16	Flügeltüre	1000020540	238,70 EUR
NV300 16/ Primastar 21	3098 mm	L1	H1, H2	1-6	1000003043	251,50 EUR	1-6/10 14/16	Flügeltüre	1000005076	328,70 EUR
NV300 16/ Primastar 21	3098 mm	L1	H1, H2	1-6	1000003043	251,50 EUR	1-6/10/18	Heckklappe	1000005077	334,10 EUR
NV300 16/ Primastar 21	3498 mm	L2	H1, H2	1-6	1000003249	272,00 EUR	1-6/10 14/16	Flügeltüre	1000005075	397,90 EUR
NV300 16/ Primastar 21	3498 mm	L2	H1, H2	1-6	1000003249	272,00 EUR	1-6/10/18	Heckklappe	1000005074	399,40 EUR
NV400 12/ Interstar 21	3182 mm	L1	H1	1-6	1000001044	247,50 EUR	1-6/9-10/ 13-16	Flügeltüre	1000005088	372,70 EUR
NV400 12/ Interstar 21	3182 mm	L1	H2	1-6	1000001045	305,00 EUR	–			
NV400 12/ Interstar 21	3682 mm	L2	H2, H3	1-6	331017076	282,30 EUR	1-6/9-10/ 13-16	Flügeltüre	1000005081	510,00 EUR
NV400 12/ Interstar 21	3682 mm	L3, HA	H2, H3	1-6	331017083	373,90 EUR	–			
NV400 12/ Interstar 21	4332 mm	L3	H2, H3	1-6	331017782	418,70 EUR	1-6/9-10/ 13-16	Flügeltüre	1000005080	621,90 EUR
NV400 12/ Interstar 21	4332 mm	L4, HA	H2, H3	1-6	331017078	418,70 EUR	–			

Wand- und Dachverkleidung – Fahrzeugspezifischer Innenraumschutz

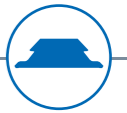

OPEL

Wandverkleidung für Fahrzeuge mit Schiebetüre rechts.

Modell / Baujahr	Radstand	Spezifikation	Dach	Basisset			Komplettset			
				Set	Artikel-Nr.	Preis	Set	Heck	Artikel-Nr.	Preis
Combo 2018	2785 mm	L1	H1	2/4/6	1000013274	102,70 EUR	2/4/6/10/14/16	Heckklappe/Flügeltüre	1000013279	120,60 EUR
Combo 2018	2975 mm	L2	H1	2/4/6	1000013269	110,20 EUR	2/4/6/10/14/16	Heckklappe/Flügeltüre	1000013272	143,90 EUR
Movano 2021	3000 mm	L1	H1	1-6	331010560	247,50 EUR	1-6/9-10/13-16	Flügeltüre	1000012215	359,60 EUR
Movano 2021	3000 mm	L1	H2	1-6	1000000148	265,90 EUR	–			
Movano 2021	3450 mm	L2	H1	1-6	331010820	347,00 EUR	1-6/9-10/13-16	Flügeltüre	1000012216	423,20 EUR
Movano 2021	3450 mm	L2	H2	1-6	331010562	322,30 EUR	1-6/9-10/13-16	Flügeltüre	1000012217	501,90 EUR
Movano 2021	4035 mm	L3	H2	1-6	331010564	426,80 EUR	1-6/9-10/13-16	Flügeltüre	1000012218	602,90 EUR
Movano 2021	4035 mm	L3	H3	1-6	331010566	427,90 EUR	1-6/9-10/13-16	Flügeltüre	1000012219	688,30 EUR
Movano 2021	4035 mm	L4	H2	1-6	331010851	427,90 EUR	1-6/9-10/13-16	Flügeltüre	1000012222	667,90 EUR
Movano 2021	4035 mm	L4	H3	1-6	331010822	475,50 EUR	1-6/9-10/13-16	Flügeltüre	1000012223	761,20 EUR
Vivaro 2019	2925 mm	S	H1	1/3/5	1000005159	139,60 EUR	1-6/9-10/13-16	Heckklappe/Flügeltüre	1000012221	278,50 EUR
Vivaro 2019	2925 mm	S	H1	2/4/6	1000005160	139,60 EUR	1-6/9-10/13-16	Heckklappe/Flügeltüre	1000012221	278,50 EUR
Vivaro 2019	3275 mm	M	H1	1/3/5	1000005094	162,30 EUR	1-6/9-10/13-16	Heckklappe/Flügeltüre	1000012266	298,70 EUR
Vivaro 2019	3275 mm	M	H1	2/4/6	1000005095	161,20 EUR	1-6/9-10/13-16	Heckklappe/Flügeltüre	1000012266	298,70 EUR
Vivaro 2019	3275 mm	M	H1	1/3/5	1000005161	184,80 EUR	1-6/9-10/13-16	Heckklappe/Flügeltüre	1000012267	346,40 EUR
Vivaro 2019	3275 mm	M	H1	2/4/6	1000005162	184,80 EUR	1-6/9-10/13-16	Heckklappe/Flügeltüre	1000012267	346,40 EUR
Vivaro 2019	3275 mm	L	H1	1/3/5	1000005161	184,80 EUR	1-6/9-10/13-16	Heckklappe/Flügeltüre	1000012267	346,40 EUR
Vivaro 2019	3275 mm	L	H1	2/4/6	1000005162	184,80 EUR	1-6/9-10/13-16	Heckklappe/Flügeltüre	1000012267	346,40 EUR

PEUGEOT

Wandverkleidung für Fahrzeuge mit Schiebetüre rechts.

Modell / Baujahr	Radstand	Spezifikation	Dach	Basisset			Komplettset			
				Set	Artikel-Nr.	Preis	Set	Heck	Artikel-Nr.	Preis
Boxer 2006	3000 mm	L1	H1	1-6	331010560	247,50 EUR	1-6/9-10/13-16	Flügeltüre	1000012215	359,60 EUR
Boxer 2006	3000 mm	L1	H2	1-6	1000000148	265,90 EUR	–			
Boxer 2006	3450 mm	L2	H1	1-6	331010820	347,00 EUR	1-6/9-10/13-16	Flügeltüre	1000012216	423,20 EUR
Boxer 2006	3450 mm	L2	H2	1-6	331010562	322,30 EUR	1-6/9-10/13-16	Flügeltüre	1000012217	501,90 EUR
Boxer 2006	4035 mm	L3	H2	1-6	331010564	426,80 EUR	1-6/9-10/13-16	Flügeltüre	1000012218	602,90 EUR
Boxer 2006	4035 mm	L3	H3	1-6	331010566	427,90 EUR	1-6/9-10/13-16	Flügeltüre	1000012219	688,30 EUR
Boxer 2006	4035 mm	L4	H2	1-6	331010851	427,90 EUR	1-6/9-10/13-16	Flügeltüre	1000012222	667,90 EUR
Boxer 2006	4035 mm	L4	H3	1-6	331010822	475,50 EUR	1-6/9-10/13-16	Flügeltüre	1000012223	761,20 EUR
Expert 2016	2925 mm	L1	H1	1/3/5	1000005159	139,60 EUR	1-6/9-10/13-16	Heckklappe/Flügeltüre	1000012221	278,50 EUR
Expert 2016	2925 mm	L1	H1	2/4/6	1000005160	139,60 EUR	1-6/9-10/13-16	Heckklappe/Flügeltüre	1000012221	278,50 EUR
Expert 2016	3275 mm	L2	H1	1/3/5	1000005094	162,30 EUR	1-6/9-10/13-16	Heckklappe/Flügeltüre	1000012266	298,70 EUR
Expert 2016	3275 mm	L2	H1	2/4/6	1000005095	161,20 EUR	1-6/9-10/13-16	Heckklappe/Flügeltüre	1000012266	298,70 EUR
Expert 2016	3275 mm	L3	H1	1/3/5	1000005161	184,80 EUR	1-6/9-10/13-16	Heckklappe/Flügeltüre	1000012267	346,40 EUR
Expert 2016	3275 mm	L3	H1	2/4/6	1000005162	184,80 EUR	1-6/9-10/13-16	Heckklappe/Flügeltüre	1000012267	346,40 EUR
Partner 2018	2785 mm	L1	H1	2/4/6	1000013274	102,70 EUR	2/4/6/10/14/16	Heckklappe/Flügeltüre	1000013279	120,60 EUR
Partner 2018	2975 mm	L2	H1	2/4/6	1000013269	110,20 EUR	2/4/6/10/14/16	Heckklappe/Flügeltüre	1000013272	143,90 EUR

Wand- und Dachverkleidung – Fahrzeugspezifischer Innenraumschutz

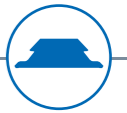

RENAULT

Wandverkleidung für Fahrzeuge mit Schiebetüre rechts.

Modell / Baujahr	Radstand	Spezifikation	Dach	Basisset			Komplettset			
				Set	Artikel-Nr.	Preis	Set	Heck	Artikel-Nr.	Preis
Kangoo Rapid 2021	2716 mm	L1	H1	1-6	1000018357	147,00 EUR	1-6/9-10/ 13-16	Flügeltüre	1000018360	188,20 EUR
Kangoo Rapid 2021	2716 mm	L1 open Sesame	H1	–			1-6/9-10/ 13-16	Flügeltüre	1000019189	184,50 EUR
Kangoo Rapid 2021	3100 mm	L2	H1	1-6	1000020538	191,20 EUR	1-6/9-10/ 13-16	Flügeltüre	1000020540	238,70 EUR
Master 2010	3182 mm	L1	H1	1-6	1000001044	247,50 EUR	1-6/9-10/ 13-16	Flügeltüre	1000005088	372,70 EUR
Master 2010	3182 mm	L1	H2	1-6	1000001045	305,00 EUR	–			
Master 2010	3682 mm	L2	H2, H3	1-6	331017076	282,30 EUR	1-6/9-10/ 13-16	Flügeltüre	1000005081	510,00 EUR
Master 2010	3682 mm	L3, HA	H2, H3	1-6	331017083	373,90 EUR	–			
Master 2010	4332 mm	L3	H2, H3	1-6	331017782	418,70 EUR	1-6/9-10/ 13-16	Flügeltüre	1000005080	621,90 EUR
Master 2010	4332 mm	L4, HA	H2, H3	1-6	331017078	418,70 EUR	–			
Trafic 2014	3098 mm	L1	H1, H2	1-6	1000003043	251,50 EUR	1-6/10/ 14/16	Flügeltüre	1000005076	328,70 EUR
Trafic 2014	3098 mm	L1	H1, H2	1-6	1000003043	251,50 EUR	1-6/10/18	Heckklappe	1000005077	334,10 EUR
Trafic 2014	3498 mm	L2	H1, H2	1-6	1000003249	272,00 EUR	1-6/10/ 14/16	Flügeltüre	1000005075	397,90 EUR
Trafic 2014	3498 mm	L2	H1, H2	1-6	1000003249	272,00 EUR	1-6/10/18	Heckklappe	1000005074	399,40 EUR

TOYOTA

Wandverkleidung für Fahrzeuge mit Schiebetüre rechts.

Modell / Baujahr	Radstand	Spezifikation	Dach	Basisset			Komplettset			
				Set	Artikel-Nr.	Preis	Set	Heck	Artikel-Nr.	Preis
Proace 2016	2925 mm	Compact	H1	1/3/5	1000005159	139,60 EUR	1-6/9-10/ 13-16	Heckklappe/ Flügeltüre	1000012221	278,50 EUR
Proace 2016	2925 mm	Compact	H1	2/4/6	1000005160	139,60 EUR	1-6/9-10/ 13-16	Heckklappe/ Flügeltüre	1000012221	278,50 EUR
Proace 2016	3275 mm	Medium	H1	1/3/5	1000005094	162,30 EUR	1-6/9-10/ 13-16	Heckklappe/ Flügeltüre	1000012266	298,70 EUR
Proace 2016	3275 mm	Medium	H1	2/4/6	1000005095	161,20 EUR	1-6/9-10/ 13-16	Heckklappe/ Flügeltüre	1000012266	298,70 EUR

TOYOTA

Wandverkleidung für Fahrzeuge mit Schiebetüre rechts.

Modell / Baujahr	Radstand	Spezifikation	Dach	Basisset			Komplettset			
				Set	Artikel-Nr.	Preis	Set	Heck	Artikel-Nr.	Preis
Proace 2016	3275 mm	Lang	H1	1/3/5	1000005161	184,80 EUR	1-6/9-10/ 13-16	Heckklappe/ Flügeltüre	1000012267	346,40 EUR
Proace 2016	3275 mm	Lang	H1	2/4/6	1000005162	184,80 EUR	1-6/9-10/ 13-16	Heckklappe/ Flügeltüre	1000012267	346,40 EUR

VOLKSWAGEN

Wandverkleidung für Fahrzeuge mit Schiebetüre rechts.

Modell / Baujahr	Radstand	Spezifikation	Dach	Basisset			Komplettset			
				Set	Artikel-Nr.	Preis	Set	Heck	Artikel-Nr.	Preis
Caddy 2020	2755 mm	Normal	H1	1-6	1000016240	197,10 EUR	1-6/9-10/ 13-16	Flügeltüre	1000016243	234,20 EUR
Caddy Maxi 2020	2970 mm	Normal	H1	1-6	1000016245	215,50 EUR	1-6/9-10/ 13-16	Flügeltüre	1000016248	252,70 EUR
Crafter 2016	3640 mm	Mittellang	H1	1-6	1000010237	297,50 EUR	–			
Crafter 2016	3640 mm	Mittellang, HA	H1	1-6	1000010240	297,50 EUR	–			
Crafter 2016	3640 mm	Mittellang, HA	H2	1-6	1000010243	322,30 EUR	–			
Crafter 2016	3640 mm	Mittellang	H2	1-6	1000005281	322,30 EUR	1-6/9-10/ 13-16	Flügeltüre	1000010379	580,00 EUR
Crafter 2016	4490 mm	Lang	H2	1-6	1000005282	427,90 EUR	1-6/9-10/ 13-16	Flügeltüre	1000010380	737,80 EUR
Crafter 2016	4490 mm	Lang, HA	H2	1-6	1000010248	427,90 EUR	–			
Crafter 2016	4490 mm	Lang Plus	H2	1-6	1000005283	459,60 EUR	1-6/9-10/ 13-16	Flügeltüre	1000015424	843,70 EUR
Crafter 2016	4490 mm	Lang Plus, HA	H2	1-6	1000011493	461,60 EUR	1-6/9-10/ 13-16	Flügeltüre	1000015427	816,60 EUR
ID Buzz 2022	2989 mm	L1	H1	2-4-6	1000020316	122,30 EUR	1-6/9-10/ 13-16	Flügeltür	1000020319	251,90 EUR
ID Buzz 2022	2989 mm	L1	H1				1-6/9-10/ 13-16	Heckklappe	1000020463	181,20 EUR
T6 2015	3000 mm	Kurz	H1	1-6	33341303	247,50 EUR	1-6/9-10/ 13-16	Flügeltüre	1000004932	426,00 EUR
T6 2015	3400 mm	Lang	H1	1-6	331001287	322,30 EUR	1-6/9-10/ 13-16	Flügeltüre	1000005068	484,40 EUR

Wand- und Dachverkleidung – Fahrzeugspezifischer Innenraumschutz

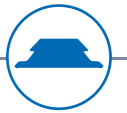

CITROËN Dachverkleidung

Modell / Baujahr	Radstand	Spezifikation	Dach	Schiebetür	Antrieb	Artikel-Nr.	Preis
Berlingo 2018	2975 mm	L2	Normaldach H1	Schiebetüre rechts	Frontantrieb	1000013273	170,10 EUR
Jumpy 2016	2925 mm	XS	Normaldach H1	Schiebetüre rechts	Frontantrieb	1000005422	196,70 EUR
Jumpy 2016	3275 mm	M	Normaldach H1	Schiebetüre rechts	Frontantrieb	1000005156	274,20 EUR
Jumpy 2016	3275 mm	XL	Normaldach H1	Schiebetüre rechts	Frontantrieb	1000017841	269,10 EUR
Jumper 2006	3450 mm	L2	Mittelhochdach H2	Schiebetüre rechts	Frontantrieb	1000002355	268,00 EUR
Jumper 2006	3450 mm	L2	Mittelhochdach H2	Schiebetüre links	Frontantrieb	1000003638	255,10 EUR
Jumper 2006	3450 mm	L2	Mittelhochdach H2	Schiebetüre beidseitig	Frontantrieb	1000003639	255,10 EUR
Jumper 2006	3000 mm	L1	Normaldach H1	Schiebetüre rechts	Frontantrieb	1000017842	236,90 EUR
Jumper 2006	4035 mm	L3	Hochdach H2	Schiebetüre rechts	Frontantrieb	1000013709	321,90 EUR
Jumper 2006	4035 mm	L4	Mittelhochdach H2	Schiebetüre rechts	Frontantrieb	1000013710	352,30 EUR

DACIA Dachverkleidung

Modell / Baujahr	Radstand	Spezifikation	Dach	Schiebetür	Antrieb	Artikel-Nr.	Preis
Dokker Express 2012	2810 mm	L1	Normaldach H1	Schiebetüre rechts	Frontantrieb	1000017840	174,90 EUR

FIAT Dachverkleidung

Modell / Baujahr	Radstand	Spezifikation	Dach	Schiebetür	Antrieb	Artikel-Nr.	Preis
Talento 2022	2925 mm	XS	Normaldach H1	Schiebetüre rechts	Frontantrieb	1000005422	196,70 EUR
Talento 2022	3275 mm	M	Normaldach H1	Schiebetüre rechts	Frontantrieb	1000005156	274,20 EUR
Talento 2022	3275 mm	XL	Normaldach H1	Schiebetüre rechts	Frontantrieb	1000017841	269,10 EUR
Ducato 2006	3000 mm	L1	Normaldach H1	Schiebetüre rechts	Frontantrieb	1000017842	236,90 EUR
Ducato 2006	3450 mm	L2	Mittelhochdach H2	Schiebetüre rechts	Frontantrieb	1000002355	268,00 EUR
Ducato 2006	3450 mm	L2	Mittelhochdach H2	Schiebetüre links	Frontantrieb	1000003638	255,10 EUR
Ducato 2006	3450 mm	L2	Mittelhochdach H2	Schiebetüre beidseitig	Frontantrieb	1000003639	255,10 EUR
Ducato 2006	4035 mm	L3	Hochdach H3	Schiebetüre rechts	Frontantrieb	1000013709	321,90 EUR
Ducato 2006	4035 mm	L5	Mittelhochdach H2	Schiebetüre rechts	Frontantrieb	1000013710	352,30 EUR

FORD Dachverkleidung

Modell / Baujahr	Radstand	Spezifikation	Dach	Schiebetür	Antrieb	Artikel-Nr.	Preis
Connect 2014	2662 mm	L1	Normaldach H1	Schiebetüre rechts	Frontantrieb	1000017834	145,80 EUR
Connect 2014	3300 mm	L2	Normaldach H1	Schiebetüre rechts	Frontantrieb	1000017835	187,10 EUR
Transit Custom 2012	2933 mm	L1	Normaldach H1	Schiebetüre rechts	Frontantrieb	1000004987	200,20 EUR
Transit Custom 2012	3300 mm	L2	Normaldach H1	Schiebetüre rechts	Frontantrieb	1000004951	206,60 EUR
Transit Custom 2012	3300 mm	L2	Hochdach H2	Schiebetüre rechts	Frontantrieb	1000017844	229,60 EUR
Transit Custom 2023	3100 mm	L1	Normaldach H1	Schiebetüre rechts	Frontantrieb Elektroantrieb	1000021279	200,20 EUR
Transit Custom 2023	3500 mm	L2	Normaldach H1	Schiebetüre rechts	Frontantrieb Elektroantrieb	1000021278	206,60 EUR
Transit 2014	3300 mm	L2	Hochdach H3	Schiebetüre beidseitig, Schiebetüre links, Schiebetüre rechts	Frontantrieb Heckantrieb Allradantrieb	1000002497	249,10 EUR
Transit 2014	3300 mm	L2	Mittelhochdach H2	Schiebetüre beidseitig, Schiebetüre links, Schiebetüre rechts	Frontantrieb Heckantrieb Allradantrieb	1000005381	237,80 EUR
Transit 2014	3750 mm	L3	Mittelhochdach H2	Schiebetüre beidseitig, Schiebetüre links, Schiebetüre rechts	Frontantrieb Heckantrieb Allradantrieb	1000004666	353,90 EUR
Transit 2014	3750 mm	L3	Hochdach H3	Schiebetüre beidseitig, Schiebetüre links, Schiebetüre rechts	Frontantrieb Heckantrieb Allradantrieb	1000002496	280,40 EUR

HYUNDAI Dachverkleidung

Modell / Baujahr	Radstand	Spezifikation	Dach	Schiebetür	Antrieb	Artikel-Nr.	Preis
H350	3435	L2	Mittelhochdach H2	Schiebetüre rechts	Frontantrieb	1000004685	318,80 EUR
H350	3670	L3	Mittelhochdach H2	Schiebetüre rechts	Frontantrieb	1000004686	330,50 EUR

IVECO Dachverkleidung

Modell / Baujahr	Radstand	Spezifikation	Dach	Schiebetür	Antrieb	Artikel-Nr.	Preis
Daily 2014	3520	L2	Mittelhochdach H2	Schiebetüre beidseitig, Schiebetüre links, Schiebetüre rechts	Frontantrieb Heckantrieb Allradantrieb	1000005257	275,30 EUR
Daily 2014	3520	L3	Hochdach H3	Schiebetüre beidseitig, Schiebetüre links, Schiebetüre rechts	Frontantrieb Heckantrieb Allradantrieb	1000004583	279,40 EUR
Daily 2014	4100	L4	Mittelhochdach H2	Schiebetüre beidseitig, Schiebetüre links, Schiebetüre rechts	Frontantrieb Heckantrieb Allradantrieb	1000004150	300,30 EUR

Wand- und Dachverkleidung – Fahrzeugspezifischer Innenraumschutz

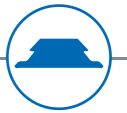

MAN Dachverkleidung

Modell / Baujahr	Radstand	Spezifikation	Dach	Schiebetür	Antrieb	Artikel-Nr.	Preis
TGE 2016	3640	Standard	Hochdach H2	Schiebetüre links	Frontantrieb Heckantrieb Allradantrieb	1000012237	241,50 EUR
TGE 2016	3640	Standard	Hochdach H2	Schiebetüre rechts	Frontantrieb Heckantrieb Allradantrieb	1000005406	241,50 EUR
TGE 2016	4490	Lang	Hochdach H2	Schiebetüre rechts	Frontantrieb Heckantrieb Allradantrieb	1000010962	337,80 EUR
TGE 2016	4490	Extralang	Hochdach H2	Schiebetüre rechts	Frontantrieb Heckantrieb Allradantrieb	1000011530	382,60 EUR

MERCEDES-BENZ Dachverkleidung

Modell / Baujahr	Radstand	Spezifikation	Dach	Schiebetür	Antrieb	Artikel-Nr.	Preis
Citan 2012	2697	lang	Normaldach H1	Schiebetür rechts	Frontantrieb	1000017838	145,80 EUR
Vito 2014	3200 L1	Kompakt	Normaldach	Schiebetüre beidseitig, Schiebetüre rechts	Frontantrieb	1000003804	205,30 EUR
Vito 2014	3200 L2	Lang	Normaldach	Schiebetüre beidseitig, Schiebetüre rechts	Frontantrieb	1000003695	206,60 EUR
Vito 2014	3430	Extralang	Normaldach H1	Schiebetüre beidseitig, Schiebetüre rechts	Frontantrieb	1000017845	211,40 EUR
Sprinter 2018	3250	Kompakt	Normaldach	Schiebetüre rechts	Heckantrieb Allrad	1000004745	227,80 EUR
Sprinter 2018	3250	Kompakt	Mittelhochdach	Schiebetüre rechts	Heckantrieb Allrad	1000004892	227,80 EUR
Sprinter 2018	3259	Kompakt	Hochdach H2	Schiebetüre rechts	Frontantrieb	1000011516	221,10 EUR
Sprinter 2018	3665	Standard	Mittelhochdach	Schiebetüre beidseitig	Heckantrieb Allrad	1000002260	268,00 EUR
Sprinter 2018	3665	Standard	Mittelhochdach	Schiebetüre links	Heckantrieb Allrad	1000002262	241,50 EUR
Sprinter 2018	3665	Standard	Mittelhochdach	Schiebetüre rechts	Heckantrieb Allrad	1000002184	241,50 EUR
Sprinter 2018	3924	Standard	Hochdach H2	Schiebetüre rechts	Frontantrieb	1000011501	241,50 EUR
Sprinter 2018	4325	lang	Mittelhochdach	Schiebetüre rechts	Heckantrieb Allrad	1000002255	337,80 EUR
Sprinter 2018	4325	lang	Mittelhochdach	Schiebetüre links	Heckantrieb Allrad	1000002271	369,10 EUR
Sprinter 2018	4325	lang	Mittelhochdach	Schiebetüre beidseitig	Heckantrieb Allrad	1000002272	376,70 EUR

NISSAN Dachverkleidung

Modell / Baujahr	Radstand	Spezifikation	Dach	Schiebetür	Antrieb	Artikel-Nr.	Preis
NV400 / Interstar	3182	L1	Normaldach H1	Schiebetüre beidseitig, Schiebetüre links, Schiebetüre rechts	Frontantrieb	1000017846	247,90 EUR
NV400 / Interstar	3682	L2	Mittelhochdach H2	Schiebetüre beidseitig, Schiebetüre links, Schiebetüre rechts	Frontantrieb	1000002569	268,00 EUR
NV400 / Interstar	4332	L3	Mittelhochdach H2	Schiebetüre beidseitig, Schiebetüre links, Schiebetüre rechts	Frontantrieb	1000017847	297,50 EUR
NV400 / Interstar	4332	L3	Hochdach H3	Schiebetüre beidseitig, Schiebetüre links, Schiebetüre rechts	Frontantrieb	1000017848	327,90 EUR

OPEL Dachverkleidung

Modell / Baujahr	Radstand	Spezifikation	Dach	Schiebetür	Antrieb	Artikel-Nr.	Preis
Vivaro 2019	2925	S	Normaldach H1	Schiebetüre rechts	Frontantrieb	1000005422	196,70 EUR
Vivaro 2019	3275	M	Normaldach H1	Schiebetüre rechts	Frontantrieb	1000005156	274,20 EUR
Vivaro 2019	3275	L	Normaldach H2	Schiebetüre rechts	Frontantrieb	1000017841	269,10 EUR
Movano 2010	3182	L1	Normaldach H1	Schiebetüre beidseitig, Schiebetüre links, Schiebetüre rechts	Frontantrieb	1000017846	247,90 EUR
Movano 2010	3682	L2	Mittelhochdach H2	Schiebetüre beidseitig, Schiebetüre links, Schiebetüre rechts	Frontantrieb	1000002569	268,00 EUR
Movano 2010	4332	L3	Mittelhochdach H2	Schiebetüre beidseitig, Schiebetüre links, Schiebetüre rechts	Frontantrieb	1000017847	297,50 EUR
Movano 2010	4332	L3	Hochdach H3	Schiebetüre beidseitig, Schiebetüre links, Schiebetüre rechts	Frontantrieb	1000017848	327,90 EUR

Wand- und Dachverkleidung – Fahrzeugspezifischer Innenraumschutz

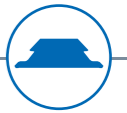

PEUGEOT Dachverkleidung

Modell / Baujahr	Radstand	Spezifikation	Dach	Schiebetür	Antrieb	Artikel-Nr.	Preis
Partner 2018	2975	L2	Normaldach H1	Schiebetüre rechts	Frontantrieb	1000013273	170,10 EUR
Expert 2016	2925	L1	Normaldach H1	Schiebetüre rechts	Frontantrieb	1000005422	196,70 EUR
Expert 2016	3275	L2	Normaldach H1	Schiebetüre rechts	Frontantrieb	1000005156	274,20 EUR
Expert 2016	3275	L3	Normaldach H1	Schiebetüre rechts	Frontantrieb	1000017841	269,10 EUR
Boxer 2006	3000	L1	Normaldach H1	Schiebetüre rechts	Frontantrieb	1000017842	236,90 EUR
Boxer 2006	3450	L2	Mittelhochdach H2	Schiebetüre rechts	Frontantrieb	1000002355	268,00 EUR
Boxer 2006	3450	L2	Mittelhochdach H2	Schiebetüre links	Frontantrieb	1000003638	255,10 EUR
Boxer 2006	3450	L2	Mittelhochdach H2	Schiebetüre beidseitig	Frontantrieb	1000003639	255,10 EUR
Boxer 2006	4035	L3	Hochdach H3	Schiebetüre rechts	Frontantrieb	1000013709	321,90 EUR
Boxer 2006	4035	L4	Mittelhochdach H2	Schiebetüre rechts	Frontantrieb	1000013710	352,30 EUR

RENAULT Dachverkleidung

Modell / Baujahr	Radstand	Spezifikation	Dach	Schiebetür	Antrieb	Artikel-Nr.	Preis
Kangoo 2012	2697	L1	Normaldach H1	Schiebetüre rechts	Frontantrieb	1000017838	145,80 EUR
Trafic 2014	3098	L1	Normaldach H1	Schiebetüre beidseitig, Schiebetüre links, Schiebetüre rechts	Frontantrieb	1000003694	200,20 EUR
Trafic 2014	3498	L2	Normaldach H1	Schiebetüre beidseitig, Schiebetüre links, Schiebetüre rechts	Frontantrieb	1000003997	211,60 EUR
Master 2010	3182	L1	Normaldach H1	Schiebetüre beidseitig, Schiebetüre links, Schiebetüre rechts	Frontantrieb	1000017846	247,90 EUR
Master 2010	3682	L2	Mittelhochdach H2	Schiebetüre beidseitig, Schiebetüre links, Schiebetüre rechts	Frontantrieb	1000002569	268,00 EUR
Master 2010	4332	L3	Mittelhochdach H2	Schiebetüre beidseitig, Schiebetüre links, Schiebetüre rechts	Frontantrieb	1000017847	297,50 EUR
Master 2010	4332	L3	Hochdach H3	Schiebetüre beidseitig, Schiebetüre links, Schiebetüre rechts	Frontantrieb	1000017848	327,90 EUR

TOYOTA Dachverkleidung

Modell / Baujahr	Radstand	Spezifikation	Dach	Schiebetür	Antrieb	Artikel-Nr.	Preis
Proace 2019	2925	Compact	Normaldach – H1	Schiebetüre rechts	Frontantrieb	1000005422	196,70 EUR
Proace 2019	3275	Medium	Normaldach – H1	Schiebetüre rechts	Frontantrieb	1000005156	274,20 EUR
Proace 2019	3275	Lang	Normaldach – H1	Schiebetüre rechts	Frontantrieb	1000017841	269,10 EUR

VOLKSWAGEN Dachverkleidung

Modell / Baujahr	Radstand	Spezifikation	Dach	Schiebetür	Antrieb	Artikel-Nr.	Preis
Caddy 2020	2755	Normal	Normaldach H1	Schiebetüre rechts	Frontantrieb	1000016250	152,00 EUR
Caddy 2020	2970	Maxi	Normaldach H1	Schiebetüre rechts	Frontantrieb	1000016252	170,10 EUR
ID Buzz 2022	2989	L1	Normaldach H1	Schiebetüre recht	Elektroantrieb	1000020321	170,10 EUR
T6	3000	Kurz	Normaldach H1	Schiebetüre rechts, Schiebetüre beidseitig, Schiebetüre links	Frontantrieb	1000013419	205,30 EUR
T6	3400	Lang	Normaldach H1	Schiebetüre beidseitig, Schiebetüre links, Schiebetüre rechts	Frontantrieb	1000013420	206,60 EUR
Crafter 2016	3640	L3	Hochdach H2	Schiebetüre links	Frontantrieb Heckantrieb Allradantrieb	1000012237	241,50 EUR
Crafter 2016	3640	L3	Hochdach H2	Schiebetüre rechts	Frontantrieb Heckantrieb Allradantrieb	1000005406	241,50 EUR
Crafter 2016	4490	L4	Hochdach H2	Schiebetüre rechts	Frontantrieb Heckantrieb Allradantrieb	1000010962	337,80 EUR
Crafter 2016	4490	L5	Hochdach H2	Schiebetüre rechts	Frontantrieb Heckantrieb Allradantrieb	1000011530	382,60 EUR

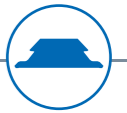

Flügeltürplatten

Mit den innovativen Flügeltürplatten von Sortimo wird der Zugriff auf Ihr Fahrzeuginneres so einfach und komfortabel wie nie zuvor. Dank des einzigartigen ProClick Systems, das durch die Multifunktionsplatte ermöglicht wird, erleben Sie eine neue Dimension der Effizienz.



Unsere Flügeltüren bieten Ihnen eine Vielzahl von Vorteilen:

- **Vielseitige Befestigungsmöglichkeiten:** Die Flügeltüren ermöglichen die direkte Befestigung unserer praktischen Multifunktionsleiste und weiteren Zubehörs.
- **10 kg Belastbarkeit:** Die Flügeltüren sind robust und können mit bis zu 10 kg belastet werden, was ihnen eine Vielzahl von Einsatzmöglichkeiten eröffnet.
- **Feuchtigkeitsbeständigkeit:** Das aus nachhaltiger Quelle stammende Holz ist speziell behandelt, um Feuchtigkeit abzuweisen und so eine lange Lebensdauer zu gewährleisten.
- **Bequemer Zugriff:** Durch einfaches Klappen der Flügeltür haben Sie direkten Zugriff auf den Innenraum Ihres Fahrzeuges, ohne es betreten zu müssen. Alles ist in angenehmer Höhe griffbereit.
- **Einfache Montage:** Die bohrfreie Montage am Fahrzeug ist denkbar einfach und spart Ihnen wertvolle Zeit und Mühe.

Die Sortimo Flügeltürplatten bieten eine moderne Option für die Nutzfahrzeugausstattung. Entdecken Sie das ProClick System und profitieren Sie von der hervorragenden Qualität und Funktionalität unserer Produkte. Machen Sie Ihr Fahrzeug fit für jeden Einsatz und steigern Sie Ihre Effizienz mit Sortimo!

Flügeltürplatten

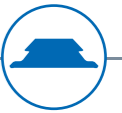

Farbe der Flügeltürplatten: Hellgrau / Holzstärke: 6,5 mm

Modell / Baujahr	Antrieb	Bezeichnung	Artikel-Nr.	Preis
Citroën Jumper 2006 (L1 / L2 / L3 / L4 / L5)	Front	Flügeltürplatte Set 13/15	1000021685	119,00 EUR
Fiat Ducato 2006 (L1 / L2 / L3 / L4 / L5)	Front	Flügeltürplatte Set 13/15	1000021685	119,00 EUR
Ford Connect 2024 (Normal / Maxi)	Front	Flügeltürplatte Set 13/15	1000021688	119,00 EUR
Ford Custom 2023 (L1+L2)	Front	Flügeltürplatte Set 13/15	1000021680	119,00 EUR
Iveco Daily 2014 (L1 / L2 / L3 / L4 / L5)	Heck	Flügeltürplatte Set 13/15	1000021684	119,00 EUR
MAN TGE 2016 (Mittellang / Lang / Lang plus)	Heck/Front	Flügeltürplatte Set 13/15	1000021686	119,00 EUR
MB Sprinter 2018 (Kompakt / Standard)	Front	Flügeltürplatte Set 13/15	1000021681	119,00 EUR
MB Sprinter 2018 (Kompakt / Standard / Lang / Extralang)	Heck	Flügeltürplatte Set 13/15	1000021682	119,00 EUR
MB Vito 2014 (Kompakt / Lang / Extralang)	Front	Flügeltürplatte Set 13/15	1000021683	119,00 EUR
Opel Movano 2021 (L1 / L2 / L3 / L4 / L5)	Front	Flügeltürplatte Set 13/15	1000021685	119,00 EUR
Peugeot Boxer 2006 (L1 / L2 / L3 / L4 / L5)	Front	Flügeltürplatte Set 13/15	1000021685	119,00 EUR
VW Caddy 2020 (Normal / Maxi)	Front	Flügeltürplatte Set 13/15	1000021688	119,00 EUR
VW Crafter 2016 (Mittellang / Lang / Lang plus)	Heck/Front	Flügeltürplatte Set 13/15	1000021686	119,00 EUR
VW T6 2015 (kurz / lang)	Front	Flügeltürplatte Set 13/15	1000021687	119,00 EUR

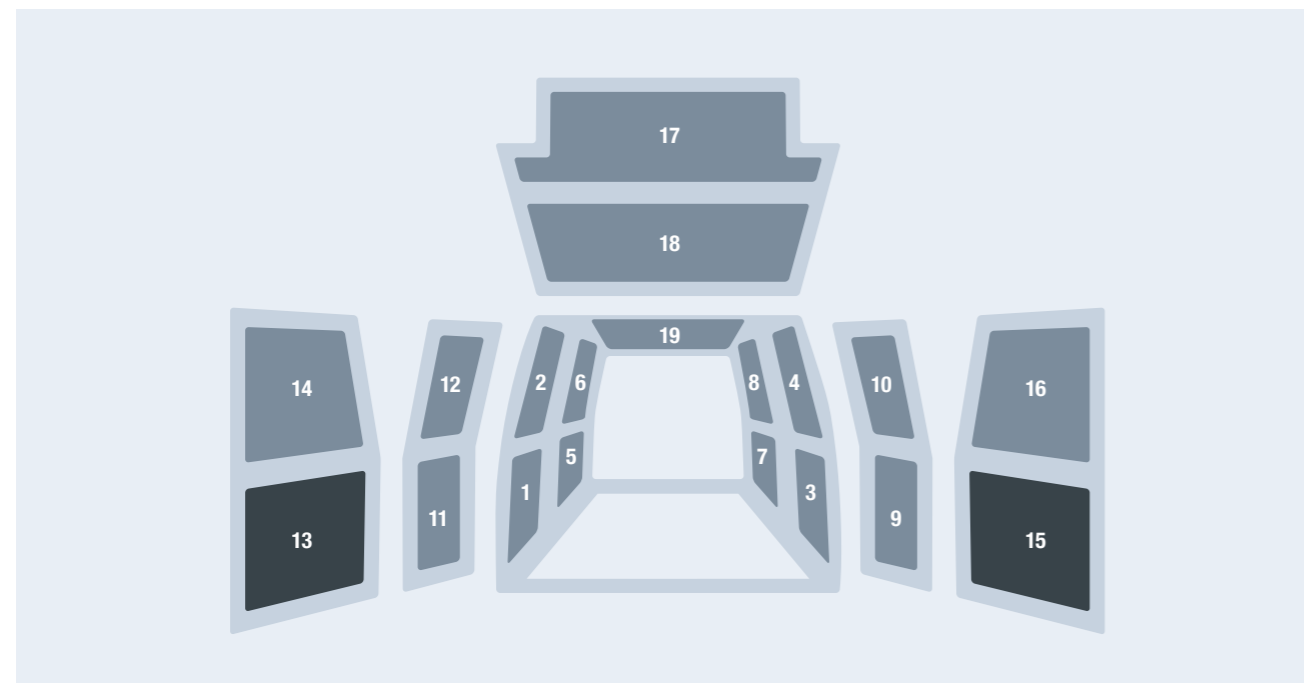

Benötigter Befestigungssatz je Zubehör

Produktbezeichnung	Artikel-Nr.	Preis
SSA Flügeltürplatten Zubehör	1000021906	2,50 EUR

Zubehör zur Anbringung an den Flügeltürplatten

	Produktbezeichnung	technische Daten	Artikel-Nr.	Preis
	Multifunktionsleiste ProClick 4 SOLO GL4, als Basis für die ProClick Werkzeugtaschen	BxTxH: 337 x 41 x 98 mm Gewicht: 0,3 kg	6000015004	13,50 EUR
	Ablagefach 04-7 Kunststoff	BxTxH: 353 x 106 x 123 mm Gewicht: 0,4 kg	6000001329	26,70 EUR
	Ablagefach für Papiere 04-12 Kunststoff	BxTxH: 356 x 88 x 203 mm Gewicht: 0,4 kg	801016054	12,90 EUR
	Handtuchabroller	BxTxH: 151 x 34 x 160 mm Gewicht: 1,4 kg	80711106	36,20 EUR
	Wasserzapfset 6 Liter	BxTxH: 277 x 132 x 296 mm Gewicht: 2,3 kg	80779205	80,00 EUR
	Hakenleiste 04	BxTxH: 355 x 78 x 53 mm Gewicht: 0,8 kg	1000002647	24,20 EUR
	Schlauchhalter-Hakenleiste SOLO	BxTxH: 260 x 120 x 149 mm Gewicht: 0,6 kg	1000019091	28,60 EUR



ProClick Werkzeugtaschen
ab Seite 294



Ladungssicherung betrifft nicht nur den Fahrzeugführer, sondern auch den Halter/Fuhrparkverantwortlichen und sogar den Verlader. Sollten aufgrund mangelnder Ausstattung Unfälle passieren, haften alle. Mit ProSafe bieten wir ein Ladungssicherungssystem, welches zahlreiche einfache Lösungen zur Erfüllung der gesetzlichen Vorschriften ermöglicht. ProSafe ist in diversen Sortimo Produkten integriert und bietet somit ein ganzheitliches Ladungssicherungssystem von der Bodenplatte bis zum Dachträger. Noch dazu ist das System komplett kompatibel zu den Originalzurrpunkten der Fahrzeughersteller. So lässt sich Ladungssicherung einfach und komfortabel bewerkstelligen, wodurch Zeit und somit auch Kosten eingespart werden.

ProSafe in der
Rahmentraverse

ProSafe in der
Bodenzurrschiene

Kompatibilität von ProSafe
zu den Originalzurrpunkten
der Hersteller

ProSafe in den
Bodenzurrschienen

Ladungssicherung ProSafe



Zurrschiene

ab Seite 140



Spannstange

ab Seite 142



Zubehör

ab Seite 144



Zurrgurte und
Ladungssicherungsnetze

ab Seite 146

ProSafe serienmäßig – Ladungssicherung



Zurrschienen

Die Sortimo Zurrschienen können an der Seitenwand, Trennwand oder in Verbindung mit dem Zubehöradapter Seitenprofil SR5 an der Fahrzeugeinrichtung befestigt werden. In Kombination mit den SoboPro Ladungssicherungsböden und den Zurrgurten von Sortimo, können Ladegüter flexibel im gesamten Fahrzeug gesichert werden.



Zurrschiene SR5 inkl. Adapter

Die Zurrschiene ProSafe inkl. Zubehöradapter für das Seitenprofil der SR5 Fahrzeugeinrichtung stellt die perfekte Schnittstelle zum ProSafe Zurrsystem im Fahrzeuginnenraum her. Der Adapter lässt sich schnell und einfach auf beliebiger Höhe am Seitenprofil platzieren und mittels Schrauben fixieren.



Produkt	technische Daten	Artikel-Nr.	Preis
Zurrschiene ProSafe PC 03-3 SR5	BxTxH: 250 x 47 x 28 mm Gewicht: 0,3 kg	1000019673	23,80 EUR
Zurrschiene ProSafe PC 04-3 SR5	BxTxH: 354 x 47 x 28 mm Gewicht: 0,4 kg	1000019674	30,30 EUR
Zurrschiene ProSafe PC 05-3 SR5	BxTxH: 458 x 47 x 28 mm Gewicht: 0,5 kg	1000019675	34,60 EUR

Zurrschiene Seiten-/Trennwand

Die Zurrschiene kann an der Seitenwand oder an der Trennwand im Fahrzeuginnenraum befestigt werden. Somit entsteht die perfekte Schnittstelle zum restlichen ProSafe Zurrsystem. Das Montagematerial ist im Lieferumfang bereits enthalten.

Neben der Ladungssicherung können durch die Integration von ProClick Schnittstellen auch die ProClick Werkzeugtaschen an den Schienen befestigt werden. Damit stehen flexible Verstaumöglichkeiten für Werkzeuge oder Zurrgurte zur Verfügung, die so schnell griffbereit sind.



Produkt	technische Daten	Artikel-Nr.	Preis
Zurrschiene ProSafe PC 40-3	BxTxH: 983 x 47 x 28 mm Gewicht: 0,9 kg	1000019676	54,40 EUR
Zurrschiene ProSafe PC 50-3	BxTxH: 1.225 x 47 x 28 mm Gewicht: 1,2 kg	1000019677	65,90 EUR
Zurrschiene ProSafe PC 60-3	BxTxH: 1.467 x 47 x 28 mm Gewicht: 1,4 kg	1000019678	77,60 EUR
Zurrschiene ProSafe PC 120-3	BxTxH: 2.919 x 47 x 28 mm Gewicht: 2,8 kg	1000019679	115,60 EUR

ProSafe serienmäßig – Ladungssicherung



Teleskop-Spannstangen

Die universell einsetzbaren Teleskop-Spannstangen können, je nach Lage der Anbindungspunkte, sowohl horizontal als auch vertikal zur Arretierung von Lasten eingesetzt werden. Bei größeren Fahrzeugmodellen ist sogar die Verwendung derselben Spannstange sowohl vertikal als auch horizontal möglich. Selbst bei Bewegungen des Ladeguts, die durch Bremsen oder Beschleunigen verursacht werden können, halten die Stangen durch ihre exzentrische Form und die dadurch bedingte Mitbewegung der Teleskop-Spannstangen, das Ladegut sicher.

Die Teleskop-Spannstangen enthalten zudem zwei ProSafe Schnittstellen, über die beispielsweise die Möglichkeit besteht, Zurrgurte griffbereit zu verstauen. Zur Lagerung kann die Teleskop-Spannstange auf ihr Mindestmaß zusammengeschoben und kompakt verstaut werden.



Passender Ladungssicherungsboden mit integrierten Bodenzurrpunkten ProSafe zur Befestigung von Spannstangen ab Seite 110

Teleskop-Spannstange ProSafe



Produkt	technische Daten	Artikel-Nr.	Preis
Teleskop-Spannstange 700-860mm ProSafe	BxTxH: 741 x 62 x 57 mm Gewicht: 1,91 kg	1000020082	89,30 EUR
Teleskop-Spannstange 850-1150mm ProSafe	BxTxH: 900 x 62 x 57 mm Gewicht: 2,25 kg	1000018965	96,60 EUR
Teleskop-Spannstange 1100-1400mm ProSafe	BxTxH: 1150 x 62 x 57 mm Gewicht: 2,62 kg	1000018966	101,10 EUR
Teleskop-Spannstange 1300-1800mm ProSafe	BxTxH: 1350 x 62 x 57 mm Gewicht: 3,26 kg	1000018967	112,50 EUR
Teleskop-Spannstange 1700-2200mm ProSafe	BxTxH: 1750 x 62 x 57 mm Gewicht: 3,85 kg	1000018968	123,80 EUR

Fixierschiene ProSafe

Fixierschienen dienen zur Aufnahme von Teleskop-Spannstangen im Dachbereich und bilden in Kombination mit SoboPro LSC Böden ein ideales Gesamtpaket für die Ladungssicherung. Die Schiene ist in zwei Längen erhältlich und das Befestigungsset ist im Lieferumfang bereits enthalten. Sie sind passend für Teleskop-Spannstangen und den Vorgänger, die normale Spannstange.

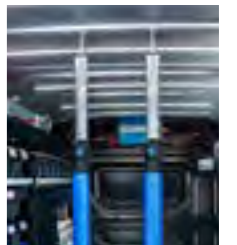

Produkt	technische Daten	Artikel-Nr.	Preis
Fixierschiene Spannstange PS 1075 SET	BxTxH: 1.075 x 45 x 14 mm Gewicht: 0,4 kg	1000019501	31,00 EUR
Fixierschiene Spannstange PS 1471 SET	BxTxH: 1.471 x 45 x 14 mm Gewicht: 0,6 kg	1000019502	45,20 EUR

Spannstangenhalter

Der Spannstangenhalter kann an den Seitenwänden oder der Trennwand befestigt werden und ist ein platzsparendes, aber sicheres Hilfsmittel, Spannstangen zu transportieren, die gerade nicht im Einsatz sind.







Produkt	technische Daten	Beschreibung	Artikel-Nr.	Preis
Spannstangen-Aufbewahrungshalter PS VPE2	BxTxH: 223x160x100 mm Gewicht: 0,5 kg	zur Befestigung an der Zurrchiene bzw. am Seitenprofil ProSafe	1000019473	62,30 EUR
Spannstangen-Aufbewahrungshalter VPE2	BxTxH: 120x115x50 mm Gewicht: 4,6 kg	zur Befestigung an der Fahrzeugkarosserie	1000015353	39,80 EUR

ProSafe serienmäßig – Ladungssicherung



Zubehör Ladungssicherung

Mit dem umfangreichen Zubehörprogramm – passend zum restlichen ProSafe Ladungssicherungsportfolio – bietet Sortimo die perfekte Lösung für den jeweiligen Anwendungsfall. Erweitern oder optimieren Sie Ihr bestehendes Ladungssicherungskonzept individuell nach Ihren Anforderungen und Wünschen.

	Produktbeschreibung	Artikel-Nr.	Preis
	ProSafe CargoStopp BxTxH: 108 x 40 x 63 mm Gewicht: 0,20 kg Ladungssicherungselement zum Einsetzen in die Bodenzurpunkte ProSafe erzeugt einen Anschlag zur formschlüssigen Ladungssicherung. Zur Möglichkeit bleibt dank integrierter Zurröse erhalten.	1000003736	24,80 EUR
	Zurraugensatz VPE 2 BxTxH: 100 x 90 x 25 mm Gewicht: 0,13 kg Set aus zwei Zurraugen inklusive Befestigungsmaterial zur Montage auf den Montage- und Ladungssicherungsböden schaffen zusätzliche Zurrmöglichkeiten. Zulässige Zurrbelastbarkeit: 400 daN	80714244	17,50 EUR
	Zurrauge einzeln BxTxH: 100 x 90 x 25 mm Gewicht: 0,13 kg Einzelteil des Zurraugensatzes VPE 2.	801009977	6,60 EUR
	Einzelzurrschloss ProSafe SR5 BxTxH: 75,7 x 38 x 22,7 mm Gewicht: 0,14 kg Bietet höchste Flexibilität bei der Ladungssicherung durch individuelle Positionierung am SR5 Seiten- und Zwischenprofil.	1000013576	9,80 EUR
	Bodenzurrschloss ProSafe BxTxH: 108 x 40 x 63 mm Gewicht: 0,20 kg Im Ladungssicherungsboden integrierter Bodenzurrschloss ProSafe, kombinierbar mit allen ProSafe Zurrgurten und -netzen. Zur Aufnahme von ProSafe Spannstangen	6000001259	3,40 EUR

	Produktbeschreibung	Artikel-Nr.	Preis
	Hakenplatte 50x40 BxTxH: 50 x 40 x 20 mm Gewicht: 0,5 kg Verpackungseinheit: 10 Stück	6000001550	2,10 EUR
	Schraubfitting ProSafe M6x20 BxTxH: 34 x 6 x 39 mm Gewicht: 0,03 kg Einsetzbar in allen ProSafe Schienen zur Anbindung von Applikationen an M6 Gewindestift. Max. Belastung: 200 daN	6000003618	8,60 EUR
	Fixierleiste BxTxH: 290 x 16 x 8 mm Gewicht: 0,3 kg Fixierleiste aus Kunststoff. Anbringung auf den Montage- und Ladungssicherungsböden verhindert das Verrutschen von Ladegut im Fahrzeug.	80714206	4,40 EUR

Antirutschmatten

Zur Sicherung der Ladung bei Transporten ist es sinnvoll, rutschhemmende Materialien zu verwenden. Die Antirutschmatte bietet aufgrund ihrer Eigenschaften eine zusätzliche Option zur Ladungssicherung im Fahrzeug und schützt zudem den Fahrzeugboden.

Produkt	technische Daten	Beschreibung	Artikel-Nr.	Preis
Antirutschmatte universell	BxTxH: 1.200 x 800 x 4,5 mm Gewicht: 2,02 kg	Passend für die Sicherung von Paletten oder anderem Ladegut. Leichte Reinigung durch geschlossene Oberfläche. Unempfindlich gegenüber Benzin und Diesel 24. Gleitreibwert in Zugrichtung: $\mu \leq 0,9$	6000003365	64,00 EUR
Antirutschmatte Paletten VPE4	BxTxH: 200 x 100 x 8 mm Gewicht: 0,12 kg	Zur Unterlage an den Ecken bspw. für Euro-Holzpaletten. Verpackungseinheit 4 Stück. Unempfindlich gegenüber Benzin und Diesel 24. Gleitreibwert in Zugrichtung: $\mu \leq 0,6$	801014002	10,20 EUR

ProSafe serienmäßig – Ladungssicherung



Ladungssicherungsgurte

Das ProSafe Verzurrsystem ermöglicht durch die Vielzahl potenzieller Anbindungspunkte am Sortimo Fahrzeugboden, der Fahrzeugeinrichtung oder den Zurrschienen für Seiten- und Trennwände das flexible Verzurren von Ladegütern. Mithilfe des ProSafe Zurrgurtes lässt sich jede Form von Ladung schnell und einfach im Fahrzeug sichern.

ProSafe Zurrgurt mit Klemmschloss



Produkt	technische Daten	Beschreibung	Artikel-Nr.	Preis
ProSafe Zurrgurt Klemmschloss 1,4 m	LxB: 1400 x 25 mm Gewicht: 0,17 kg	Endbeschlag: ProSafe Haken Belastung: max. 250 daN	1000000224	10,90 EUR
ProSafe Zurrgurt Klemmschloss 3 m	LxB: 3000 x 25 mm Gewicht: 0,29 kg	Endbeschlag: ProSafe Haken Belastung: max. 250 daN	1000000222	14,00 EUR
ProSafe Zurrgurt Klemmschloss 6 m	LxB: 6000 x 25 mm Gewicht: 0,44 kg	Endbeschlag: ProSafe Haken Belastung: max. 250 daN	1000000223	19,00 EUR

ProSafe Zurrgurt mit Ratsche



Produkt	technische Daten	Beschreibung	Artikel-Nr.	Preis
ProSafe Zurrgurt Ratsche 0,77 m	LxB: 770 x 25 mm Gewicht: 0,52 kg	Endbeschlag: ProSafe Haken Belastung: max. 400 daN	1000000228	24,40 EUR
ProSafe Zurrgurt Ratsche 0,93 m	LxB: 930 x 25 mm Gewicht: 0,53 kg	Endbeschlag: ProSafe Haken Belastung: max. 400 daN	1000000227	25,50 EUR
ProSafe Zurrgurt Ratsche 1,5 m	LxB: 1500 x 25 mm Gewicht: 0,45 kg	Endbeschlag: ProSafe Haken Belastung: max. 400 daN	1000012322	26,10 EUR
ProSafe Zurrgurt Ratsche 3,5 m	LxB: 3500 x 25 mm Gewicht: 0,63 kg	Endbeschlag: ProSafe Haken Belastung: max. 400 daN	1000000225	28,60 EUR
ProSafe Zurrgurt Ratsche 6 m	LxB: 6000 x 25 mm Gewicht: 0,79 kg	Endbeschlag: ProSafe Haken Belastung: max. 400 daN	1000000226	32,30 EUR

Zubehör Ladungssicherungsgurte

Produktbeschreibung	Artikel-Nr.	Preis
  Flex-Kantenschutz für Zurrgurte VPE4 BxTxH: 180 x 75 x 7 mm Gewicht: 0,24 kg Der flexible Kantenschutzwinkel aus Kunststoff schützt die Ladung und verhindert das Verrutschen von Zurrgurten. Verpackungseinheit: 4 Stück	1000001870	16,90 EUR

i-BOXX 72 G Ladungssicherung

Die i-BOXXen 72 G enthalten eine Grundausrüstung für die Ladungssicherung im Pkw bzw. Transporter, wodurch alle gängigen Ladungssicherungsmaßnahmen realisierbar sind. In der i-BOXX 72 G sind die Ladungssicherungselemente immer praktisch und übersichtlich verpackt und durch den i-BOXX G Wandhalter auch unterwegs schnell griffbereit und einsatzfähig.

Produktbeschreibung	Artikel-Nr.	Preis
  i-BOXX 72 G Ladungssicherung PKW BxTxH: 367 x 316 x 72 mm Gewicht: 2,12 kg Grundausrüstung für Ladungssicherung im PKW (2x Zurrgurt mit Klemmschloss 3,5 m, 1x Ladungssicherungsnetz 1000x1200 mm, 1x Antirutschmatte 750x500 mm, 1x Flyer Ladungssicherung).	1000011186	119,60 EUR
  i-BOXX 72 G Ladungssicherung Transporter BxTxH: 367 x 316 x 72 mm Gewicht: 3,56 kg Grundausrüstung für Ladungssicherung im Transporter (2x ProSafe Zurrgurt mit Ratsche 3,5 m, 2x ProSafe Zurrgurte mit Klemmschloss 3 m, 4x Antirutschmatten 200x100x8 mm, 4x Flex-Kantenschutz für Zurrgurte, 1x Flyer Ladungssicherung).	1000011185	127,70 EUR



Nützliches Befestigungszubehör
für i-BOXXen G auf Seite 257

ProSafe serienmäßig – Ladungssicherung



Zurrurt mit Ratsche



Produkt	technische Daten	Beschreibung	Artikel-Nr.	Preis
Zurrurt Ratsche 1 m	LxB: 1000 x 25 mm Gewicht: 0,45 kg	Ohne Endbeschlag Belastung: max. 400 daN	6000012841	18,30 EUR
Zurrurt Ratsche 3 m	LxB: 3000 x 25 mm Gewicht: 0,51 kg	Ohne Endbeschlag Belastung: max. 400 daN	6000012842	20,70 EUR
Zurrurt Ratsche 6 m	LxB: 6000 x 25 mm Gewicht: 0,63 kg	Ohne Endbeschlag Belastung: max. 400 daN	6000012843	23,10 EUR



ProSafe Spanngummi

Der ProSafe Spanngummi ist optimal zur schnellen Fixierung von sperriger Ladung im Fahrzeug geeignet.



Produkt	technische Daten	Beschreibung	Artikel-Nr.	Preis
ProSafe Spanngummi komplett	LxB: 1000 x 25 mm Gewicht: 0,13 kg	inklusive 2 Haken	1000002455	12,40 EUR
ProSafe Spanngummi Haken einzeln	BxTxH: 66 x 28 x 19 mm Gewicht: 0,01 kg	Ersatzhaken für den ProSafe Spanngummi	1000002480	1,90 EUR

Zurrurt mit Klemmschloss



Produkt	technische Daten	Beschreibung	Artikel-Nr.	Preis
Zurrurt mit Klemmschloss 0,25 m	LxB: 250 x 25 mm Gewicht: 0,07 kg	Ohne Endbeschlag Belastung: max. 250 daN	801015938	8,40 EUR
Zurrurt mit Klemmschloss 0,6 m	LxB: 600 x 25 mm Gewicht: 0,08 kg	Ohne Endbeschlag Belastung: max. 250 daN	1000014221	9,30 EUR
Zurrurt mit Klemmschloss 1,2 m	LxB: 1200 x 25 mm Gewicht: 0,14 kg	Ohne Endbeschlag Belastung: max. 250 daN	1000003942	10,70 EUR
Zurrurt mit Klemmschloss 3,5 m	LxB: 3500 x 25 mm Gewicht: 0,16 kg	Ohne Endbeschlag Belastung: max. 250 daN	80714114	13,60 EUR

Zurrurt mit Ratsche und Karabiner



Produkt	technische Daten	Beschreibung	Artikel-Nr.	Preis
Zurrurt Ratsche und Karabiner 3,5 m	LxB: 3500 x 25 mm Gewicht: 0,84 kg	Endbeschlag: Karabiner Belastung: max. 500 daN	80714091	36,20 EUR
Zurrurt Ratsche und Karabiner 6 m	LxB: 6000 x 25 mm Gewicht: 0,94 kg	Endbeschlag: Karabiner Belastung: max. 500 daN	801016217	36,60 EUR

Zurrurt mit Klemmschloss und Zurrhaken



Produkt	technische Daten	Beschreibung	Artikel-Nr.	Preis
Zurrurt Klemmschloss und Zurrhaken 2 m	LxB: 2000 x 25 mm Gewicht: 0,24 kg	Endbeschlag: Zurrhaken Belastung: max. 250 daN	801006371	17,20 EUR

ProSafe serienmäßig – Ladungssicherung



Ladungssicherungsnetze

Die ProSafe Ladungssicherungsnetze können an allen vorhandenen ProSafe Zurrpunkten sowie an den Originalzurrpunkten im leichten Nutzfahrzeug eingesetzt und nach Gebrauch problemlos in einer der Sortimo BOXen verstaut werden. Für die optimale Sicherung von unförmigen oder runden Ladegütern, sind die Netze in mehreren Größen erhältlich. Alle ProSafe Ladungssicherungsnetze wurden bezüglich Qualität und Funktionalität durch die Dekra in Anlehnung an die Richtlinie VDI 2700 Blatt 3.3 geprüft und zertifiziert.



Ladungssicherungsnetze ProSafe mit Ratsche

Belastbarkeit: max. 400 daN Maschenweite: ca. 120 x 120 mm Gurtbandbreite 25 mm

Produkt	technische Daten	Beschreibung	Artikel-Nr.	Preis
Kleines ProSafe Ladungssicherungsnetz	LxB: 1400 x 1025 mm Gewicht: 3,2 kg	Spannschloss: 4x Ratsche, 2x Klemmschloss Endbeschlag: ProSafe Haken	1000001305	281,00 EUR
Mittleres ProSafe Ladungssicherungsnetz	LxB: 1775 x 1150 mm Gewicht: 4,4 kg	Spannschloss: 4x Ratsche, 2x Klemmschloss Endbeschlag: ProSafe Haken	1000001306	282,20 EUR
Großes ProSafe Ladungssicherungsnetz	LxB: 2275 x 1650 mm Gewicht: 7,0 kg	Spannschloss: 4x Ratsche, 2x Klemmschloss Endbeschlag: ProSafe Haken	1000001307	365,60 EUR

Abdecknetz

Das speziell für den PKW konzipierte Ladungssicherungsnetz ist in zwei Größen erhältlich.



Produkt	technische Daten	Beschreibung	Artikel-Nr.	Preis
Kleines Abdecknetz	LxB: 800 x 1000 mm Gewicht: 0,55 kg	speziell für den PKW konzipiert	6000001114	45,90 EUR
Großes Abdecknetz	LxB: 1000 x 1200 mm Gewicht: 0,68 kg	speziell für den PKW konzipiert	6000001113	55,50 EUR

Ladungssicherungsnetze ProSafe mit Klemmschloss

Belastbarkeit: max. 200 daN Maschenweite: ca. 120 x 120 mm Gurtbandbreite 25 mm



Produkt	technische Daten	Beschreibung	Artikel-Nr.	Preis
Kleines ProSafe Ladungssicherungsnetz	LxB: 775 x 900 mm Gewicht: 0,61 kg	Spannschloss: 4x Klemmschloss Endbeschlag: ProSafe Haken	1000004934	57,90 EUR
Mittleres ProSafe Ladungssicherungsnetz	LxB: 775 x 1025 mm Gewicht: 0,7 kg	Spannschloss: 4x Klemmschloss Endbeschlag: ProSafe Haken	1000004935	63,20 EUR
Großes ProSafe Ladungssicherungsnetz	LxB: 1025 x 1275 mm Gewicht: 0,91 kg	Spannschloss: 4x Klemmschloss Endbeschlag: ProSafe Haken	1000004936	88,90 EUR





Nützliche Ergänzungen zur Sortimo Fahrzeugeinrichtung

Zubehör



Fahrzeugzubehör
für die mobile Werkstatt



SowaApp –
immer griffbereit



Elektrozubehör –
alles im rechten Licht



Sicherheit und Erste Hilfe
für alle Fälle

Fahrzeugzubehör – Die mobile Werkstatt





Werkbänke

Machen Sie aus Ihrem Fahrzeug eine mobile Werkstatt – mit einer Werkbank von Sortimo. Die Werkbänke von Sortimo lassen sich schnell und einfach an der SR5 Fahrzeug-einrichtung adaptieren oder am Fahrzeugboden verschrauben. Durch einen Drehteller mit Schraubstock lässt sich die Werkbank sinnvoll ergänzen und ermöglicht die Ausführung einfacher Montagetätigkeiten direkt am Fahrzeug. Die mobile Werkstatt erleichtert den Arbeitsalltag deutlich, spart Zeit und vermittelt den Kunden gleichzeitig einen professionellen Auftritt.



Komplettsset auf Seite 37

Produktbeschreibung	Artikel-Nr.	Preis
 <p>Werkbank klappbar SR5 BxTxH: 810 x 260 x 210 mm Gewicht: 9,0 kg Arbeitshöhe Werkbank variiert je nach Ladekante Fahrzeug. Distanz Ladekante zur Arbeitsplatte mind. 515 mm. Maße Arbeitsplatte 192 x 582 x 30 mm. Werkbank zum Ausklappen. (Montage an der SR5 Fahrzeugeinrichtung)</p>	1000012542	451,00 EUR
 <p>Schraubstock klappbar SR5 BxTxH: 180 x 115 x 720 mm Gewicht: 14 kg Kompakter Schraubstock zur Bearbeitung von Werkstücken direkt am Fahrzeug. Spannbereich 200 mm, Backenbreite 180 mm, Spannhöhe 40 mm Montage an beiden Fahrzeugseiten möglich Passend für Fahrzeugeinrichtung SR5</p>	1000015228	509,90 EUR

Produktbeschreibung	Artikel-Nr.	Preis
 <p>Werkbank schwer klappbar (flache Konsole) BxTxH: 1.810 x 325 x 320 mm Gewicht: 22,1 kg Arbeitshöhe Werkbank variiert je nach Ladekante Fahrzeug zwischen 760–940 mm. Distanz Boden zur Ladekante: 643–823 mm. (Höhe Konsole 117 mm) Maße Arbeitsplatte: 280 x 1.000 x 35 mm. Passend für Fahrzeuge mit hoher Ladekante. (Montage am Fahrzeugboden)</p>	1000000527	787,40 EUR
 <p>Werkbank schwer klappbar (hohe Konsole) BxTxH: 1.200 x 340 x 320 mm Gewicht: 25,0 kg Arbeitshöhe Werkbank variiert je nach Ladekante Fahrzeug zwischen 760–940 mm. Distanz Boden zur Ladekante: 490–670 mm. (Höhe Konsole 270 mm) Maße Arbeitsplatte: 280 x 1.000 x 35 mm. Passend für Fahrzeuge mit niedriger Ladekante. (Montage am Fahrzeugboden)</p>	1000000528	787,40 EUR

Parallelschraubstock

In verschiedenen Größen erhältlich ist der Parallelschraubstock ein praktischer Helfer für verschiedenste Arbeitsschritte. Alle Schraubstöcke haben einen integrierten Amboss, ein Trapezgewinde, angeschmiedete Rohrspannbacken und garantieren somit höchste Präzision.



Produkt	Artikel-Nr.	Preis
Parallelschraubstock 100 Backenbreite beträgt 100 mm, die Öffnungsweite 125 mm.	6000002446	149,30 EUR
Parallelschraubstock 120 Backenbreite beträgt 120 mm, die Öffnungsweite 150 mm.	801008322	180,50 EUR
Parallelschraubstock 140 Backenbreite beträgt 140 mm, die Öffnungsweite 215 mm.	801008323	272,60 EUR

Drehteller

Der Drehteller dient als Bindeglied zwischen Werkbank und Schraubstock und ist somit die optimale Ergänzung für die mobile Werkstatt. Der Drehteller kann um 360° im Kreis bewegt werden und ermöglicht somit ein noch flexibleres Arbeiten mit dem Schraubstock am Fahrzeug.



Produkt	Artikel-Nr.	Preis
Drehteller 100 Passend für Parallelschraubstock 100.	6000002447	49,80 EUR
Drehteller 120 Passend für Parallelschraubstock 120.	801008324	62,30 EUR
Drehteller 140 Passend für Parallelschraubstock 140.	801008325	84,40 EUR



Der AutoAssistent

Effizientes und sicheres Arbeiten aus dem PKW oder Nutzfahrzeug heraus ist mit dem neuen AutoAssistenten in modernstem Design möglich. Eine Menge nützlicher Funktionalitäten erleichtern das mobile Arbeiten und gestalten auch einen privaten Ausflug komfortabler.



Stauraum und Schutz:

Das **Hauptfach** ist mit einem Deckel verschlossen, kann durch Trennbleche in drei Bereiche aufgeteilt werden und bietet somit flexiblen Stauraum sowie Ordnung für Unterlagen, Sonnenbrillen, Warnwesten und alles, was im Auto schnell zur Hand sein muss. Gleichzeitig sichert er die Materialien vor Herumfliegen bei Bremsungen oder in Kurven.



Ordnung und Zugriff:

Das offene **Ablagefach** hält auch während der Fahrt zum Beispiel Wasserflaschen bis 1,5 Liter parat. Zudem können Ordner, Dokumente, Auftragsunterlagen und Büromaterial griffbereit aufbewahrt werden.



Integrierte Schreibunterlage: Der Deckel des AutoAssistenten dient als praktische **Schreibunterlage** bis zur Größe DIN A4.



Klemmbrett: Notizen und Auftragsblätter werden über die **Klemmfunktion** fixiert und so vor dem Herunterfallen geschützt.



Simpler Einbau, Sicherheit und schonend zum Sitzbezug: Die Befestigung erfolgt über den **Drei-Punkt-Sicherheitsgurt**. So kann der AutoAssistent **flexibel an jedem Sitz** im Fahrzeug gesichert werden. Gleichzeitig schonen die abgerundeten Kanten den Sitzbezug. Bei Bedarf ist der neue AutoAssistent schnell aus- und wieder eingebaut.



Erweiterbares Stauvolumen: Sollte das großzügige Stauvolumen im Hauptfach und dem offenen Ablagefach nicht ausreichen, schafft der **Office-Organizer** Abhilfe. Dieser bietet **weitere Versta- und Ordnungsmöglichkeiten** und kann an der Fahrzeuglehne **jederzeit nachgerüstet** werden.



Schnittstellen für das ProClick System.

Ordnung am Steuer – das mobile Büro



AutoAssistent und Office Organizer

Der **AutoAssistent** dient als praktische Schreibunterlage, Ordnungshilfe von Dokumenten und zum Verstauen von diversen Büroutensilien.

Dank seines offenen Ablagefachs für Ordner, Prospekte oder Getränkeflasche bis 1,5 l und dem integrierten Stifthalter ist jederzeit alles Wichtige im Fahrzeug griffbereit. Zusätzlicher Stauraum befindet sich unter dem Deckel, der gleichzeitig als Schreibunterlage dient und durch eine Papierklammer das schnelle Fixieren von Notizen erlaubt.

Das großzügige Staufach kann auf bis zu drei Bereiche, mit den im Lieferumfang enthaltenen Trennblechen, unterteilt werden.



Der **Office Organizer** ist die optimale Ergänzung zum AutoAssistenten für ein mobiles Büro auf dem Beifahrersitz. Er lässt sich über ein Gurtband einfach und schnell an der Kopfstütze jedes beliebigen Sitzes befestigen und ermöglicht somit eine ordentliche Ablage für Dokumente, Stifte etc. Im Hauptfach ist ausreichend Platz für Dokumente und Ordner bis zur Größe DIN A4. In vielen weiteren Taschen können diverse Utensilien ordentlich verstaut werden.

Für den privaten Bereich bietet es sich an, den Office Organizer im Fondbereich zu nutzen. Er lässt sich im Handumdrehen an den Kopfstützen der Rücksitzbank oder an den Rückseiten der Vordersitze fixieren. Somit bietet er auch für die Kleinen Stauraum für Spielzeug, Bücher u. v. m.

Produktbeschreibung	Artikel-Nr.	Preis
 <p>AutoAssistent BxTxH: 361 x 531 x 248 mm Gewicht: 2,84 kg Befestigung am Fahrzeugsitz über Dreipunkt-Sicherheitsgurt</p>	6000013410	101,10 EUR
 <p>Office Organizer BxTxH: 370 x 120 x 305 mm Gewicht: 0,88 kg Befestigung an der Kopfstütze über Gurtband</p>	6000013636	38,80 EUR
 <p>AutoAssistent + Office Organizer (Set) Gewicht: 3,72 kg Set bestehend aus AutoAssistent und Office Organizer</p>	1000017467	124,90 EUR



Fahrzeugzubehör – Die mobile Werkstatt



Leiterinnenlift 1800

Der Leiterinnenlift von Sortimo bietet eine neue Möglichkeit, Leitern im Innenraum des Fahrzeuges platzsparend und leicht zu verstauen. Der entscheidende Vorteil der neuen Entwicklung liegt in der Montage unter der Decke, die den ungenutzten Raum zur zusätzlichen Verstaumöglichkeit macht. Die Optimierung der Stauraumnutzung spart in Verbindung mit dem schnellen und einfachen Handling Zeit und somit Kosten.

- Der ideale Ordnungshelfer für zusätzliche Stauraumoptimierung im Innenraum.
- Nimmt Aludoppelleitern von bis zu 1,8 m Länge und 18 kg Gewicht ganz einfach am Fahrzeughimmel auf.
- Leichte und schnelle Bedienung durch Gasdruckfeder ohne großen Kraftaufwand.
- Höchste Sicherheit bei Vollbremsungen und Kurvenfahrten durch hochwertige Materialien.
- Beide Aufnahmebügel sind mit Gummimatten versehen um Beschädigungen vorzubeugen.
- Nicht geeignet für den Verbau in Fahrzeugen mit Kunststoffholme.



Produktbeschreibung		Artikel-Nr.	Preis
		Leiterinnenlift 1800 BxTxH: 1.790 x 184 x 250 mm Gewicht: 8,0 kg Für alle Nutzfahrzeugmodelle geeignet.	1000004569 343,40 EUR

Aluminium Klappleiter für Sortimo TopSystem

Die Aluminium Klappleiter ist die ideale Kombination zu dem Leiterinnenlift 1800, eignet sich aber auch bei hohen Fahrzeugen als Anlegeleiter für die Be- oder Entladung beim Sortimo TopSystem. Die rutschhemmenden GummifüÙe ermöglichen jederzeit ein sicheres Auf- und Absteigen.

Produktbeschreibung		Artikel-Nr.	Preis
		TopSystem Aluminium Klappleiter 3000 mm BxTxH: 1.570 x 350 x 125 mm Gewicht: 6,5 kg stabile Klapp-Arretierung zusammenklappbar auf 1,5 m max. Belastbarkeit 150 kg	811016006 170,80 EUR



Sortimo TopSystem
ab Seite 302



Teleskopleiter

Die Teleskopleitern von Sortimo bestehen aus anodisierten Röhren und glasfaserverstärkten Kunststoffelementen. GummifüÙe bieten maximale Griffigkeit auf dem Untergrund.

Durch die geringen Abmessungen sind die Leitern leicht zu transportieren, ideal für enge Räume geeignet und passen sogar in den Kofferraum eines PKW.

Alle Teleskopleitern erfüllen die Norm gemäß den Anforderungen der DIN EN 131-6:2015, DIN EN 131-1:2016 und DIN EN 131-3:2007.



Produktbeschreibung		Artikel-Nr.	Preis
	Teleskopleiter Kombileiter 2,30 m BxTxH: 730 x 680 x 165 mm Gewicht: 14,1 kg mit 7 Sprossen Länge ausgezogen: 2300 mm eingefahren: 730 mm Breite: 680 mm Tragfähigkeit: 150 kg	801012159	519,80 EUR
	Teleskopleiter Anlegeleiter 3,0 m BxTxH: 760 x 465 x 100 mm Gewicht: 10,2 kg mit 9 Sprossen Länge ausgezogen: 2885 mm eingefahren: 760 mm Breite: 465 mm Tragfähigkeit: 150 kg	6000012526	469,30 EUR
	Halter Teleskopleiter Tiefe 4 BxTxH: 130 x 45 x 110 mm Gewicht: 0,5 kg Sicheres Verstaueu und schnelle Greifbarkeit, universell im Fahrzeug montierbar.	80779281	52,70 EUR

Fahrzeugzubehör – Die mobile Werkstatt



Verladeschienen



Ob Waschmaschine oder Rasentraktor, mit den Verladeschienen, die es in zwei Längen jeweils starr oder faltbar gibt, ist schweres und sperriges Ladegut schnell und bequem verstaut. Der seitliche Schutzrand (30/42 mm) ermöglicht ein zuverlässiges Halten der Spur beim Be- und Entladen selbst bei großen und schweren Ladegütern. Die Fahrfläche hat eine Breite von 150 mm (Außenbreite 234 mm), einen Antirutschbelag P13 und eine Traglast von 380 daN. Somit schonen die Aluminiumschienen einerseits den Rücken und ermöglichen andererseits einen schnellen und komfortablen Ablauf bei Ein- und Ausladetätigkeiten.

Produktbeschreibung	Artikel-Nr.	Preis
 <p>Verladeschienen 2 m BxTxH: 2.000 x 234 x 47 mm Gewicht: 18,0 kg Zwei klappbare Aluminiumverladeschienen in 200 cm Länge.</p>	801009244	682,50 EUR
 <p>Verladeschienen 2,5 m BxTxH: 2.500 x 234 x 47 mm Gewicht: 22,0 kg Zwei klappbare Aluminiumverladeschienen in 250 cm Länge.</p>	801009246	770,20 EUR



Lüfter

Der Gesetzgeber fordert beim Transport von Gasflaschen eine Fahrzeugbelüftung mit freien Öffnungen. Sortimo bietet ein Lüftungssystem, das wahlweise zur Be- oder Entlüftung eingesetzt werden kann, je nach Einsatz von schweren oder leichten Gasen. Durch die aerodynamische Formgebung liegt der Frischluftdurchsatz weit über den gesetzlichen Anforderungen.

Produktbeschreibung	Artikel-Nr.	Preis
 <p>Dachlüfter BxTxH: 258 x 196 x 48 mm Gewicht: 0,93 kg Material: UV-resistenter, schlagfester Kunststoff Funktionalität: Be- oder Entlüftungssystem (drehbar) Passend für Gastransport nach der DGUV. (in Kombination mit Boden- oder Seitenlüfter)</p>	80721099	103,70 EUR
 <p>Dachlüfter schmal BxTxH: 97 x 72 x 135 mm Gewicht: 0,12 kg Material: UV-resistenter, schlagfester Kunststoff Funktionalität: permanenter Frischluftdurchsatz Passend für Gastransport gemäß Dekra Zertifizierung. (in Kombination mit Boden- oder Seitenlüfter)</p>	801016208	36,90 EUR
 <p>Bodenlüfter rund BxTxH: 210 x 140 x 70 mm Gewicht: 0,26 kg Material: schlagfester Kunststoff mit integriertem Gewinde Funktionalität: permanenter Frischluftdurchsatz Passend für Gastransport gemäß Dekra Zertifizierung. (in Kombination mit Dach- oder Seitenlüfter)</p>	6000001283	41,10 EUR
 <p>Seitenlüfter BxTxH: 183 x 73 x 128 mm Gewicht: 0,16 kg Material: UV- / witterungsbeständiger schlagfester Kunststoff Funktionalität: permanenter Frischluftdurchsatz, Lüftungsquerschnitt: 55 cm² Passend für Gastransport nach der DGUV (in Kombination mit Dach- oder Bodenlüfter)</p>	1000014497	48,80 EUR

Fahrzeugzubehör – Die mobile Werkstatt



Schaufelhalter Hecktüre

Der Schaufelhalter für die Hecktüre eignet sich optimal, um den sonst ungenutzten Raum an der Hecktüre sinnvoll auszunutzen. Sperriges Ladegut wie Bretter oder Leitern werden ebenso wie Schaufeln, Besen und andere Stielgeräte sicher transportiert. Ohne das Fahrzeug betreten zu müssen ermöglicht der Schaufelhalter einen schnellen Zugriff auf die Geräte am Einsatzort. Hilfreich für einen geordneten Transport ist außerdem die Fixierschiene, welche mit ihren Haken die jeweiligen Arbeitsutensilien stets an ihrem Platz hält und für Ordnung sorgt.



Produktbeschreibung	Artikel-Nr.	Preis
 Fixierschiene Schaufelhalter Hecktüre BxTxH: 350 x 115 x 32 mm Gewicht: 0,9 kg Optimale Ergänzung zum Schaufelhalter. Dieser fixiert die Stielgeräte zusätzlich am oberen Ende und schafft Ordnung.	1000002517	64,40 EUR
Schaufelhalter Hecktüre BxTxH: 600 x 245 x 1.700 mm Gewicht: 6,7 kg Geeignet für Heckflügeltüren. Maximalbelastung: 15 kg (nur Halter!) Bitte die Belastungsangaben des Fahrzeugherstellers beachten!	1000014888	266,60 EUR

Verschlusslager









Die U-förmigen Verschlusslager eignen sich zum sicheren Transport von runden oder halbrunden Gegenständen wie Standrohre, Schieberschlüssel oder Stielgeräte. Durch den Verschlussbügel kann das Ladegut schnell gesichert und entriegelt werden. Aufgrund der stabilen Halterung ist dieses Produkt besonders langlebig und schützt zudem mit den abfedernden Gummiringen die gesicherten Gegenstände vor Beschädigungen.



Produkt	technische Daten	Beschreibung	Artikel-Nr.	Preis
Verschlusslager 1	BxTxH: 156 x 44 x 126 mm	Nimmt Gegenstände mit den Maßen von bis zu 89 x 89 mm auf.	801011062	49,90 EUR
Verschlusslager 2	BxTxH: 126 x 44 x 96 mm	Nimmt Gegenstände mit den Maßen von bis zu 59 x 63 mm auf.	801011063	46,30 EUR
Verschlusslager 3	BxTxH: 116 x 44 x 80 mm	Nimmt Gegenstände mit den Maßen von bis zu 50 x 50 mm auf.	801011064	44,80 EUR

Halter

Mit den praktischen Stielgerätehalterungen von Sortimo lassen sich beispielsweise Besen oder Schaufeln sicher transportieren und sind am Einsatzort immer schnell griffbereit.

Produktbeschreibung	Artikel-Nr.	Preis
  Stielgerätehalter 1 BxTxH: 72 x 35 x 72 mm Gewicht: 0,03 kg Passend für Stieldurchmesser von 20 – 30 mm	801012161	9,10 EUR
Stielgerätehalter 2 BxTxH: 81 x 35 x 72 mm Gewicht: 0,04 kg Passend für Stieldurchmesser von 30 – 40 mm	801012162	9,60 EUR
  Aluleiste für Stielgerätehalter BxTxH: 917 x 55 x 9 mm Gewicht: 0,31 kg Aluleiste zum variablen Anbringen der Stielgerätehalter. Die Länge beträgt 900 mm.	801012166	27,90 EUR
  Deckenhalter BxTxH: 130 x 110 x 55 mm Gewicht: 0,17 kg Zweiteiliger Halter zur Befestigung aller langstieligen Geräte unter der Fahrzeugdecke. Montage erfolgt an den Querholmen des Fahrzeugdaches. Passend für Besen, Schaufeln, etc.	801012834	35,40 EUR
  Der Stielgeräteklammer befestigt und transportiert Schaufeln, Besen oder große Schraubzwingen optimal durch Einhängen der Gummilasche und Umlegen des Klemmhebels.	801009976	11,60 EUR
Stielgeräteklammer 1 BxTxH: 105 x 50 x 45 mm Gewicht: 0,15 kg Passend für Stieldurchmesser von 15 – 30 mm	801009976	11,60 EUR
Stielgeräteklammer 2 BxTxH: 110 x 50 x 45 mm Gewicht: 0,15 kg Passend für Stieldurchmesser von 20 – 50 mm	80713858	10,60 EUR



Weiteres Zubehör für SR5
ab Seite 28

Fahrzeugzubehör – Die mobile Werkstatt



Haken

Die verschiedenen Haken von Sortimo verstauen unterschiedliche Materialien wie Ketten, Schläuche, Kabel oder auch Kleidung sicher und ordentlich im Fahrzeug. Verfügbarer Stauraum wird optimal genutzt, Zeit für unnötige Materialsuche oder Sortierarbeiten wird eingespart und gleichzeitig entsteht ein professioneller Auftritt beim Kunden vor Ort.





Schwerlastbügel

Der Schwerlastbügel bietet die Möglichkeit Ketten, Schläuche und Kabel jederzeit schnell und ordentlich im Fahrzeug unterzubringen. Ebenso ermöglicht er am Einsatzort sofortigen Zugriff auf Materialien, was lästiges Suchen und Ordnen von Kabeln und Ketten erübrigt und ein effektives Arbeiten ermöglicht.

	Produktbeschreibung	Artikel-Nr.	Preis
	Schwerlastbügel 200 BxTxH: 300 x 203 x 97 mm Bügeltiefe 20 cm, max. Belastung 30 kg. Universelle Befestigung im Fahrzeuginnenraum.	1000003373	32,10 EUR

Alu-Wandhaken

Der Wandhaken kann beliebig im Fahrzeug verbaut werden und schafft weitere Verstaumöglichkeiten für Leitungen, Kabel, Schläuche u.v.m. Somit sind wichtige Materialien stets ordentlich im Fahrzeug verstaut und schnell griffbereit.

	Produktbeschreibung	Artikel-Nr.	Preis
	Alu-Wandhaken 1 BxTxH: 10 x 82 x 116 mm Hakentiefe 80 mm, max. Belastung 15 kg.	801012163	3,80 EUR
	Alu-Wandhaken 2 BxTxH: 12 x 120 x 140 mm Hakentiefe 115 mm, max. Belastung 15 kg.	801012164	5,50 EUR
	Alu-Wandhaken 3 BxTxH: 11 x 188 x 216 mm Hakentiefe 170 mm, max. Belastung 15 kg.	801012165	8,30 EUR

	Produktbeschreibung	Artikel-Nr.	Preis
	Kleiderhaken VPE3 BxTxH: 11 x 7 x 1 mm Gewicht: 0,03 kg Die Kleiderhaken können universell im Fahrzeug angebracht werden. Somit sind Teile der Arbeitskleidung bei Nichtgebrauch ordentlich im Fahrzeug verstaut und im Bedarfsfall schnell zur Hand. Die Verpackungseinheit umfasst 3 Kleiderhaken.	80713087	7,50 EUR











Fahrzeugzubehör – Die mobile Werkstatt



Reinigung

Die Reinigungsprodukte von Sortimo bieten alles, um eine „saubere Arbeit“ abliefern zu können und ermöglichen stets ein professionelles und ordentliches Auftreten beim Kunden, speziell nach schwierigen Einsätzen.



Produktbeschreibung	Artikel-Nr.	Preis
 Weithalskanister 6 Liter BxTxH: 277 x 132 x 296 mm Gewicht: 0,68 kg	6000015127	31,20 EUR
 Weithalskanister 11 Liter BxTxH: 277 x 132 x 435 mm Gewicht: 0,88 kg	6000015128	42,40 EUR
 Wasserzapfset 6 Liter mit Halterung GL4 3-teilig, Weithalskanister inklusive Halterung und PVC-Schlauch (1 m lang).	80779205	80,00 EUR
 Wasserzapfset 11 Liter mit Halterung GL4 3-teilig, Weithalskanister inklusive Halterung und PVC-Schlauch (1 m lang).	80779199	91,50 EUR
 Wasserzapfset 6 Liter ProClick SR5 3-teilig, Weithalskanister inklusive Halterung und PVC-Schlauch (1 m lang).	1000018929	80,00 EUR
 Wasserzapfset 11 Liter ProClick SR5 3-teilig, Weithalskanister inklusive Halterung und PVC-Schlauch (1 m lang).	1000018930	91,50 EUR
 Handreinigungscreme im Pumpspender BxTxH: 230 x 280 x 175 mm Gewicht: 0,82 kg Pumpspender inkl. Wandhalterung und 3 Liter Handreinigungscreme. Reinigt auch ohne Wasser. Biologisch abbaubar, nachhaltiger Hautschutz mit Rückfettung, entfernt gründlich z.B. Öl, Fett, Teer und Druckfarbe.	80711007	64,50 EUR
 Handreinigungscreme 3 Liter BxTxH: 230 x 300 x 180 mm Gewicht: 2,85 kg Das Nachfüllset 3 Liter Handreinigungscreme ist passend für den Pumpspender (Art.-Nr.: 80711007). Die Reinigungscreme reinigt auch ohne Wasser und gewährt einen nachhaltigen Hautschutz.	801010017	21,70 EUR
 PVC-Schlauch 1 m BxTxH: 30 x 170 x 165 mm Gewicht: 0,12 kg Passend für den Auslaufhahn (Art.-Nr.: 801009992) zum präzisen und einfachen Entleeren des Weithalskanisters.	80779212	7,40 EUR
 Hahn für Wasserkanister BxTxH: 105 x 51 x 51 mm Gewicht: 0,04 kg Auslaufhahn passend zum Sortimo Weithalskanister	801009992	14,70 EUR

Fahrzeugzubehör – Die mobile Werkstatt



Zusatzschlösser

Sortimo bietet Sicherheitsschlösser in verschiedenen Ausführungen – speziell für Transporter und leichte Nutzfahrzeuge aller Marken und Modelle –, die je nach Anforderung eingesetzt werden können. Somit ist Ihr Fahrzeug vor Aufhebel-, Aufbohr- und Manipulationsversuchen geschützt. Je nach Bedarf sind die Schlösser an Heck- und Schiebetüren montierbar.



UFO Classic

Das Sicherheitsschloss aus gehärtetem Stahl verriegelt sich erst, wenn die lose Halbkugel angebracht und mit dem Schlüssel manuell abgeschlossen wird.

Produktbeschreibung	Artikel-Nr.	Preis
 <p>UFO Classic, einzeln mit zwei Schlüsseln LxBxH: 95 x 95 x 39 mm Gewicht: 0,968 kg Farbe: Nickelfinish Verstärkte Schale, mit innen gehärteten Stahlkugeln 7 Radialstiftzylinder mit bis zu 250.000 Kombinationen</p>	6000013973	120,30 EUR
 <p>UFO Classic, zwei Stück mit drei Schlüsseln LxBxH: 95 x 95 x 39 mm Gewicht: 1,78 kg Farbe: Nickelfinish Verstärkte Schale, mit innen gehärteten Stahlkugeln 7 Radialstiftzylinder mit bis zu 250.000 Kombinationen</p>	6000013974	239,20 EUR



UFO³ Smart Duo

UFO³ Smart Duo zeichnet sich durch seine Doppelfunktion aus, wonach das Schloss je nach Bedarf in Dead- oder Slamlock Funktion genutzt werden kann.

Slamlock: Verriegelung automatisch beim Schließen der Tür.

Deadlock: Verriegelung erst, wenn manuell mit dem Schlüssel abgeschlossen wird. Die Öffnung des Fahrzeugs ist auch vom Laderaum aus möglich.



Produktbeschreibung	Artikel-Nr.	Preis
 <p>UFO³ Smart Duo, einzeln mit zwei Schlüsseln LxBxH: 96 x 96 x 50 mm Gewicht: 0,8 kg Farbe: Schwarz Gehärtete 52-54 HRC Stahlschale 8-poliger Radialzylinder mit 250.000 Kombinationen Gehärteter und zementierter gehärteter Kern</p>	6000013975	167,80 EUR
 <p>UFO³ Smart Duo, zwei Stück mit drei Schlüsseln LxBxH: 96 x 96 x 50 mm Gewicht: 0,8 kg/Stück Farbe: Schwarz Gehärtete 52-54 HRC Stahlschale 8-poliger Radialzylinder mit 250.000 Kombinationen Gehärteter und zementierter gehärteter Kern</p>	6000013976	343,90 EUR

SowaApp – Immer griffbereit



SowaApp

Die Sortimo Wandverkleidung schützt Ihr Fahrzeug nicht nur vor Kratzern oder Beschädigungen, sie ermöglicht zudem eine simple Aufbewahrungsmöglichkeit für Werkzeuge und häufig benötigte Verbrauchsmaterialien. Die feuchtigkeitsbeständige und robuste Wandverkleidung wird passgenau auf das Fahrzeug zugeschnitten und dient als Systemverkleidung z.B. oberhalb von Werkbänken. Die clevere Sortimo Systemlochung ermöglicht die Befestigung von umfangreichem Zubehör wie Haken, Schlauchhalter, Ablagefächer, Lochwand-Haken und vielem mehr.

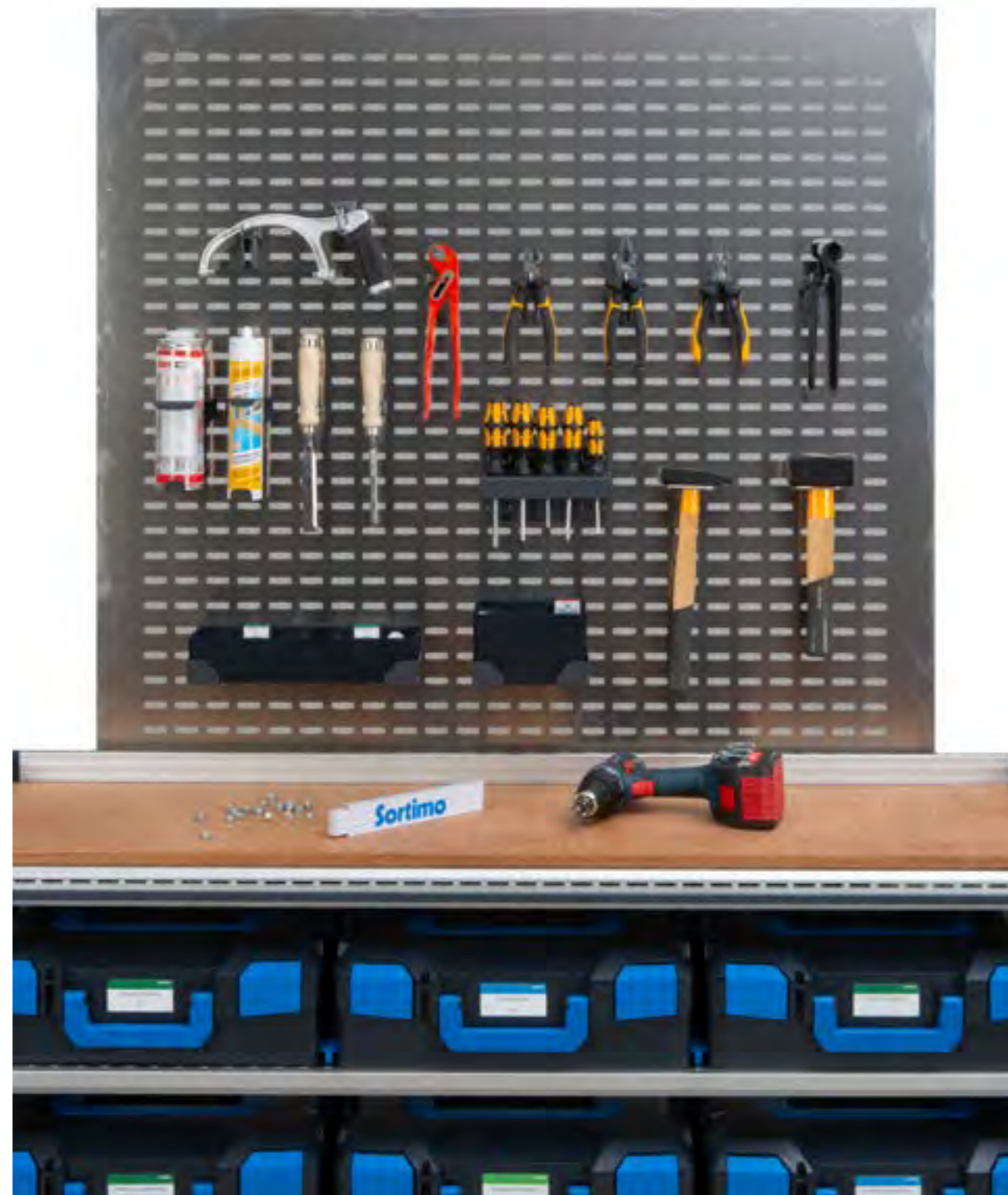

SowaApp Halter

Das clevere Zubehör für die Aluminium Seitenwand verwandelt das Fahrzeug in einen mobilen Arbeitsplatz. Die Halter sind speziell für das Systemlochblech entwickelt und gestalten den Arbeitsalltag effizienter. Die Montage ist dank Blechlaschen zum Einhängen und zusätzlich beiliegenden Kunststoffnieten zum Fixieren denkbar einfach. Jedes Aluminium Seitenwand Zubehör lässt sich außerdem mit bis zu 2 kg belasten, sodass auch problemlos Montage- oder Elektrowerkzeug verstaut werden kann und jederzeit griffbereit ist.

	Produktbeschreibung	Artikel-Nr.	Preis
	Der Kartuschenhalter verstaut alle gängigen Silikonkartuschen, Spraydosen, etc. platzsparend und ordentlich im Fahrzeug. Silikonkartuschenhalter 53 Seitenwand BxTxH: 136 x 66 x 87 mm Gewicht: 0,10 kg Innendurchmesser beträgt 53 mm.	1000003924	11,00 EUR
	Silikonkartuschenhalter 73 Seitenwand BxTxH: 125 x 88 x 89 mm Gewicht: 0,11 kg Innendurchmesser beträgt 73 mm.	1000003925	11,00 EUR
	Rollenmultihalter Seitenwand BxTxH: 140 x 135 x 16 mm Gewicht: 0,15 kg Passend für runde Gegenstände (z.B. Antirutschmatte). Die Sicherung erfolgt über das enthaltene Klettband (380 mm lang).	1000004633	19,60 EUR
	Klettband zum Bündeln (380 x 30 mm) 6000003364	6000003364	4,60 EUR
	Werkzeuggrundhalter aus robustem, glasfaserverstärktem Kunststoff wird werkzeugfrei mit einer Hand an der Sortimo Wandverkleidung montiert und ist speziell für die dynamischen Belastungen im Fahrzeug entwickelt worden. Werkzeuggrundhalter 80 Aluminium Seitenwand BxTxH: 107 x 35 x 60 mm Gewicht: 0,05 kg Der Durchmesser des Halters beträgt ca. 80 mm.	6000002429	6,00 EUR
	Werkzeugzangenhalter 61 Aluminium Seitenwand BxTxH: 60 x 35 x 58 mm Gewicht: 0,03 kg Die Breite des Halters beträgt ca. 61 mm.	6000002430	6,00 EUR

SowaApp – Immer griffbereit



Klemmen und Haken

Die Klemmen und Haken aus robustem, glasfaserverstärktem Kunststoff sind exakt auf die Langlöcher der Sortimo Wandverkleidung hin konzipiert und sind einfach mit einer Hand – ohne Werkzeug – zu montieren, bzw. zu demontieren. Haken und Klemmen rasten über zwei Löcher in der Höhe sicher in der Wandverkleidung ein und verteilen so die Belastung gleichmäßig auf den Untergrund. Die Werkzeughaken, Werkzeughalter und Werkzeugklemmen, sowie die Sortimo Wandverkleidung, wurden speziell für die dynamischen Belastungen im Fahrzeug entwickelt.



9-teilig

– SET –

5-teilig



Werkzeughaken 9-teilig
Aluminium Seitenwand

36,60 EUR

Artikel-Nr. 6000002437

Das Set besteht aus:
Werkzeugeinzelhaken 40, 66, 90;
Werkzeugdoppelhaken 40, 66, 90;
Werkzeugrundhaken 40;
Werkzeugrundhalter 80;
Werkzeugzangenhalter 61.



Werkzeugklemmset 5-teilig
Aluminium Seitenwand

13,20 EUR

Artikel-Nr. 6000002438

Das Set besteht aus:
Werkzeugklemme 19, 25, 28, 32 und 38.

Produkt	Artikel-Nr.	Preis
Werkzeugeinzelhaken 40 Aluminium Seitenwand	6000002422	3,90 EUR
Werkzeugeinzelhaken 66 Aluminium Seitenwand	6000002423	4,30 EUR
Werkzeugeinzelhaken 90 Aluminium Seitenwand	6000002424	4,40 EUR
Werkzeugdoppelhaken 40 Aluminium Seitenwand	6000002425	4,80 EUR
Werkzeugdoppelhaken 66 Aluminium Seitenwand	6000002426	4,90 EUR
Werkzeugdoppelhaken 90 Aluminium Seitenwand	6000002427	5,00 EUR
Werkzeugzangenhalter 61 Aluminium Seitenwand	6000002430	6,00 EUR
Werkzeugrundhaken 40 Aluminium Seitenwand	6000002428	4,70 EUR
Werkzeugrundhalter 80 Aluminium Seitenwand	6000002429	6,00 EUR

Produkt	Artikel-Nr.	Preis
Werkzeugklemme 19 Aluminium Seitenwand	6000002435	3,30 EUR
Werkzeugklemme 25 Aluminium Seitenwand	6000002431	3,40 EUR
Werkzeugklemme 28 Aluminium Seitenwand	6000002432	3,50 EUR
Werkzeugklemme 32 Aluminium Seitenwand	6000002433	3,60 EUR
Werkzeugklemme 38 Aluminium Seitenwand	6000002434	3,70 EUR

Elektrozubehör – Alles im rechten Licht





Aufbauleuchten

Die nützlichen Aufbauleuchten von Sortimo bringen Licht ins Dunkel und erhellen den mobilen Arbeitsplatz, damit dieser zu jeder Tages- und Nachtzeit optimal ausgeleuchtet ist. Verschiedene Ausführungen ermöglichen eine perfekte Abstimmung auf die individuellen Anforderungen.



Produktbeschreibung	Artikel-Nr.	Preis
 LED-Strip 1000 BxLxH: 10 x 1000 x 2,5 mm	801018095	36,60 EUR
 LED-Strip 2000 BxLxH: 10 x 2000 x 2,5 mm Spannungsbereich: 12 VDC, Nominalstärke: 4,8 W/m, Schutzart: IP 62, Leitungslänge: 200 mm, Lichtstrom: 390 lm, Aufbauhöhe: 2,5 mm, Ein-/Ausschalter: Zusatzoption Montageart: selbstklebender LED Streifen, Betriebstemperatur: ca. -20° bis 50° C, Farbtemperatur: 5700 K In 5 cm Schritten ablängbar, 60 LEDs pro Laufmeter. Bitte beachten: Der LED-Strip darf nur mit geeigneter Vorsicherung am Bordnetz betrieben werden.	801018096	67,40 EUR
 Befestigungsblech LED, L = 1050 mm Zur Montage auf dem Dachhimmel, schafft eine glatte Klebefläche für die LED-Strips.	1000002349	16,10 EUR

Produktbeschreibung	Artikel-Nr.	Preis
 Aufbauleuchte LED 12 V mit Bewegungsmelder für den Fahrzeuginnenraum BxTxH: 144 x 144 x 11 mm Gewicht: 0,13 kg Spannungsbereich: 12 VDC, Nominalstärke: 6,6 W, Schutzart: IP 65 Leitungslänge: 100 mm, Lichtstrom: 450 lm, Aufbauhöhe: 12 mm Ein-/Ausschalter: Optional, Montageart: Festanschluss Fahrzeug, Farbtemperatur: 5700 K Integrierter Bewegungsmelder, Dauerbetrieb möglich und zusätzlicher Ausgang für weitere Verbrauchern.	6000003788	84,60 EUR
 Aufbauleuchte LED 12 V dimmbar für den Fahrzeuginnenraum BxTxH: 168 x 88 x 9 mm Gewicht: 0,08 kg Spannungsbereich: 12 VDC, Nominalstärke: 5 W, Schutzart: IP 54, Leitungslänge: 100 mm, Lichtstrom: 91–600 lm (dimmbar), Aufbauhöhe: 88 mm, Ein-/Ausschalter, Montageart: Festanschluss Fahrzeug, Betriebstemperatur: -20° bis +70° C, Farbtemperatur: 5700 K	6000015752	122,70 EUR
 Aufbauleuchte LED 12 V verstellbar für Arbeitsplatzbeleuchtung BxTxH: 425 x 42 x 43 mm Gewicht: 0,32 kg Spannungsbereich: 12 VDC, Nominalstärke: 6 W, Schutzart: IP 40, Leitungslänge: 100 mm, Lichtstrom: 420 lm, Aufbauhöhe: 43 mm, Ein-/Ausschalter: integrierter Kippschalter, Montageart: Festanschluss Fahrzeug, Betriebstemperatur: -20° bis +70° C.	6000001275	90,80 EUR

Elektrozubehör – Alles im rechten Licht



Scheinwerfer

Damit auch alles im rechten Licht steht, bietet Sortimo neben Arbeitsscheinwerfern auch Handscheinwerfer in verschiedenen Ausführungen an. Für häufige Arbeiten direkt am Fahrzeug empfiehlt sich der Verbau eines stationären Arbeitsscheinwerfers direkt am Fahrzeug, welcher das Umfeld optimal ausleuchtet und das von Lichtverhältnissen unabhängige Arbeiten am Fahrzeug ermöglicht. Für den flexiblen Einsatz bietet Sortimo den LED Magnet Handscheinwerfer, welcher überall am Fahrzeug befestigt werden kann und über ein Spiralkabel am Zigarettenanzünder betrieben wird.

Produktbeschreibung	Artikel-Nr.	Preis
 <p>Arbeitsscheinwerfer LED 12/24 V 2000 lm mit Ein-/Ausschalter für Arbeitsplatzbeleuchtung BxTxH: 100 x 100 x 76 mm Gewicht: 0,91 kg LED Modul mit 6 Dioden zum Festverbau am Fahrzeug mit Omegahalter – dreh- und schwenkbar. Spannungsbereich: 12–24 VDC, Nominalstärke: 25 W, Schutzart: IP 68, Lichtstrom: 2000 lm, Ein-/Ausschalter: ohne Schalter, Montageart: Festanschluss, Farbtemperatur: 5700-7000 K, Kabellänge: 0,5 m</p>	6000003241	141,80 EUR
 <p>LED Magnet Handscheinwerfer 12/24 V 1500 lm BxTxH: 76 x 166 x 205 mm Gewicht: 2,23 kg LED Modul mit 4 Dioden für universelle Befestigung über Magnethalter. Spannungsbereich: 12–24 VDC, Nominalstärke: 18 W, Schutzart: IP 68, IP 69 K, Lichtstrom: 1500 lm, Ein-/Ausschalter: hermetischer, Anschluss: Zigarettenanzünder, Farbtemperatur: 5700–7000 K, Kabellänge: 8 m Spiralkabel</p>	6000002830	173,10 EUR

Zubehör für Scheinwerfer

Produktbeschreibung	Artikel-Nr.	Preis
 <p>Spiral-Verlängerungskabel 12 V BxTxH: 1.980 x 9 x 9 mm Passend für LED Magnet Handscheinwerfer (12 Volt, Kabellänge 7m).</p>	801009974	60,10 EUR

Anschlusskabelsatz

Sortimo bietet vorkonfektionierte Kabelsätze zum Anschluss von LED Licht-Wechselschaltungen, Innenbeleuchtungen oder verschiedenen Steckdosen und Kennleuchten. Die Kabelsätze verfügen über ausreichend Kabellänge und sind auf alle derzeit gängigen Transporter ausgelegt. Auch die benötigten Sicherungen und Verbinder sind vollständig im Lieferumfang enthalten und ermöglichen somit einen schnellen und komfortablen Installationsvorgang.

Produktbeschreibung	Artikel-Nr.	Preis
 <p>Anschlusskabelsatz Wechselschaltung BxTxH: 190 x 120 x 65 mm Gewicht: 0,58 kg Passend für LED Licht-Wechselschaltungen. 8 Meter Fahrzeugleitung FLYY 2 x 0,75 mm², 10 Meter Fahrzeugleitung FLYY 1 x 1,5 mm², 1 Sicherungshalter ATO Bodenbefestigung, 1 Flachstecksicherung 3A ATO lila, 1 Ringverbinder für Zapfen M6 0,5–1,5 mm² rot, 2 Flachsteckhülsen vollisoliert 1,5–2,5 mm² 6,3 mm blau, 2 Stoßverbinder 0,5–1,0 mm² rot, 4 Flachsteckhülsen vollisoliert 0,5–1,0 mm² 4,8 mm rot, 2 Flachsteckhülsen vollisoliert 1,5–2,5 mm² 4,8 mm blau.</p>	1000002079	38,80 EUR
 <p>Anschlusskabelsatz Ein-/Ausschaltung BxTxH: 140 x 120 x 50 mm Gewicht: 0,39 kg Passend für LED Innenbeleuchtung oder Einzelleuchten im Transporter. 10 Meter Fahrzeugleitung FLYY 2 x 0,75 mm², 1 Sicherungshalter ATO Bodenbefestigung, 1 Flachstecksicherung 2A ATO grau, 1 Ringverbinder für Zapfen M6 0,5–1,5 mm² rot, 2 Flachsteckhülsen vollisoliert 1,5–2,5 mm² 6,3 mm blau, 3 Stoßverbinder 0,5–1,0 mm² rot, 2 Flachsteckhülsen vollisoliert 0,5–1,0 mm² 4,8 mm rot.</p>	1000002080	29,50 EUR
 <p>Anschlusskabelsatz universal BxTxH: 125 x 120 x 55 mm Gewicht: 0,35 kg Passend für 12 V Steckdosen, Kennleuchten und Scheinwerfer. 8 Meter Fahrzeugleitung FLYY 1 x 2,5mm² schwarz 1 Meter Fahrzeugleitung FLY 1 x 2,5mm² braun, 1 Sicherungshalter ATO Wandbefestigung, 1 Flachstecksicherung 10A ATO rot, 2 Ringverbinder für Zapfen M6 1,5–2,5 mm² blau, 3 Flachsteckhülsen vollisoliert 1,5–2,5 mm² 6,3 mm blau, 1 Flachstecker G+H GSK 1 Pol (passend auch für original Sicherungskasten MB Fahrzeuge).</p>	1000002946	30,30 EUR

Sortimo – Experte im Bereich Fahrzeugelektrik

Profitieren Sie von

- jahrzehntelanger Erfahrung im Umgang mit Fahrzeugelektrik
- qualifiziertem und regelmäßig geschultem Fachpersonal
- einem sorgfältig und nach höchsten Ansprüchen ausgewählten Produktprogramm
- der Erfüllung aller gesetzlich vorgeschriebenen Prüfungen und Richtlinien

Der Ein- und Ausbau von Elektrokomponenten darf nur durch qualifiziertes Fachpersonal erfolgen.



Elektrozubehör – Alles im rechten Licht







Schalter

Sortimo führt verschiedene Ausführungen an Schaltern im Produktportfolio – je nach Anforderung. Bei den Varianten mit integrierter Kontrollleuchte ist auf den ersten Blick ersichtlich, ob die Stromversorgung ein- oder ausgeschaltet ist, was speziell beim Betrieb von Kennleuchten sinnvoll ist. Bei den Wechsel- und Tasterschaltern wird bei Betätigung des Knopfes die Stromversorgung je nach vorheriger Schalterstellung ein- bzw. ausgeschaltet. Somit kann sowohl am Heck als auch an der Schiebetüre ein Schalter platziert und das Licht beliebig gesteuert werden.







Wechselschalter rund on/on
Artikel-Nr. 600000710

Produktbeschreibung	Artikel-Nr.	Preis
 12 V Ein-/Ausschalter mit Kontrollleuchte (orange) Passend für Aufbauswitcher für Kennleuchten. Spannungsbereich: 12 VDC, Max. Schaltleistung: 8 A, Einbaumaß: Ø Einbau 12 mm, Anschluss: drei Flachsteckeranschlüsse mit 6,3 mm.	801014906	12,70 EUR
 Ein-/Ausschalter mit Kontrollleuchte rund (orange) Passend für Einbauswitcher für Kennleuchten. Spannungsbereich: 12 VDC, Max. Schaltleistung: 20 A, Einbaumaß: Ø Einbau 21 mm, Anschluss: drei Flachsteckeranschlüsse mit 6,3 mm.	6000002918	24,60 EUR
 Wechselschalter rund (on/on) Passend für Licht- und Wechselschaltung. Spannungsbereich: 12 VDC, Max. Schaltleistung: 8 A, Einbaumaß: Ø Einbau 21 mm, Anschluss: drei Flachsteckeranschluss mit 4,8 mm.	600000710	8,40 EUR
 Tasterschalter rund (off/on) Passend für die Steuerung der LED Aufbauleuchte (Art.-Nr. 600000547). Spannungsbereich: 12 VDC, Max. Schaltleistung: 8 A, Einbaumaß: Ø Einbau 21 mm, Anschluss: zwei Flachsteckeranschluss mit 4,8 mm.	600000711	9,70 EUR
 Aufkleber Schalter rund ø 20 Passend für Wechselschalter und Tasterschalter rund. ø außen: 40 mm, ø innen: 20 mm.	6000001305	1,70 EUR

Auf- und Einbausteckdosen

Sortimo bietet unterschiedliche Auf- und Einbausteckdosen für diverse Anwendungsfälle. Somit können im Fahrzeug kleinere Elektrogeräte aufgeladen oder Messgeräte betrieben werden. Aber auch für den Außenbereich bietet Sortimo mit dem Einspeisungsstecker CEE eine spritzwassergeschützte Möglichkeit, um Elektrogeräte im Fahrzeug mit dem in Europa üblichen 230-Volt-Wechselstrom zu verwenden.

Produktbeschreibung	Artikel-Nr.	Preis
 12 V Aufbau-Normsteckdose klein BxTxH: 60 x 35 x 25 mm Gewicht: 0,02 kg Passend für das Aufladen von Prüf- und Messgeräten mit einem kleinen Stecker nach der DIN ISO 4165. Spannungsbereich: 12 VDC, max. Belastung: 16 A, Durchmesser: 12 mm.	801009981	19,10 EUR
 12 V Aufbau-Normsteckdose groß BxTxH: 77 x 34 x 53 mm Gewicht: 0,04 kg Passend für das Aufladen von Elektrogeräten im Fahrzeug über den Zigarettenanzünder. Spannungsbereich: 12 VDC, max. Belastung: 16 A, Durchmesser: 21 mm, Eingangsbuchse wird durch Gummiverschluss vor Staub oder Spritzwasser geschützt.	801005397	21,50 EUR
 CEE Einspeisungssteckdose BxTxH: 145 x 130 x 98 mm Gewicht: 0,31 kg Passend für alle CEE Einbau-Einspeisungsstecker im Außenbereich. Spannungsbereich: 230 V AC, max. Belastung: 16 A für 6 h, Schutzart: IP 44, Anschluss: 3- oder 2-polig + PE, Einbautiefe: 82 mm, Schutzklappe mit Magnethalter, dadurch keine mechanische Belastung der Steckdose. Zugsicherung für CEE-Kupplung.	80713643	35,40 EUR
 Adapterleitung 230 V CEE/SchuKo 1,5 m BxTxH: 190 x 190 x 95 mm Gewicht: 0,56 kg Die Kabellänge beträgt 1,5 m.	80713667	37,10 EUR

Elektrozubehör – Alles im rechten Licht

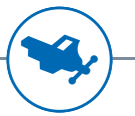



Steckdosen

Selbst bei der Auswahl der richtigen Steckdosenleiste oder des passenden Stromverteilers gibt es eine Menge zu beachten und große Unterschiede zu berücksichtigen. Es ist daher empfehlenswert, sich vorab über den Verwendungszweck im Klaren zu sein um anschließend die richtige Auswahl beim Design und den verschiedenen Funktionalitäten zu treffen. Sortimo bietet eine Vielzahl an verschiedenen Varianten je nach Anforderung.



Produktbeschreibung	Artikel-Nr.	Preis
 <p>Steckdosenkombination 4-fach mit RCD-Schalter BxTxH: 300 x 140 x 140 mm Gewicht: 2,46 kg Spannungsbereich: 230 VAC 50 Hz, Absicherung: 16 A, Anschlussleistung: 3,6 kVA, Schutzart: IP 44, Schalter: RCD/LS-Schalter (25 A/ 16 A). Anschlussfertig und einzelstückgeprüft gemäß EN 60439-1.</p>	6000001811	335,50 EUR
 <p>Steckdosenleiste 4-fach (Festverbau IP44) BxTxH: 350 x 90 x 78 mm Gewicht: 0,75 kg Spannungsbereich: 230 VAC, Max. Absicherung: 16 A, Max. Belastbarkeit: 3600 W, Töpfe: 30° gedrehte Steckdosenentöpfe, Schutzart: IP 44 (bei senkrechter Anbringung). Anschlussfertig verdrahtete Steckdosenleiste mit Klappdeckeln und innenliegender Zugentlastung.</p>	6000000316	137,70 EUR
 <p>Stromversorgung 4-fach IP44 04-7 WorkMo BxTxH: 396 x 526 x 506 mm Gewicht: 1,02 kg Spannungsbereich: 230 VAC, Max. Absicherung: 16 A, Max. Belastbarkeit: 3500 W, Leitung: 2 m (Neopren), Schutzart: IP 44. Verteilersteckdose 4-fach mit selbstschließendem Klappdeckel, passend für alle WorkMo Module.</p>	1000003774	47,60 EUR

Produktbeschreibung	Artikel-Nr.	Preis
 <p>Steckdosenleiste 5-fach mit Ein-/Ausschalter BxTxH: 483 x 71 x 59 mm Gewicht: 0,86 kg Spannungsbereich: 230 VAC, Max. Absicherung: 16 A, Max. Belastbarkeit: 3600 W, Töpfe: 90° gedrehte Steckdosenentöpfe, Leitung: 1,4 m Anschlussleitung (H05VV-3FG1,5 mm²). Steckdosenleiste mit erhöhtem Berührungsschutz und 2-poligem beleuchteten Schalter.</p>	801009971	51,70 EUR
 <p>Steckdosenleiste 4-fach mit RCD-Schalter BxTxH: 483 x 71 x 83 mm Gewicht: 1,11 kg Spannungsbereich: 230 VAC, Max. Absicherung: 16 A, Max. Belastbarkeit: 3600 W, Töpfe: 90° gedrehte Steckdosenentöpfe, Leitung: 1,4 m Anschlussleitung (H05VV-3FG1,5 mm²), Schalter: RCD/LS-Schalter (B16 A/30 mA), Schutzart: IP 20. Steckdosenleiste mit erhöhtem Berührungsschutz und RCD/LS-Schalter.</p>	801009972	168,10 EUR

Der Energieverteiler für Profis

Die Energieverteiler mit Isolationswächter für Arbeiten inner- und außerhalb des Fahrzeugs entsprechen der DGUV und bieten ein Höchstmaß an Sicherheit beim professionellen Einsatz. Mit nur einem Bohrloch und einer Zuleitung wird ein vollwertiger Arbeitsplatz im Fahrzeug geschaffen, welcher höchste Flexibilität bei größter Sicherheit bietet und somit Zeit und Geld spart.

Produktbeschreibung	Artikel-Nr.	Preis
 <p>Energieverteiler 2-fach Isowächter 16 A BxTxH: 300 x 145 x 140 mm Gewicht: 2,6 kg Spannungsbereich: 230 VAC 50 Hz, Max. Absicherung: 16 A, Anschlussleistung: 3,6 kVA, Schutzart: IP 44, Schalter: RCD/LS-Schalter (25 A/ 16 A), Anschlussleitung: 5 m (flexibel), Erdungsleitung: 2 m (flexibel), 1x Schuko-Steckdose rot, 1x Schuko-Steckdose blau, 1x LS-Schalter, 1x Isometer, 1x Installationsschutz, 1x RCD. Anschlussfertig verdrahtet und einzelstückgeprüft gem. EN 61439-3.</p>	6000011119	1.538,80 EUR
 <p>Energieverteiler 4-fach Isowächter 16 A BxTxH: 330 x 310 x 120 mm Gewicht: 3,4 kg Spannungsbereich: 230 VAC 50 Hz, Max. Absicherung: 16 A, Anschlussleistung: 3,6 kVA Schutzart: IP 44, Schalter: RCD/LS-Schalter (25 A/ 16 A), Anschlussleitung: 5 m (flexibel) Erdungsleitung: 2 m (flexibel), 1x Schuko-Steckdose rot, 3x Schuko-Steckdose blau, 1x LS-Schalter, 1x Isometer, 1x Installationsschutz, 3x RCD. Anschlussfertig verdrahtet und einzelstückgeprüft gem. EN 61439-3.</p>	6000011118	1.995,20 EUR

Elektrozubehör – Alles im rechten Licht



Wechselrichter

Der Wechselrichter erzeugt aus 12 Volt Bordspannung 230 Volt Wechselspannung und ermöglicht somit den Betrieb von Elektrogeräten auch unterwegs im Fahrzeug. Alle Sortimo Wechselrichter sind Eingangsseitig gegen Verpolung, Unter- und Überspannung geschützt und Ausgangsseitig gegen Kurzschluss, Überlast und Übertemperatur. Einbau und Benutzung inner- oder außerhalb des Fahrzeuges darf ausschließlich nach Prüfung und Einhaltung des erforderlichen Verwendungszwecks erfolgen.



Produktbeschreibung	Artikel-Nr.	Preis
 Wechselrichter 400 Passend für kleinere Elektrogeräte wie Laptops, TV, Smartphones, Tablets oder Ladegeräte für Akkuwerkzeuge. Eingangsspannung: 10 – 15,5 VDC, Ausgangsspannung: 230 VAC 50 Hz, Ausgangsleistung: 400 W, Spitzenleistung: 800 W (kurzzeitig 1 Sekunde).	6000013813	366,10 EUR
Wechselrichter 700 Passend für Laptops, Smartphones, Tablets und Werkzeuge bis 600 Watt. Eingangsspannung: 10 – 15,5 VDC, Ausgangsspannung: 230 VAC 50 Hz, Ausgangsleistung: 700 W, Spitzenleistung: 1230 W (kurzzeitig).	600000755	786,10 EUR
Wechselrichter 1000 Passend für Kühl- und Gefriergeräte bis 140 Watt sowie Werkzeuge bis 800 Watt. Eingangsspannung: 10 – 15,5 VDC, Ausgangsspannung: 230 VAC 50 Hz, Ausgangsleistung: 1000 W, Spitzenleistung: 2000 W (kurzzeitig).	801014816	943,50 EUR
Wechselrichter 1500 Passend für Pumpen bis 1200 Watt, Klimageräte bis 900 Watt und Werkzeuge bis 1400 Watt. Eingangsspannung: 10 – 15,5 VDC, Ausgangsspannung: 230 VAC 50 Hz, Ausgangsleistung: 1500 W, Spitzenleistung: 3000 W (kurzzeitig).	6000001007	1.362,40 EUR
Wechselrichter 2000 Passend für Kompressoren bis 900 Watt und Elektrowerkzeuge bis 2000 Watt. Eingangsspannung: 10 – 15,5 VDC, Ausgangsspannung: 230 VAC 50 Hz, Ausgangsleistung: 2000 W, Spitzenleistung: 3500 W (kurzzeitig).	6000002831	1.843,40 EUR

Produktbeschreibung	Artikel-Nr.	Preis
 Anschlusskabelsatz Vorkonfektionierte Kabelsätze zum Anschluss eines Wechselrichters an die Fahrzeugbatterie. Leitungsenden sind einseitig bereits mit Kabelschuhen versehen. Sicherung: 250 A, Erdungsleitung: 1 m, Anschlussleitung: 2,5 m. Kabelschuh Wechselrichter bereits verpresst, weitere Presskabelschuhe liegen bei.		
Anschlusskabelsatz WR700 25 mm² Passend für Wechselrichter 700.	6000000999	128,20 EUR
Anschlusskabelsatz WR1000 35 mm² Passend für Wechselrichter 1000.	6000001000	141,20 EUR
Anschlusskabelsatz WR1500 50 mm² Passend für Wechselrichter 1500.	6000001001	186,30 EUR
Anschlusskabelsatz WR2000 70 mm² Passend für Wechselrichter 2000.	6000002832	212,70 EUR

Produktbeschreibung	Artikel-Nr.	Preis
 Fernbedienung für Wechselrichter 700 – 2000 Praktische Fernbedienung mit Ein-/Aussteuerung und Kontrollleuchte für die Funktion „ON“. Passend für die Wechselrichter 700, 1000, 1500 und 2000.	6000003495	79,10 EUR

Sicherheit und Erste Hilfe – für alle Fälle



Erste Hilfe

Die First Aid BOXen von Sortimo sind der nützliche Begleiter in Notfällen. Durch die integrierten Kleinteileeinsätze sind die Verbandmaterialien übersichtlich angeordnet, gut sichtbar und im Bedarfsfall schnell griffbereit. So bewahren Sie auch in schwierigen Situationen die nötige Ruhe und Übersicht.



**Nützliches Befestigungszubehör
für i-BOXen G auf Seite 257**

	Produktbeschreibung	Artikel-Nr.	Preis
	L-BOXX 102 G4 Erste Hilfe BxTxH: 444 x 360 x 118 mm Gewicht: 2,99 kg L-BOXX 102 G4 Erste Hilfe mit Füllung gemäß DIN 13157.	1000011313	136,40 EUR
	i-BOXX 72 G PKW-Verbandskasten BxTxH: 367 x 316 x 72 mm Gewicht: 1,37 kg i-BOXX 72 G PKW-Verbandskasten mit Füllung gemäß DIN 13164.	1000011392	48,60 EUR
	i-BOXX 72 G Betriebsverbandkasten BxTxH: 367 x 316 x 72 mm Gewicht: 1,57 kg i-BOXX 72 G Betriebsverbandkasten mit Füllung gemäß DIN 13157. Geeignet für den Einsatz im Betrieb, Baustellen oder auch in Schulen und Kindertagesstätten.	1000011391	58,40 EUR
	Erste Hilfe Füllung DIN 13157 BxTxH: 444 x 360 x 118 mm Gewicht: 2,99 kg Füllung gemäß DIN 13157. Geeignet für Betriebsverbandkasten.	6000001129	28,20 EUR

Sicherheit und Erste Hilfe – für alle Fälle



Kennleuchten

Die Sortimo Kennleuchten steigern die Wahrnehmung im Gefahrenbereich und erhöhen somit die Sicherheit beim Einsatz sowohl am Tage wie auch in der Nacht. Das gelbe Blinklicht wird speziell zur Warnung vor Gefahren verwendet (gem. § 38 StVO). Sortimo bietet verschiedene Optionen bei der Bauart – Festverbau am Fahrzeug, Montage am Stecksockel oder Teleskopmasten und für den flexiblen Einsatz die Befestigung per Magnethalter.





Produktbeschreibung	Artikel-Nr.	Preis
 LED-Kennleuchte gelb 10–30 V Festeinbau BxTxH: 155 x 155 x 185 mm Gewicht: 0,8 kg Betriebsspannung: 10–30 VDC, Befestigung: Festverbau auf dem Fahrzeugdach (Bauform B1 nach DIN 14620), Schutzart: IP 67, Betriebstemperatur: –40 bis +70 °C, Bauhöhe: 141 mm, Durchmesser: 154 mm, Anzahl Doppelblitze: 120 pro Minute. Entspricht den Vorgaben nach ECE R65 E04 006598 sowie der ECE R10-04.	6000002369	188,40 EUR

 LED-Kennleuchte gelb 10–30 V Stecksockel BxTxH: 155 x 155 x 235 mm Gewicht: 0,84 kg Betriebsspannung: 10–30 VDC, Befestigung: Stecksockel in Form A Ø 24 mm nach DIN 72591, Schutzart: IP 67, Betriebstemperatur: –40 bis +70 °C, Bauhöhe: 198 mm, Durchmesser: 149 mm, Anzahl Doppelblitze: 120 pro Minute. Entspricht den Vorgaben nach ECE R65 E04 006598 sowie der ECE R10-04.	6000002370	194,40 EUR
------------------------------------------------------------------------------------------------------------------------------------------------------------------------------------------------------------------------------------------------------------------------------------------------------------------------------------------------------------------------------------------------------------------------------------------------------------------------------------------------------	------------	------------



Sortimo TopSystem
ab Seite 302

Produktbeschreibung	Artikel-Nr.	Preis
 LED-Kennleuchte gelb 10–30 V Magnetsockel BxTxH: 186 x 186 x 165 mm Gewicht: 1,39 kg Betriebsspannung: 10–30 VDC, Befestigung: über Magnetsockel, Schutzart: IP 67, Betriebstemperatur: –40 bis +70 °C, Bauhöhe: 152 mm, Durchmesser: 183 mm, Leitung: Spiralkabel mit Stecker, Max. Fahrgeschwindigkeit: 110 km/h, Anzahl Doppelblitze: 120 pro Min., Anschluss: Bordsteckdose / Zigarettenanzünder. Entspricht den Vorgaben nach ECE R65 E04 006598 sowie der ECE R10-04.	6000002371	222,40 EUR

 Unterlage für LED-Kennleuchte BxTxH: 170 x 170 x 16 mm Ausgleichskeil (2–14 mm) für den Ausgleich der Dachneigung beim Festverbau. (Lochkreis 130 mm) Passend für LED-Kennleuchte gelb 10–30 V Festeinbau.	6000002372	35,70 EUR
----------------------------------------------------------------------------------------------------------------------------------------------------------------------------------------------------------------------------------------------------------------------------------------------------------------------	------------	-----------





Sicherheit und Erste Hilfe – für alle Fälle



Warnzubehör

Das Warnzubehör von Sortimo optimiert den Schutz in gefährlichen Situationen oder in der Dunkelheit im Straßenverkehr. Aufgrund der Signalfarbgebung wird die frühzeitige Wahrnehmung durch andere Verkehrsteilnehmer gesteigert und die Verkehrssicherheit somit erhöht.



Produktbeschreibung	Artikel-Nr.	Preis
 <p>Warnweste BxTxH: 190 x 240 x 20 mm Gewicht: 0,13 kg Warnweste in Signalfarbe mit Reflexionsstreifen schafft in gefährlichen Situationen oder in der Dunkelheit im Straßenverkehr zusätzliche Aufmerksamkeit. Die Warnweste erfüllt die Anforderung der EN471 und DIN 30711. (Einheitsgröße).</p>	80720009	4,90 EUR
 <p>Warnmarkierung Fahrzeugsatz DIN 30710 BxTxH: 562 x 141 x 1 mm Gewicht: 0,10 kg Warnmarkierungssatz (4 Stück) für gängige Fahrzeugtypen nach DIN 30710. Mindestkennzeichnung und BAST zertifiziert nach DIN 30710 Type II. Schnelle, einfache Montage am Fahrzeug mit hoher Reflexleistung für Ihre Sicherheit.</p>	1000002178	68,10 EUR
 <p>Zurrset Leitkegel BxTxH: 170 x 80 x 45 mm Gewicht: 0,4 kg Zurrset zur Fixierung von 1–5 Pylonen im Fahrzeug. (Pylonen im Lieferumfang nicht enthalten). Die Gurtbandlänge beträgt 1,63 m.</p>	80711137	39,50 EUR
 <p>Autofeuerlöscher 2 kg BxTxH: 370 x 155 x 108 mm Gewicht: 3,9 kg Höhe: 370 mm, Breite: 155 mm, Durchmesser: 108 mm, Einsatzgewicht: 3,9 kg. Pulverlöscher für die Brandklassen ABC, hohe Funktionssicherheit durch innenliegende Druckpatrone.</p>	80713032	62,20 EUR
 <p>Autofeuerlöscher 6 kg inkl. Halter BxTxH: 440 x 225 x 155 mm Gewicht: 8,1 kg Höhe: 520 mm, Breite: 240 mm, Durchmesser: 155 mm, Einsatzgewicht: 9,6 kg. Dauerdrucklöscher inkl. Halter für die Brandklassen ABC, geeignet auch für den Einsatz an elektrischen Anlagen bis 1.000 Volt.</p>	80713070	99,70 EUR

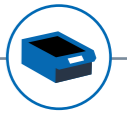

Das Ordnungssystem für SR5

SR-BOXX



Optimale Stauraumnutzung durch stehende und hängende Positionierung



Transparenter Deckel bietet Schutz und Einblick auf den Inhalt



Komfortabler Zugriff durch Auszugsfunktion und Dosierdeckel



Individuelle Organisation durch Trennwände

SR-BOXX – Das Ordnungssystem für SR5

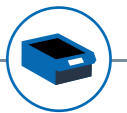

	S	M	XM	L	XL
03					
04					
05					

SR-BOXXen ohne Deckel

Die SR-BOXXen sind ideal zum Verstauen von Kleinteilen oder Werkzeugen. Die BOXen lassen sich mit Auszugschienen auf und auch unter Fachböden in der Fahrzeug-einrichtung integrieren. Optionale Unterteilungsmöglichkeiten schaffen noch mehr Ordnung. An der Front der SR-BOXXen können Beschriftungsclips eingesetzt werden, sodass die BOXen mit mySortimo labels beschriftet werden können. Durch Verwendung verschiedenfarbiger Beschriftungsetiketten lassen sich die Inhalte der BOXen kategorisieren.

Produkt	technische Daten	Beschreibung	Artikel-Nr.	Preis
SR-BOXX 03-8 M	BxTxH: 140 x 243 x 128 mm Gewicht: 0,29 kg	Der Innenraum ist in der Tiefe mit einer Trennwand 00-8 M unterteilbar.	6000011426	9,60 EUR
SR-BOXX 03-8 XM	BxTxH: 200 x 243 x 128 mm Gewicht: 0,28 kg	Der Innenraum ist in der Tiefe mit einer Trennwand 00-8 XM unterteilbar.	6000014274	15,90 EUR
SR-BOXX 03-8 L	BxTxH: 292 x 243 x 128 mm Gewicht: 0,48 kg	Der Innenraum ist in der Tiefe mit einer Trennwand 00-8 L unterteilbar.	6000011427	18,80 EUR
SR-BOXX 23-8 XL	BxTxH: 443 x 243 x 128 mm Gewicht: 0,68 kg	Der Innenraum kann in der Breite mit bis zu zwei Trennblechen 03-8 XL unterteilt werden.	6000011428	22,30 EUR
SR-BOXX 04-6 S	BxTxH: 140 x 347 x 94 mm Gewicht: 0,34 kg	Der Innenraum ist in der Tiefe mit einer Trennwand 00-6 S in der Tiefe unterteilbar.	6000011429	9,60 EUR
SR-BOXX 04-8 M	BxTxH: 140 x 347 x 128 mm Gewicht: 0,41 kg	Der Innenraum ist in der Tiefe mit bis zu drei Trennwänden 00-8 M unterteilbar.	6000011430	12,20 EUR
SR-BOXX 04-8 XM	BxTxH: 200 x 347 x 128 mm Gewicht: 0,46 kg	Der Innenraum ist in der Tiefe mit bis zu drei Trennwänden 00-8 XM unterteilbar.	6000012238	17,40 EUR
SR-BOXX 04-8 L	BxTxH: 292 x 347 x 128 mm Gewicht: 0,64 kg	Der Innenraum ist in der Tiefe mit bis zu drei Trennwänden 00-8 L unterteilbar.	6000011431	22,30 EUR
SR-BOXX 24-8 XL	BxTxH: 443 x 347 x 128 mm Gewicht: 0,87 kg	Der Innenraum kann in der Breite mit bis zu zwei Trennblechen 04-8 XL unterteilt werden.	6000011432	25,30 EUR
SR-BOXX 05-10 M	BxTxH: 140 x 451 x 162 mm Gewicht: 0,61 kg	Der Innenraum ist in der Tiefe mit bis zu vier Trennwänden 00-10 M unterteilbar.	6000011433	20,90 EUR
SR-BOXX 05-10 L	BxTxH: 292 x 451 x 162 mm Gewicht: 0,90 kg	Der Innenraum ist in der Tiefe mit bis zu vier Trennwänden 00-10 L unterteilbar.	6000011434	31,00 EUR

Trennwände für SR-BOXX

Mit Trennwänden und -blechen für die SR-BOXXen lassen sich Teilbereiche innerhalb der BOXen erzeugen. So lassen sich z.B. Kleinteile, die zusammen für einen Arbeitsschritt benötigt werden, gemeinsam in einer BOX zum Einsatzort transportieren.



Produkt	technische Daten	Beschreibung	Artikel-Nr.	Preis
Trennwand SR-BOXX 00-6 S	BxTxH: 120 x 14 x 128 mm Gewicht: 0,05 kg	Passend für SR-BOXX 04-6S	6000011618	1,40 EUR
Trennwand SR-BOXX 00-8 M	BxTxH: 120 x 14 x 128 mm Gewicht: 0,05 kg	Passend für SR-BOXX 03-8 M, SR-BOXX 04-8 M	6000011619	2,20 EUR
Trennwand SR-BOXX 00-10 M	BxTxH: 120 x 14 x 128 mm Gewicht: 0,05 kg	Passend für SR-BOXX 05-10 M	6000011620	2,40 EUR
Trennwand SR-BOXX 00-8 XM	BxTxH: 109 x 14 x 94 mm Gewicht: 0,05 kg	Passend für SR-BOXX 04-8 XM	6000012239	2,80 EUR
Trennwand SR-BOXX 00-8 L	BxTxH: 272 x 14 x 128 mm Gewicht: 0,05 kg	Passend für SR-BOXX 03-8 L, SR-BOXX 04-8 L	6000011621	3,70 EUR
Trennwand SR-BOXX 00-10 L	BxTxH: 272 x 14 x 128 mm Gewicht: 0,05 kg	Passend für SR-BOXX 05-10 L	6000011622	4,40 EUR
Trennblech SR-BOXX 03-8 XL SR5	BxTxH: 194 x 2 x 112 mm Gewicht: 0,05 kg	Passend für SR-BOXX 23-8 XL (Zur Unterteilung in der Breite)	1000012505	4,80 EUR
Trennblech SR-BOXX 04-8 XL SR5	BxTxH: 298 x 2 x 112 mm Gewicht: 0,05 kg	Passend für SR-BOXX 24-8 XL (Zur Unterteilung in der Breite)	1000012506	7,80 EUR



SR-BOXX – Das Ordnungssystem für SR5

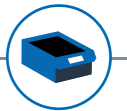

Deckel für SR-BOXXen

Der transparente Deckel schließt die SR-BOXX staubdicht ab und schützt den darin befindlichen Inhalt vor Schmutz. Die transparente Ausführung ermöglicht den ständigen Überblick über den Inhalt. Das minimiert einerseits zeitaufwändiges Suchen von Materialien und Verbrauchsmitteln, zum anderen ist der Bestand der Kleinteile jederzeit im Blick. Notwendige Nachbefüllungen werden frühzeitiger erkannt und dadurch kostenintensive Ausfallzeiten vermieden.

Produkt	Beschreibung	Artikel-Nr.	Preis
Deckel SR-BOXX 03 M	Passend für SR-BOXX 03-8 M	6000011654	11,50 EUR
Deckel SR-BOXX 03 L	Passend für SR-BOXX 03-8 L	6000011655	15,90 EUR
Deckel SR-BOXX 23 XL	Passend für SR-BOXX 23-8 XL	6000011656	27,60 EUR
Deckel SR-BOXX 04 S/M	Passend für SR-BOXX 04-6 S, SR-BOXX 04-8 M	6000011658	13,60 EUR
Deckel SR-BOXX 04 L	Passend für SR-BOXX 04-8 L	6000011659	19,10 EUR
Deckel SR-BOXX 24 XL	Passend für SR-BOXX 24-8 XL	6000011660	30,00 EUR
Deckel SR-BOXX 05 M	Passend für SR-BOXX 05-10 M	6000011661	21,40 EUR
Deckel SR-BOXX 05 L	Passend für SR-BOXX 05-10 L	6000011662	26,90 EUR



Transparenter Deckel schützt den Inhalt und gibt jederzeit Einblick darauf.



Schneller Zugriff auf den Inhalt – auch im Regal – durch Dosierdeckel



Hauptdeckel ermöglicht Zugriff auf den gesamten Inhalt, z. B. zur Nachbefüllung

SR-BOXXen mit Deckel

Die SR-BOXXen mit Deckel beinhalten bereits den passenden transparenten Deckel zum optimalen Schutz des Inhalts.

Produkt	technische Daten	Artikel-Nr.	Preis
 SR-BOXX 03-8 M mit Deckel	BxTxH: 243 x 140 x 136 mm Gewicht: 0,42 kg	1000012279	15,60 EUR
 SR-BOXX 03-8 L mit Deckel	BxTxH: 243 x 292 x 136 mm Gewicht: 0,67 kg	1000012280	25,40 EUR
 SR-BOXX 23-8 XL mit Deckel	BxTxH: 243 x 443 x 136 mm Gewicht: 0,95 kg	1000012281	38,80 EUR
 SR-BOXX 04-6 S mit Deckel	BxTxH: 347 x 140 x 102 mm Gewicht: 0,47 kg	1000012282	17,20 EUR
 SR-BOXX 04-8 M mit Deckel	BxTxH: 347 x 140 x 136 mm Gewicht: 0,54 kg	1000012283	19,30 EUR
 SR-BOXX 04-8 L mit Deckel	BxTxH: 347 x 292 x 136 mm Gewicht: 0,77 kg	1000012284	32,20 EUR
 SR-BOXX 24-8 XL mit Deckel	BxTxH: 347 x 443 x 136 mm Gewicht: 1,23 kg	1000012285	42,10 EUR
 SR-BOXX 05-10 M mit Deckel	BxTxH: 451 x 140 x 170 mm Gewicht: 0,84 kg	1000012286	29,70 EUR
 SR-BOXX 05-10 L mit Deckel	BxTxH: 451 x 292 x 170 mm Gewicht: 1,22 kg	1000012287	42,90 EUR

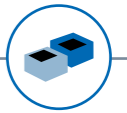

Die kleinen Helfer für große Ordnung

Insetboxen



Zeitersparnis
durch schnellen Überblick



Beschriftungsetiketten
mit Farbcode sorgen für Ordnung











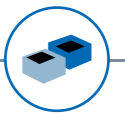





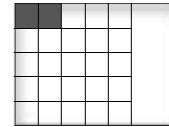

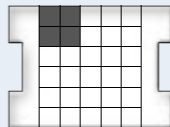
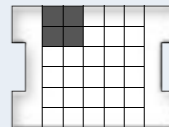
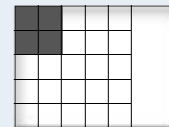
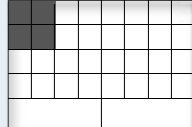
individuelle Organisation und
einfache Entnahme von Kleinteilen

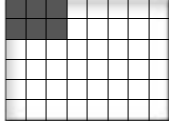
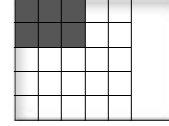

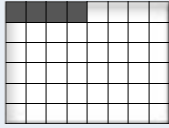
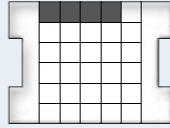
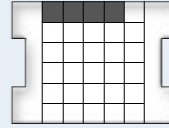
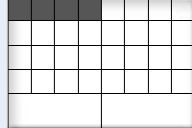
Flexibilität durch vielfältige
Unterteilungsmöglichkeiten

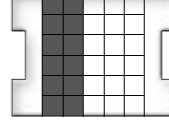
Insetboxen – Die kleinen Helfer für große Ordnung



	Insetboxenhöhe 31 mm	Insetboxenhöhe 63 mm	Insetboxenhöhe 95 mm	Metallkoffer / T-BOXX G	L-BOXX G4 Reihe	L-BOXX G Reihe	i-BOXX G	SR-BOXX 24-8 XL
1x1	 <p>Insetbox 1x1 H31 Artikel-Nr. 6000010900 VPE: 288 Stück 30% Rabatt 0,88 EUR</p>	 <p>Insetbox 1x1 H63 Artikel-Nr. 6000010903 VPE: 144 Stück 60% Rabatt 1,70 EUR</p>						
1x2	 <p>Insetbox 1x2 H31 Artikel-Nr. 6000010901 VPE: 144 Stück 30% Rabatt 1,70 EUR</p>	 <p>Insetbox 1x2 H63 Artikel-Nr. 6000010904 VPE: 72 Stück 50% Rabatt 2,30 EUR</p>						
2x2	 <p>Insetbox 2x2 H31 Artikel-Nr. 6000010902 VPE: 72 Stück 30% Rabatt 2,30 EUR</p>	 <p>Insetbox 2x2 H63 Artikel-Nr. 6000010905 VPE: 36 Stück 30% Rabatt 3,00 EUR</p>	 <p>Insetbox 2x2 H95 Artikel-Nr. 6000010916 VPE: 24 Stück 30% Rabatt 3,60 EUR</p>					
2x3		 <p>Insetbox 2x3 H63 Artikel-Nr. 6000010907 VPE: 24 Stück 30% Rabatt 4,30 EUR</p>	 <p>Insetbox 2x3 H95 Artikel-Nr. 6000010918 VPE: 16 Stück 30% Rabatt 4,90 EUR</p>					
1x4		 <p>Insetbox 1x4 H63 Artikel-Nr. 6000010906 VPE: 36 Stück 30% Rabatt 4,10 EUR</p>	 <p>Insetbox 1x4 H95 Artikel-Nr. 6000010919 VPE: 24 Stück 30% Rabatt 4,80 EUR</p>					
2x6		 <p>Insetbox 2x6 H63 Artikel-Nr. 6000010908 VPE: 12 Stück 30% Rabatt 8,60 EUR</p>	 <p>Insetbox 2x6 H95 Artikel-Nr. 6000010920 VPE: 8 Stück 30% Rabatt 9,20 EUR</p>					
Trennwände		 <p>Trennwand IB 1x0 H63 Artikel-Nr. 6000010921 0,63 EUR</p>	 <p>Trennwand IB 1x0 H95 Artikel-Nr. 6000010923 0,69 EUR</p>					
		 <p>Trennwand IB 2x0 H63 Artikel-Nr. 6000010922 0,93 EUR</p>	 <p>Trennwand IB 2x0 H95 Artikel-Nr. 6000010924 1,00 EUR</p>					

Koffer und BOXen

Mit den Insetboxen der Höhe 31 mm können die jeweiligen Zwischenböden für Koffer, L-BOXXen und T-BOXXen befüllt und somit Kleinteile auf zwei Ebenen sicher verstaut und transportiert werden.

Die Insetboxen der Höhe 63 mm passen standardmäßig in alle Koffer und BOXen und können ab einer Rastergröße von 1x2 durch Trennwände weiter unterteilt werden. Diese Höhe ist ideal für die übersichtliche Sortierung von Kleinteilen und Verbrauchsmitteln.

Die Insetboxenhöhe 95 mm wurde speziell für die Bestückung der L-BOXX 136 G4, den Metallkoffer KM 330 und für die Schubladenhöhe 8 und höher entwickelt. Die Insetboxen lassen sich durch Trennwände individuell unterteilen. Hierin können auch große Mengen an Kleinteilen bzw. größere Verbrauchsmittel sicher aufbewahrt werden.

Vorkonfigurierte Insetboxensets direkt beim jeweiligen Koffer oder BOXX.

Beschriftungsetiketten zur individuellen Gestaltung und besseren Übersicht ab Seite 340.

Insetbox 1x1 H63

1x1 Breite: 52 mm
Länge: 52 mm
1 IB-Raster: 52 mm

H63 Höhe 63 mm

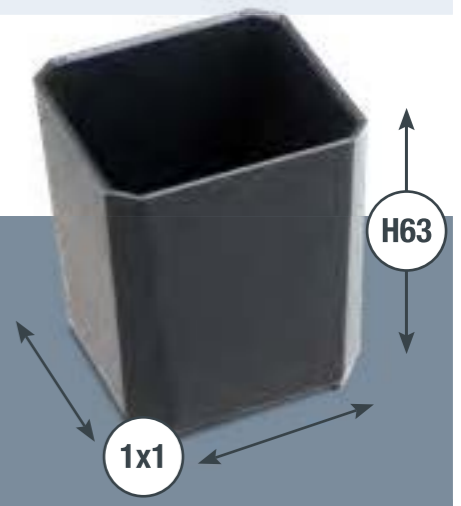

Insetboxen – Die kleinen Helfer für große Ordnung

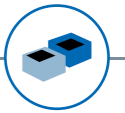

	Insetboxenhöhe 63 mm	Insetboxenhöhe 95 mm	L-BOXX G4 Reihe	L-BOXX G Reihe	i-BOXX G	SR-BOXX 24-8 XL
U3	 <p>Insetbox U3 H63 G Artikel-Nr. 6000010910 VPE: 17 Stück 30% Rabatt 4,50 EUR</p>					
Ux6	 <p>Insetbox Ux6 H63 Artikel-Nr. 6000010912 VPE: 15 Stück 30% Rabatt 4,50 EUR</p>	 <p>Insetbox Ux6 H95 Artikel-Nr. 6000010913 VPE: 10 Stück 30% Rabatt 5,10 EUR</p>				
1,5x4		 <p>Insetbox 1.5x4 H95 Artikel-Nr. 6000011740 VPE: 16 Stück 4,90 EUR</p>				
1,5x5	 <p>Insetbox 1.5x5 H63 Artikel-Nr. 6000010909 VPE: 18 Stück 30% Rabatt 4,50 EUR</p>					
Trennwände	 <p>Trennwand IB U3 H63 G Artikel-Nr. 6000010911 0,63 EUR</p>					
	 <p>Trennwand IB Ux6 H63 Artikel-Nr. 6000010915 0,63 EUR</p>	 <p>Trennwand IB Ux6 H95 Artikel-Nr. 6000010917 0,69 EUR</p>				
		 <p>Trennwand IB 1.5x4x0 H95 Artikel-Nr. 6000011741 0,85 EUR</p>				



Die **Insetboxen der Höhe 63 mm** passen standardmäßig in alle Koffer und BOXen und können ab einer Rastergröße von 1x2 durch Trennwände weiter unterteilt werden. Diese Höhe ist ideal für die übersichtliche Sortierung von Kleinteilen und Verbrauchsmitteln.

Die **Insetboxenhöhe 95 mm** wurde speziell für die Bestückung der L-BOXX 136 G4, den Metallkoffer KM 330 und für die Schubladenhöhe 8 und höher entwickelt. Die Insetboxen lassen sich durch Trennwände individuell unterteilen. Hierin können auch große Mengen an Kleinteilen bzw. größere Verbrauchsmittel sicher aufbewahrt werden.



Koffer und BOXen

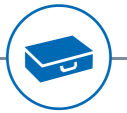

Der Robuste für den harten Arbeitsalltag

Metallkoffer



Arbeitserleichterung
durch Einhandbedienung



Innenraum individuell
unterteilbar



Integration in allen Transportlösungen
von Sortimo möglich



Schaumstoffeinsatz im
Deckel verhindert Durchmischung
von Kleinteilen

Metallkoffer – Der Robuste für den harten Arbeitsalltag

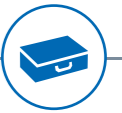

Der Metallkoffer

Der legendäre Metallkoffer von Sortimo – ein kontinuierlich weiterentwickelter Klassiker aus dem Jahre 1973. Erhältlich in vier verschiedenen Größen bietet er ein Höchstmaß an Arbeitserleichterung für verschiedenste Einsatzzwecke.

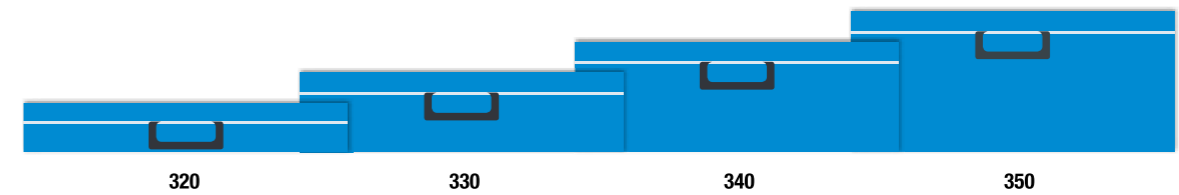

Kleinteilemagazin

Kleinteile lassen sich über die Insetboxen übersichtlich im Metallkoffer ordnen und ermöglichen einen schnellen Zugriff darauf. Die Anordnung der Insetboxen kann beliebig geändert werden, auch eine Entnahme einzelner Insetboxen ist möglich.

Sortimo bietet zusätzlich die Möglichkeit, eine individuelle Beschriftung mit Farbcodierung mittels Beschriftungsetiketten festzulegen.

ab Seite 208



Werkzeugmagazin

Mittels Trennblechen, die frei positioniert werden können, lässt sich der Innenraum des Metallkoffers individuell unterteilen. Somit werden Arbeitsmittel stets sicher verstaut und Elektrowerkzeuge schonend transportiert. Bei den Trennblechen besteht die Auswahl zwischen vordefinierten Sets, aber auch die Möglichkeit aus einzelnen Trennblechen ein individuelles Set zu konfigurieren.

ab Seite 212



Düsenkoffer

Der Metallkoffer mit Schaumstoffeinsatz ist speziell für die Aufnahme von Heizungsbrennerdüsen konzipiert. Er ist die ideale Lösung zum sicheren und schonenden Transport von Brennerdüsen und lässt sofort erkennen, wenn deren Bestand zu Neige geht.

ab Seite 211

Metallkoffer – Der Robuste für den harten Arbeitsalltag

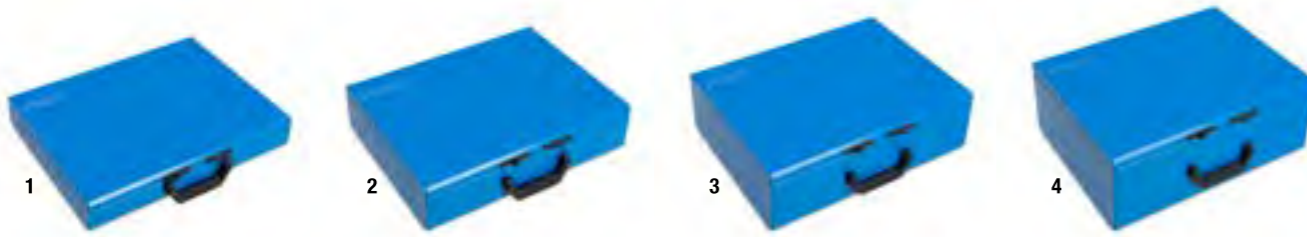
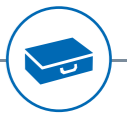

Metallkoffer KM (Kleinteilemagazin)

Die leeren Metallkoffer KM können individuell nach den täglichen Anforderungen mit Insetboxen bestückt werden.

Produkt	technische Daten	Beschreibung	Artikel-Nr.	Preis
1) Metallkoffer KM 320	BxTxH: 440 x 330 x 66 mm Gewicht: 2,6 kg	Metallkoffer zur Aufnahme von Insetboxen (Höhe 63 mm). Optionale Kombination aus Insetboxenhöhe 31 mm / 31 mm in Verbindung mit einem Zwischenboden.	5228000	59,60 EUR
2) Metallkoffer KM 330	BxTxH: 440 x 330 x 100 mm Gewicht: 3,0 kg	Metallkoffer zur Aufnahme von Insetboxen (Höhe 95 mm). Optionale Kombination aus Insetboxenhöhe 63 mm / 31 mm in Verbindung mit einem Zwischenboden.	5228390	68,90 EUR
3) Metallkoffer KM 340	BxTxH: 440 x 330 x 130 mm Gewicht: 3,52 kg	Metallkoffer zur Aufnahme von Insetboxen. Optionale Kombination aus Insetboxenhöhe 31 mm / 95 mm sowie 63 mm / 63 mm in Verbindung mit einem Zwischenboden.	5228550	75,40 EUR
4) Metallkoffer KM 350	BxTxH: 440 x 330 x 170 mm Gewicht: 3,68 kg	Metallkoffer zur Aufnahme von Insetboxen. Optionale Kombination aus Insetboxenhöhe 63 mm / 95 mm in Verbindung mit einem Zwischenboden.	5228710	83,60 EUR



Alle Insetboxen ab Größe 1x2 lassen sich mit Trennwänden weiter unterteilen.

Metallkoffer KM 320

Für die täglichen Herausforderungen bei der Aufbewahrung und dem sicheren Transport von Kleinteilen stehen folgende vorkonfigurierte Sets mit Insetboxen zur Verfügung.



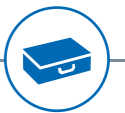

Produktbeschreibung	Artikel-Nr.	Preis
  Metallkoffer KM 321 inkl. 8 Insetboxen H63 BxTxH: 440 x 330 x 66 mm Gewicht: 3,59 kg Metallkoffer mit 8-16 Unterteilungsmöglichkeiten in Höhe 63 mm (8x IB 2x3, 4x TW IB 2x0, 4x TW IB 1x0)	1000011066	78,00 EUR
Insetboxenset ohne Metallkoffer	1000011038	27,30 EUR
  Metallkoffer KM 321 inkl. 12 Insetboxen H63 BxTxH: 440 x 330 x 66 mm Gewicht: 3,65 kg Metallkoffer mit 24-32 Unterteilungsmöglichkeiten in Höhe 63 mm (12x IB 2x2, 4x TW IB 2x0, 4x TW IB 1x0)	1000011065	79,50 EUR
Insetboxenset ohne Metallkoffer	1000011039	27,30 EUR
  Metallkoffer KM 321 inkl. 23 Insetboxen H63 BxTxH: 440 x 330 x 66 mm Gewicht: 3,76 kg Metallkoffer mit 23-31 Unterteilungsmöglichkeiten in Höhe 63 mm (12x IB 1x1, 6x IB 1x2, 3x IB 2x2, 2x IB 2x3, 4x TW IB 2x0, 4x TW IB 1x0 H63)	1000011067	75,90 EUR
Insetboxenset ohne Metallkoffer	1000011030	27,30 EUR
  Metallkoffer KM 321 inkl. 24 Insetboxen H63 BxTxH: 440 x 330 x 66 mm Gewicht: 3,75 kg Metallkoffer mit 24-28 Unterteilungsmöglichkeiten in Höhe 63 mm (24x IB 1x2, 4x TW IB 1x0)	1000011064	79,50 EUR
Insetboxenset ohne Metallkoffer	1000012358	27,30 EUR
  Metallkoffer KM 321 inkl. 48 Insetboxen H63 BxTxH: 440 x 330 x 66 mm Gewicht: 3,88 kg Metallkoffer mit 48 Unterteilungsmöglichkeiten in Höhe 63 mm (48x IB 1x1)	1000011063	87,00 EUR
Insetboxenset ohne Metallkoffer	1000012357	29,60 EUR

Metallkoffer – Der Robuste für den harten Arbeitsalltag





Metallkoffer KM 330

Für größere Verbrauchsmittel bzw. eine höhere Anzahl bestimmter Kleinteile eignet sich unsere neue Insetboxenhöhe 95 mm. Aber auch verschiedene Kombinationen aus den Insetboxenhöhen 31 mm, 63 mm und 95 mm sind beim Metallkoffer 330 möglich.

Produktbeschreibung		Artikel-Nr.	Preis
	Metallkoffer KM 332 inkl. 8 Insetboxen H95 BxTxH: 440 x 330 x 100 mm Gewicht: 4,41 kg 8 – 16 Unterteilungsmöglichkeiten in Höhe 95 mm (6x IB 2x2, 2x IB 2x6, 4x TW IB 2x0, 4x TW IB 1x0)	1000011070	90,70 EUR
	Insetboxenset ohne Metallkoffer	1000011041	29,60 EUR
	Metallkoffer KM 321 inkl. Insetboxenset H31 und H63 BxTxH: 440 x 330 x 100 mm Gewicht: 5,41 kg 53 – 61 Unterteilungsmöglichkeiten auf 2 Ebenen (oben Höhe 31 mm: 18x IB 1x1, 9x IB 1x2, 3x IB 2x2; unten Höhe 63 mm: 12x IB 1x1, 6x IB 1x2, 3x IB 2x2, 2x IB 2x3, 4x TW IB 2x0, 4x TW IB 1x0)	1000011068	120,10 EUR
	Zwischenboden ohne Metallkoffer und Insetboxen	5232816	23,80 EUR

Metallkoffer KM 340

Auf zwei Ebenen lassen sich eine Vielzahl von Kleinteilen gut geschützt in nur einem Metallkoffer transportieren. Hierbei sind Kombinationen aus den Insetboxenhöhen 31 mm / 95 mm und 63 mm / 63 mm i.V.m. mit dem jeweiligen Zwischenboden möglich.

Produktbeschreibung		Artikel-Nr.	Preis
	Metallkoffer KM 342 inkl. 2 Insetboxensets H63 BxTxH: 440 x 330 x 130 mm Gewicht: 6,42 kg 46 – 54 Unterteilungsmöglichkeiten auf 2 Ebenen in Höhe 63 mm (oben: 12x IB 1x1, 6x IB 1x2, 3x IB 2x2, 2x IB 2x3; unten: 12x IB 1x1, 6x IB 1x2, 3x IB 2x2, 2x IB 2x3, 4x TW IB 2x0, 4x TW IB 1x0)	1000011069	123,90 EUR
	Zwischenboden ohne Metallkoffer und Insetboxen	5232823	25,00 EUR

Metallkoffer DK 321

Der Spezialkoffer für die SHK-Branche zum übersichtlichen Transport von Heizungs Brennerdüsen.

Produktbeschreibung		Artikel-Nr.	Preis
	Metallkoffer DK 321 BxTxH: 440 x 330 x 66 mm Gewicht: 3,89 kg Metallkoffer für die SHK-Branche zur Aufnahme von Heizungs Brennerdüsen. (165 Düsen, Ø 22 mm)	5228338	103,90 EUR
	Schaumstoffeinsatz ohne Metallkoffer	5200532	43,20 EUR







**Beschriftungsetiketten
ab Seite 340**



Weitere Insetboxensets

Insetboxensets in der Höhe 63 mm sind passend für den Metallkoffer KM 320 - in der Höhe 95 mm optimal für den Metallkoffer KM 330.

Produkt	Skizze	technische Daten	Beschreibung	Artikel-Nr.	Preis
Insetboxenset 4 Stück H63		BxTxH: 418 x 314 x 63 mm Gewicht: 0,82 kg	4 – 12 Unterteilungsmöglichkeiten in Höhe 63 mm (4x IB 2x6, 4x TW IB 1x0, 4x TW IB 2x0).	1000011037	27,30 EUR
Insetboxenset 16 Stück H63		BxTxH: 418 x 314 x 63 mm Gewicht: 0,97 kg	16 – 24 Unterteilungsmöglichkeiten in Höhe 63 mm (6x IB 1x1, 4x IB 1x2, 2x IB 2x2, 1x IB 2x3, 2x IB 1x4, 1x IB 2x6, 4x TW IB 1x0, 4x TW IB 2x0).	1000011040	27,30 EUR
Insetboxenset 4 Stück H95		BxTxH: 418 x 314 x 97 mm Gewicht: 1,09 kg	4 – 8 Unterteilungsmöglichkeiten in Höhe 95 mm (4x IB 2x6, 4x TW IB 2x0).	1000011111	29,60 EUR
Insetboxenset 9 Stück H95		BxTxH: 418 x 314 x 97 mm Gewicht: 1,23 kg	9 – 17 Unterteilungsmöglichkeiten in Höhe 95 mm (4x IB 2x2, 2x IB 2x3, 2x IB 1x4, 1x IB 2x6, 4x TW IB 1x0, 4x TW IB 2x0).	1000011112	29,60 EUR

Metallkoffer – Der Robuste für den harten Arbeitsalltag

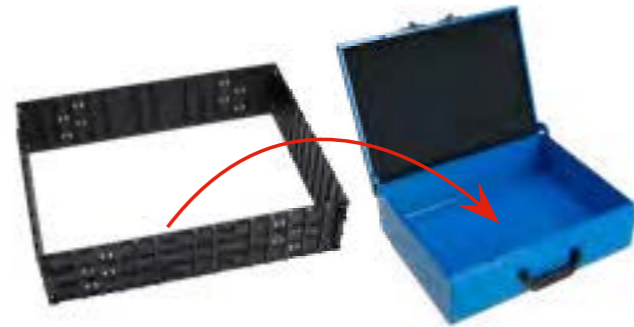
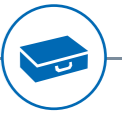

Trennblech-Einsatz einzeln

Die Trennblech-Einsätze ermöglichen die Befestigung von Trennblechen und Schlitztrennblechen im Kofferinneren – erhältlich für alle Kofferhöhen.

Produkt	technische Daten	Beschreibung	Artikel-Nr.	Preis
Trennblech-Einsatz 320	BxTxH: 420 x 45 x 30 mm Gewicht: 0,12 kg	Passend für Metallkoffer 320 (Kofferhöhe 66 mm).	49232960	12,40 EUR
Trennblech-Einsatz 330	BxTxH: 430 x 80 x 35 mm Gewicht: 0,22 kg	Passend für Metallkoffer 330 (Kofferhöhe 100 mm).	49232977	12,40 EUR
Trennblech-Einsatz 340	BxTxH: 420 x 107 x 32 mm Gewicht: 0,32 kg	Passend für Metallkoffer 340 (Kofferhöhe 130 mm).	49232984	20,90 EUR
Trennblech-Einsatz 350	BxTxH: 420 x 145 x 3 mm Gewicht: 0,42 kg	Passend für Metallkoffer 350 (Kofferhöhe 170 mm).	49232991	30,80 EUR

Schaumstoff-Rastereinsatz

	Produktbeschreibung	Artikel-Nr.	Preis
	Schaumstoff-Rastereinsatz BxTxH: 310 x 210 x 60 mm Gewicht: 0,01 kg Schaumstoff-Rastereinsatz für alle Metallkoffer (2 Stück pro Koffer) mit heraustrennbaren Schaumstoffblöcken (15 x 15 mm).	5200709	17,10 EUR
	Werkzeugmatte BxTxH: 310 x 414 x 2,4 mm Gewicht: 0,09 kg Die rutschhemmende Einlegematte verhindert Geräusentwicklung.	6000015543	6,20 EUR



Metallkoffer – Der Robuste für den harten Arbeitsalltag

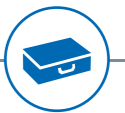

Trennbleche und Schlitztrennbleche

Sortimo bietet die Auswahl zwischen verschiedenen Trennblechen je Kofferhöhe zur individuellen Aufteilung des Innenraums.

	Metallkoffer WM 320	Metallkoffer WM 330	Metallkoffer WM 340	Metallkoffer WM 350
	Schlitztrennblech 309 x 62 mm für Metallkoffer WM 320/321 Artikel-Nr. 5267641 11,50 EUR	Schlitztrennblech 309 x 93 mm für Metallkoffer WM 330/331 Artikel-Nr. 5267740 13,50 EUR	Schlitztrennblech 309 x 127 mm für Metallkoffer WM 340/341 Artikel-Nr. 5267849 14,10 EUR	Schlitztrennblech 309 x 161 mm für Metallkoffer WM 350/351 Artikel-Nr. 5267948 14,90 EUR
Schlitztrennblech zur Unterteilung des Metallkoffers in der Breite und zur Aufnahme von Trennblechen				
	Trennblech 145 x 62 mm für Metallkoffer WM 320/321 Artikel-Nr. 5267603 6,40 EUR	Trennblech 145 x 93 mm für Metallkoffer WM 330/331 Artikel-Nr. 5267702 7,20 EUR	Trennblech 145 x 127 mm für Metallkoffer WM 340/341 Artikel-Nr. 5267801 7,20 EUR	Trennblech 145 x 161 mm für Metallkoffer WM 350/351 Artikel-Nr. 5267900 8,00 EUR
Trennblech (1/3 Kofferbreite) zur Unterteilung des Metallkoffers in der Tiefe in Kombination mit dem jeweiligen Schlitztrennblech.				
	Trennblech 262 x 62 mm für Metallkoffer WM 320/321 Artikel-Nr. 5267610 9,40 EUR	Trennblech 262 x 93 mm für Metallkoffer WM 330/331 Artikel-Nr. 5267719 8,90 EUR	Schlitztrennblech 262 x 127 mm für Metallkoffer WM 340/341 Artikel-Nr. 5267818 10,00 EUR	Schlitztrennblech 262 x 161 mm für Metallkoffer WM 350/351 Artikel-Nr. 5267917 11,50 EUR
Trennblech (2/3 Kofferbreite) zur Unterteilung des Metallkoffers in der Tiefe in Kombination mit dem jeweiligen Schlitztrennblech.				
	Trennblech 415 x 62 mm für Metallkoffer WM 320 Artikel-Nr. 5267634 8,90 EUR	Trennblech 415 x 93 mm für Metallkoffer WM 330 Artikel-Nr. 5267733 11,50 EUR	Trennblech 415 x 127 mm für Metallkoffer WM 340 Artikel-Nr. 5267832 13,30 EUR	Trennblech 415 x 161 mm für Metallkoffer WM 350 Artikel-Nr. 5267931 14,90 EUR
Trennblech zur Unterteilung des Metallkoffers in der Tiefe.				

Koffer und BOXen

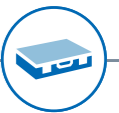

Der Sortiermeister mit Durchblick

T-BOXX



Perfekter Einblick – die Kleinteile sind jederzeit im Blick



Kompatibel zu ProSafe und ProClick – die T-BOXX 120 ist jederzeit zur Hand



Hohe Stabilität und lange Haltbarkeit – auch bei starker Beanspruchung



Die Entnahme einzelner Insetboxen gewährt maximale Flexibilität im Einsatz

Koffer und BOXen

T-BOXX – Der Sortiermeister mit Durchblick

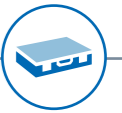

Die T-BOXX

Die Sortimo T-BOXX erleichtert den Arbeitsalltag. Ihr transparenter Deckel ermöglicht einen schnellen Blick auf die enthaltenen Kleinteile. Das Bodenraster und die Deckelkronen sichern Insetboxen und verhindern die Vermischung der Inhalte. Die flexibel anpassbare Anordnung und die einzelne Entnahme der BOXXen sparen Zeit. Die T-BOXX ist mehr als nur ein Ordnungshelfer: Sie spart Suchzeit, ermöglicht Bestandskontrolle und fördert Effizienz. Hergestellt aus robustem Kunststoff, ist sie stoßfest und vielseitig einsetzbar. Ein stabiler Griff und der große Öffnungswinkel bieten eine einfache Handhabung. Die T-BOXXen 320 und 330 passen nahtlos in Sortimo Fahrzeuginrichtungen und die WorkMo. Die kompakte T-BOXX 120 erweitert das Sortiment und lässt sich mit den größeren Modellen verbinden.



120



320



330



T-BOXX 120

halbe T-BOXX 320

- > bestückbar mit Insetboxenhöhe 63
- > koppelbar mit Deckel der T-BOXX 320 & 330
- > kompatibel mit ProClick und ProSafe



T-BOXX 320

- > bestückbar mit Insetboxenhöhe 63
- > erweiterbar mit T-BOXX 120 über integrierte Slots im transparenten Deckel



T-BOXX 330

- > bestückbar mit Insetboxenhöhe 95
- > erweiterbar mit T-BOXX 120 über integrierte Slots im transparenten Deckel

T-BOXX – Der Sortiermeister mit Durchblick

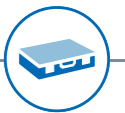

T-BOXX 120

Gemeinsames Tragen und Transportieren durch intuitive Kopplung

Die Kopplungsfüße der T-BOXX 120 ermöglichen eine praktische Verbindung mit den Deckeln der größeren Modelle, während eine Verriegelung ungewolltes Lösen verhindert. Ob einzeln oder im Verbund transportiert, sie passt nahtlos in jede Sortimo Fahrzeugeinrichtung.



Innovative Einhängfunktion ProClick

Der Gedanke des Sortimo EcoSystems steht auch bei der T-BOXX 120 an erster Stelle. Mit ihrem ausklappbaren ProClick Haken lässt sie sich werkzeuglos an die Fahrzeugeinrichtungen SR5 und Globelyst4 anbringen und ist mit allen ProClick Produkten von Sortimo und Partnern wie Bosch kompatibel. Der federbelastete Haken springt nach der Entnahme automatisch zurück und bietet somit ein unkompliziertes Handling.



T-BOXX 120

	Produktbeschreibung	Artikel-Nr.	Preis
	T-BOXX 120 leer BxTxH: 205 x 357 x 85 mm Beladungskapazität: 5 kg T-BOXX leer für individuelle Bestückung mit Insetboxen der Höhe 63.	6000015487	25,00 EUR
	T-BOXX 120 inkl. IB-Set 5 Stk. H63 BxTxH: 205 x 357 x 85 mm Beladungskapazität: 5 kg T-BOXX 120 inkl. 5 Insetboxen H63 (2x Insetbox 1x1, 1x Insetbox 2x2, 1x Insetbox 2x3, 1x Insetbox 1.5x5, 2x Trennwand IB 1x0, 2x Trennwand IB 2x0 und 2x Trennwand IB 1.5x5)	6000015488	35,00 EUR
	T-BOXX 120 inkl. IB-Set 13 Stk. H63 BxTxH: 205 x 357 x 85 mm Beladungskapazität: 5 kg T-BOXX 120 inkl. 13 Insetboxen H63 (12x Insetbox 1x1, 1x Insetbox 1.5x5 und 4x Trennwand IB 1.5x5)	6000015489	35,00 EUR
	T-BOXX 120 Betriebsverbandkasten DIN 13157 BxTxH: 205 x 357 x 85 mm Beladungskapazität: 5 kg T-BOXX 120 inkl. Verbandsmaterialien nach DIN13157 (kleiner Verbandkasten) für den Einsatz in Betrieben, auf Baustellen oder auch in Schulen und Kindertagesstätten	1000021066	58,90 EUR
	T-BOXX 120 PKW-Verbandkasten DIN 13164 BxTxH: 205 x 357 x 85 mm Beladungskapazität: 5 kg T-BOXX 120 inkl. Verbandsmaterialien nach DIN13164 (PKW-Verbandkasten) für den Einsatz im PKW als auch Transporter.	1000021067	54,90 EUR
	T-BOXX 120 Erste Hilfe Reanimation BxTxH: 205 x 357 x 85 mm Beladungskapazität: 5 kg T-BOXX 120 inkl. innovativer Reanimationshilfe „LifePad by beurer“.	1000021757	110,00 EUR
	T-BOXX 120 Ladungssicherung BxTxH: 205 x 357 x 85 mm Beladungskapazität: 5 kg T-BOXX 120 inkl. Grundausstattung für die Ladungssicherung im Transporter (2x ProSafe Zurrigurt mit Ratschenschloss 3,5 m, 2x ProSafe Zurrigurt mit Klemmschloss 3 m, 4x Antirutschmatte 200x100x8 mm und 4x Flex-Kantenschutz)	1000021068	125,10 EUR

Koffer und BOXen

T-BOXX – Der Sortiermeister mit Durchblick

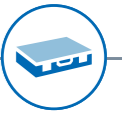

T-BOXX 320

	Produktbeschreibung	Artikel-Nr.	Preis
	T-BOXX 320 leer BxTxH: 444 x 358 x 81 mm Beladungskapazität: 12 kg T-BOXX leer für individuelle Bestückung mit Insetboxen der Höhe 63.	6000015475	35,00 EUR
	T-BOXX 320 inkl. IB-Set 4 Stk. H63 BxTxH: 444 x 358 x 81 mm Beladungskapazität: 12 kg inkl. Insetboxen H63: 4x Insetbox 2x6, 4x Trennwand IB 1x0 und 4x Trennwand IB 2x0	6000015476	53,00 EUR
	T-BOXX 320 inkl. IB-Set 8 Stk. H63 BxTxH: 444 x 358 x 81 mm Beladungskapazität: 12 kg inkl. Insetboxen H63: 8x Insetbox 2x3, 4x Trennwand IB 1x0 und 4x Trennwand IB 2x0	6000015477	53,00 EUR
	T-BOXX 320 inkl. IB-Set 12 Stk. H63 BxTxH: 444 x 358 x 81 mm Beladungskapazität: 12 kg inkl. Insetboxen H63: 12x Insetbox 2x2, 4x Trennwand IB 1x0 und 4x Trennwand IB 2x0	6000015478	53,00 EUR
	T-BOXX 320 inkl. IB-Set 16 Stk. H63 BxTxH: 444 x 358 x 81 mm Beladungskapazität: 12 kg inkl. Insetboxen H63: 6x Insetbox 1x1, 4x Insetbox 1x2, 2x Insetbox 2x2, 2x Insetbox 1x4, 1x Insetbox 2x3, 1x Insetbox 2x6, 4x Trennwand IB 1x0 und 4x Trennwand IB 2x0	6000015479	53,00 EUR
	T-BOXX 320 inkl. IB-Set 23 Stk. H63 BxTxH: 444 x 358 x 81 mm Beladungskapazität: 12 kg inkl. Insetboxen H63: 12x Insetbox 1x1, 6x Insetbox 1x2, 3x Insetbox 2x2, 2x Insetbox 2x3, 4x Trennwand IB 1x0 und 4x Trennwand IB 2x0	6000015480	53,00 EUR
	T-BOXX 320 inkl. IB-Set 24 Stk. H63 BxTxH: 444 x 358 x 81 mm Beladungskapazität: 12 kg inkl. Insetboxen H63: 24x Insetbox 1x2 und 4x Trennwand IB 1x0	6000015481	53,00 EUR

T-BOXX 320

	Produktbeschreibung	Artikel-Nr.	Preis
	T-BOXX 320 inkl. IB-Set 45 Stk. H63 BxTxH: 444 x 358 x 81 mm Beladungskapazität: 12 kg inkl. 45 Insetboxen H31 auf zwei Ebenen Oben: 22x Insetbox 1x1, 11x Insetbox 1x2 Unten: 12x Insetbox 2x2	1000021065	71,70 EUR
	T-BOXX 320 inkl. IB-Set 48 Stk. H63 BxTxH: 444 x 358 x 81 mm Beladungskapazität: 12 kg inkl. Insetboxen H63: 48x Insetbox 1x1	6000015482	53,00 EUR

T-BOXX 330

	Produktbeschreibung	Artikel-Nr.	Preis
	T-BOXX 330 leer BxTxH: 444 x 358 x 115 mm Beladungskapazität: 12 kg T-BOXX leer für individuelle Bestückung mit Insetboxen der Höhe 95.	6000015483	38,50 EUR
	T-BOXX 330 inkl. IB-Set 4 Stk. H95 BxTxH: 444 x 358 x 115 mm Beladungskapazität: 12 kg inkl. Insetboxen H95: 4x Insetbox 2x6, 4x Trennwand IB 1x0 und 4x Trennwand IB 2x0	6000015484	59,90 EUR
	T-BOXX 330 inkl. IB-Set 8 Stk. H95 BxTxH: 444 x 358 x 115 mm Beladungskapazität: 12 kg inkl. Insetboxen H95: 6x Insetbox 2x2, 2x Insetbox 2x6, 4x Trennwand IB 1x0 und 4x Trennwand IB 2x0	6000015485	59,90 EUR
	T-BOXX 330 inkl. IB-Set 9 Stk. H95 BxTxH: 444 x 358 x 115 mm Beladungskapazität: 12 kg inkl. Insetboxen H95: 2x Insetbox 1x4, 4x Insetbox 2x2, 2x Insetbox 2x3, 1x Insetbox 2x6, 4x Trennwand IB 1x0 und 4x Trennwand IB 2x0	6000015486	59,90 EUR



Die Stapelprofis für Allrounder

L-BOXXen G/G4



Klicksystem ermöglicht den Transport im Verbund



Integrierte Sicherheit in Sortimo Fahrzeugeinrichtungen



Ordnungshilfe durch Beschriftungsetiketten mit Farbcode



Diebstahlsicherung bei L-BOXXen G4 auch im Verbund

L-BOXXen G/G4 – Die Stapelprofis für Allrounder

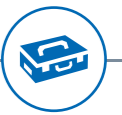

Insetboxen

Durch das Insetboxenraster im Boden der L-BOXX 102 G4 und L-BOXX 136 G4 lassen sich Insetboxen individuell anordnen und bei Bedarf jederzeit entnehmen. Kleinteile werden sicher transportiert und der Bestand ist stets im Überblick. Durch einen Zwischenboden lassen sich die Insetboxen auch in der L-BOXX 238 G und L-BOXX 374 G integrieren.

ab Seite 229



Mobilität

Zur Optimierung von Arbeitswegen bietet Sortimo eine Vielzahl an Transportoptionen – selbstverständlich zugeschnitten auf den täglichen Bedarf. Das BOXXen Sortiment mit Mobilitätslösungen sorgt für eine deutliche Zeiteinsparung und eine Erhöhung der Effizienz beim Transport von Werkzeugen und Materialien auf dem Weg zum Einsatzort.

ab Seite 241



L-BOXX Einsätze

Für die täglichen Herausforderungen beim Transport und der Aufbewahrung von Materialien bietet Sortimo unterschiedliche Einsätze, mit denen sich die L-BOXXen G/G4 an die individuellen Anforderungen anpassen lassen. Sortimo bietet somit für verschiedenste Anwendungsfälle die ideale Aufbewahrungslösung und optimiert die Arbeitsabläufe.

ab Seite 236



Trennbleche

Die vielfältigen Kombinationsmöglichkeiten der Trennbleche bieten ein Optimum an Ordnung und Übersicht. Das erlaubt ein effektives Arbeiten bei gleichzeitigem Schutz der Inhalte. Größere Werkzeuge und Arbeitsutensilien werden schonend transportiert und übersichtlich aufbewahrt. Die Trennbleche sind einzeln oder im vorkonfigurierten Set erhältlich.

ab Seite 231



Werkzeugaufbewahrung

Werkzeugkarten ermöglichen ein ordentliches und strukturiertes Verstauen von Werkzeugen. So ist im Bedarfsfall ein schneller Zugriff gewährleistet und Arbeitsabläufe werden noch effizienter, wodurch eine enorme Zeiteinsparung im Arbeitsalltag ermöglicht wird.

ab Seite 240



Arbeitsplatten

Die Arbeitsplatten lassen sich schnell und einfach am BOXXen Deckel befestigen und verwandeln die L-BOXX G/G4 in einen mobilen Arbeitsplatz, der optimal für kleinere Anpassungsarbeiten am Einsatzort genutzt werden kann.

ab Seite 242

L-BOXXen G/G4 – Die Stapelprofis für Allrounder



L-BOXXen leer

Die praktischen L-BOXXen aus stoß- und schlagfestem ABS-Kunststoff sind in vier verschiedenen Größen erhältlich und selbstverständlich untereinander kompatibel. Die BOXXen können individuell nach speziellen Anforderungen mit Insetboxen, Trennblechen oder verschiedenen Einsätzen bestückt werden.

	Produkt	technische Daten	Artikel-Nr.	Preis
1	L-BOXX 102 G4	BxTxH: 444 x 360 x 118 mm Gewicht: 1,72 kg	6000010876	55,90 EUR
2	L-BOXX 136 G4	BxTxH: 444 x 360 x 152 mm Gewicht: 1,78 kg	6000010877	59,60 EUR
3	L-BOXX 238 G	BxTxH: 442 x 357 x 253 mm Gewicht: 2,8 kg	6000010992	70,40 EUR
4	L-BOXX 374 G	BxTxH: 442 x 357 x 389 mm Gewicht: 3,4 kg	6000010994	75,50 EUR



L-BOXX 102 G4 mit Insetboxenset

Vorkonfigurierte L-BOXXen 102 G4 mit Insetboxensets in der Höhe 63 mm und Deckeleinlage für die übersichtliche Sortierung von Kleinteilen und Verbrauchsmitteln.

	Produktbeschreibung	Artikel-Nr.	Preis
	L-BOXX 102 G4 inkl. 7 Insetboxen H63 BxTxH: 444 x 360 x 118 mm Gewicht: 2,69 kg 7-13 Unterteilungsmöglichkeiten in Höhe 63 mm (2x IB Ux6 inkl. 2 TW, 5x IB 2x3, 2x TW IB 1x0, 2x TW IB 2x0) und Deckeleinlage.	1000011328	86,70 EUR
	Insetboxenset ohne L-BOXX	1000011029	22,70 EUR
	L-BOXX 102 G4 inkl. 8 Insetboxen H63 BxTxH: 444 x 360 x 118 mm Gewicht: 2,71 kg 7-13 Unterteilungsmöglichkeiten in Höhe 63 mm (2x IB Ux6 inkl. 2 TW, 5x IB 2x3, 2x TW IB 1x0, 2x TW IB 2x0) und Deckeleinlage.	1000011314	86,70 EUR
	Insetboxenset ohne L-BOXX	1000011033	22,70 EUR
	L-BOXX 102 G4 inkl. 12 Insetboxen H63 BxTxH: 444 x 360 x 118 mm Gewicht: 2,79 kg 12-22 Unterteilungsmöglichkeiten in Höhe 63 mm (2x IB Ux6 inkl. 2 TW, 2x IB 1x1, 3x IB 1x2, 2x IB 2x2, 1x IB 2x3, 2x IB 1x4, 4x TW IB 1x0, 4x TW IB 2x0) und Deckeleinlage.	1000011315	86,70 EUR
	Insetboxenset ohne L-BOXX	1000011031	22,70 EUR
	L-BOXX 102 G4 inkl. 32 Insetboxen H63 BxTxH: 444 x 360 x 118 mm Gewicht: 2,82 kg 32-34 Unterteilungsmöglichkeiten in Höhe 63 mm (2x IB Ux6 inkl. 2 TW, 30x IB 1x1) und Deckeleinlage.	1000011316	86,70 EUR
	Insetboxenset ohne L-BOXX	1000011032	22,70 EUR
	L-BOXX 102 G4 inkl. 30 Insetboxen H31/H63 BxTxH: 444 x 360 x 118 mm Gewicht: 3,31 kg 30-32 Unterteilungsmöglichkeiten auf 2 Ebenen (unten: 2x IB Ux6 H63 inkl. 2 TW, 6x IB 1x1 H31, 4x IB 1x2 H31, 4x IB 2x2 H31; oben: 6x IB 1x1 H31, 4x IB 1x2 H31, 4x IB 2x2 H31) und Deckeleinlage.	1000011317	100,40 EUR
	Zwischenboden für Insetboxen H31, leer	1000011088	17,00 EUR

L-BOXXen G/G4 – Die Stapelprofis für Allrounder



L-BOXX 136 G4 mit Insetboxenset

Vorkonfigurierte L-BOXXen 136 G4 mit Insetboxensets in der Höhe 95 mm und Deckeinlage für die Aufbewahrung von großen Mengen an Kleinteilen bzw. größeren Verbrauchsmitteln.

	Produktbeschreibung	Artikel-Nr.	Preis
	L-BOXX 136 G4 inkl. 6 Insetboxen H95 BxTxH: 444 x 360 x 152 mm Gewicht: 3,11 kg 6-14 Unterteilungsmöglichkeiten in Höhe 95 mm (2x IB Ux6 inkl. 2 TW, 3x IB 2x3, 1x IB 2x6, 2x TW IB 1x0, 4x TW IB 2x0) und Deckeinlage.	1000011333	93,70 EUR
	Insetboxenset ohne L-BOXX	1000011034	26,00 EUR
	L-BOXX 136 G4 inkl. 7 Insetboxen H95 BxTxH: 444 x 360 x 152 mm Gewicht: 3,18 kg 7-15 Unterteilungsmöglichkeiten in Höhe 95 mm (2x IB Ux6 inkl. 2 TW, 2x IB 2x2, 1x IB 2x3, 1x IB 1x4, 1x IB 2x6, 2x TW IB 1x0, 4x TW IB 2x0) und Deckeinlage.	1000011334	93,70 EUR
	Insetboxenset ohne L-BOXX	1000011036	26,00 EUR
	L-BOXX 136 G4 inkl. 8 Insetboxen H95 BxTxH: 444 x 360 x 152 mm Gewicht: 3,14 kg 8-16 Unterteilungsmöglichkeiten in Höhe 95 mm (2x IB Ux6 inkl. 2 TW, 3x IB 2x2, 3x IB 2x3, 2x TW IB 1x0, 4x TW IB 2x0) und Deckeinlage.	1000011335	93,70 EUR
	Insetboxenset ohne L-BOXX	1000011035	26,00 EUR
	Deckeinlage EPP L-BOXX G4 BxTxH: 438 x 327 x 28 mm Gewicht: 0,07 kg Deckeinlage ist passend für L-BOXX 102 G4 oder 136 G4 und schließt die in der BOXX verstauten Insetboxen oder Kleinteileinsätze nach oben ab und verhindert ein Durchmischen der darin befindlichen Inhalte.	1000011324	7,40 EUR



Insetboxen ab Seite 199

L-BOXX 238 G und L-BOXX 374 G mit Insetboxenset (und Trennblechset)

Vorkonfigurierte L-BOXXen G mit Insetboxenset (in Höhe 63 mm) auf Zwischenboden, einem Trennblechset mit 4 Unterteilungsmöglichkeiten und einer Deckeinlage. Der kombinierte Transport von Kleinteilen, Werkzeugen und anderen Arbeitsutensilien ist somit problemlos möglich.

	Produktbeschreibung	Artikel-Nr.	Preis
	L-BOXX 238 G inkl. Trennblechset 4F und 12 Insetboxen H63 BxTxH: 442 x 357 x 253 mm Gewicht: 5,2 kg Trennblechset (4 Unterteilungen), darüber 12-20 Unterteilungsmöglichkeiten in Höhe 63 mm (2x IB U3 G inkl. 2 TW, 2x IB 1x1, 3x IB 1x2, 2x IB 2x2, 1x IB 2x3, 2x IB 1x4, 4x TW IB 1x0, 2x TW IB 2x0) und Deckeinlage.	1000011141	117,50 EUR
	Zwischenboden ohne Insetboxenset und L-BOXX	1000011089	18,10 EUR
	Zwischenboden inkl. Insetboxenset ohne L-BOXX	1000011148	34,00 EUR
	L-BOXX 374 G inkl. Trennblechset 4F und 12 Insetboxen H6 BxTxH: 442 x 357 x 389 mm Gewicht: 6,5 kg Trennblechset (4 Unterteilungen), darüber 12-20 Unterteilungsmöglichkeiten in Höhe 63 mm (2x IB U3 G inkl. 2 TW, 2x IB 1x1, 3x IB 1x2, 2x IB 2x2, 1x IB 2x3, 2x IB 1x4, 4x TW IB 1x0, 4x TW IB 2x0) und Deckeinlage.	1000011197	126,70 EUR
	Zwischenboden ohne Insetboxenset und L-BOXX	1000011089	18,10 EUR
	Zwischenboden inkl. Insetboxenset ohne L-BOXX	1000011148	34,00 EUR
	Deckeinlage L-BOXX G BxTxH: 405 x 321 x 22 mm Gewicht: 0,05 kg Deckeinlage ist passend für die L-BOXX 238 G, L-BOXX 374 G und 306 G, schließt die verstauten Insetboxen oder Kleinteileinsätze nach oben ab und verhindert ein Durchmischen der darin befindlichen Inhalte.	121014678	7,80 EUR





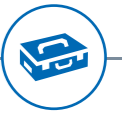



L-BOXXen G/G4 – Die Stapelprofis für Allrounder



L-BOXXen G/G4 inkl. Trennblechset

Sortimo bietet bereits fertige Trennblechsets zum schonenden Transport von Werkzeugen und sicheren Verstauen von größeren Arbeitsutensilien in den L-BOXXen G/G4 an.

	Produktbeschreibung	Artikel-Nr.	Preis
	L-BOXX 102 G4 inkl. Trennblechset 3F BxTxH: 444 x 360 x 118 mm Gewicht: 2,32 kg L-BOXX 102 G4 mit Trennblechset (3 Unterteilungen) und Deckeleinlage.	1000011330	93,50 EUR
	Trennblechset ohne L-BOXX	1000011195	36,20 EUR
	L-BOXX 102 G4 inkl. Trennblechset 4F BxTxH: 444 x 360 x 118 mm Gewicht: 2,33 kg L-BOXX 102 G4 mit Trennblechset (4 Unterteilungen) und Deckeleinlage.	1000011331	93,50 EUR
	Trennblechset ohne L-BOXX	1000011250	39,70 EUR
	L-BOXX 136 G4 inkl. Trennblechset 4F BxTxH: 444 x 360 x 152 mm Gewicht: 2,46 kg L-BOXX 136 G4 mit Trennblechset (4 Unterteilungen) und Deckeleinlage.	1000011337	97,50 EUR
	Trennblechset ohne L-BOXX	1000011231	41,90 EUR

	Produktbeschreibung	Artikel-Nr.	Preis
	L-BOXX 238 G inkl. Trennblechset 3F und 3 Insetboxen H63 BxTxH: 442 x 357 x 253 mm Gewicht: 5,0 kg Trennblechset (3 Unterteilungen), darüber 3-6 Unterteilungsmöglichkeiten in Höhe 63 mm (3x IB 2x6 inkl. 3x TW IB 2x0) und Deckeleinlage.	1000011145	107,50 EUR
			
	L-BOXX 238 G inkl. Trennblechset 4F und 12 Insetboxen H63 BxTxH: 442 x 357 x 253 mm Gewicht: 5,2 kg Trennblechset (4 Unterteilungen), darüber 12-20 Unterteilungsmöglichkeiten in Höhe 63 mm (2x IB U3 G inkl. 2 TW, 2x IB 1x1, 3x IB 1x2, 2x IB 2x2, 1x IB 2x3, 2x IB 1x4, 4x TW IB 1x0, 2x TW IB 2x0) und Deckeleinlage.	1000011141	117,50 EUR
			
	L-BOXX 374 G inkl. Trennblechset 3F und 3 Insetboxen H63 BxTxH: 442 x 357 x 389 mm Gewicht: 5,1 kg Trennblechset (3 Unterteilungen), darüber 3-6 Unterteilungsmöglichkeiten in Höhe 63 mm (3x IB 2x6 inkl. 3x TW IB 2x0) und Deckeleinlage.	1000011249	119,00 EUR
			
	L-BOXX 374 G inkl. Trennblechset 4F und 12 Insetboxen H63 BxTxH: 442 x 357 x 389 mm Gewicht: 6,5 kg Trennblechset (4 Unterteilungen), darüber 12-20 Unterteilungsmöglichkeiten in Höhe 63 mm (2x IB U3 G inkl. 2 TW, 2x IB 1x1, 3x IB 1x2, 2x IB 2x2, 1x IB 2x3, 2x IB 1x4, 4x TW IB 1x0, 4x TW IB 2x0) und Deckeleinlage.	1000011197	126,70 EUR
			



L-BOXXen G/G4 inkl. Trennblechset

Sortimo bietet bereits fertige Trennblechsets zum schonenden Transport von Werkzeugen und sicheren Verstauen von größeren Arbeitsutensilien in den L-BOXXen G/G4 an.



	L-BOXX 102	L-BOXX 136	L-BOXX 238	L-BOXX 374
	Trennblech 140 x 60 mm für L-BOXX 102 G4 Artikel-Nr. 1000002926	Trennblech 140 x 100 mm für L-BOXX 136 G4 Artikel-Nr. 1000002930	Trennblech 137 x 130 mm für L-BOXX 238 G Artikel-Nr. 121017248	Trennblech 137 x 255 mm für L-BOXX 374 G Artikel-Nr. 1000000094
	5,00 EUR	5,80 EUR	6,50 EUR	9,00 EUR
Trennblech dient in Kombination mit einem Trennblechrahmen und einem Schlitztrennblech (354 mm) zur Unterteilung der L-BOXX in der Breite.				

	Trennblech 173 x 60 mm für L-BOXX 102 G4 Artikel-Nr. 1000002927	Trennblech 173 x 100 mm für L-BOXX 136 G4 Artikel-Nr. 1000002931	Trennblech 173 x 130 mm für L-BOXX 238 G Artikel-Nr. 121017249	Trennblech 173 x 255 mm für L-BOXX 374 G Artikel-Nr. 1000000098
	6,50 EUR	7,80 EUR	8,70 EUR	11,90 EUR
Trennblech dient in Kombination mit einem Trennblechrahmen und einem Schlitztrennblech (288 mm) zur Unterteilung der L-BOXX in der Tiefe.				

	Schlitztrennblech 288 x 60 mm für L-BOXX 102 G4 Artikel-Nr. 1000002924	Schlitztrennblech 288 x 100 mm für L-BOXX 136 G4 Artikel-Nr. 1000002928	Schlitztrennblech 283 x 130 mm für L-BOXX 238 G Artikel-Nr. 121017246	Schlitztrennblech 283 x 255 mm für L-BOXX 374 G Artikel-Nr. 1000000088
	7,30 EUR	7,70 EUR	9,00 EUR	11,70 EUR
Schlitztrennblech dient in Kombination mit einem Trennblechrahmen zur Unterteilung der L-BOXX in der Breite.				

	Schlitztrennblech 354 x 60 mm für L-BOXX 102 G4 Artikel-Nr. 1000002925	Schlitztrennblech 354 x 100 mm für L-BOXX 136 G4 Artikel-Nr. 1000002929	Schlitztrennblech 354 x 130 mm für L-BOXX 238 G Artikel-Nr. 121017247	Schlitztrennblech 354 x 255 mm für L-BOXX 374 G Artikel-Nr. 1000000093
	7,90 EUR	8,70 EUR	9,20 EUR	14,50 EUR
Schlitztrennblech dient in Kombination mit einem Trennblechrahmen zur Unterteilung der L-BOXX in der Tiefe.				

Koffer und BOXXen

L-BOXXen G/G4 – Die Stapelprofis für Allrounder



L-BOXX G4 inklusive Kleinteileeinatz

	Produktbeschreibung	Artikel-Nr.	Preis
	L-BOXX 102 G4 inkl. Kleinteileeinatz 5 Mulden BxTxH: 444 x 360 x 118 mm Gewicht: 2,15 kg L-BOXX 102 G4 mit Kleinteileeinatz und Deckeinlage.	1000011332	71,30 EUR
	Kleinteileeinatz ohne L-BOXX	6000010967	9,80 EUR
	L-BOXX 102 G4 inkl. Kleinteileeinatz 8 Mulden BxTxH: 444 x 360 x 118 mm Gewicht: 2,15 kg L-BOXX 102 G4 mit Kleinteileeinatz und Deckeinlage.	1000011318	71,30 EUR
	Kleinteileeinatz ohne L-BOXX	6000010969	9,80 EUR
	L-BOXX 136 G4 inkl. Kleinteileeinatz 4 Mulden BxTxH: 444 x 360 x 152 mm Gewicht: 2,28 kg L-BOXX 136 G4 mit Kleinteileeinatz und Deckeinlage.	1000011338	74,40 EUR
	Kleinteileeinatz ohne L-BOXX	6000010966	10,60 EUR
	L-BOXX 136 G4 inkl. Kleinteileeinatz 8 Mulden BxTxH: 444 x 360 x 152 mm Gewicht: 2,28 kg L-BOXX 136 G4 mit Kleinteileeinatz und Deckeinlage.	1000011321	74,40 EUR
	Kleinteileeinatz ohne L-BOXX	6000010970	10,60 EUR

L-BOXX G4 inklusive Erste Hilfe Inlay

	Produktbeschreibung	Artikel-Nr.	Preis
	L-BOXX 102 G4 Erste Hilfe BxTxH: 444 x 360 x 118 mm Gewicht: 2,99 kg L-BOXX 102 G4 Erste Hilfe mit Füllung nach DIN 13157.	1000011313	136,40 EUR

L-BOXX G4 inklusive Rasterschaumstoff

	Produktbeschreibung	Artikel-Nr.	Preis
	L-BOXX 102 G4 inkl. Rasterschaumstoff BxTxH: 444 x 360 x 118 mm Gewicht: 1,96 kg L-BOXX 102 G4 mit perforiertem Rasterschaumstoff (15 x 15 mm) und Deckeinlage.	1000011329	84,00 EUR
	Rasterschaumstoff ohne L-BOXX	1000011119	19,50 EUR
	L-BOXX 136 G4 inkl. Rasterschaumstoff BxTxH: 444 x 360 x 152 mm Gewicht: 2,13 kg L-BOXX 136 G4 mit perforiertem Rasterschaumstoff (15 x 15 mm) und Deckeinlage.	1000011319	94,70 EUR
	Rasterschaumstoff ohne L-BOXX	1000011118	21,10 EUR

Schnitteinlage EPP



	Produktbeschreibung	Artikel-Nr.	Preis
	Schnitteinlage EPP L-BOXX G4 BxTxH: 418 x 310 x 20 mm Gewicht: 0,05 kg Schnitteinlage aus Hartschaum für individuelle Anpassung des Innenraums Ihrer L-BOXX. Der Lieferumfang umfasst eine 15 mm starke EPP-Schnitteinlage.	6000010973	4,40 EUR
	Schnitteinlegeset EPP L-BOXX 102 G4 VPE4 BxTxH: 418 x 310 x 65 mm Gewicht: 0,21 kg Schnitteinlage aus Hartschaum lässt sich individuell an die zu transportierenden Geräte oder Werkzeuge anpassen (VPE 4 Stk.).	1000011102	19,00 EUR
	Schnitteinlegeset EPP L-BOXX 136 G4 VPE4 BxTxH: 418 x 310 x 95 mm Gewicht: 0,31 kg Schnitteinlage aus Hartschaum lässt sich individuell an die zu transportierenden Geräte oder Werkzeuge anpassen (VPE 6 Stk.).	1000011101	23,30 EUR

L-BOXXen G/G4 – Die Stapelprofis für Allrounder



Thermoeinsatz

	Produktbeschreibung	Artikel-Nr.	Preis
	EPP-Thermoeinlage für L-BOXX 238 BxTxH: 404 x 333 x 200 mm Gewicht: 0,37 kg Isoliereinsatz für die L-BOXX G 238. Schützt empfindliche Bauchemie. Artikel umfasst nur den Thermoeinsatz für den Korpus der L-BOXX 238.	121018383	26,90 EUR
	passende Deckeleinlage Thermo	121018385	13,50 EUR
	EPP-Thermoeinlage für L-BOXX 374 BxTxH: 404 x 333 x 336 mm Gewicht: 0,51 kg Isoliereinsatz für die L-BOXX G 238. Schützt empfindliche Bauchemie. Artikel umfasst nur den Thermoeinsatz für den Korpus der L-BOXX 374.	121018384	38,30 EUR
	passende Deckeleinlage Thermo	121018385	13,50 EUR

Produkt	Skizze	technische Daten	Beschreibung	Artikel-Nr.	Preis
Trennblech quer L-BOXX Thermo		BxTxH: 264 x 140 x 0 mm Gewicht: 0,1 kg	Dient zur Unterteilung der L-BOXX Thermo in der Breite. In Verbindung mit Trennblechen längs unterteilen Sie den Innenraum zusätzlich in der Tiefe.	121018347	8,30 EUR
Trennblech längs L-BOXX Thermo		BxTxH: 355 x 140 x 0 mm Gewicht: 0,1 kg	Dient zur Unterteilung der L-BOXX Thermo in der Tiefe. In Verbindung mit Trennblechen quer unterteilen Sie den Innenraum zusätzlich in der Breite.	121018348	8,30 EUR



Kartuscheneinsatz

	Produktbeschreibung	Artikel-Nr.	Preis
	Schaum-Kartuscheneinsatz für L-BOXX 374 BxTxH: 190 x 295 x 95 mm Gewicht: 0,85 kg Für aufrechten und geschützten Transport von 7 Schaumkartuschen (Ø = 73 mm). In einer L-BOXX 374 haben zwei Kartuscheneinsätze platz.	121015286	19,00 EUR
	Silikon-Kartuscheneinsatz für L-BOXX 374 BxTxH: 185 x 300 x 85 mm Gewicht: 0,98 kg Für aufrechten und geschützten Transport von 13 Silikonkartuschen (Ø = 53 mm). In einer L-BOXX 374 haben zwei Kartuscheneinsätze platz.	121015285	19,00 EUR

Werkzeugtragesatz

	Produktbeschreibung	Artikel-Nr.	Preis
	Werkzeugtragesatz Schreiner für L-BOXX 374 BxTxH: 393 x 298 x 357 mm Gewicht: 2,4 kg Optimiert für das Schreinerhandwerk. Bietet Platz für bis zu 41 Handwerkzeuge (Werkzeug nicht im Lieferumfang enthalten).	6000001237	117,90 EUR
	Werkzeugtragesatz Elektriker für L-BOXX 374 BxTxH: 393 x 298 x 357 mm Gewicht: 2,3 kg Optimiert für das Elektrohandwerk. Bietet Platz für bis zu 41 Handwerkzeuge (Werkzeug nicht im Lieferumfang enthalten).	6000001238	117,90 EUR



Bestückungsplan online unter
[mysortimo.de](https://www.mysortimo.de)

L-BOXXen G/G4 – Die Stapelprofis für Allrounder

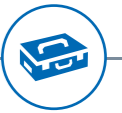

Werkzeugaufbewahrung

Um den Stauraum im Inneren der L-BOXXen G/G4 optimal auszunutzen, bietet Sortimo für den Deckel der L-BOXXen verschiedene Einlagen an, in denen je nach Einsatzzweck Werkzeuge und Büroutensilien platzsparend und jederzeit griffbereit an der Innenseite des L-BOXX Deckels verstaut werden können. Optimal kombinieren lassen sich diese mit Insetboxen oder den Trennblechsets im L-BOXX Boden.



	Produktbeschreibung	Artikel-Nr.	Preis
	Werkzeugkarte 1 L-BOXX G4 BxTxH: 374 x 306 x 10 mm Gewicht: 0,29 kg Werkzeugkarte wird im Deckel montiert. Gummischlaufen und Taschen bieten optimale Verstaumöglichkeiten für Handwerkzeuge wie Schraubendreher, Zangen u.v.m.	1000011120	17,00 EUR
	Werkzeugkarte 2 L-BOXX G4 3-seitig BxTxH: 371 x 306 x 30 mm Gewicht: 0,91 kg Werkzeugkarte ist 3-seitig bestückbar und wird im Deckel montiert. Gummischlaufen und Taschen bieten optimale Verstaumöglichkeiten für Handwerkzeuge wie Schraubendreher, Zangen u.v.m.	1000011322	64,30 EUR
	Dokumentenkarte L-BOXX G4 BxTxH: 371 x 306 x 15 mm Gewicht: 0,51 kg Die Dokumentenkarte wird im Deckel montiert. Sie bietet Verstaumöglichkeiten für Unterlagen und Büroutensilien.	1000011130	26,70 EUR

AluCaddy klappbar

	Produktbeschreibung	Artikel-Nr.	Preis
	AluCaddy klappbar BxTxH: 490 x 490 x 1.090 mm Gewicht: 6,0 kg Mit dem klappbaren AluCaddy transportieren Sie Ihre BOXXen und sperriges Ladegut mühelos und effizient an den gewünschten Einsatzort. Mit einer Traglast von 150 kg ist der AluCaddy ein praktischer Helfer beim täglichen Transport von Ihrem Material.	801014905	170,00 EUR
	Wandhalterung AluCaddy BxTxH: 504 x 53 x 61 mm Gewicht: 1,2 kg Die Wandhalterung wird beispielsweise an der Hecktüre montiert und dient zur sicheren Aufnahme des zusammengeklappten AluCaddys im Fahrzeug. Zur Befestigung des AluCaddys im oberen Bereich empfiehlt sich die Montage zweier Einzelzurrpunkte ProSafe (Art.-Nr. 6000001231) in Kombination mit der Fixierung durch einen Spanngummi ProSafe (Art.-Nr. 1000002455).	1000004391	26,00 EUR

L-BOXXen G/G4 – Die Stapelprofis für Allrounder



L-BOXX Roller

	Produktbeschreibung	Artikel-Nr.	Preis
	Roller L-BOXX BxTxH: 650 x 510 x 150 mm Gewicht: 3,91 kg Transportiert die komplette L-BOXX Familie komfortabel als eine Einheit im Verbund. Geringes Eigengewicht, hohe Belastbarkeit (bis zu 100 kg) und vier Lenkrollen (davon zwei feststellbar) ermöglichen einfaches Rangieren auf engstem Raum und minimieren Arbeitswege.	121015412	166,60 EUR
	Fixiergurt Roller L-BOXX BxTxH: 2.500 x 25 x 0 mm Gewicht: 0,5 kg Dient zur zusätzlichen Sicherung von L-BOXXen oder Ladegut auf dem L-BOXX Roller.	121015519	22,00 EUR
	Halteblech Roller L-BOXX G BxTxH: 506 x 200 x 38 mm Gewicht: 0,72 kg Verstaut den Roller L-BOXX G sicher und schnell im Fahrzeug. Integrierte Gummistopfen verhindern lästige Klappergeräusche beim Fahrbetrieb.	1000011086	41,60 EUR

Sitzpolster L-BOXX

	Produktbeschreibung	Artikel-Nr.	Preis
	Sitzpolster Deckel L-BOXX BxTxH: 328 x 225 x 24 mm Gewicht: 0,09 kg Zweiteiliges Sitzpolster aus weichem Schaumstoff wandelt jede L-BOXX zur bequemen Sitzgelegenheit um.	121015436	14,60 EUR

L-BOXX Halter ProSafe

	Produktbeschreibung	Artikel-Nr.	Preis
	L-BOXX Halter ProSafe BxTxH: 115 x 52 x 20 mm Gewicht: 0,45 kg Sichern Sie einzelne L-BOXXen oder im Verbund zwischen den beiden ProSafe Haltern. Zusätzlich können Sie die BOXXen mit einem ProSafe Zurrurt sichern, welcher direkt in den L-BOXX Haltern ProSafe eingehakt werden kann. Die Zurrpunkte sind mit bis zu 200 daN belastbar.	1000001773	19,90 EUR

Werkzeugmatten



Die weiche Werkzeugmatte schützt den Inhalt, aber auch die L-BOXX selbst vor Beschädigungen und verhindert störende Klappergeräusche bei der Fahrt.



Produkt	technische Daten	Beschreibung	Artikel-Nr.	Preis
Werkzeugmatte L-BOXX 102/136 G4	BxTxH: 416 x 307 x 2,4 mm Gewicht: 0,11 kg	Passend für L-BOXX 102 G4 und L-BOXX 136 G4	6000010972	6,00 EUR
Werkzeugmatte L-BOXX 238 G	BxTxH: 390 x 301 x 2,4 mm Gewicht: 0,08 kg	Passend für L-BOXX 238 G	6000015554	6,30 EUR
Werkzeugmatte L-BOXX 374 G	BxTxH: 381 x 291 x 2,4 mm Gewicht: 0,08 kg	Passend für L-BOXX 374 G	6000015555	6,30 EUR

L-BOXX Arbeitsplatten

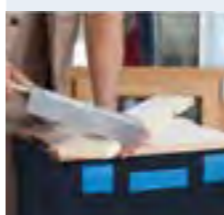
Die Arbeitsplatten lassen sich schnell und einfach am BOXXen Deckel befestigen und verwandeln die L-BOXX in einen mobilen Arbeitsplatz, der optimal für kleinere Anpassungsarbeiten am Einsatzort genutzt werden kann. Die Arbeitsplatten sind in vier verschiedenen Varianten erhältlich.

	Produktbeschreibung	Artikel-Nr.	Preis
	Arbeitsplatte L-BOXX G klein BxTxH: 500 x 700 x 18 mm Gewicht: 4,5 kg Arbeitsplatte L-BOXX klein wird über einen Rastmechanismus flexibel auf der L-BOXXen Familie befestigt. So entsteht, auf Basis von mehreren aufeinandergestapelten BOXXen, ein mobiler Arbeitsplatz, der optimal für kleinere Anpassungsarbeiten am Einsatzort genutzt werden kann.	1000001369	95,30 EUR
	Arbeitsplatte L-BOXX G zweiteilig BxTxH: 228 x 328 x 30 mm Gewicht: 1,97 kg Zweiteilige Arbeitsplatte aus hochwertigem Buche-Multiplex (14 mm Stärke) für kleinere Tätigkeiten direkt am Einsatzort.	121017994	38,10 EUR
	Arbeitsplatte L-BOXX G einteilig BxTxH: 440 x 350 x 18 mm Gewicht: 1,27 kg Arbeitsplatte aus hochwertigem Buche-Multiplex (18 mm Stärke) für kleinere Tätigkeiten direkt am Einsatzort.	121017995	40,80 EUR
	Schraubzwinde 160 BxTxH: 208 x 81 x 22 mm Gewicht: 0,32 kg Schraubzwinde mit 160 mm Spannweite zum fixieren von Werkstücken.	6000002539	25,80 EUR

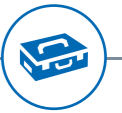

Das Platzwunder für sperriges Transportgut

XL-BOXX



Platzwunder – maximaler Stauraum von 30 Litern



Funktionalität – individuell einteilbar, Einlagen der L-BOXX verwendbar



Volle Kompatibilität zur Fahrzeuginrichtung, der L-BOXX-Familie als auch zur T-BOXX und dem Hilti-Koffer 20



Geprüfter Gefahrgutbehälter – besitzt die Zulassung als Transportbehälter für gefährliche Güter nach ADR

Die XL-BOXX erweitert das bisherige L-BOXX System um eine voll kompatible, großvolumige und clever durchdachte Maschinen- und Transportbox. Die BOXX besticht neben dem ansprechenden Design durch ihr geringes Eigengewicht, ohne dabei die Anforderungen an Robustheit, Transportschutz und Belastbarkeit zu vernachlässigen.

Um der Forderung als Gefahrgutbehälter z.B. beim Transport von Akkus gerecht zu werden besitzt die XL-BOXX ADR die Zulassung als Transportbehälter zur Beförderung gefährlicher Güter nach ADR, RID, IMDG Code, UN Recommendations on the Transport of Dangerous Goods, ICAO-TI und IATA-DGR. Die Zulassung hat aber nur in Kombination mit der im Lieferumfang enthaltenen Deckeinlage und einer ans Transportgut angepassten Schaumeinlage Gültigkeit. Diese kann einfach und schnell über den Service mySortimo inlay (mySortimo.de/inlay) ausgewählt und innerhalb bestimmter Grenzen individuell angepasst werden.

	Produktbeschreibung	Artikel-Nr.	Preis
	XL-BOXX ADR BxTxH: 607 x 395 x 179 mm Gewicht: 3,2 kg inkl. Deckeinlage maximale Zuladung: 25 kg/9 kg bei Verwendung als Gefahrgutbehälter	6000013894	93,30 EUR

Zubehör

Natürlich eignet sich die XL-BOXX ADR auch perfekt zur Aufbewahrung und den Transport von Werkzeugen, Maschinen oder Verbrauchsmaterialien. Folgende Zubehöre sorgen für mehr Ordnung in und an der BOXX.

	Produktbeschreibung	Artikel-Nr.	Preis
	XL-BOXX Trennwand-Set Gewicht: 1 kg unterteilt den Innenraum in bis zu 5 Fächer kompatibel mit Einlagen der L-BOXX 136 G4	6000014068	31,50 EUR

	L-BOXX Micro BxTxH: 259 x 106 x 4 mm Gewicht: 0,18 kg perfekte Ergänzung für die Seitenwand der XL-BOXX transparent, stapel- und verlickbar flexible Stecktrennwände Außenmaß im Insetboxenraster 5x2	6000014069	6,10 EUR
---------------------------------------------------------------------------------------	--------------------------------------------------------------------------------------------------------------------------------------------------------------------------------------------------------------------------------	------------	----------





Das flexible Multitalent für jede Branche

LS-BOXX 306 G



Kombination von Verbrauchsmitteln
und Werkzeugen



Anpassungsfähig je
nach Anforderung



Stabilität durch robuste und
strapazierfähige Konstruktion



Beschriftungsetiketten mit
Farbcode sorgen für Ordnung

LS-BOXX 306 G – Das flexible Multitalent für jede Branche



Produktbeschreibung		Artikel-Nr.	Preis
	LS-BOXX 306 G leer BxTxH: 442 x 357 x 322 mm Gewicht: 3,8 kg LS-BOXX 306 G leer für individuelle Bestückung.	6000011072	108,50 EUR
	LS-BOXX 306 G inkl. 2 LS-Schubladen 72 G BxTxH: 445 x 357 x 321 mm Gewicht: 4,9 kg LS-BOXX 306 G mit integrierten Einschüben inklusive zwei LS-Schubladen 72 G (Höhe 72 mm).	1000018325	119,60 EUR
	LS-BOXX 306 G inkl. 2 i-BOXXen 72 G BxTxH: 442 x 357 x 322 mm Gewicht: 6,84 kg LS-BOXX 306 G inkl. zwei i-BOXXen 72 G mit je 10-16 Unterteilungsmöglichkeiten in Höhe 63 mm (1x IB 1,5x5 inkl. 2 TW, 3x IB 1x1, 2x IB 1x2, 2x IB 2x2, 1x IB 2x3, 1x IB 1x4, 2x TW IB 1x0, 2x TW IB 2x0).	1000018326	175,70 EUR
	Insetboxenset 12 Stk. H63 LS-BOXX 306 G BxTxH: 402 x 314 x 63 mm Gewicht: 0,9 kg 12-20 Unterteilungsmöglichkeiten in Höhe 63 mm (2x IB U3 G inkl. 2 TW, 2x IB 1x1, 3x IB 1x2, 2x IB 2x2, 1x IB 2x3, 2x IB 1x4, 4x TW IB 1x0, 4x TW IB 2x0).	1000012356	22,70 EUR
	LS-Schublade 72 G BxTxH: 370 x 314 x 72 mm Gewicht: 0,51 kg LS-Schublade 72 G leer für individuelle Bestückung.	6000011065	13,00 EUR
	Werkzeugmatte LS-BOXX 306 G BxTxH: 397 x 307 x 2,4 mm Gewicht: 0,09 kg Weiche Einlegematte zum Schutz des Inhaltes vor Beschädigungen und zur Vermeidung störender Geräuschbildung bei der Fahrt.	6000015553	6,30 EUR
	Deckeleinlage L-BOXX G BxTxH: 405 x 321 x 22 mm Gewicht: 0,05 kg Deckeleinlage ist passend für die L-BOXX 238 G, L-BOXX 374 G und LS-BOXX 306 G, schließt die verstaute Insetboxen oder Kleinteileinsätze nach oben ab und verhindert ein Durchmischen der darin befindlichen Inhalte.	121014678	7,80 EUR



Vorkonfigurierte i-BOXXen G
ab Seite 254

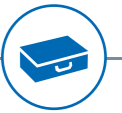





Die Offene für den schnellen Zugriff

LT-BOXX G

- Zeitvorteil durch schnellen Zugriff auf Ladegut
- Klicksystem ermöglicht Transport im Verbund
- Tragekomfort durch ausschwenkenden Trageriff
- Kosteneinsparung durch lange Haltbarkeit





Produktbeschreibung		Artikel-Nr.	Preis
		LT-BOXX 136 G BxTxH: 445 x 362 x 152 mm Gewicht: 2,1 kg LT-BOXX 136 G leer für individuelle Bestückung.	6000011066 46,80 EUR

		LT-BOXX 272 G BxTxH: 445 x 362 x 288 mm Gewicht: 2,9 kg LT-BOXX 272 G leer für individuelle Bestückung.	6000011068 59,80 EUR
---------------------------------------------------------------------------------------	---------------------------------------------------------------------------------------	-------------------------------------------------------------------------------------------------------------------------	-------------------------

Das Trennblechset 3F unterteilt die LT-BOXX in drei Querfächer, um größere Werkzeuge und Arbeitsutensilien sicher zu verstauen und zu transportieren.



Produkt	Skizze	Passend für ...	Beschreibung	Artikel-Nr.	Preis
Trennblechset 3F für LT-BOXX 136 G		BxTxH: 410 x 105 x 35 mm Gewicht: 0,46 kg	Passend für LT-BOXX 136 G	1000002937	27,80 EUR
Trennblechset 3F für LT-BOXX 272 G		BxTxH: 442 x 362 x 30 mm Gewicht: 0,94 kg	Passend für LT-BOXX 272 G	1000002481	39,60 EUR

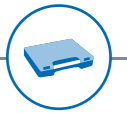

Die Transparente für besseren Überblick

i-BOXX G



Kleinteile
jederzeit im Blick



Integration in Transport- und BOXXen
Lösung von Sortimo



Optimierung von Arbeitsabläufen
durch individuelle Bestückung



Integrierter Tragegriff
im Korpus

i-BOXX G – Die Transparente für besseren Überblick

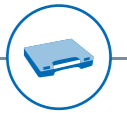

i-BOXX 72 G inklusive Insetboxen

	Produktbeschreibung	Artikel-Nr.	Preis
	i-BOXX 72 G leer BxTxH: 367 x 316 x 72 mm Gewicht: 14,0 kg i-BOXX 72 G leer für individuelle Bestückung.	6000010986	21,10 EUR
	i-BOXX 72 G inkl. 10 Insetboxen H63 BxTxH: 367 x 316 x 72 mm Gewicht: 1,52 kg 10-16 Unterteilungsmöglichkeiten in Höhe 63 mm (1x IB 1,5x5 inkl. 2 TW, 3x IB 1x1, 2x IB 1x2, 2x IB 2x2, 1x IB 2x3, 1x IB 1x4, 2x TW IB 1x0, 2x TW IB 2x0).	6000010993	38,50 EUR
	i-BOXX 72 G inkl. IBS 11 Stk. H63 BxTxH: 367 x 316 x 72 mm Gewicht: 1,52 kg 11-19 Unterteilungsmöglichkeiten in Höhe 63 mm (3x IB 1,5x5 inkl. 6 TW, 6x IB 1x1, 2x IB 1x2, 2x TW IB 1x0).	6000011362	39,30 EUR
	i-BOXX 72 G inkl. 12 Insetboxen H63 BxTxH: 367 x 316 x 72 mm Gewicht: 1,53 kg 12-18 Unterteilungsmöglichkeiten in Höhe 63 mm (1x IB 1,5x5 inkl. 2 TW, 5x IB 1x1, 2x IB 1x2, 4x IB 2x2, 2x TW IB 1x0, 2x TW IB 2x0).	6000010988	39,30 EUR
	i-BOXX 72 G inkl. 26 Insetboxen H63 BxTxH: 367 x 316 x 72 mm Gewicht: 1,59 kg 26-28 Unterteilungsmöglichkeiten in Höhe 63 mm (1x IB 1,5x5 inkl. 2 TW, 25x IB 1x1).	6000010989	39,30 EUR



Kleinteileeinsatz für i-BOXX 72 G

Sortimo bietet kostenbewusste Kleinteileeinsätze aus tiefgezogenem Kunststoff mit unterschiedlicher Anzahl der Unterteilungsmöglichkeiten an.



Produkt	technische Daten	Beschreibung	Artikel-Nr.	Preis
Kleinteileeinsatz 7 Mulden i-BOXX 72 G	BxTxH: 355 x 275 x 70 mm Gewicht: 0,15 kg	Kleinteileeinsatz mit 7 Unterteilungsmöglichkeiten.	6000001813	5,40 EUR
Kleinteileeinsatz 12 Mulden i-BOXX 72 G	BxTxH: 349 x 270 x 62 mm Gewicht: 0,46 kg	Kleinteileeinsatz mit 12 Unterteilungsmöglichkeiten.	6000001480	5,40 EUR
Kleinteileeinsatz 16 Mulden i-BOXX 72 G	BxTxH: 349 x 271 x 62 mm Gewicht: 0,5 kg	Kleinteileeinsatz mit 16 Unterteilungsmöglichkeiten.	6000001814	5,40 EUR

i-BOXX G – Die Transparente für besseren Überblick

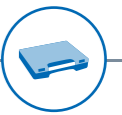

Wandhalter für i-BOXX 72 G

	Produktbeschreibung	Artikel-Nr.	Preis
	i-BOXX Wandhalter G BxTxH: 322 x 354 x 46 mm Gewicht: 0,38 kg i-BOXX Wandhalter G befestigt i-BOXXen 72 G gut sichtbar und schnell zugänglich am Fahrzeug oder in der Werkstatt.	6000011032	24,50 EUR

i-BOXX 72 G Spezialkonfigurationen

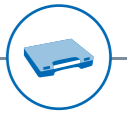

	Produktbeschreibung	Artikel-Nr.	Preis
	i-BOXX 72 G PKW-Verbandkasten DIN 13164 BxTxH: 367 x 316 x 72 mm Gewicht: 1,37 kg i-BOXX 72 G mit Füllung nach DIN 13164 (PKW-Verbandkasten).	1000011392	48,60 EUR
	i-BOXX 72 G Ladungssicherung Transporter BxTxH: 367 x 316 x 72 mm Gewicht: 3,56 kg Grundausrüstung zur Ladungssicherung im Transporter (2x ProSafe Zurring mit Ratsche 3,5 m, 2x ProSafe Zurring mit Klemmschloss 3 m, 4x Antirutschmatten 200x100x8 mm, 4x Flex-Kantenschutz für Zurringurte 1x Flyer Ladungssicherung).	1000011185	127,70 EUR
	i-BOXX 72 G Ladungssicherung PKW BxTxH: 367 x 316 x 72 mm Gewicht: 2,12 kg Grundausrüstung für Ladungssicherung im PKW (2x Zurring mit Klemmschloss 3,5 m, 1x Ladungssicherungsnetz 1000x1200 mm, 1x Antirutschmatte 750x500 mm, 1x Flyer Ladungssicherung).	1000011186	119,60 EUR
	i-BOXX 72 G Betriebsverbandkasten DIN 13157 BxTxH: 367 x 316 x 72 mm Gewicht: 1,47 kg i-BOXX 72 G mit Füllung nach DIN13157 (Betriebsverbandkasten), geeignet für den Einsatz im Betrieb, auf Baustellen oder auch in Schulen und Kindertagesstätten.	1000011391	58,40 EUR



Das erweiterbare System für noch mehr Flexibilität

i-BOXX Rack G

- flexibel erweiterbares Ordnungssystem
- schnelle Austauschbarkeit der Bestückung
- Klicksystem ermöglicht Transport im Verbund
- kompatibel mit komplettem L-BOXX System

	Produktbeschreibung	Artikel-Nr.	Preis
	i-BOXX Rack G BxTxH: 442 x 342 x 100 mm Gewicht: 1,1 kg i-BOXX Rack G leer für individuelle Bestückung.	6000011093	35,50 EUR
	i-BOXX Rack G 3-fach BxTxH: 442 x 342 x 304 mm Gewicht: 4,2 kg i-BOXX Rack G 3-fach ist ein fest verbundenes Modul aus drei einzelnen Racks mit einem i-BOXX Rack G Deckel als oberen Abschluss.	6000011091	131,40 EUR

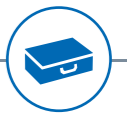

Die universelle Transportlösung

C-BOXX

- robuste BOXX mit transparentem Deckel
- klappbarer Tragegriff
- großes Stauvolumen von 17 l
- integrierte Aufnahmen für ProClick Werkzeugtaschen

Die C-BOXX ist eine robuste Transportlösung für viele Tätigkeiten im Handwerk, Industrie- und Servicebereich. Aufgrund des eimerähnlichen Aufbaus kann sie universell für die Aufbewahrung von Werkzeugen und Verbrauchsmaterialien bis hin zum Transport von verschmutzten Demontageteilen verwendet werden. Der transparente Deckel schließt dabei die C-BOXX ab und schützt deren Inhalt. Mit Hilfe des klappbaren Griffs lässt sich die C-BOXX bequem tragen und auch wieder platzsparend verstauen. Die Größe der C-BOXX ist optimal auf Fachböden und Fachbodenwannen von Sortimo Fahrzeuginrichtungen ausgelegt. Besonders macht die C-BOXX die Erweiterbarkeit mit ProClick Werkzeugtaschen, die über integrierte Schnittstellen im oberen Rand adaptiert werden können. Mit ihr sind Werkzeuge schnell aus dem Fahrzeug an den Einsatzort transportiert und das gleich zusammen mit dem nötigen Verbrauchsmaterial in der C-BOXX.

	Produktbeschreibung	Artikel-Nr.	Preis
 	C-BOXX mit Deckel BxTxH: 311 x 309 x 306 mm Leergewicht: 1,44 kg Beladungskapazität: 20 kg	6000013614	26,60 EUR
 	C-BOXX Halter SR5 BxTxH: 209 x 63 x 222 mm Beladungskapazität: 20 kg Platzsparendes Einhängen der C-BOXX am Seitenprofil der SR5 Fahrzeuginrichtung. Komfortabler und schneller Zugriff auch von außerhalb des Fahrzeuges.	1000018390	39,80 EUR
 	C-BOXX Halter GL4 Zur Befestigung an der Aluseitenwand über Anbauschienen (sind nicht im Lieferumfang enthalten, da abhängig von der Blocktiefe).	1000018274	45,30 EUR



ProClick Werkzeugtaschen
ab Seite 294

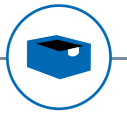

Der Normbehälter für alles

E-BOXX

- Normbehälter ermöglicht firmenübergreifenden Warenverkehr
- resistent gegen eine Vielzahl an Chemikalien
- Kleinladungsträger nach VDA Norm 4500
- optional mit Deckel und Ladungssicherungselementen

Der Kleinladungsträger ermöglicht den firmenübergreifenden Warenverkehr und ist je nach Anforderung in fünf unterschiedlichen Größen erhältlich.

Produkt	technische Daten	Artikel-Nr.	Preis
E-BOXX 600x400x148	BxTxH: 600 x 400 x 148 mm Gewicht: 1,4 kg	37234032	24,80 EUR
E-BOXX 400x300x148	BxTxH: 400 x 300 x 148 mm Gewicht: 0,7 kg	37234049	16,80 EUR
E-BOXX 300x200x148	BxTxH: 300 x 200 x 148 mm Gewicht: 0,42 kg	37234070	9,60 EUR
E-BOXX 600x400x270	BxTxH: 600 x 400 x 270 mm Gewicht: 1,8 kg	37234056	28,90 EUR
E-BOXX 400x300x270	BxTxH: 400 x 300 x 270 mm Gewicht: 1,1 kg	37234063	21,00 EUR
E-BOXX Deckel 400x300	BxTxH: 400 x 300 x 25 mm Gewicht: 0,35 kg	37234148	9,40 EUR
E-BOXX Deckel 600x400	BxTxH: 600 x 400 x 25 mm Gewicht: 0,6 kg	37234155	16,30 EUR





Das individualisierbare Service-Depot im Palettenformat

sContainer



Mobiles Depot mit
optionalem Regalsystem



Minimale Stellfläche,
maximaler Raumnutzen



Nahtlose Integration in
Transport- und Logistikketten



Geringe Anschaffungs-
und Unterhaltskosten



sContainer – Die Vorteile im Überblick

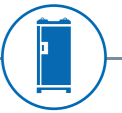

Mobiles Depot mit optionalem Regalsystem

Der sContainer dient als mobiles Depot auf Baustellen oder bei Serviceeinsätzen – auf Wunsch auch mit Ordnungssystem. Somit ist das Werkzeug und Verbrauchsmaterial direkt am Einsatzort verfügbar. Ein großer Vorteil bei längerfristigen Baustellen oder innerstädtischen Einsätzen, bei denen die Anfahrt mit dem Nutzfahrzeug nicht immer bis an den Einsatzort möglich ist.

Nahtlose Integration in Transport- und Logistikketten

Aufgrund seiner Grundfläche im Europalettenformat ist der sContainer kostengünstig in jeden Logistikaufbau integrierbar. Er kann sowohl mit Flurförderfahrzeugen bewegt, als auch preisgünstig per LKW, Schiff oder Flugzeug transportiert werden. Somit können Sie den sContainer global einsetzen und direkt zum Einsatzort liefern lassen. Ihr Service- oder Baustellenteam reist unkompliziert hinterher.



**Individuell bestückbar.
Kontaktieren Sie uns! Ihren
persönlichen Ansprechpartner
finden Sie ab Seite 354**

Minimale Stellfläche, maximaler Raumnutzen

Die Grundfläche des sContainers beträgt nicht mehr als eine Europalette. Somit ist der Service Container an den engsten Baustellen oder Serviceeinsätzen ein kompaktes Depot mit viel Innenraumnutzen. Denn durch die Integration eines SR5 Regalsystems wird Stauraum auf mehreren Ebenen geschaffen, der für Werkzeuge und Verbrauchsmaterialien genutzt werden kann.

Geringe Anschaffungs- und Unterhaltskosten

Der sContainer ist nicht nur in der Anschaffung deutlich günstiger als beispielsweise ein Nutzfahrzeug, sondern auch im Unterhalt. Denn KFZ-Versicherungen sowie Steuern entfallen. Nutzen Sie also das mobile Depot, um nicht tagtäglich Ihre Werkzeuge, Maschinen und Verbrauchsmittel hin- und herfahren zu müssen – auch das spart eine Menge Kraftstoffkosten und führt dazu, dass keine Gerätschaften vergessen werden.



sContainer – Produkteigenschaften

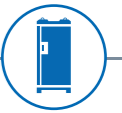

Robustes Material

Die Basis bildet ein massives Gestell, das eine Zuladung von bis zu 500 kg erlaubt. Die Mantelfläche besteht aus pulverbeschichtetem Stahlblech. Eine Kunststoffhaube verhindert zuverlässig das Eindringen von Regenwasser.



Belüftung

Das Belüftungssystem sorgt für permanenten Frischluftdurchsatz. Passend für Gastransport gemäß Dekra Zertifizierung.

Kranösen

Die Ösen können optional nachgerüstet werden, um den sContainer am Einsatzort auch mit dem Kran bewegen zu können.



Beklebungsfäche

Der sContainer bietet eine große Fläche für Firmenlogos oder Werbegrafiken, welche wir gerne für Sie erstellen oder Sie direkt über den **mySortimo graphics Beklebungskonfigurator** individuell gestalten und mitbestellen können. Mit geringem Aufwand wird somit der Stauraum ganz nebenbei zum idealen und kostengünstigen Werbeträger.



Schloss

Für den sContainer können Sie zwischen drei Schlössern wählen. Die günstigste Variante ist das Vorhängeschloss, welches eine solide Sicherung vor Diebstahl gewährleistet. Alternativ können Sie ein Zylinderschloss wählen oder die High-End Variante, das elektronische Zahlenschloss, das Sie unabhängig von Schlüsseln macht.



Transportaufnahme (serienmäßig)

Die Bodenbaugruppe des sContainers ist einer Euro-Palette nachempfunden. Dementsprechend kann der Container von Flurförderzeugen aufgenommen und transportiert werden.



Innenraum

Der Innenraum ist durch eine großflächige Tür komfortabel zugänglich. Als Bodenfläche kommt der widerstandsfähige SoboGrip Boden zum Einsatz. Einzigartig ist, dass Komponenten der Fahrzeugeinrichtung SR5 im Innenraum verbaut werden können und für eine optimale Organisation und zusätzliche Ladungssicherung sorgen. Für ein Angebot mit SR5 Regalsystem, wenden Sie sich gerne an Ihren nächsten Sortimo Verkaufsberater: [mySortimo.de/kontakt](https://www.mysortimo.de/kontakt)



sContainer – Vielseitigkeit im Palettenformat



sContainer Größe und Schließsysteme nach Bedarf auswählen

Der sContainer ist in der Höhe 1,20 m und 1,90 m verfügbar. Die Grundmaße, die auf dem Europalettenmaß basieren, bleiben immer gleich. Je nach Bedarf können Sie die sContainer mit unterschiedlichen Varianten an Schließsystemen bestellen. Optional kann der sContainer mit Kranösen, einer Belüftung und individuellen Werbebeklebung versehen werden - je nach Einsatzzweck.

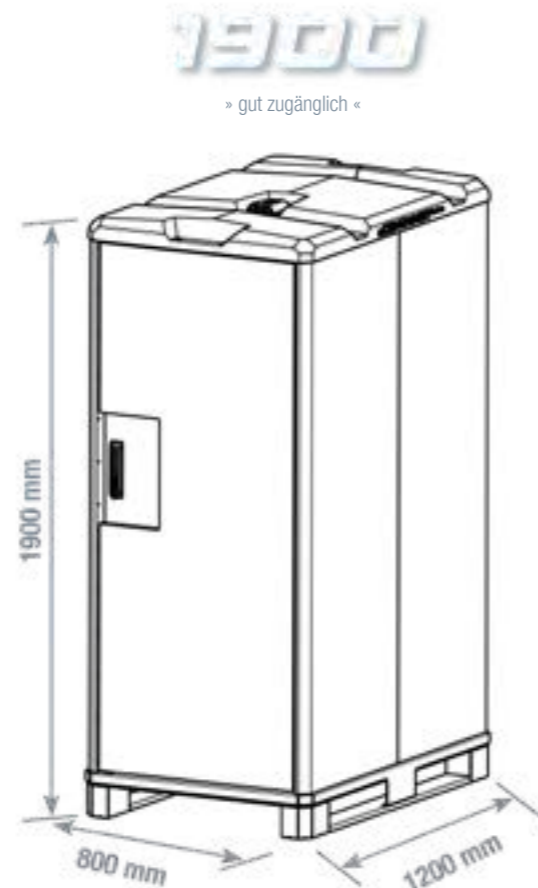
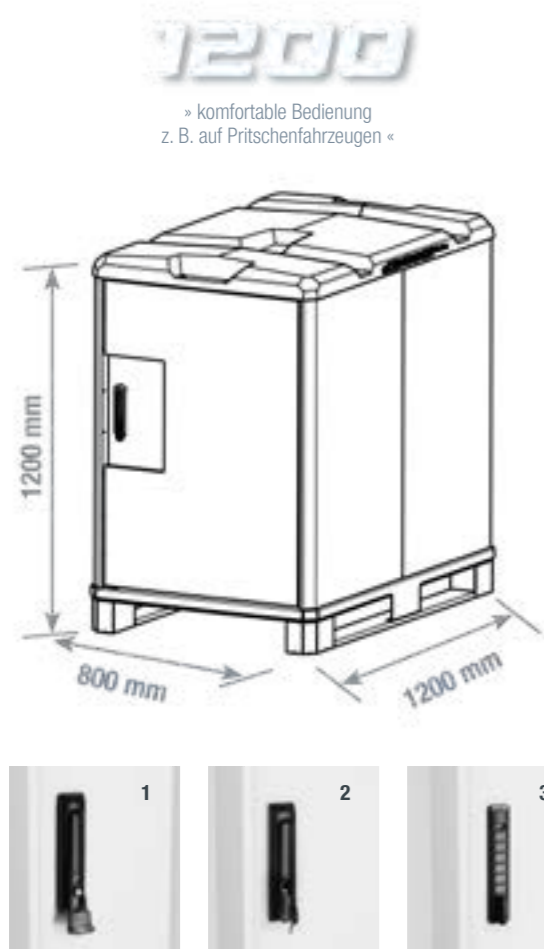

Zubehör für außen

	Produktbeschreibung	Artikel-Nr.	Preis
	Lifting-Kit sContainer BxTxH: 55,5 x 36,5 x 73,5 mm Gewicht: 1 kg Mit dem Lifting-Kit lässt sich der Container für einen Transport am Kran aufrüsten. Die Ösen sind selbst unter Last noch drehbar und damit immer optimal in Krafrichtung ausgerichtet.	1000013967	197,80 EUR
	Dachlüfter schmal BxTxH: 97 x 72 x 135 mm Gewicht: 0,12 kg Material: UV-resistenter, schlagfester Kunststoff Funktionalität: permanenter Frischluftdurchsatz Passend für Gastransport gemäß Dekra Zertifizierung. (in Kombination mit Boden- oder Seitenlüfter)	801016208	36,90 EUR
	Bügelschloss kunststoffummantelt BxTxH: 140 x 90 x 70 mm Gewicht: 1,13 kg Optimale Ergänzung für den sContainer PL. Der Kunststoffummantel schützt umliegende Teile vor Beschädigungen. Dank Abdeckkappe ist die Funktion auch bei ungünstigen Witterungsverhältnissen sichergestellt.	6000002883	14,20 EUR

sContainer 1200 ...	Artikel-Nr.	Preis
1 ... mit Bügelschloss	1000016409	1.515,30 EUR
2 ... mit Zylinderschloss	1000016407	1.559,00 EUR
3 ... mit elektronischem Schloss	1000016408	1.847,90 EUR

sContainer 1900 ...	Artikel-Nr.	Preis
1 ... mit Bügelschloss	1000013961	1.928,10 EUR
2 ... mit Zylinderschloss	1000013962	1.915,10 EUR
3 ... mit elektronischem Schloss	1000013963	2.063,40 EUR



mySortimo graphics
Nutzen Sie Ihren sContainer als mobile Werbefläche!



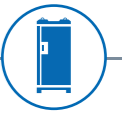

Der sContainer bietet eine große Fläche für Firmenlogos oder Werbegrafiken, welche wir gerne für Sie erstellen oder Sie direkt über den **mySortimo graphics Beklebungskonfigurator** individuell gestalten und mitbestellen können. Mit geringem Aufwand wird somit der Stauraum ganz nebenbei zum idealen und kostengünstigen Werbeträger.

Jetzt gleich online konfigurieren >> mySortimo.de/graphics

sContainer – Zubehör



Zubehör für den Innenraum

	Produktbeschreibung	Artikel-Nr.	Preis
	Bodenlüfter rund BxTxH: 210 x 140 x 70 mm Gewicht: 0,26 kg Der Bodenlüfter sorgt in Kombination mit dem Dachlüfter (Artikel-Nr. 801016208) für permanenten Luftaustausch im Innenraum des sContainers. Der kombinierte Verbau der beiden Lüfter ist von der Dekra für den Gastransport zertifiziert.	6000001283	41,10 EUR
	Fachboden 711x498mm Ablage SCON SR5 BxTxH: 711 x 498 x 73 mm Gewicht: 5,18 kg Der Fachboden bietet eine großzügige Ablagefläche. Durch kombinierten Verbau von zwei Böden entsteht eine Ablage über die komplette Fläche des sContainers.	1000014331	84,80 EUR
	Einzelzurrpunkt ProSafe SCON SR5 BxTxH: 50 x 31 x 26 mm Gewicht: 0,14 kg Mit dem Einzelzurrpunkt ProSafe lässt sich die im sContainer verstaute Ladung mit dem passenden ProSafe-Zurrgurt sichern.	1000014311	10,10 EUR
	Zurrschiene ProSafe PC 1000mm SCON SR5 BxTxH: 1.220 x 200 x 70 mm Gewicht: 2,17 kg Die Zurrschiene ProSafe bietet zahlreiche Zurrpunkte zur Ladungssicherung im sContainer. Die Gummieinlage bietet Anlagefläche für die Ladung und schützt diese vor Beschädigung.	1000019660	140,30 EUR

	Produktbeschreibung	Artikel-Nr.	Preis
	i-BOXX Wandhalter BxTxH: 322 x 354 x 46 mm Gewicht: 0,38 kg Am i-BOXX Wandhalter lassen sich i-BOXXen schnell zugänglich an der Seitenwand des sContainers verstauen. Durch komfortable Einhandbedienung lässt sich die BOXX einfach wieder aus dem Halter lösen.	1000014321	37,70 EUR

Schlauchhalter

Die Schlauchhalter nehmen Schläuche und Kabel auf.



Produkt	technische Daten	Artikel-Nr.	Preis
Schlauchhalter mittel SCON SR5	BxTxH: 260 x 190 x 106 mm Gewicht: 0,81 kg	1000014315	34,10 EUR

Hakenleiste

Die Hakenleisten sind in drei verschiedenen Größen verfügbar und lassen sich an den Seitenwänden der sContainer montieren.



Produkt	technische Daten	Artikel-Nr.	Preis
Hakenleiste 03 SCON SR5	BxTxH: 251 x 87,2 x 53 mm Gewicht: 0,54 kg	1000014317	31,80 EUR
Hakenleiste 04 SCON SR5	BxTxH: 355 x 98,1 x 53 mm Gewicht: 1,17 kg	1000014318	34,30 EUR
Hakenleiste 05 SCON SR5	BxTxH: 459 x 87,2 x 53 mm Gewicht: 1,01 kg	1000014319	37,10 EUR



Die mobile Arbeitsstation für Werkstatt und Baustelle

WorkMo



Multifunktionalität –
ordnen, transportieren, arbeiten



Modularität –
nach Bedarf kombinieren



Vielseitigkeit – Einsatz von
der Werkstatt bis zur Baustelle



Kompatibilität zum
Sortimo BOXXen-Programm



WorkMo – auf einen Blick

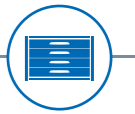

WorkMo ist ein multifunktionales Transport-, Ordnungs- und Arbeitssystem. Die einzelnen Module lassen sich je nach Anwendungsfall flexibel miteinander kombinieren. Durch umfangreiches Zubehör entstehen anwendungsgerechte und transportable Arbeitsplätze für Werkstatt und Baustelle. Einzigartig macht die WorkMo auch ihre Kompatibilität zum Sortimo BOXXen Programm. Vielseitige Ordnungslösungen bieten Verstaumöglichkeiten für Kleinteile und Werkzeuge aller Art. Durch diverse BOXXen Partnerschaften mit Lieferanten von Hand- und Elektrowerkzeugen sowie Montage- und Befestigungsmaterialien ist eine komplette Systemdurchgängigkeit gegeben. Verklicken, verkoppeln, alles passt zueinander – mehr Produktivität geht nicht!

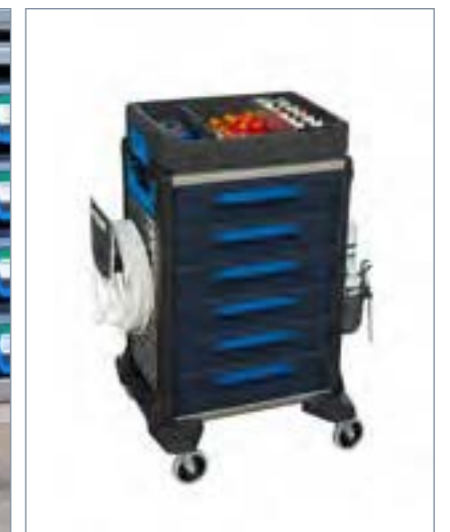
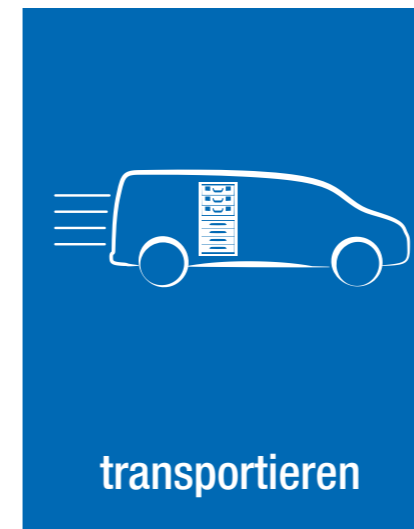
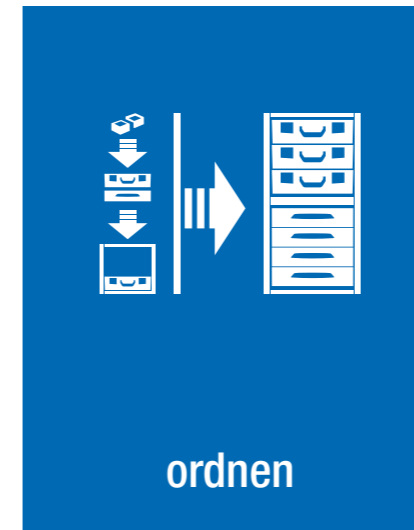

WorkMo – 24-500



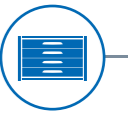

BxTxH: 526 x 396 x 506 mm

Belastbarkeit Deckel: 100 kg

Maximale Zuladung: 100 kg



Die Module der Größe 24-500 sind die kompaktesten aus der WorkMo Familie. Sie eignen sich somit auch aufgrund des geringen Eigengewichts für den häufigen Transport und variable Kombination. Verschiedenste Varianten mit Schubladen, BOXen, Koffern oder einem Universalschrank bieten Lösungen für vielseitigste Anwendungen. Die Module lassen sich miteinander verkoppeln und so z. B. durch zwei Module in Verbindung mit Zubehör wie Werkzeugablage, Arbeitsplatten oder -tischen zu einem mobilen Arbeitsplatz zusammenstellen. Mit Mobilitätslösungen wie Roller, Rollerkuven oder dem Alu-Caddy wird die WorkMo mobil.

	Produktbeschreibung	Artikel-Nr.	Preis
	WorkMo 24-500 mit 3 BOXenböden Gewicht: 11,8 kg Beispielbestückung: 3x L-BOXen 102 G4	1000003813	249,90 EUR
	WorkMo 24-500 mit 8 Kofferschienen Gewicht: 7,5 kg Beispielbestückung: 4x T-BOXen G	1000003732	214,00 EUR
	WorkMo 24-500 mit 4 Kofferschüben Gewicht: 16,5 kg Beispielbestückung: 4x Metallkoffer KM 320	1000003914	429,30 EUR
	WorkMo 24-500 mit 2 Schubladen und Kofferschub Gewicht: 15 kg Beispielbestückung: 1x L-BOX 136 G4	1000003747	327,80 EUR

	Produktbeschreibung	Artikel-Nr.	Preis
	WorkMo 24-500 mit 3 Schubladen Gewicht: 17,2 kg Mit drei Schubladen in Höhe 8.	1000004553	388,90 EUR
	WorkMo 24-500 mit 4 Schubladen Gewicht: 18,9 kg Mit vier Schubladen in Höhe 6.	1000003702	402,30 EUR
	WorkMo 24-500 Universalschrank Gewicht: 11,5 kg Mit zwei Fachböden und einer abschließbaren Schranktür ausgestattet.	1000003748	308,30 EUR

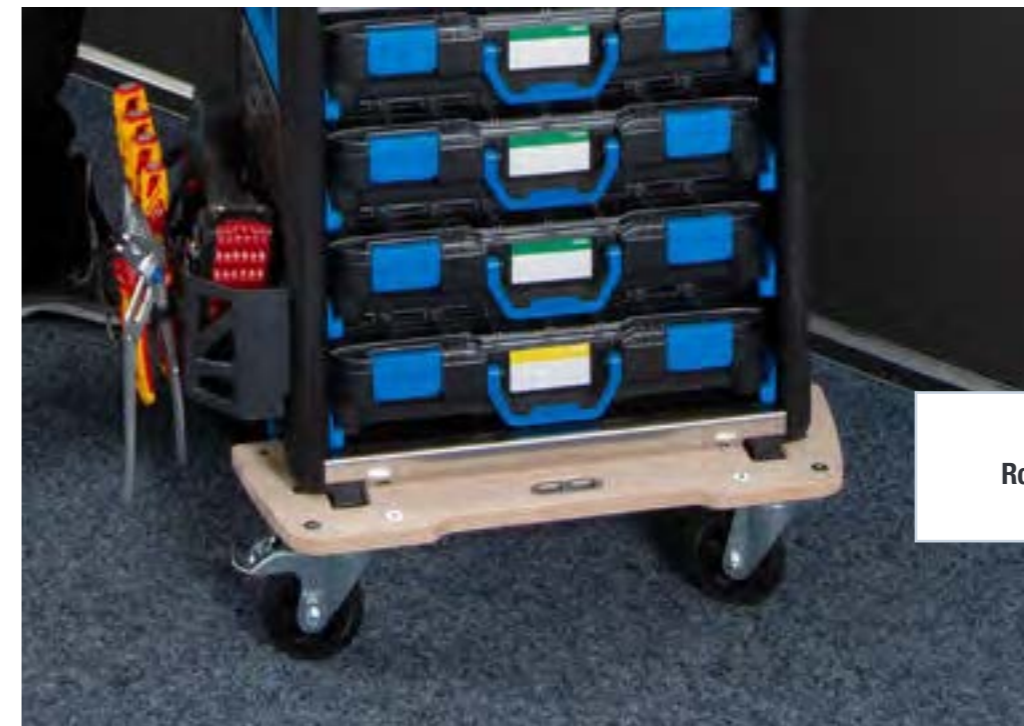

Roller ab Seite 282

WorkMo – 24-750

BxTxH: 526 x 396 x 744 mm

Belastbarkeit Deckel: 100 kg

Maximale Zuladung: 100 kg

WorkMos in Größe 24-750 sind bei gleicher Breite etwa 250 mm höher als die Module in Größe 24-500. Dadurch ergibt sich natürlich ein Vorteil in Sachen Stauraum. Zahlreiche Konfigurationen mit Schubladen, BOXXen, Koffern, Universalschrank und Fachböden ermöglichen einen vielseitigen Einsatz. Durch Kombination mit einem Roller oder den Rollerkufen steht bereits bei Einsatz eines Moduls in Verbindung mit einem Roller oder den Rollerkufen eine Arbeitshöhe von etwa 90 cm zur Verfügung. Erweitert um Zubehör wie Werkzeugablage, Arbeitsplatten oder -tische und diverserem Seitenwandzubehör entsteht ein vollwertiger mobiler Arbeitsplatz für Werkstatt oder Baustelle.

Produktbeschreibung		Artikel-Nr.	Preis
	WorkMo 24-750 mit 4 BOXXenböden Gewicht: 24,7 kg Beispielbestückung: 4x L-BOXXen 136 G4	1000004460	325,50 EUR
	WorkMo 24-750 mit 8 Kofferschienen Gewicht: 18,1 kg Beispielbestückung: 1x L-BOXX 102 G4 3x L-BOXXen 136 G4	1000004447	308,30 EUR
	WorkMo 24-750 mit Schubladen und Kofferschienen Gewicht: 24,8 kg Beispielbestückung: 4x T-BOXXen G	1000004458	429,30 EUR
	WorkMo 24-750 mit 5 Schubladen V1 Gewicht: 14,7 kg Mit einer Schublade in Höhe 6 und vier Schubladen in Höhe 8.	1000004432	590,60 EUR
	WorkMo 24-750 mit 6 Schubladen Gewicht: 26,4 kg Mit fünf Schubladen in Höhe 6 und einer Schublade in Höhe 8.	1000004431	604,30 EUR



WorkMo – 34-500

BxTxH: 789 x 396 x 506 mm

Belastbarkeit Deckel: 100 kg

Maximale Zuladung: 100 kg

Die Größen 34-500 und 34-750 bieten noch mehr Stauraum für Ihre Werkzeuge und Verbrauchsmaterialien. Bestückt mit Schubladen, Fachböden mit Fachbodenklappe oder BOXXen ermöglichen sie unterschiedlichste Einsatzmöglichkeiten. Auch für diese Module steht Zubehör wie Roller, Rollerkufen sowie Arbeitsplatten und Seitenwandzubehör zur Verfügung.

Produktbeschreibung		Artikel-Nr.	Preis
	WorkMo 34-500 mit 3 Schubladen Gewicht: 24,1 kg Mit drei Schubladen in Höhe 8.	1000003791	510,10 EUR
	WorkMo 34-500 mit 4 Schubladen Gewicht: 25,9 kg Mit vier Schubladen in Höhe 6.	1000003703	536,80 EUR



WorkMo – 44-500

BxTxH: 1.052 x 396 x 506 mm

Belastbarkeit Deckel: 100 kg

Maximale Zuladung: 100 kg

Die Module in Breite 4 spielen ihre Vorteile speziell im stationären Bereich aus: Maximaler Stauraum und eine große Arbeitsfläche! Varianten mit Schubladen sowie Fachböden mit Fachbodenklappe oder BOXXen lassen vielseitige Einsatzmöglichkeiten zu. Mit Zubehör wie Arbeitsplatten, Rollern oder Rollerkufen sowie diversen Erweiterungen für die Seitenwände lässt sich die WorkMo noch zusätzlich aufwerten.

Produktbeschreibung		Artikel-Nr.	Preis
	WorkMo 44-500 mit 3 Schubladen Gewicht: 28,8 kg Mit drei Schubladen in Höhe 8.	1000003792	577,20 EUR
	WorkMo 44-500 mit 4 Schubladen Gewicht: 31,3 kg Mit vier Schubladen in Höhe 6.	1000003704	604,30 EUR

Roller – Flexibel und hoch belastbar

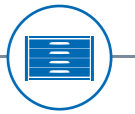

Mit dem Roller aus hochwertigem Buche-Multiplex machen Sie Ihre WorkMo mobil. Die vollgummierten Lenkrollen (2 davon mit Feststeller) sind robust und garantieren einen ruhigen Lauf selbst auf unwegsamem Gelände. Über die Koppelhebel wird die Verbindung zur WorkMo hergestellt. Die plane Oberfläche in Kombination mit integrierten Zurrpunkten sowie die Belastbarkeit von bis 200 kg erlauben auch die Nutzung als Transportroller.



Roller

Produkt	technische Daten	Beschreibung	Artikel-Nr.	Preis
WorkMo Rollerplatte 24	BxTxH: 612 x 493 x 144 mm Gewicht: 6,54 kg	WorkMo-Module der Größe 24-500 und 24-750	1000003706	195,40 EUR
WorkMo Rollerplatte 34	BxTxH: 854 x 493 x 144 mm Gewicht: 8,94 kg	WorkMo-Module der Größe 34-500 und 34-750	1000003707	218,50 EUR
WorkMo Rollerplatte 44	BxTxH: 1.096 x 493 x 144 mm Gewicht: 10 kg	WorkMo-Module der Größe 44-500 und 44-750	1000003708	246,20 EUR



Weiteres Zubehör zur
Ladungssicherung ab Seite 138

Produktbeschreibung	Artikel-Nr.	Preis
 Wandhalterung Roller WorkMo BxTxH: 270 x 97 x 254 mm Gewicht: 1,5 kg Zur Montage an Fahrzeugeinrichtung oder Karosserie. Sicheres Verstauen aller WorkMo-Roller im Fahrzeug.	1000003963	32,60 EUR

AluCaddy – Kompakt und flexibel

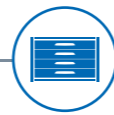

Produktbeschreibung		Artikel-Nr.	Preis
 <p>AluCaddy klappbar BxTxH: 490 x 490 x 1.090 mm Gewicht: 6,0 kg</p> <p>Mit dem klappbaren AluCaddy lassen sich die WorkMo-Module komfortabel transportieren. Mit einer Traglast von 150 kg ist der AluCaddy ein praktischer Helfer beim täglichen Transport von Materialien.</p>	801014905	170,00 EUR	
 <p>Wandhalterung AluCaddy BxTxH: 504 x 53 x 61 mm Gewicht: 1,2 kg</p> <p>Die Wandhalterung wird beispielsweise an der Hecktüre montiert und dient zur sicheren Aufnahme des zusammengeklappten AluCaddys im Fahrzeug.</p>	1000004391	26,00 EUR	

Rollerkufen

Mit den Rollerkufen wird die WorkMo dauerhaft mobil. Einmal montiert ist die WorkMo permanent rollbar. Die Rollerkufe ist mit allen WorkMo Modulen kompatibel. Zwei der Lenkrollen verfügen über einen Feststeller, sodass Stabilität und Standfestigkeit bei der Arbeit gewährleistet sind.

Produktbeschreibung		Artikel-Nr.	Preis
 <p>Rollerkufen WorkMo VPE2 BxTxH: 546 x 145 x 108 mm Gewicht: 2,56 kg</p> <p>Dauerhafte Mobilität für die WorkMo. Passend für alle WorkMo-Module. Belastbar bis 150 kg.</p>	6000002992	93,20 EUR	

Arbeitsplatten – Arbeiten wo und wann Sie wollen



Arbeitsplatte WorkMo

Die Arbeitsplatten aus hochwertigem Buche-Multiplex bieten eine ideale Arbeitsfläche sowohl für größere, aber auch für feine und filigrane Arbeiten. Die Platten lassen sich mit einem Rastmechanismus auf der Oberseite der WorkMo befestigen, bei Bedarf aber mit einem Handgriff auch wieder abnehmen. Die gelochte Ausführung ermöglicht zahlreiche Fixiermöglichkeiten zur Bearbeitung von Werkstücken.

Produkt	technische Daten	Beschreibung	Artikel-Nr.	Preis
Arbeitsplatte gelocht WorkMo 24	BxTxH: 443 x 695 x 60 mm Gewicht: 3,57 kg	... alle WorkMo Module 24-500 und 24-750 Arbeitsplatte mit 20 mm Systemlochung	1000003696	133,04 EUR
Arbeitsplatte WorkMo 24	BxTxH: 426 x 571 x 41 mm Gewicht: 3,91 kg	... alle WorkMo Module 24-500 und 24-750	1000003697	116,30 EUR
Arbeitsplatte WorkMo 34	BxTxH: 426 x 834 x 41 mm Gewicht: 5,1 kg	... alle WorkMo Module 34-500 und 34-750	1000003698	133,40 EUR
Arbeitsplatte WorkMo 44	BxTxH: 426 x 1.098 x 41 mm Gewicht: 7,5 kg	... alle WorkMo Module 44-500 und 44-750	1000003699	154,30 EUR

Seitenwandzubehör – Für noch mehr Nutzen



Produktbeschreibung		Artikel-Nr.	Preis
 <p>Ablagefach 04-7 BxTxH: 352 x 132 x 103 mm Gewicht: 0,38 kg</p> <p>Weitere Verstaumöglichkeit für die WorkMo Seitenwand. Integrierte Werkzeugklemmleiste zur Unterbringung von Schraubendrehern, Zangen, etc.</p>	6000001329	26,70 EUR	
passendes Befestigungsmaterial		1000003777	3,10 EUR
 <p>Ablagefach für Papiere BxTxH: 157 x 210 x 74 mm Gewicht: 0,41 kg</p> <p>Dokumentenablage für die WorkMo Seitenwand. Passend für die Unterlagen bis DIN A4</p>	801016054	12,90 EUR	
passendes Befestigungsmaterial		1000003777	3,10 EUR
 <p>Stromversorgung 4-fach IP44 04-7 WorkMo BxTxH: 396 x 526 x 506 mm Gewicht: 1,02 kg</p> <p>4-fach Verteilersteckdose mit 2 Meter Anschlussleitung. Inklusive Kabelhaken und Befestigungsmaterial. Schutzart IP44</p>	1000003774	47,60 EUR	

Spannmittel – Kompromissloser Halt

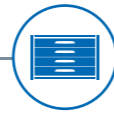



Produktbeschreibung	Artikel-Nr.	Preis
 <p>Absteckbolzen 65 mm VPE2 BxTxH: 2 x 2 x 65 mm Gewicht: 0,08 kg Passend für die Systemlochung der Arbeitsplatten und Tische. Flexible Positionsanschlätze für Werkstücke.</p>	6000002974	19,70 EUR

 <p>Schraubzwinde 160 BxTxH: 208 x 81 x 22 mm Gewicht: 0,32 kg Schraubzwinde mit 160 mm Spannweite zum Fixieren von Werkstücken. Einsetzbar in Systemlochung und Aluprofil der gelochten Arbeitstische.</p>	6000002539	25,80 EUR
-------------------------------------------------------------------------------------------------------------------------------------------------------------------------------------------------------------------------------------------------------------------------------------------------------------------------------------------------------------	------------	-----------

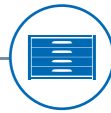
Werkzeugablage – Mühelos zum Werkstattwagen



Produktbeschreibung	Artikel-Nr.	Preis
 <p>Werkzeugablage WorkMo BxTxH: 364 x 520 x 103 mm Gewicht: 0,4 kg Flexibel mit der WorkMo koppelbar. Unterteilbar durch Trennbleche oder Insetboxen (Raster 6x8). Beständig gegen viele Lösungsmittel, Öle und Treibstoffe.</p>	1000004390	32,60 EUR

 <p>Trennblech kurz Werkzeugablage WorkMo BxTxH: 328 x 8 x 69 mm Gewicht: 0,1 kg Unterteilt die Werkzeugablage in der Breite. Größe der entstehenden Abteile Insetboxenkompatibel.</p>	1000004487	10,50 EUR
------------------------------------------------------------------------------------------------------------------------------------------------------------------------------------------------------------------------------------------------------------------------------------------------------------------------------------------	------------	-----------

Alulochblechzubehör – Alles griffbereit

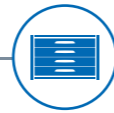

Klemmen und Haken

9-teilig – SET – 5-teilig



Werkzeughakenset 9-teilig 36,60 EUR
Aluminium Seitenwand

Artikel-Nr. 6000002437

Das Set besteht aus:
Werkzeugeinzelhaken 40, 66, 90;
Werkzeugdoppelhaken 40, 66, 90;
Werkzeugrundhaken 40;
Werkzeugrundhalter 80;
Werkzeugzangenhalter 61.



Werkzeugklemmsset 5-teilig 13,20 EUR
Aluminium Seitenwand

Artikel-Nr. 6000002438

Das Set besteht aus:
Werkzeugklemme 19, 25, 28, 32 und 38.

Produkt	Artikel-Nr.	Preis
Werkzeugeinzelhaken 40 Aluminium Seitenwand	6000002422	3,90 EUR
Werkzeugeinzelhaken 66 Aluminium Seitenwand	6000002423	4,30 EUR
Werkzeugeinzelhaken 90 Aluminium Seitenwand	6000002424	4,40 EUR
Werkzeugdoppelhaken 40 Aluminium Seitenwand	6000002425	4,80 EUR
Werkzeugdoppelhaken 66 Aluminium Seitenwand	6000002426	4,90 EUR
Werkzeugdoppelhaken 90 Aluminium Seitenwand	6000002427	5,00 EUR
Werkzeugzangenhalter 61 Aluminium Seitenwand	6000002430	6,00 EUR
Werkzeugrundhaken 40 Aluminium Seitenwand	6000002428	4,70 EUR
Werkzeugrundhalter 80 Aluminium Seitenwand	6000002429	6,00 EUR

Produkt	Artikel-Nr.	Preis
Werkzeugklemme 19 Aluminium Seitenwand	6000002435	3,30 EUR
Werkzeugklemme 25 Aluminium Seitenwand	6000002431	3,40 EUR
Werkzeugklemme 28 Aluminium Seitenwand	6000002432	3,50 EUR
Werkzeugklemme 32 Aluminium Seitenwand	6000002433	3,60 EUR
Werkzeugklemme 38 Aluminium Seitenwand	6000002434	3,70 EUR

Sicherheit – keine Chance für Langfinger



Produktbeschreibung	Artikel-Nr.	Preis
Entnahmesicherung WorkMo 500 BxTxH: 102 x 338 x 78 mm Gewicht: 1,05 kg Geeignet für alle WorkMo-Module in Höhe 500.	1000004560	79,70 EUR
Entnahmesicherung WorkMo 750 BxTxH: 102 x 576 x 78 mm Gewicht: 2,0 kg Geeignet für alle WorkMo-Module in Höhe 750.	1000004561	93,20 EUR
Bügel Schloss kunststoffummantelt BxTxH: 140 x 90 x 70 mm Gewicht: 1,13 kg Das kunststoffummantelte Bügelschloss sichert Ihre WorkMo einwandfrei auf der Baustelle.	6000002883	14,20 EUR

Schubladenzubehör – Für noch mehr Ordnung

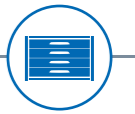

Trennblechsätze Schubladen

Unterteilt die Schubladen in bis zu vier Abteile. Durch zusätzliche Trennbleche erweiterbar.

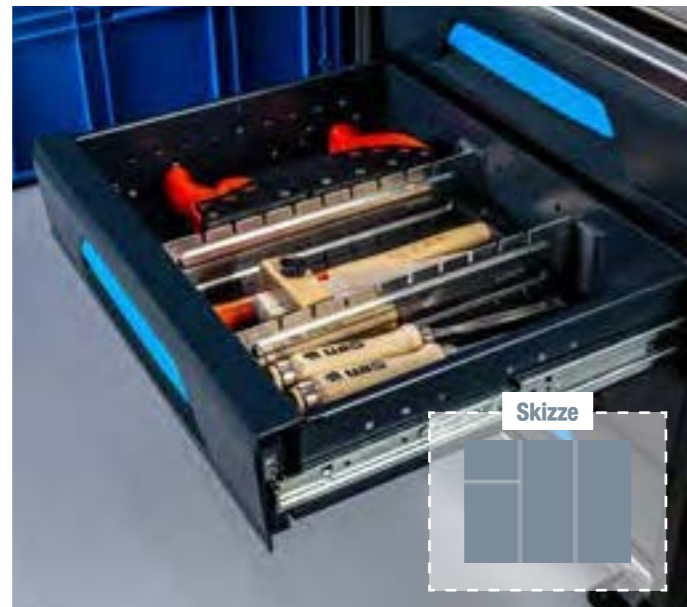

Produkt	Preis
Trennblechsatz Schublade 24-6 1000000449	13,30 EUR
Trennblechsatz Schublade 34-6 1000000452	14,30 EUR
Trennblechsatz Schublade 44-6 1000000455	15,00 EUR
Trennblechsatz Schublade 24-8 1000000450	15,80 EUR
Trennblechsatz Schublade 34-8 1000000453	15,90 EUR
Trennblechsatz Schublade 44-8 1000000456	17,50 EUR





Werkzeugmatten Schubladen

Sorgen für sicheren Halt und verhindern Klappergeräusche.



Produkt	Preis
Werkzeugmatte Schublade 24-0 6000015543	6,20 EUR
Werkzeugmatte Schublade 34-0 6000015546	8,50 EUR
Werkzeugmatte Schublade 44-0 6000015549	10,90 EUR

Schubladenunterteilung

Produktbeschreibung	Artikel-Nr.	Preis
  Insetboxenset 23 Stück H63	1000011030	27,30 EUR
  Kleinteileeinsatz 10 Schubladen 24-5	411016008	7,50 EUR

Schubladen Innenmaße	Breite	Tiefe	Höhe
Breite 2 / Höhe 6	418 mm	314 mm	89 mm
Breite 2 / Höhe 8	418 mm	314 mm	123 mm
Breite 3 / Höhe 6	660 mm	314 mm	89 mm
Breite 3 / Höhe 8	660 mm	314 mm	123 mm
Breite 3 / Höhe 10	660 mm	314 mm	157 mm
Breite 4 / Höhe 6	902 mm	314 mm	89 mm
Breite 4 / Höhe 8	902 mm	314 mm	123 mm
Breite 4 / Höhe 10	902 mm	314 mm	157 mm

ProSafe – Ladungssicherung auf höchstem Niveau

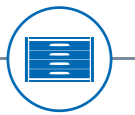

Das ProSafe System bietet umfangreiche Lösungen zur Sicherung von Ladegut im Fahrzeug. Neben allgemeinen Ladungssicherungselementen steht auch speziell auf die WorkMo abgestimmtes Ladungssicherungszubehör zur Verfügung. Somit ist ein sicherer Transport gewährleistet.



Zurrgurte ProSafe mit Klemmschloss



Produkt	technische Daten	Beschreibung	Artikel-Nr.	Preis
ProSafe Zurrgurt Klemmschloss 1,4 m	BxTxH: 110 x 80 x 40 mm Gewicht: 0,17 kg	Der Zurrgurt ProSafe Klemmschloss 1,4 m kann universell im Fahrzeug eingesetzt und mit einer Hand intuitiv bedient werden.	100000224	10,90 EUR
ProSafe Zurrgurt Klemmschloss 3 m	BxTxH: 110 x 110 x 45 mm Gewicht: 0,29 kg	Der Zurrgurt ProSafe Klemmschloss 3 m kann universell im Fahrzeug eingesetzt und mit einer Hand intuitiv bedient werden.	100000222	14,00 EUR
ProSafe Zurrgurt Klemmschloss 6 m	BxTxH: 150 x 110 x 40 mm Gewicht: 0,44 kg	Der Zurrgurt ProSafe Klemmschloss 6 m kann universell im Fahrzeug eingesetzt und mit einer Hand intuitiv bedient werden.	100000223	19,00 EUR

Zurrgurte ProSafe mit Ratsche



Produkt	technische Daten	Beschreibung	Artikel-Nr.	Preis
ProSafe Zurrgurt Ratsche 3,5 m	BxTxH: 130 x 110 x 50 mm Gewicht: 0,63 kg	Der Zurrgurt ProSafe Ratsche 3,5 m kann universell im Fahrzeug eingesetzt werden und ist bis 400 daN belastbar.	100000225	28,60 EUR
ProSafe Zurrgurt Ratsche 6 m	BxTxH: 130 x 140 x 55 mm Gewicht: 0,79 kg	Der Zurrgurt ProSafe Ratsche 6 m kann universell im Fahrzeug eingesetzt werden und ist bis 400 daN belastbar.	100000226	32,30 EUR

	Produktbeschreibung	Artikel-Nr.	Preis
	ProSafe CargoStopp BxTxH: 108 x 40 x 63 mm Gewicht: 0,20 kg Ladungssicherungselement zum Einsetzen in die Bodenzurrpunkte ProSafe erzeugt einen Anschlag zur formschlüssigen Ladungssicherung. Verzurrmöglichkeit bleibt dank integrierter Zurröse erhalten.	1000003736	24,80 EUR
	WorkMo Fix BxTxH: 155 x 66 x 9 mm Gewicht: 0,78 kg Ladungssicherungspaket für alle WorkMos im Fahrzeug. Passend für Sortimo Schutzböden in 9 mm Stärke. Muss im Fahrzeugboden eingefräst werden und wird so flächenbündig im Boden versenkt.	1000004978	33,70 EUR
	WorkMo Gurtführung VPE2 BxTxH: 15 x 300 x 75 mm Gewicht: 0,4 kg Stellt optimale Position von Zurrgurten sicher. Einfache Anwendung durch Einstecken in die WorkMo.	1000005129	23,90 EUR



Unbegrenzte Möglichkeiten mit nur einem Klick

ProClick



Systemübergreifende Kompatibilität –
fügt sich perfekt in das
Ecosystem von Sortimo und Bosch ein



Perfekte Ergonomie und Bewegungs-
freiheit durch den Werkzeuggürtel



Direkter Zugriff und Ordnung –
kein Suchen in den Hosentaschen



Langlebig und sicher durch robustes
Design und strapazierfähiges Material

Mobiles Arbeiten

ProClick – Unbegrenzte Möglichkeiten mit nur einem Klick



Das ProClick System ist nicht nur eine neue Produktlinie zum mobilen Arbeiten, sondern ein System, welches sich nahtlos in den Arbeitsalltag eines jeden Handwerkers und Servicetechnikers einfügt. Gemeinsam mit dem Joint Venture BS Systems haben Sortimo und BOSCH mit ProClick eine Produktlinie entwickelt, die sich in die Sortimo und BOSCH Produktwelt eingliedert und zudem Werkzeuge und Verbrauchsmaterialien direkt am Körper bereithält. Lästiges Bücken und Suchen hat dank der Werkzeugtaschen somit ein Ende. Ebenso können die Werkzeuge und Verbrauchsmaterialien leicht wieder abgelegt werden. Im Gegensatz zu Hosentaschen, die man erst ausleeren müsste.



ProClick erlaubt das Tragen der Werkzeuge und Arbeitsmaterialien direkt am Körper über Textiltaschen und fügt sich zudem in das EcoSystem von Sortimo und BOSCH ein – das heißt, es ist kompatibel mit einer Vielzahl an Produkten, die bereits bei Sortimo und BOSCH im Produktprogramm sind – markenunabhängig. Zudem ist ProClick kompatibel zum Ladungssicherungssystem ProSafe, da es die gleichen Aufnahmen verwendet. Somit können ProClick Taschen über den integrierten Haken in allen Seitenprofilen von SR5 mit ProSafe eingehängt werden.



Holder

Das Bindeglied des Systems ist der ProClick Holder. Er ist die Aufnahme für alle ProClick Werkzeugtaschen. Systemübergreifend können alle am Markt erhältlichen ProClick Taschen in den Holder eingehängt werden. Der ProClick Holder wiederum kann an jedem handelsüblichen Gürtel befestigt werden.

	Produktbeschreibung	Artikel-Nr.	Preis
	ProClick Holder Maße (BxTxH): 83 x 58 x 27 mm Beladungskapazität: 5 kg Passend für alle handelsübliche Gürtel mit einer Breite bis 5 cm	6000013927	5,90 EUR

ProClick – Unbegrenzte Möglichkeiten mit nur einem Klick



ProClick Schultertragegurt

Der ProClick Schultertragegurt ergänzt optimal den ProClick Werkzeuggürtel. Durch die Karabinerhaken an den verstellbaren Gurtbändern lässt sich der Gurt schnell und einfach an den D-Ringen des Werkzeuggürtels anbringen. Damit wird die Last am Werkzeuggürtel optimal auf den Körper verteilt und unterstützt dadurch das ergonomische Arbeiten mit den ProClick Werkzeugtaschen. Das atmungsaktive Mesh-Polster im Schulterbereich erhöht zudem den Tragekomfort, gerade bei längeren und intensiven Einsätzen. Zwei integrierte Bandschlaufen ermöglichen das zusätzliche Anbringen vom ProClick Holder. Dadurch lassen sich auch im Brustbereich ProClick Werkzeugtaschen nutzen, um Werkzeuge immer griffbereit zu haben. Weitere Steckfächer bieten zudem Verstaumöglichkeiten für kleinere Werkzeuge wie Schraubendreher und Stifte direkt am Brustgurt.

	Produktbeschreibung	Artikel-Nr.	Preis
	ProClick Schultertragegurt S/M Länge Polsterung: 42 cm Länge Gurtbänder: 90–125 cm Beladungskapazität: 24 kg (ProClick Werkzeuggürtel nicht enthalten)	6000015243	34,80 EUR
	ProClick Schultertragegurt L/XL Länge Polsterung: 52 cm Länge Gurtbänder: 105–140 cm Beladungskapazität: 24 kg (ProClick Werkzeuggürtel nicht enthalten)	6000015244	34,80 EUR



Anbindung an den D-Ringösen des ProClick Werkzeuggürtels.





Integrierte Bandschlaufen im Brustbereich ermöglichen das optionale Anbringen von ProClick Holdern. Darüber lassen sich direkt am Schultertragegurt ProClick Taschen optimal nutzen.



Steckfächer bieten weitere Verstaumöglichkeiten für kleinere Werkzeuge wie Schraubendreher oder Stifte.

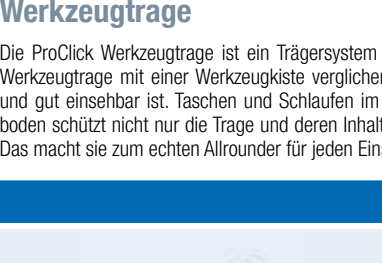

Werkzeuggürtel

Der Werkzeuggürtel erlaubt das Transportieren von Werkzeugen und Arbeitsmaterialien direkt am Mann. Durch die integrierte Polsterung und den robusten Aufbau lässt sich Werkzeug rückenfreundlich und komfortabel direkt an der Hüfte tragen. Die ProClick Holder können am Werkzeuggürtel flexibel eingeklemmt werden und ermöglichen dadurch das schnelle Wechseln von Werkzeugtaschen durch einfaches Einklicken und wieder Lösen.

	Produktbeschreibung	Artikel-Nr.	Preis
	ProClick Werkzeuggürtel S Maße Polsterung: 80 x 12 cm Länge Gürtelband: 100 cm Beladungskapazität: 24 kg Platz für bis zu fünf ProClick Holder	6000013940	34,80 EUR
	ProClick Werkzeuggürtel M Maße Polsterung: 90 x 12 cm Länge Gürtelband: 120 cm Beladungskapazität: 24 kg Platz für bis zu fünf ProClick Holder	6000013933	34,80 EUR
	ProClick Werkzeuggürtel L Maße Polsterung: 100 x 12 cm Länge Gürtelband: 140 cm Beladungskapazität: 24 kg Platz für bis zu fünf ProClick Holder	6000013941	34,80 EUR
	ProClick Werkzeuggürtel XL Maße Polsterung: 110 x 12 cm Länge Gürtelband: 160 cm Beladungskapazität: 24 kg Platz für bis zu fünf ProClick Holder	6000015090	34,80 EUR

Werkzeugtrage

Die ProClick Werkzeugtrage ist ein Trägersystem für ProClick Taschen und Zubehör, wie auch die C-BOXX oder die Fahrzeugeinrichtung SR5. Vereinfacht kann die Werkzeugtrage mit einer Werkzeugkiste verglichen werden. Sie besitzt ein großes Staufach für Werkzeuge und Verbrauchsmaterialien, das von oben offen zugänglich und gut einsehbar ist. Taschen und Schlaufen im Inneren und an den Außenseiten tragen zusätzlich zur besseren Übersicht und Ordnung bei. Der robuste Kunststoffboden schützt nicht nur die Trage und deren Inhalt vor Stößen und Schmutz, sondern ermöglicht über die integrierten Koppelhebel auch das Verklicken auf jede L-BOXX. Das macht sie zum echten Allrounder für jeden Einsatz.



	Produktbeschreibung	Artikel-Nr.	Preis
	ProClick Werkzeugtrage Maße (BxTxH): 480 x 240 x 330 mm Beladungskapazität: 24 kg Sechs integrierte Schnittstelle für ProClick Werkzeugtaschen. Erweiterbar mit ProClick Holder Kompatibel mit ProClick Werkzeugwanne und allen L-BOXXen	6000013934	80,00 EUR
	ProClick Werkzeugwanne Außenmaße (BxTxH): 440 x 233 x 88 mm Innenmaße (BxTxH): 365 x 226 x 75 mm Beladungskapazität: 5 kg Kompatibel mit Werkzeugtrage und allen L-BOXXen	6000013936	23,20 EUR



ProClick – Unbegrenzte Möglichkeiten mit nur einem Klick



Werkzeugtaschen und Zubehör



Die ProClick Taschen sind in diversen Größen und Ausführungen erhältlich. Sie bestehen aus robusten Polyester (1000 den) und sind mit praktischen Unterteilungen, Schlaufen und Halterungen versehen, sodass Werkzeuge und Verbrauchsmaterialien ihren festen Platz bekommen und leicht zu greifen sind. Im Gegensatz zu Ihren Hosentaschen erlauben die ProClick Werkzeugtaschen eine perfekte Übersicht über Arbeitsmaterialien und können nach Anwendungsfall vorsortiert werden. Die seitlichen Reflektorstreifen machen Sie auch im dunkeln sichtbar und bieten einen weiteren Schutz – vor allem in den dunklen Wintermonaten.

	Produktbeschreibung	Artikel-Nr.	Preis
	ProClick Nageltasche M Maße (BxTxH): 140 x 120 x 270 mm Beladungskapazität: 5 kg Ausstattung: 6 Gummischlaufen für Werkzeug, eine Bandschleife für Karabiner und eine Kordelzugtasche zum Verschließen der Nageltasche	6000013929	23,20 EUR
	ProClick Werkzeugtasche M 14 Maße (BxTxH): 140 x 120 x 270 mm Beladungskapazität: 5 kg Ausstattung: 13 Gummischlaufen für Werkzeug und eine Bandschleife für Karabiner	6000013928	23,20 EUR
	ProClick Werkzeugtasche L 16 Maße (BxTxH): 220 x 120 x 270 mm Beladungskapazität: 5 kg Ausstattung: 15 Gummischlaufen für Werkzeug und eine Bandschleife für Karabiner	6000013930	29,00 EUR
	ProClick Werkzeugtasche L 36 Maße (BxTxH): 220 x 200 x 270 mm Beladungskapazität: 5 kg Ausstattung: 15 Gummischlaufen für Werkzeug, eine Bandschleife für Karabiner, eine Oberstoffschleife, ein separates Innenfach, 16 Mini-Gummischlaufen, eine Zusatztasche (kompatibel mit Insetbox 1x2 H63) und ein Aufsteller auf der Rückseite	6000013931	32,60 EUR
	ProClick Werkzeugtasche L 39 Maße (BxTxH): 260 x 200 x 270 mm Beladungskapazität: 5 kg Ausstattung: 15 Gummischlaufen für Werkzeug, eine Bandschleife für Karabiner, eine Oberstoffschleife, ein separates Innenfach, 16 Mini-Gummischlaufen, eine Zusatztasche (kompatibel mit Insetbox 1x2 H63), ein Aufsteller auf der Rückseite, ein Hammerhalter, eine Bandschleife mit Steckschnalle und ein Maßbandhalter für Gürtelclips	6000013932	34,80 EUR
	ProClick Akku Halter, VPE 2 Stk. Maße (BxTxH): 74 x 98 x 36 mm Beladungskapazität: 1 kg Kompatibel mit allen handelsüblichen Bosch Professional 18 V-Akkus als auch mit den Akkus aus dem herstellerübergreifenden CAS-System (Cordless Alliance System)	6000013935	9,90 EUR

	Produktbeschreibung	Artikel-Nr.	Preis
	ProClick Werkzeugkarte S 6 Maße (BxTxH): 220 x 160 x 40 mm Beladungskapazität: 5 kg Ausstattung: 5 Schlaufen für Werkzeuge und Stifte und eine Bandschleife für Karabiner	6000015240	14,50 EUR
	ProClick Hammerhalter S Maße (BxTxH): 220 x 160 x 110 mm Beladungskapazität: 5 kg Ausstattung: Schwenkbarer Halter mit federvorgespannten Flügeln zur Aufnahme von Stielgeräten, 2 Stiftschlaufen und eine Bandschleife für Karabiner	6000015241	17,80 EUR
	ProClick Gerätetasche S Maße außen (BxTxH): 210 x 120 x 50 mm Maße innen (BxTxH): 160 x 90 x 20 mm Beladungskapazität: 5 kg Ausstattung: verschließbare Tasche u.a. für Smartphones mit Ausspannung für Anschlusskabel an Unterseite, 2 Stiftschlaufen und eine Bandschleife für Karabiner	6000015242	17,80 EUR

ProClick Sets

Mit den ProClick Startersets erhalten Sie den perfekten Einstieg in das ProClick System, damit Sie für alle täglichen Herausforderungen optimal gerüstet sind – egal ob auf der Baustelle direkt am Mann mit dem ProClick Werkzeuggürtel oder mit den mobilen Transportlösungen wie C-BOXX oder Werkzeugtrage.

	Produktbeschreibung	Artikel-Nr.	Preis
	ProClick Starterset Werkzeuggürtel Werkzeuggürtel in der jeweiligen Größe inkl. 3 ProClick Holder, 1 ProClick Nageltasche M, 1 ProClick Werkzeugtasche L 39 und 1 ProClick Akku Halter		je 103,20 EUR
	mit ProClick Werkzeuggürtel S, Länge 100 cm	1000018828	
	mit ProClick Werkzeuggürtel M, Länge 120 cm	1000018829	
	mit ProClick Werkzeuggürtel L, Länge 140 cm	1000018830	
	mit ProClick Werkzeuggürtel XL, Länge 160 cm	1000020149	
	ProClick Starterset C-BOXX C-BOXX inkl. 3 ProClick Holder, 1 ProClick Nageltasche M, 1 ProClick Werkzeugtasche M 14, 1 ProClick Akku Halter und ProClick Werkzeuggürtel in der jeweiligen Größe		je 110,10 EUR
	mit ProClick Werkzeuggürtel S, Länge 100 cm	1000018825	
	mit ProClick Werkzeuggürtel M, Länge 120 cm	1000018826	
	mit ProClick Werkzeuggürtel L, Länge 140 cm	1000018827	
	ProClick Starterset Werkzeugtrage Werkzeugtrage inkl. 2 ProClick Holder, 1 ProClick Nageltasche M, 1 ProClick Werkzeugtasche M 14, 1 ProClick Akku Halter und 1 ProClick Werkzeugwanne zur Erweiterung des Stauraums unter der Trage.	1000018831	144,70 EUR



Flexible Ladungssicherung auf dem Fahrzeugdach

TopSystem



Individualisierbare Werbefläche
auf Seitenwange

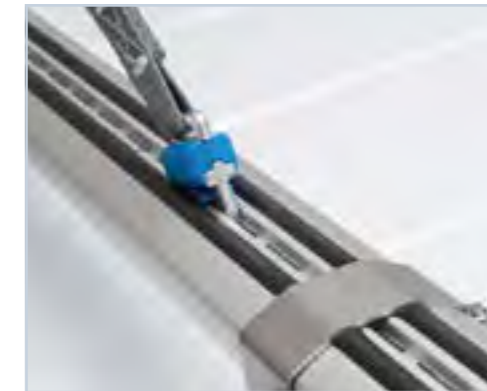

Einfache Ladungssicherung
durch das ProSafe Verzurrsystem



Flexibel erweiterbar
mit umfangreichem Zubehör



Zeitsparendes und ergonomisches
Be- und Entladen von Ladegut



TopSystem – Flexible Ladungssicherung auf dem Fahrzeugdach



Grundträger

Querträger mit integriertem ProSafe Verzurrsystem



Zubehör



- Erweiterung für die Grundträger
- seitlicher Anschlag für Ladegut

- Erweiterung für die Grundträger
- durchgängiger Abschluss der Querträger schafft zusätzlich Stabilität
- seitlicher Anschlag für Ladegut
- aerodynamische Kontur

- vereinfacht die Beladung: Ladegut kann von der Rückseite des Fahrzeuges auf das TopSystem geschoben werden
- zeitsparendes und ergonomisches Be- und Entladen von Ladung
- vermeidet Schäden an Fahrzeug und Ladung
- belastbar bis 50 kg

i Die notwendige Wagenlänge sowie die Maße für die passende Laderolle entnehmen Sie bitte den Fahrzeugtabellen.



Ihre Vorteile

- sicherer Transport langer, sperriger Güter
- hohe Zuladung dank geringem Eigengewicht
- aerodynamische Kontur sorgt für geringe Windgeräusche und spart Kraftstoff
- einzigartige Ladungssicherungsmöglichkeiten mit dem optional integrierten ProSafe Verzurrsystem
- flexibel erweiterbar mit vielseitigem Zubehör
- korrosionsbeständig und langlebig dank hochwertiger Edelstahl- und Aluminiumkomponenten



ProSafe

- **Durchgängiges System**
Vielseitig einsetzbar in Ladungssicherungsböden, Fahrzeugeinrichtungen, dem Sortimo TopSystem, aber auch in den Originalzurrpunkten der Fahrzeughersteller.
- **Alles aus einer Hand**
Sortimo bietet Ihnen ein Komplettsystem: Verzurrmöglichkeiten und passendes Zubehör aus einer Hand.
- **Einfach und sicher**
Komfortable und schnelle Anwendung spart Zeit und garantiert sicheren Halt des Ladeguts.



Nutzen Sie Ihren Dachträger als Werbefläche!

Die Seitenwange des Sortimo Dachträgers bietet Ihnen Raum für eine individuelle Beklebung mit Ihrem Firmenlogo oder -slogan. Sie können diese Beklebung mit dem **mySortimo graphics Beklebungskonfigurator** selbst gestalten und gleich bestellen. Beklebung online konfigurieren auf [» mySortimo.de/graphics](https://www.mysortimo.de/graphics)

TopSystem – Flexible Ladungssicherung auf dem Fahrzeugdach



Grundträger

CITROËN

Modell / Baujahr	Radstand	Dachform	Querträger	Gewicht	Artikel-Nr.	Preis	Optionale Länge	
							Wange	Laderolle
Berlingo 2008	2728 mm	Normaldach	2 Stück	7,0 kg	1000011358	253,70 EUR	2200 mm	1250 mm
Berlingo 2018	2785 mm	Normaldach	3 Stück	11,0 kg	1000015776	330,20 EUR	2200 mm	1450 mm
Berlingo 2018	2975 mm	Normaldach	3 Stück	11,0 kg	1000015777	355,70 EUR	2500 mm	1450 mm
Jumpy 2016	2925 mm 3275 mm	Normaldach	2 Stück	7,5 kg	1000011362	228,20 EUR	2000 mm 2500 mm	1450 mm
Jumpy 2016	3275 mm L1 3275 mm L2	Normaldach	3 Stück	11,0 kg	1000011363	304,70 EUR	2000 mm 2800 mm	1450 mm
Jumper 2006	3000 mm 3450 mm	Normaldach Mittelhochdach	3 Stück	13,0 kg	1000011360	393,90 EUR	3000 mm 3500 mm	1750 mm
Jumper 2006	4035 mm L1 4035 mm L2	Mittelhochdach Hochdach	4 Stück	17,5 kg	1000011361	534,00 EUR	4000 mm 4500 mm	1750 mm

FIAT

Modell / Baujahr	Radstand	Dachform	Querträger	Gewicht	Artikel-Nr.	Preis	Optionale Länge	
							Wange	Laderolle
Doblo 2010	2755 mm 3105 mm	Normaldach	3 Stück	10,0 kg	1000011364	330,20 EUR	2200 mm 2800 mm	1250 mm
Scudo 2022	2925 mm 3275 mm	Normaldach	2 Stück	7,5 kg	1000020234	228,20 EUR	2000 mm 2500 mm	1450 mm
Scudo 2022	3275 mm 3275 mm L2	Normaldach	3 Stück	11,0 kg	1000020235	304,70 EUR	2500 mm 2800 mm	1450 mm
Talento 2016	3098 mm 3498 mm	Niedrig	2 Stück	8,5 kg	1000011289	247,70 EUR	2800 mm 3500 mm	1650 mm
Talento 2016	3098 mm 3498 mm	Niedrig	3 Stück	12,5 kg	1000011305	368,30 EUR	2800 mm 3500 mm	1650 mm
Talento 2016	3098 mm 3498 mm	Niedrig	4 Stück	16,0 kg	1000011301	483,00 EUR	2800 mm 3500 mm	1650 mm
Ducato 2006	3000 mm 3450 mm	Normaldach Mittelhochdach	3 Stück	13,0 kg	1000011365	393,90 EUR	3000 mm 3500 mm	1750 mm
Ducato 2006	4035 mm L1 4035 mm L2	Mittelhochdach Hochdach	4 Stück	17,5 kg	1000011366	534,00 EUR	4000 mm 4500 mm	1750 mm

FORD

Modell / Baujahr	Radstand	Dachform	Querträger	Gewicht	Artikel-Nr.	Preis	Optionale Länge	
							Wange	Laderolle
Connect 2014	2662 mm 3062 mm	Normaldach	2 Stück	8,0 kg	1000011367	240,90 EUR	2000 mm 2500 mm	1450 mm
Connect 2014	3062 mm	Normaldach	3 Stück	11,5 kg	1000011369	355,70 EUR	2500 mm	1450 mm
Courier 2014	2498 mm	Normaldach	2 Stück	7 kg	1000020487	253,70 EUR	2200mm	1250mm
Transit Custom 2012	2933 mm 3300 mm	Normaldach	2 Stück	8,5 kg	1000011372	247,70 EUR	3000 mm 3500 mm	1550 mm
Transit Custom 2012	2933 mm 3300 mm	Normaldach	3 Stück	12,5 kg	1000011374	355,70 EUR	3000 mm 3500 mm	1550 mm
Transit Custom 2023	3100mm L1 3500mm L2	Normaldach	2 Stück	8,5 kg	1000021189	247,70 EUR	2800 mm 3200 mm	1550 mm
Transit Custom 2023	3100mm L1 3500mm L2	Normaldach	3 Stück	12,5 kg	1000021191	355,70 EUR	2800 mm 3200 mm	1550 mm
Transit 2014	3300 mm 3750 mm 3750 mm L2	Mittelhochdach Hochdach	3 Stück	13,0 kg	1000011166	393,90 EUR	3000 mm 3500 mm 4000 mm	1750 mm
Transit 2014	3750 mm L2	Mittelhochdach Hochdach Superhochdach	4 Stück	17,0 kg	1000011165	534,00 EUR	4000 mm	1750 mm

IVECO

Modell / Baujahr	Radstand	Dachform	Querträger	Gewicht	Artikel-Nr.	Preis	Optionale Länge	
							Wange	Laderolle
Daily 1999 Daily 2014	3000 mm 3520 mm	Normaldach	3 Stück	13,5 kg	1000011375	393,90 EUR	2200 mm 2200 mm	1750 mm
Daily 1999 Daily 2014	3000 mm 3250 mm 3250 mm L2 3300 mm 3520 mm L2 3950 mm 4100 mm 4100 mm L2	Mittelhochdach	3 Stück	12,0 kg	1000011376	368,40 EUR	2200 mm 2500 mm 2500 mm 2200 mm 2500 mm 2500 mm 2500 mm	1550 mm

LEVC

Modell / Baujahr	Radstand	Dachform	Querträger	Gewicht	Artikel-Nr.	Preis	Optionale Länge	
							Wange	Laderolle
VN5 2020	3386 mm	Normaldach	2 Stück	7,5 kg	1000019294	240,90 EUR	2500 mm	1450 mm
VN5 2020	3386 mm	Normaldach	3 Stück	11,0 kg	1000019297	355,70 EUR	2500 mm	1450 mm

TopSystem – Flexible Ladungssicherung auf dem Fahrzeugdach



MAN

Modell / Baujahr	Radstand	Dachform	Querträger	Gewicht	Artikel-Nr.	Preis	Optionale Länge	
							Wange	Laderolle
TGE 2016	3640 mm 4490 mm	Normaldach Hochdach	3 Stück	12,5 kg	1000018681	419,30 EUR	3500 mm 4500 mm	1650 mm
TGE 2016	3640 mm 4490 mm	Normaldach Hochdach	4 Stück	16,5 kg	1000011377	508,60 EUR	3500 mm 4500 mm	1650 mm
TGE 2016*	3640 mm 4490 mm 4490 mm L2	Normaldach Hochdach	3 Stück	12,5 kg	1000018680	419,30 EUR	3500 mm 4500 mm 4500 mm	1650 mm

*Passend für Modelle mit C-Schiene.

MERCEDES-BENZ

Modell / Baujahr	Radstand	Dachform	Querträger	Gewicht	Artikel-Nr.	Preis	Optionale Länge	
							Wange	Laderolle
Citan 2012	2697 mm	Normaldach	2 Stück	7,0 kg	1000011379	240,90 EUR	2000 mm	1250 mm
Citan Maxi 2012	3081 mm	Normaldach	2 Stück	7,0 kg	1000011381	240,90 EUR	2500 mm	1250 mm
Citan Maxi 2012	3081 mm	Normaldach	3 Stück	10,0 kg	1000011383	317,50 EUR	2500 mm	1250 mm
Citan 2021 Standard Citan 2021 Lang	2716 mm 3100 mm	Normaldach	2 Stück	7,0 kg	1000019270	240,90 EUR	2000 mm 2500 mm	1250 mm
Citan 2021 Standard Citan 2021 Lang	2716 mm 3100 mm	Normaldach	3 Stück	10,0 kg	1000019271	317,50 EUR	2000 mm 2500 mm	1250 mm
Vito 2003 Vito 2014	3200 mm L1 3200 mm L2 3430 mm	Normaldach	4 Stück	16,0 kg	1000011164	483,00 EUR	2800 mm 3200 mm 3500 mm	1550 mm
Sprinter 2006 Sprinter 2018	3250 mm 3259 mm 3665 mm 3924 mm	Normaldach	3 Stück	12,5 kg	1000011384	368,40 EUR	3200 mm 3200 mm 3700 mm 3700 mm	1650 mm
Sprinter 2006 Sprinter 2018	3250 mm 3259 mm 3665 mm 3924 mm	Normaldach	4 Stück	16,5 kg	1000011386	483,00 EUR	3200 mm 3200 mm 3700 mm 3700 mm	1650 mm
Sprinter 2006 Sprinter 2018	3250 mm 3259 mm 3665 mm 3924 mm 4325 mm	Hochdach	3 Stück	12,0 kg	1000011388	368,40 EUR	2800 mm 2800 mm 3500 mm 3700 mm 4500 mm	1550 mm
Sprinter 2006 Sprinter 2018	3250 mm 3259 mm 3665 mm 3924 mm 4325 mm	Hochdach	4 Stück	16,0 kg	1000011390	483,00 EUR	2800 mm 2800 mm 3500 mm 3700 mm 4500 mm	1550 mm

NISSAN

Modell / Baujahr	Radstand	Dachform	Querträger	Gewicht	Artikel-Nr.	Preis	Optionale Länge	
							Wange	Laderolle
NV200 10	2725 mm	Normaldach	2 Stück	7,0 kg	1000011398	240,90 EUR	2200 mm	1250 mm
NV200 10	2725 mm	Normaldach	3 Stück	10,0 kg	1000011400	317,50 EUR	2200 mm	1250 mm
Townstar 21 L1 Townstar 22 L2	2716 mm 3100 mm	Normaldach	2 Stück	7,0 kg	1000020238	240,90 EUR	2000 mm 2500 mm	1250 mm
Townstar 21 L1 Townstar 22 L2	2716 mm 3100 mm	Normaldach	3 Stück	10,0 kg	1000020239	317,50 EUR	2000 mm 2500 mm	1250 mm
NV300 16/Primastar 21	3098 mm 3498 mm	Normaldach	2 Stück	8,5 kg	1000011288	247,70 EUR	2800 mm 3500 mm	1650 mm
NV300 16/Primastar 21	3098 mm 3498 mm	Normaldach	3 Stück	12,5 kg	1000011304	368,30 EUR	2800 mm 3500 mm	1650 mm
NV300 16/Primastar 21	3098 mm 3498 mm	Normaldach	4 Stück	16,0 kg	1000011300	483,00 EUR	2800 mm 3500 mm	1650 mm
NV400 12/Interstar 21	3182 mm 3682 mm 4332 mm	Normaldach Mittelhochdach	4 Stück	18,5 kg	1000011401	635,90 EUR	3200 mm 3700 mm 4500 mm	1650 mm

OPEL

Modell / Baujahr	Radstand	Dachform	Querträger	Gewicht	Artikel-Nr.	Preis	Optionale Länge	
							Wange	Laderolle
Combo 2012	2755 mm 3105 mm	Normaldach	3 Stück	10,0 kg	1000011402	330,20 EUR	2200 mm 2800 mm	1250 mm
Combo 2018	2785 mm	Normaldach	3 Stück	11 kg	1000015780	330,20 EUR	2200 mm	1450 mm
Combo 2018	2975 mm	Normaldach	3 Stück	11 kg	1000015781	355,70 EUR	2500 mm	1450 mm
Vivaro 2014	3098 mm 3498 mm	Normaldach	2 Stück	8,5 kg	1000011287	247,70 EUR	2800 mm 3500 mm	1650 mm
Vivaro 2014	3098 mm 3498 mm	Normaldach	3 Stück	12,5 kg	1000011303	368,30 EUR	2800 mm 3500 mm	1650 mm
Vivaro 2014	3098 mm 3498 mm	Normaldach	4 Stück	16,0 kg	1000011299	483,00 EUR	2800 mm 3500 mm	1650 mm
Vivaro 2019	2925 mm 3275 mm	Normaldach	2 Stück	7,5 kg	1000016025	228,20 EUR	2000 mm 2500 mm	1450 mm
Vivaro 2019	3275 mm 3275mm L2	Normaldach	3 Stück	11,0 kg	1000016026	304,70 EUR	2500 mm 2800 mm	1450 mm
Movano 2010	3182 mm 3682 mm 4332 mm	Normaldach Mittelhochdach	4 Stück	18,5 kg	1000011403	635,90 EUR	3200 mm 3700 mm 4500 mm	1650 mm
Movano 2021	4035 mm 4035 mm L2	Mittelhochdach Hochdach	4 Stück	17,5 kg	1000020366	534,00 EUR	4000 mm 4500 mm	1750 mm
Movano 2021	3000 mm 3450 mm	Mittelhochdach Hochdach	3 Stück	13,0 kg	1000020365	393,90 EUR	3000 mm 3500 mm	1750 mm

Dachträger

TopSystem – Flexible Ladungssicherung auf dem Fahrzeugdach



PEUGEOT

Modell / Baujahr	Radstand	Dachform	Querträger	Gewicht	Artikel-Nr.	Preis	Optionale Länge	
							Wange	Laderolle
Partner 2008	2728 mm 2728 mm L2	Normaldach	2 Stück	7,0 kg	1000011408	253,70 EUR	2200 mm	1250 mm
Partner 2018	2785 mm	Normaldach	3 Stück	11 kg	1000015778	330,20 EUR	2200 mm	1450 mm
Partner 2018	2975 mm	Normaldach	3 Stück	11 kg	1000015779	355,70 EUR	2500 mm	1450 mm
Expert 2016	2925 mm 3275 mm	Normaldach	2 Stück	7,5 kg	1000011406	228,20 EUR	2000 mm 2500 mm	1450 mm
Expert 2016	3275 mm 3275 mm L2	Normaldach	3 Stück	11,0 kg	1000011407	304,70 EUR	2500 mm 2800 mm	1450 mm
Boxer 2006	3000 mm 3450 mm	Normaldach Mittelhochdach	3 Stück	13,0 kg	1000011404	393,90 EUR	3000 mm 3500 mm	1750 mm
Boxer 2006	4035 mm 4035 mm L2	Mittelhochdach Hochdach	4 Stück	17,5 kg	1000011405	534,00 EUR	4000 mm 4500 mm	1750 mm

RENAULT

Modell / Baujahr	Radstand	Dachform	Querträger	Gewicht	Artikel-Nr.	Preis	Optionale Länge	
							Wange	Laderolle
Kangoo 2012	2697 mm	Normaldach	2 Stück	7,0 kg	1000011409	240,90 EUR	2000 mm	1250 mm
Kangoo Maxi 2010	3081 mm	Normaldach	2 Stück	7,0 kg	1000011411	240,90 EUR	2500 mm	1250 mm
Kangoo Maxi 2010	3081 mm	Normaldach	3 Stück	10,0 kg	1000011413	317,50 EUR	2500 mm	1250 mm
Kangoo Rapid 2021 L1 Kangoo Rapid 2021 L2	2716 mm 3100 mm	Normaldach	2 Stück	7,0 kg	1000018189	240,90 EUR	2000 mm 2500 mm	1250 mm
Kangoo Rapid 2021 L1 Kangoo Rapid 2021 L2	2716 mm 3100 mm	Normaldach	3 Stück	10,0 kg	1000018190	317,50 EUR	2000 mm 2500 mm	1250 mm
Express Van 2021	2812 mm	Normaldach	2 Stück	7,0 kg	1000019650	240,90 EUR	2200 mm	1250 mm
Express Van 2021	2812 mm	Normaldach	3 Stück	10,0 kg	1000019652	317,50 EUR	2200 mm	1250 mm
Trafic 2014	3098 mm 3498 mm	Normaldach	2 Stück	8,5 kg	1000011286	247,70 EUR	2800 mm 3500 mm	1650 mm
Trafic 2014	3098 mm 3498 mm	Normaldach	3 Stück	12,5 kg	1000011302	368,30 EUR	2800 mm 3500 mm	1650 mm
Trafic 2014	3098 mm 3498 mm	Normaldach	4 Stück	16,0 kg	1000011298	483,00 EUR	2800 mm 3500 mm	1650 mm
Master 2010	3182 mm 3682 mm 4332 mm	Normaldach Mittelhochdach	4 Stück	18,5 kg	1000011414	635,90 EUR	3200 mm 3700 mm 4500 mm	1650 mm

TOYOTA

Modell / Baujahr	Radstand	Dachform	Querträger	Gewicht	Artikel-Nr.	Preis	Optionale Länge	
							Wange	Laderolle
Proace 2016	2925 mm 3275 mm	Normaldach	2 Stück	7,5 kg	1000011415	228,20 EUR	2000 mm 2500 mm	1450 mm
Proace 2016	3275 mm 3275 mm L2	Normaldach	3 Stück	11,0 kg	1000011416	304,70 EUR	2500 mm 2800 mm	1450 mm
Proace City 2020	2785 mm	Normaldach	3 Stück	11,0 kg	1000016004	330,20 EUR	2200 mm	1450 mm
Proace City 2020	2975 mm	Normaldach	3 Stück	11,0 kg	1000016005	355,70 EUR	2500 mm	1450 mm

VOLKSWAGEN

Modell / Baujahr	Radstand	Dachform	Querträger	Gewicht	Artikel-Nr.	Preis	Optionale Länge	
							Wange	Laderolle
Caddy 2003 Caddy 2015	2682 mm	Normaldach	2 Stück	7,0 kg	1000011418	240,90 EUR	2200 mm	1250 mm
Caddy 2003 Caddy 2015	2682 mm	Normaldach	3 Stück	10,5 kg	1000011420	317,40 EUR	2200 mm	1250 mm
Caddy 2020	2755 mm	Normaldach	2 Stück	7,0 kg	1000017829	228,20 EUR	2000 mm	1250 mm
Caddy 2020	2755 mm	Normaldach	3 Stück	10,5 kg	1000017830	317,50 EUR	2000 mm	1250 mm
Caddy Maxi 2008 Caddy Maxi 2015	3002 mm 3006 mm	Normaldach	2 Stück	7,0 kg	1000011422	228,20 EUR	2500 mm	1250 mm
Caddy Maxi 2008 Caddy Maxi 2015	3002 mm 3006 mm	Normaldach	3 Stück	10,0 kg	1000011425	304,70 EUR	2500 mm	1250 mm
Caddy Maxi 2008 Caddy Maxi 2015	3002 mm 3006 mm	Normaldach	4 Stück	13,0 kg	1000011427	381,10 EUR	2500 mm	1250 mm
Caddy Maxi 2020	2970 mm	Normaldach	2 Stück	7,0 kg	1000017831	228,20 EUR	2200 mm	1250 mm
Caddy Maxi 2020	2970 mm	Normaldach	3 Stück	10,5 kg	1000017832	317,50 EUR	2200 mm	1250 mm
Caddy Maxi 2020	2970 mm	Normaldach	4 Stück	13,0 kg	1000017833	406,60 EUR	2200 mm	1250 mm
ID-Buzz Cargo 2022	2988 mm	Normaldach	2 Stück	7,5 kg	1000020105	228,20 EUR	2000 mm	1450 mm
ID-Buzz Cargo 2022	2988 mm	Normaldach	3 Stück	11,0 kg	1000020106	317,50 EUR	2000 mm	1450 mm
T5 2003 T6 2015	3000 mm 3400 mm	Normaldach	2 Stück	8,0 kg	1000011155	240,90 EUR	2800 mm 3000 mm	1450 mm
T5 2003 T6 2015	3000 mm 3400 mm	Normaldach	3 Stück	12,0 kg	1000011153	355,70 EUR	2800 mm 3000 mm	1450 mm

TopSystem – Flexible Ladungssicherung auf dem Fahrzeugdach



VOLKSWAGEN

Modell / Baujahr	Radstand	Dachform	Querträger	Gewicht	Artikel-Nr.	Preis	Optionale Länge	
							Wange	Laderolle
T5 2003 T6 2015	3000 mm 3400 mm	Normaldach	4 Stück	15,5 kg	1000011151	419,30 EUR	2800 mm 3000 mm	1450 mm
Crafter 2006	3250 mm 3665 mm	Normaldach	3 Stück	12,5 kg	1000011428	368,40 EUR	3200 mm 3700 mm	1650 mm
Crafter 2006	3250 mm 3665 mm	Normaldach	4 Stück	16,5 kg	1000011430	483,00 EUR	3200 mm 3700 mm	1650 mm
Crafter 2006	3250 mm 3665 mm 4325 mm	Mittelhochdach	3 Stück	12,0 kg	1000011432	368,40 EUR	2800 mm 3500 mm 4500 mm	1550 mm
Crafter 2006	3250 mm 3665 mm 4325 mm	Mittelhochdach	4 Stück	16,0 kg	1000011434	483,00 EUR	2800 mm 3500 mm 4500 mm	1550 mm
Crafter 2016	3640 mm 4490 mm	Normaldach Hochdach	3 Stück	12,5 kg	1000018679	419,30 EUR	3500 mm 4500 mm	1650 mm
Crafter 2016	3640 mm 4490 mm	Normaldach Hochdach	4 Stück	16,5 kg	1000011436	508,60 EUR	3500 mm 4500 mm	1650 mm
Crafter 2016*	3640 mm 4490 mm 4490 mm L2	Normaldach Hochdach	4 Stück	16,5 kg	1000011437	508,60 EUR	3500 mm 4500 mm 4500 mm	1650 mm
Crafter 2016*	3640 mm 4490 mm 4490 mm L2	Normaldach Hochdach	3 Stück	12,5 kg	1000018678	419,30 EUR	3500 mm 4500 mm 4500 mm	1650 mm

*Passend für Modelle mit C-Schiene.

ZUBEHÖR

Wangen

Seitlicher Abschluss für Ihr TopSystem. Die für Ihr Fahrzeug benötigte Wangenlänge können Sie den Fahrzeugtabellen entnehmen. Artikel umfasst eine Wange, sowie das Befestigungsmaterial für eine Seite des TopSystem Grundträgers.



Produkt	technische Daten	Artikel-Nr.	Preis	Produkt	technische Daten	Artikel-Nr.	Preis
STS Wange 1800	BxTxH: 1.745 x 18 x 84 mm Gewicht: 1,7 kg	1000005227	91,70 EUR	STS Wange 3200	BxTxH: 3.135 x 18 x 84 mm Gewicht: 3,1 kg	1000005235	131,10 EUR
STS Wange 2000	BxTxH: 1.945 x 18 x 84 mm Gewicht: 1,9 kg	1000005229	98,40 EUR	STS Wange 3500	BxTxH: 3.441 x 18 x 84 mm Gewicht: 3,4 kg	1000005236	137,70 EUR
STS Wange 2200	BxTxH: 2.149 x 18 x 84 mm Gewicht: 2,1 kg	1000005231	104,80 EUR	STS Wange 3700	BxTxH: 3.645 x 18 x 84 mm Gewicht: 3,6 kg	1000005237	144,10 EUR
STS Wange 2500	BxTxH: 2.455 x 18 x 84 mm Gewicht: 2,4 kg	1000005232	111,50 EUR	STS Wange 4000	BxTxH: 3.951 x 18 x 84 mm Gewicht: 3,9 kg	1000005238	150,80 EUR
STS Wange 2800	BxTxH: 2.727 x 18 x 84 mm Gewicht: 2,7 kg	1000005233	118,00 EUR	STS Wange 4500	BxTxH: 4.427 x 18 x 84 mm Gewicht: 4,4 kg	1000005239	157,30 EUR
STS Wange 3000	BxTxH: 2.931 x 18 x 84 mm Gewicht: 2,9 kg	1000005234	124,60 EUR				

	Produktbeschreibung	Artikel-Nr.	Preis
	Laderolle 500 mm BxTxH: 500 x 50 x 50 mm Gewicht: 1,0 kg Laderolle für ein bequemes, zeitsparendes Be- und Entladen von schweren, langen oder großvolumigen Transportgütern auf dem Fahrzeugdach. Montage ist ohne Wangen möglich, die Laderolle 500 wird direkt am hintersten Querträger befestigt.	1000010569	109,70 EUR
	Laderolle 500 Flex BxTxH: 500 x 50 x 50 mm Gewicht: 3,2 kg Montage ist ohne Wangen möglich. Die Laderolle 500 Flex wird am hintersten Querträger befestigt, ist bis zu einem Abstand von 450 mm flexibel einstellbar und verfügt über zwei gummierte Füße zur schonenden Abstützung auf dem Fahrzeugdach.	1000021610	178,40 EUR

Laderollen

Eine Montage dieser Laderollen ist nur in Kombination mit beidseitig verbauten Wangen möglich. Die für Ihr Fahrzeug benötigte Laderollenlänge entnehmen Sie bitte den Fahrzeugtabellen.



Produkt	technische Daten	Artikel-Nr.	Preis
STS Laderollensatz Wange 1250	BxTxH: 1.250 x 70 x 80 mm Gewicht: 1,8 kg	1000012248	96,50 EUR
STS Laderollensatz Wange 1450	BxTxH: 1.450 x 70 x 80 mm Gewicht: 2,1 kg	1000012249	99,30 EUR
STS Laderollensatz Wange 1550	BxTxH: 1.550 x 70 x 80 mm Gewicht: 2,15 kg	1000012250	101,80 EUR
STS Laderollensatz Wange 1650	BxTxH: 1.650 x 70 x 80 mm Gewicht: 2,25 kg	1000012251	104,40 EUR
STS Laderollensatz Wange 1750	BxTxH: 1.750 x 70 x 80 mm Gewicht: 2,35 kg	1000012252	107,10 EUR
STS Laderollensatz Wange 1850	BxTxH: 1.850 x 70 x 80 mm Gewicht: 2,45 kg	1000012253	109,70 EUR

Dachträger

TopSystem – Flexible Ladungssicherung auf dem Fahrzeugdach



Rund um die Uhr auch online bestellbar:
mySortimo.de/TopSystem

ProSafe Zurrurt mit Ratsche

Zurrurt ProSafe mit Ratsche für die Sicherung von Ladegut auf dem Sortimo TopSystem in der ProSafe Variante.



Produkt	technische Daten	Artikel-Nr.	Preis
ProSafe Zurrurt 0,77 m	Gewicht: 0,49 kg	100000228	24,40 EUR
ProSafe Zurrurt 0,93 m	Gewicht: 0,5 kg	100000227	25,50 EUR
ProSafe Zurrurt Ratsche 1,5 m	Gewicht: 0,43 kg	1000012322	26,10 EUR
ProSafe Zurrurt Ratsche 3,5 m	Gewicht: 0,55 kg	100000225	28,60 EUR

Zurrurt mit Ratsche ohne Endbeschlag

Der einteilige Zurrurt mit Ratsche von Sortimo hat keinen Endbeschlag und eignet sich somit optimal für die Umreifung von Ladegütern.



Produkt	technische Daten	Artikel-Nr.	Preis
Zurrurt Ratsche 1,0 m	Gewicht: 0,45 kg	6000012841	18,30 EUR
Zurrurt Ratsche 3,0 m	Gewicht: 0,51 kg	6000012842	20,70 EUR
Zurrurt Ratsche 6,0 m	Gewicht: 0,63 kg	6000012843	23,10 EUR

Zurrurt mit Klemmschloss ohne Endbeschlag

Der Zurrurt ist für eine Vielzahl von Ladungssicherungsanwendungen einsetzbar. Dank des Klemmschlusses lässt er sich schnell und einfach spannen bzw. wieder entspannen.

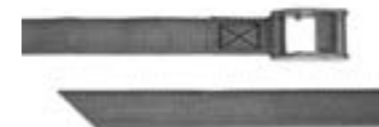

Produkt	technische Daten	Artikel-Nr.	Preis
Zurrurt Klemmschloss 0,25 m	Gewicht: 0,07 kg	801015938	8,40 EUR
Zurrurt Klemmschloss 1,2 m	Gewicht: 0,14 kg	1000003942	10,70 EUR
Zurrurt Klemmschloss 3,5 m	Gewicht: 0,16 kg	80714114	13,60 EUR

TopSystem – Flexible Ladungssicherung auf dem Fahrzeugdach



Laderohr

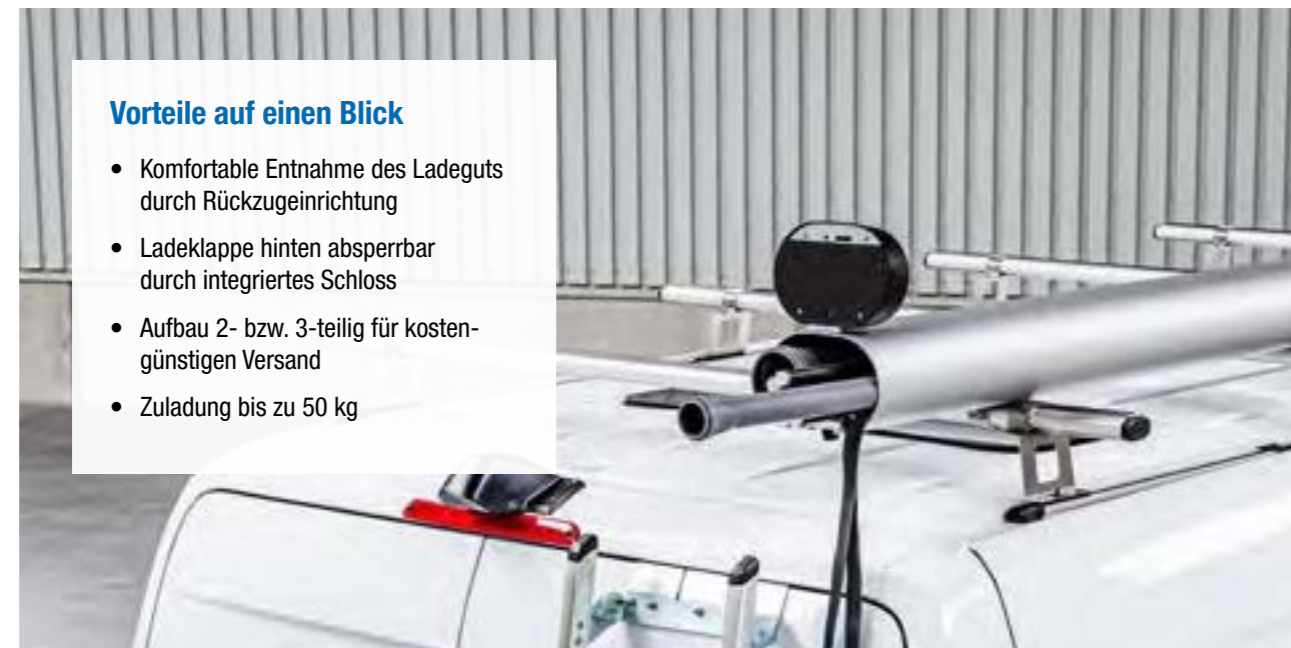

Vorteile auf einen Blick

- Komfortable Entnahme des Ladeguts durch Rückzugeinrichtung
- Ladeklappe hinten absperren durch integriertes Schloss
- Aufbau 2- bzw. 3-teilig für kostengünstigen Versand
- Zuladung bis zu 50 kg

Laderohr aus Aluminium mit großem Ladungsquerschnitt für den sicheren Transport von Rohren oder anderer langer Materialien.

	Produkt	technische Daten	Artikel-Nr.	Preis
2-teilig	 STS 2.0 Laderohr 3000 mm 2-teilig	BxTxH: 3.240 x 243 x 155 mm Gewicht: 17,9 kg	1000019198	419,40 EUR
	 STS 2.0 Laderohr 4000 mm 2-teilig	BxTxH: 4.240 x 243 x 155 mm Gewicht: 22,8 kg	1000019199	530,70 EUR
	 STS 2.0 Laderohr 5000 mm 2-teilig	BxTxH: 5.280 x 243 x 155 mm Gewicht: 27,1 kg	1000020757	775,10 EUR
	 STS 2.0 Laderohr 6000 mm 2-teilig	BxTxH: 6.318 x 243 x 155 mm Gewicht: 30,8 kg	1000020758	865,80 EUR
3-teilig	 STS 2.0 Laderohr 5000 mm 3-teilig	BxTxH: 5.280 x 243 x 155 mm Gewicht: 28,4 kg	1000019200	691,40 EUR
	 STS 2.0 Laderohr 6000 mm 3-teilig	BxTxH: 6.280 x 243 x 155 mm Gewicht: 33,3 kg	1000019226	802,70 EUR
Varianten inkl. 150 mm Erhöhung – ideal für Fahrzeuge mit Heckklappe				
	STS 2.0 Laderohr 5000 mm 2teilig HK	BxTxH: 5.280 x 243 x 305 mm Gewicht: 30,0 kg	1000020759	1.025,20 EUR
	STS 2.0 Laderohr 6000 mm 2teilig HK	BxTxH: 6.318 x 243 x 305 mm Gewicht: 35,8 kg	1000020760	1.149,80 EUR

Hilfsmittel zur Ladungssicherung

	Produktbeschreibung	Artikel-Nr.	Preis
	Leitersicherung Wange BxTxH: 77 x 35 x 84 mm Gewicht: 0,25 kg Set besteht aus zwei korrosionsbeständigen Halterungen zur Verhinderung von seitlichem Verrutschen der Leiter.	1000005400	24,30 EUR
	TopSystem Aluminium Klappleiter 3000 mm BxTxH: 1.570 x 350 x 125 mm Gewicht: 6,5 kg Eine 3 m lange Anlegeleiter ideal für Be- und Entladung der Dachträger bei hohen Fahrzeugen, sowie ein sicheres Hochsteigen.	811016006	170,80 EUR
	Leiterklemme, VPE 2Stück BxTxH: 55 x 482 x 115 mm Gewicht: 2,5 kg Leiterklemme zur sicheren Fixierung der Leiter auf dem Sortimo TopSystem.	6000014968	109,10 EUR
	Flex-Kantenschutz für Zurrgurte VPE4 BxTxH: 180 x 75 x 7 mm Gewicht: 0,24 kg Der flexible Kantenschutzwinkel aus Kunststoff schützt die Ladung und verhindert das Verrutschen von Zurrgurten.	1000001870	16,90 EUR
	Ladungsbegrenzer Flex BxTxH: 105 x 51 x 130 mm Gewicht: 0,29 kg Ladungsbegrenzer als seitlicher Anschlag zur Sicherung von Ladung.	6000015343	18,80 EUR

TopSystem – Flexible Ladungssicherung auf dem Fahrzeugdach







Leiterhecklift

Der Leiterhecklift nimmt bis zu 51 kg schwere Leitern auf. Mit Hilfe von Druckzylindern hebt er Leitern komfortabel auf das Fahrzeugdach. Dort verrastet der Lift hörbar in der Endposition. Die Ladungssicherung der Leiter findet im heruntergefahrenen Zustand und damit auf angenehmer Höhe statt. Somit muss der Anwender zur Sicherung der Leiter nicht auf das Fahrzeugdach steigen.



Produkt	technische Daten	Artikel-Nr.	Preis
Leiterhecklift 2500	BxTxH: 2.600 x 480 x 155 mm Gewicht: 31,0 kg	1000000193	1.782,60 EUR
Leiterhecklift 3000	BxTxH: 3.100 x 480 x 155 mm Gewicht: 34,0 kg	1000000194	1.846,40 EUR

Kennleuchten

Produktbeschreibung		Artikel-Nr.	Preis
	Kennleuchten Stecksockelhalter für Wange BxTxH: 110 x 35 x 100 mm Gewicht: 0,35 kg Kennleuchten Stecksockelhalter zur Befestigung der Kennleuchte an der Wange des TopSystems.	1000005392	27,20 EUR
	Kennleuchten Stecksockelhalter für Querträger BxTxH: 110 x 66 x 100 mm Gewicht: 0,4 kg Kennleuchten Stecksockelhalter zur Befestigung der Kennleuchte am Querträger.	1000005393	40,80 EUR
	LED-Kennleuchte gelb 10-30 V Stecksockel BxTxH: 155 x 155 x 235 mm Gewicht: 0,84 kg Langlebige LED Kennleuchte gelb mit Magnetsockel mit Bauhöhe 152 mm und Durchmesser 183 mm.	6000002370	194,40 EUR
	Kennleuchten Magnethalter für Querträger BxTxH: 200 x 200 x 55 mm Gewicht: 0,85 kg Kennleuchten Magnethalterersatz für die magnetische Aufnahme von Kennleuchten.	1000005394	34,50 EUR
	LED-Kennleuchte gelb 10-30V Magnetsockel BxTxH: 186 x 186 x 165 mm Gewicht: 1,39 kg Langlebige LED Kennleuchte gelb auf Magnetsockel mit Bauhöhe 152 mm und Durchmesser 183 mm.	6000002371	222,40 EUR

TopSystem – Flexible Ladungssicherung auf dem Fahrzeugdach



Leiterseitenlift



einfache Bedienung, System verriegelt und sichert die Leiter automatisch



vollgummierte Flächen im Anlagebereich zur Leiter





passend für 1-, 2-, oder 3-läufige Leitern; maximale Leiterlänge bis zu der 1,5-fachen Länge des Querträgerabstandes des TopSystems; der Querträgerabstand kann von 1380 bis 3000 mm variieren

- bis zu 35 kg Zuladung
- flexible und einfache Montage
- beidseitig montierbar
- wetterfest
- Eigengewicht nur 20 kg
- passend für Fahrzeuge bis zu einer Höhe von 2,0 m (z.B. MB Vito H1 & VW T6 H1)

Die Vorteile auf einen Blick:

- zeitsparendes und ergonomisches Be- und Entladen von Leitern
- platzsparender, seitlicher Zugriff auf die Leiter, kein Platzbedarf hinter dem Fahrzeug nötig
- verhindert zuverlässig Fehler bei der Ladungssicherung von Leitern
- leichte Umrüstbarkeit auf andere Leiterngröße

Produktbeschreibung	Artikel-Nr.	Preis
 <p>Leiterseitenlift BxTxH: 1.876 x 328 x 156 mm Gewicht: 28,7 kg Lift zum zeitsparenden und ergonomischen Be- und Entladen Ihrer Leiter.</p>	1000010570	1.414,30 EUR
 <p>Bügelverschluss kunststoffummantelt BxTxH: 140 x 90 x 70 mm Gewicht: 1,13 kg Mit dem Bügelverschluss kann der Leiterseitenlift gegen ungewollten Zugriff gesichert werden.</p>	6000002883	14,20 EUR

So geht's:



Videos zum Leiterseitenlift
mysortimo.de/TopSystem

TopSystem – Flexible Ladungssicherung auf dem Fahrzeugdach



Kontaktieren Sie uns! Ihren persönlichen Ansprechpartner finden Sie ab Seite 354

Heckleiter

Das Be- und Entladen von Dachträgersystemen ist ein zeitraubender Vorgang im Arbeitsalltag. Je nach Dachhöhe des Fahrzeuges sind dafür auch noch Leitern mit zu transportieren, was wiederum wertvollen Laderaum beansprucht. Das Entladen der Leiter und das trittsichere Anstellen kostet außerdem wertvolle Zeit. Auch in Bezug auf die sichere Standfestigkeit der Leiter, werden in der Eile oft Kompromisse eingegangen, wodurch gefährliche Situationen entstehen können. Um diese Abläufe sicher und effizient zu gestalten, bieten wir als Erweiterung unseres Zubehörprogramms im Bereich Dachträger eine Heckleiter an. Hauptvorteil unserer Leiter ist neben ihrem geringen Gewicht, die einfache Montage durch Klemmung, was eine rückstandsfreie Demontage ermöglicht. Der Leiterholm und die Sprossen aus Aluminium sowie die Anbindungsteile aus hochwertig verzinktem Stahl garantieren hohe Stabilität bei geringem Eigengewicht.

Die Vorteile auf einen Blick

- einfache Montage ohne bleibende Rückstände an der Fahrzeugkarosserie
- belastbar bis zu 120 kg
- korrosionsbeständig durch Einsatz hochwertiger Materialien
- sicherer Halt dank ergonomisch geformtem Holmprofil
- geriffelte Sprossenoberseite sorgt für Trittsicherheit



TopSystem – Flexible Ladungssicherung auf dem Fahrzeugdach



Heckleiter

CITROËN

Modell / Baujahr	Dachform	Hecköffnung	Antriebsart	Gewicht	Artikel-Nr.	Preis
Jumper 06	H2	Flügeltüre	Front	7,5 kg	1000019047	438,20 EUR
Jumper 06	H3	Flügeltüre	Front	8,4 kg	1000019048	477,00 EUR
Jumpy 16	Normaldach	Flügeltüre	Front	5,9 kg	1000019051	373,50 EUR

FIAT

Modell / Baujahr	Dachform	Hecköffnung	Antriebsart	Gewicht	Artikel-Nr.	Preis
Ducato 06	H2	Flügeltüre	Front	7,5 kg	1000019041	438,20 EUR
Ducato 06	H3	Flügeltüre	Front	8,4 kg	1000019042	477,00 EUR
Scudo 22	Normaldach	Flügeltüre	Front	5,9 kg	1000020249	373,50 EUR
Talento 16	Normaldach	Flügeltüre	Front	5,9 kg	1000019083	386,40 EUR
Talento 16	Normaldach	Heckklappe	Front	5,9 kg	1000019084	386,40 EUR

FORD

Modell / Baujahr	Dachform	Hecköffnung	Antriebsart	Gewicht	Artikel-Nr.	Preis
Transit Custom 12	H1	Flügeltüre	Front	6,7 kg	1000019055	386,40 EUR
Transit 14	H2	Flügeltüre	Front	8,0 kg	1000019057	451,10 EUR
Transit 14	H3	Flügeltüre	Front	8,9 kg	1000019058	451,10 EUR

IVECO

Modell / Baujahr	Dachform	Hecköffnung	Antriebsart	Gewicht	Artikel-Nr.	Preis
Daily 14	H2	Flügeltüre	Heck	8,0 kg	1000019060	451,10 EUR

MAN

Modell / Baujahr	Dachform	Hecköffnung	Antriebsart	Gewicht	Artikel-Nr.	Preis
TGE 16	Normaldach	Flügeltüre	Front / Heck / Allrad	5,60 kg	1000019087	425,30 EUR
TGE 16	Hochdach	Flügeltüre	Front / Heck / Allrad	6,75 kg	1000019088	451,10 EUR

MERCEDES-BENZ

Modell / Baujahr	Dachform	Hecköffnung	Antriebsart	Gewicht	Artikel-Nr.	Preis
Sprinter 18	Normaldach	Flügeltüre	Front	6,8 kg	1000019065	425,30 EUR
Sprinter 18	Normaldach	Flügeltüre	Heck	6,4 kg	1000019066	425,30 EUR
Sprinter 18	Hochdach	Flügeltüre	Front	7,1 kg	1000019067	464,00 EUR
Sprinter 18	Hochdach	Flügeltüre	Heck	6,4 kg	1000019068	451,10 EUR
Vito 14	Normaldach	Heckklappe	Heck	7,0 kg	1000019070	373,50 EUR
Vito 14	Normaldach	Flügeltüre	Heck	7,1 kg	1000019069	373,50 EUR

NISSAN

Modell / Baujahr	Dachform	Hecköffnung	Antriebsart	Gewicht	Artikel-Nr.	Preis
NV400 10 / Interstar 21	H2, H3	Flügeltüre	Front / Heck	6,3 kg	1000019076	451,10 EUR
NV300 16 / Primastar 21	Normaldach	Flügeltüre	Front	5,9 kg	1000019081	386,40 EUR
NV300 16 / Primastar 21	Normaldach	Heckklappe	Front	5,9 kg	1000019082	386,40 EUR

OPEL

Modell / Baujahr	Dachform	Hecköffnung	Antriebsart	Gewicht	Artikel-Nr.	Preis
Movano 10	H2, H3	Flügeltüre	Front / Heck	6,3 kg	1000019074	451,10 EUR
Movano 21	H2	Flügeltüre	Front	7,5 kg	1000020361	438,20 EUR
Movano 21	H3	Flügeltüre	Front	8,4 kg	1000020362	477,00 EUR
Vivaro 14	Normaldach	Flügeltüre	Front	5,9 kg	1000019079	386,40 EUR
Vivaro 14	Normaldach	Heckklappe	Front	5,9 kg	1000019080	386,40 EUR
Vivaro 19	Normaldach	Flügeltüre	Front	5,9 kg	1000019835	373,50 EUR

RENAULT

Modell / Baujahr	Dachform	Hecköffnung	Antriebsart	Gewicht	Artikel-Nr.	Preis
Master	H2, H3	Flügeltüre	Front / Heck	6,3 kg	1000019072	451,10 EUR
Trafic	Normaldach	Flügeltüre	Front	5,9 kg	1000019077	386,40 EUR
Trafic	Normaldach	Heckklappe	Front	5,9 kg	1000019078	386,40 EUR

TopSystem – Flexible Ladungssicherung auf dem Fahrzeugdach



PEUGEOT

Modell / Baujahr	Dachform	Hecköffnung	Antriebsart	Gewicht	Artikel-Nr.	Preis
Boxer 06	H2	Flügeltüre	Front	7,5 kg	1000019044	438,20 EUR
Boxer 06	H3	Flügeltüre	Front	8,4 kg	1000019045	477,00 EUR
Expert 16	Normaldach	Flügeltüre	Front	5,9 kg	1000019049	373,50 EUR

TOYOTA

Modell / Baujahr	Dachform	Hecköffnung	Antriebsart	Gewicht	Artikel-Nr.	Preis
Proace	Normaldach	Flügeltüre	Front	5,9 kg	1000019053	373,50 EUR

VOLKSWAGEN

Modell / Baujahr	Dachform	Hecköffnung	Antriebsart	Gewicht	Artikel-Nr.	Preis
Crafter 16	Normaldach	Flügeltüre	Front / Heck / Allrad	5,60 kg	1000019085	425,30 EUR
Crafter 16	Hochdach	Flügeltüre	Front / Heck / Allrad	6,75 kg	1000019086	451,10 EUR





Online-Konfigurator für Fahrzeugbeklebungen

mySortimo graphics



Einfache Gestaltung ohne
Grafikkenntnisse



Volle Kostenkontrolle und
rund um die Uhr verfügbar

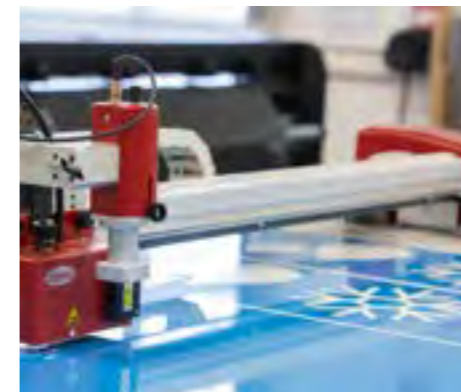

Langlebigkeit durch den Einsatz
hochwertiger Folien



One-Stop-Shopping –
Alles aus einer Hand

mySortimo graphics – Online-Konfigurator für Fahrzeugbeklebungen



Fahrzeugbeklebungen sind ein einfaches, aber sehr effektives Mittel, die Bekanntheit Ihres Unternehmens zu steigern. Mit überschaubarem finanziellen Aufwand lässt sich eine große Anzahl an potentiellen Kunden erreichen. Die Fahrzeugbeschriftung stellt zudem eine sinnvolle Ergänzung zu Ihren sonstigen Marketingmaßnahmen dar und ist eine preiswerte, nachhaltige Alternative zu Zeitungsanzeigen, Plakaten oder Radiowerbung. Professionell umgesetzt wirkt die Beklebung über viele Jahre. Damit erreichen Sie über einen langen Zeitraum und ohne zusätzlichen Aufwand Ihre Zielgruppe – vor allem, wenn Sie täglich in der Region unterwegs sind.

Ihr Fahrzeug ist die mobile Visitenkarte Ihres Unternehmens und hat großen Anteil an der äußeren Wahrnehmung durch bestehende und potentielle Kunden und Partner. Nutzen Sie dieses Potential für einen professionellen Auftritt und machen Sie auf sich aufmerksam. Gestalten Sie jetzt Ihre persönliche Fahrzeugbeklebung schnell und einfach am Computer mit dem Online-Konfigurator von mySortimo graphics.

Effektives Marketing

Hinterlassen Sie Eindruck und machen Sie auf sich aufmerksam. Mit einem professionellen Auftritt erreichen Sie jeden Tag potentielle Kunden und steigern Ihren Umsatz.

Professionelle Vorlagen

Vielfältige Vorlagen ermöglichen einen einfachen Einstieg. Erstellen Sie schnell und einfach ansprechende Designs ohne spezielle Grafikenkenntnisse.

Volle Kostenkontrolle

Während der Gestaltung haben Sie Ihren aktuellen Preis immer im Blick und entscheiden selbst, wie umfangreich Ihre Beklebung werden soll und wie viel Sie investieren möchten.

Alles aus einer Hand

Profitieren Sie vom Komplettservice von Sortimo. Sparen Sie Zeit durch reduzierte Standzeiten und starten Sie mit Ihrem beklebten, ausgebauten Fahrzeug direkt durch zum nächsten Auftrag.



Online konfigurieren & direkt bestellen
mysortimo.de/graphics





Der schnellste und unkomplizierteste Weg zu Ihrer persönlichen Fahrzeugbeklebung

Sie möchten Ihr Fahrzeug als mobile Werbefläche nutzen und damit mehr Aufmerksamkeit für Ihr Unternehmen erzeugen, potentielle Kunden ansprechen und höhere Umsätze erzielen? Dafür ist eine professionelle Fahrzeugbeklebung die ideale Lösung. Doch der Weg von dieser Entscheidung bis hin zum beklebten Fahrzeug hat bisher viel Zeit gekostet und war mit hohem Aufwand verbunden.

Mit mySortimo graphics – dem Online-Konfigurator für Fahrzeugbeklebungen von Sortimo – wird die Gestaltung und Beauftragung Ihrer individuellen Werbeaufschrift einfach wie nie.

Gestalten Sie Ihr Fahrzeug in wenigen Schritten und wann immer Sie möchten einfach selbst. Mit mySortimo graphics ist dies mit Hilfe von Vorlagen und fahrzeugspezifischen Editierflächen nun mit geringem Zeitaufwand möglich. Dabei entfallen langwierige Abstimmungen mit Dienstleistern und Sie sind durch die permanente Verfügbarkeit absolut unabhängig von Geschäftszeiten.



Preis-Beispiel:

Volkswagen T6, Radstand 3000 mm, Normaldach
Folien inkl. Beklebung alle vier Fahrzeugseiten

ca. 750 €

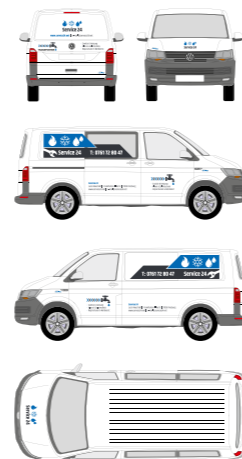

Alle ausgewiesenen Kosten in mySortimo graphics sind inkl. Aufbringung der Folien. Den Preis bestimmen dabei je nach Gestaltung Sie selbst: Von rund 100 € für kleine Schriftzüge bis 1.000 € für aufwändige Designs mit Fotos und Digitaldrucken können Sie Ihre Fahrzeug-Beklebung ganz einfach an Ihr Budget anpassen.

Schnell & einfach



- 1 Kontaktdaten / Werbetext eingeben
- 2 Farbe auswählen
- 3 Fertig!

Individuell & kreativ



- 1 Vorlage auswählen
- 2 Texte bearbeiten
- 3 Farbe anpassen
- 4 eigene Grafiken hinzufügen
- 5 alle Ansichten gestalten
- 6 Fertig!

Fahrzeugbeklebung ganz nach Ihren Wünschen

Im Online-Konfigurator mySortimo graphics haben Sie die Wahl zwischen den Gestaltungsoptionen „schnell & einfach“ oder „individuell & kreativ“. Mit der „schnell & einfach“ Lösung geben Sie lediglich Ihre gewünschten Werbedaten ein und wählen anschließend die Folienfarbe. Die Texte werden automatisch an der optimalen Position auf dem Fahrzeug platziert – und Sie müssen nur noch bestellen. Falls Sie die Beklebung doch noch weiter individualisieren möchten, können Sie Ihrer Gestaltung mit Hilfe der vielfältigen Funktionen im Editor den letzten Schliff geben. Noch mehr Möglichkeiten für ein auffälliges Fahrzeugdesign bietet die Gestaltung über den Editor. Auch ohne Grafikenkenntnisse erstellen Sie auf Basis verschiedener Vorlagen und definierter Editierbereiche Ihre persönliche Wunschbeklebung. Über intuitive Bedienelemente lässt sich der Beschriftungstext der Beklebung bearbeiten, Formen oder eigene Grafiken können hinzugefügt, aber auch die Folienfarbe geändert werden. Für die Rundumgestaltung wechseln Sie einfach zwischen Beifahrer- und Fahrerseite sowie zwischen Front- und Heckansicht und gestalten Ihr Fahrzeug rundum nach Ihren Vorstellungen.

Stimmen Sie das Design Ihrer Beklebung auf Ihr geplantes Budget ab. Die Gesamtkosten der Fahrzeugbeklebung mit Folienproduktion inklusive Beklebung auf dem Fahrzeug haben Sie durch eine dynamische Preisanzeige im Online-Konfigurator jederzeit im Blick.

Für die Produktion Ihrer Fahrzeugbeklebung werden ausschließlich hochwertige Folien führender Hersteller mit ausgezeichneter Haltbarkeit und hervorragender Qualität verwendet. Die Materialien sind UV-beständig und witterungsfest. Die Haltbarkeit beträgt je nach Witterungseinfluss und Pflege zwischen 5–7 Jahren. Die Beklebung lässt sich selbstverständlich wieder rückstandsfrei vom Lack Ihres Fahrzeugs entfernen.



Gerne unterstützen wir Sie bei der Gestaltung Ihrer individuelle Beklebung. Senden Sie uns Ihre Anfrage über mysortimo.de/graphics.



Individuell konfigurierbare Schaumeinlagen *mySortimo inlay*



100 % passgenau
für Sortimo Behältnisse



Einfache Planung Ihrer Inlays
über Online-Konfigurator



Individuell auch in kleinsten
Stückzahlen für Sie gefertigt



Schafft Ordnung mit System
im Inneren Ihrer Behältnisse

mySortimo inlay – Individuell konfigurierbare Schaumeinlagen

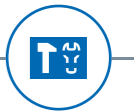

Mit mySortimo inlay schaffen Sie Ordnung im Inneren Ihrer BOXen, Koffer und Schubladen. So befindet sich – ganz nach 5S Arbeitsplatzorganisation – alles an seinem Platz und ist für Sie jederzeit schnell griffbereit. Damit reduzieren Sie unproduktive Suchzeiten und optimieren Ihren Arbeitsalltag.

Durch die zweifarbige Kombination aus blauem Grundkörper und schwarzer Deckschicht können fehlende Teile und Werkzeuge schnell identifiziert werden. Dies beugt dem Verlust von teuren Werkzeugen vor und erspart Ihnen unnötige Wiederbeschaffung und Mehrkosten. In den robusten Schaumeinlagen sind Ihre Werkzeuge optimal vor Beschädigungen geschützt.

Qualität

- optimale Passform für BOXen, Koffer und Schubladen der Sortimo Fahrzeugeinrichtungen sowie der WorkMo
- robustes, hochwertiges Material
- einfach zu reinigen
- geruchsneutral

Vorteile

- schützt Ihre Werkzeuge vor Beschädigung
- schafft perfekten Überblick
- Werkzeuge immer griffbereit
- steigert Ihre Produktivität
- beugt Verlust und teurer Wiederbeschaffung vor



mySortimo Schaumeinlagen	Maße (BxTxH)	Artikel-Nr.	Preis
mySortimo Inlay TB 55mm	420 x 310 x 55 mm	6000012615	78,70 EUR
mySortimo Inlay KM320 60mm	420 x 313 x 60 mm	6000012616	83,20 EUR
mySortimo Inlay KM330 95mm	420 x 313 x 95 mm	6000012617	115,40 EUR
mySortimo Inlay LB102 G4 40mm	420 x 317 x 40 mm	6000012618	70,20 EUR
mySortimo Inlay LB102 G4 65mm	420 x 317 x 65 mm	6000012619	93,60 EUR
mySortimo Inlay LB136 G4 70mm	420 x 317 x 70 mm	6000012620	98,00 EUR
mySortimo Inlay LB136 G4 95mm	420 x 317 x 95 mm	6000012621	121,30 EUR
mySortimo Inlay SBL 24 40mm	415 x 315 x 40 mm	6000012755	65,00 EUR
mySortimo Inlay SBL 24 60mm	415 x 315 x 60 mm	6000012756	84,40 EUR
mySortimo Inlay SBL 25 40mm	415 x 415 x 40 mm	6000012757	87,90 EUR
mySortimo Inlay SBL 25 60mm	415 x 415 x 60 mm	6000012758	119,90 EUR

mySortimo Schaumeinlagen	Maße (BxTxH)	Artikel-Nr.	Preis
mySortimo Inlay SBL 34 40mm	665 x 315 x 40 mm	6000012759	88,90 EUR
mySortimo Inlay SBL 34 60mm	665 x 315 x 60 mm	6000012760	119,40 EUR
mySortimo Inlay SBL 35 40mm	665 x 415 x 40 mm	6000012761	114,90 EUR
mySortimo Inlay SBL 35 60mm	665 x 415 x 60 mm	6000012762	158,90 EUR
mySortimo Inlay SBL 44 40mm	910 x 315 x 40 mm	6000012763	117,10 EUR
mySortimo Inlay SBL 44 60mm	910 x 315 x 60 mm	6000012764	161,60 EUR
mySortimo Inlay SBL 45 40mm	910 x 415 x 40 mm	6000012765	155,40 EUR
mySortimo Inlay SBL 45 60mm	910 x 415 x 60 mm	6000012766	220,10 EUR
mySortimo Inlay SR Schub 34 50mm	615 x 280 x 50 mm	6000012767	92,40 EUR
mySortimo Inlay SR Schub 44 50mm	865 x 280 x 50 mm	6000012768	121,30 EUR
mySortimo Inlay SR Schub 34 80mm	615 x 280 x 80 mm	6000014011	115,80 EUR
mySortimo Inlay SR Schub 34 110mm	615 x 280 x 110 mm	6000014012	148,40 EUR
mySortimo Inlay SR Schub 44 80mm	865 x 280 x 80 mm	6000014013	137,20 EUR
mySortimo Inlay SR Schub 44 110mm	865 x 280 x 110 mm	6000014014	199,50 EUR
mySortimo Inlay SR Schub 44 50mm	865 x 280 x 50 mm	6000012768	121,30 EUR
mySortimo Inlay LB102 40mm	400 x 310 x 40 mm	6000013647	70,20 EUR
mySortimo Inlay LB102 65mm	400 x 310 x 65 mm	6000013648	93,60 EUR
mySortimo Inlay LB136 70mm	400 x 310 x 70 mm	6000013649	98,00 EUR
mySortimo Inlay LB136 95mm	400 x 310 x 95 mm	6000013650	121,30 EUR
mySortimo Inlay SBL 24 GL4 40mm	415 x 315 x 40 mm	6000013651	65,00 EUR
mySortimo Inlay SBL 24 GL4 60mm	415 x 315 x 60 mm	6000013652	84,40 EUR
mySortimo Inlay SBL 25 GL4 40mm	415 x 418 x 40 mm	6000013653	87,90 EUR
mySortimo Inlay SBL 25 GL4 60mm	415 x 418 x 60 mm	6000013654	119,90 EUR
mySortimo Inlay SBL 34 GL4 40mm	657 x 314 x 40 mm	6000013655	88,90 EUR
mySortimo Inlay SBL 34 GL4 60mm	657 x 314 x 60 mm	6000013657	119,40 EUR
mySortimo Inlay SBL 35 GL4 40mm	657 x 418 x 40 mm	6000013658	114,90 EUR
mySortimo Inlay SBL 35 GL4 60mm	657 x 418 x 60 mm	6000013659	158,90 EUR
mySortimo Inlay SBL 44 GL4 40mm	899 x 314 x 40 mm	6000013660	117,10 EUR
mySortimo Inlay SBL 44 GL4 60mm	899 x 314 x 60 mm	6000013661	161,60 EUR
mySortimo Inlay SBL 45 GL4 40mm	899 x 418 x 40 mm	6000013662	155,40 EUR
mySortimo Inlay SBL 45 GL4 60mm	899 x 418 x 60 mm	6000013663	220,10 EUR
mySortimo Inlay i-BOXX 40mm	337 x 258 x 40 mm	6000014015	63,20 EUR
mySortimo Inlay i-BOXX 60mm	337 x 258 x 60 mm	6000014016	74,90 EUR
mySortimo Inlay XL-BOXX 110mm	583 x 360 x 110 mm	6000014073	104,30 EUR

mySortimo inlay – Individuell konfigurierbare Schaumeinlagen

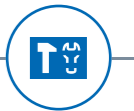

Bringen Sie Ihre Produktivität auf das nächste Level! Mit mySortimo inlay Schaumeinlagen bieten wir Ihnen die 100% individuelle Lösung zur Erweiterung Ihrer Sortimo BOXXen, Koffer und Schubladen der Sortimo Fahrzeugeinrichtungen – angepasst auf Ihre Bedürfnisse.

Mit dem Online-Konfigurator erstellen Sie in wenigen Schritten maßgeschneiderte Schaumstoffeinlagen mit optimaler Passform. Erfassen Sie dazu Ihre bestehenden Werkzeuge ganz einfach per Smartphone oder Digitalkamera und gestalten Sie den Innenraum Ihres Behältnisses mit Hilfe von verschiedenen Ausrichtungs- und Positionierungsfunktionen. Verwalten Sie Ihre Schaumeinlagen in Ihrem mySortimo Account, von wo aus Sie jederzeit Anpassungen vornehmen oder Inlays nachbestellen können.



Der mySortimo Inlay Online-Konfigurator



- intuitive, individuelle Planung
- 24/7 – rund um die Uhr erreichbar
- keine Software-Installation notwendig
- volle Preistransparenz
- direkt online bestellbar
- 100% passgenau für Sortimo Behältnisse
- Verwaltung der gespeicherten und bestellten Konfigurationen
- schnelle Lieferung durch Prozessoptimierung



In fünf Schritten zur individuellen Schaumeinlage:

1



Auswahl Behältnis
BOXX, Koffer, Schublade

2



Fotounterlage drucken
Fotounterlage im A4 oder A3 Format herunterladen und ausdrucken.

3



Werkzeuergfassung
Werkzeuge auf der Fotounterlage platzieren und mit Smartphone oder Digitalkamera fotografieren.

4



Objekterkennung
Fotos von Ihrem Computer in den Konfigurator laden und die erkannten Konturen bei Bedarf nachbearbeiten.

5

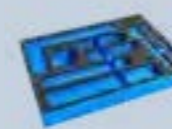

Einlage online konfigurieren und bestellen
Erfasste Objekte auf der gewählten Einlage im Konfigurator platzieren und anordnen. Abschließend Griffmulden zur einfachen Entnahme hinzufügen und direkt online bestellen.

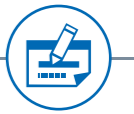

Systematisieren und Standardisieren

mySortimo labels



Schafft Ordnung –
individuelle Beschriftung verhindert
doppelte Inventarführung



Schneller Zugriff – verbesserte
Übersichtlichkeit auf Inhalte durch
Sortimo Farbcode



Zeitersparnis – durchgängige
Beschriftung beschleunigt den
Nachfüll-Prozess



Konfigurierbar –
schlüsselfertig mit SR5 Fahrzeug-
einrichtung bestellbar

SR5 – mySortimo labels



Durch mySortimo labels wird ein noch größerer Mehrwert in der Standardisierung und Systematisierung des mobilen Arbeitsalltags geboten. Nach der Übergabe des ausgebauten Fahrzeugs fehlt häufig die Zeit, die Regalkomponenten nachträglich nochmals händisch zu beschriften. Eine durchdachte Konfiguration in Verbindung mit einer passgenauen Beschriftung der Fahrzeugeinrichtung bildet die Basis einer vereinfachten und produktiven Arbeitsplatzorganisation im beruflichen Alltag. Dank mySortimo labels erfolgt dies in Form von Beschriftungsetiketten, die kundenindividuell gedruckt und an den gewünschten Komponenten der SR5 Fahrzeugeinrichtung angebracht und mit dieser schlüsselfertig geliefert werden. Durch ihre Trägerclips lassen sich die Beschriftungsetiketten jederzeit schnell und über alle Komponenten der SR5 Fahrzeugeinrichtung neu anordnen.

Durch die Integration modernster Methoden der Arbeitsplatzorganisation im Sinne von 5S, wie dem Sortimo Farbcode, trägt mySortimo labels zu noch mehr Produktivität und Effizienz im Arbeitsalltag bei. Mit der Wahl des Farbcodes auf den Beschriftungs-

etiketten kann Arbeitsmaterial ganz einfach standardisiert angeordnet und somit eindeutig durch optische Farbunterteilung von jedem Mitarbeiter identifiziert werden. Die Verwendung der Farbcodes zeigt die Zugehörigkeit des Materials z. B. nach Art, Einsatzzweck oder Personen auf. Dieser Code kann innerhalb von sechs Farben ganz individuell den Anforderungen entsprechend angepasst werden.

Die Beschriftung des Etiketts ermöglicht die Unterteilung der konkreten Inhalte. Durch das Setzen von Standards in der Etikettierung wird den Mitarbeitern die Mitnahme der richtigen Materialien aus dem Lager und auch die Entnahme aus der Fahrzeugeinrichtung sowie die richtige Einsortierung deutlich vereinfacht. Gerade im Falle von Mehrfachnutzung der Fahrzeuge durch verschiedene Nutzer ist dies eine große Erleichterung.

Ein weiterer Vorteil ist die Vereinfachung und Beschleunigung des Nachfüllprozesses. Durch mySortimo labels werden ausgehende oder fehlende Materialien frühzeitig bemerkt und können rechtzeitig nachbestellt werden.

Sortimo Farbcode

Anordnung der Materialien nach Art, Einsatzzweck oder Zugehörigkeit. Sortimo bietet hierfür folgende Hilfestellung:

Farbcode	Hauptkategorie	Unterkategorie
	Befestigungstechnik	Dübel, Schrauben, Beilagscheiben, Sicherungsringe, Muttern, Blindnieten, Rohrschellen, Kabelschellen, usw.
	Betriebsausstattung / Arbeitsschutz	Ladungssicherung, Laptapeinsatz, Arbeitshandschuhe, Sicherheitsbrille, Warnweste, Gehörschutz, Atemschutz, usw.
	Elektroinstallation	Klemmen, Schrumpfschläuche, Aderendhülsen, Schalter, Stecker, Dosen, Sicherungen, usw.
	SHK Installation	Ventile, Gewindestopfen, Dichtringe, Fittinge, Schellen, O-Ringe, Filter, Regler, usw.
	Bauchemie	Silikon, Klebstoff, Dichtstoff, Klebeband, Reiniger, Schmierstoffe, usw.
	Elektrowerkzeug und Handwerkzeug	Bohrmaschine, Akkuschauber, Winkelschleifer, Hammer, Zange, Schraubendreher, Schraubenschlüssel, usw.





In fünf Schritten zur kompletten Fahrzeugbeschriftung:

- 

Auswahl Komponente
BOXX, Schublade, Fachboden, etc.
- 

Sortimo Farbcode wählen
Bis zu sechs Grundfarben stehen zur Auswahl.
- 

Texteingabe
Individuelle Beschreibung des Inhalts durch frei unterteilbare Textfelder.
- 

Mehrfachbeschriftung
Je nach Komponente können weitere Etiketten gesetzt werden.
- 

Inventarliste
Erstellte Beschriftungsetiketten können über eine Inventarliste verwaltet und wieder verwendet werden.

SR5 – mySortimo labels

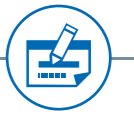

Zur Kennzeichnung der SR5 Fahrzeugeinrichtung sowie der BOXXen und Koffer stehen außerhalb des Fahrzeug-einrichtungskonfigurator die Beschriftungsetiketten auch als Print@Home-Lösung zur Verfügung. Die Etiketten werden auf vorgedruckten Bögen in den sechs Grundfarben des Sortimo Farbcodes angeboten und können ganz bequem von zu Hause aus individuell beschriftet werden. Unterstützt werden Sie dabei von PDF-Vorlagen, die unter mySortimo.de/labels kostenfrei heruntergeladen werden können. In Kombination mit dem Beschriftungsclip SR können damit auch alle Komponenten der SR5 Fahrzeugeinrichtung (SR-BOXXen, Schubladen und Fachböden) optimal beschriftet werden.

Produktbeschreibung	Artikel-Nr.	Preis
 Beschriftungsclip SR Maße (BxTxH): 82 x 19 x 32 mm Verwendbar für SR-BOXXen, Fachböden mit Rand SR5 und Schubladen SR5 sicherer Halt für Beschriftungsetiketten flexibel austauschbar oder verschiebbar bei Änderung der Fahrzeugbestückung	6000011976	0,71 EUR



Beschriftungsetiketten SR

Für SR5 Fachböden mit Rand, SR5 Schubladen und BOXXen. Bei Verwendung an SR-BOXXen und SR5 Komponenten wird ein Beschriftungsclip SR benötigt.

Produktbeschreibung	Artikel-Nr.	Preis
Beschriftungsetiketten gemischt BOXX/Koffer/Clip 12 St. (1 Bogen)	6000011233	4,30 EUR
Beschriftungsetiketten blau BOXX/Koffer/Clip 12 St. (1 Bogen)	6000011553	4,30 EUR
Beschriftungsetiketten gelb BOXX/Koffer/Clip 12 St. (1 Bogen)	6000011554	4,30 EUR
Beschriftungsetiketten grün BOXX/Koffer/Clip 12 St. (1 Bogen)	6000011555	4,30 EUR
Beschriftungsetiketten hellgrün BOXX/Koffer/Clip 12 St. (1 Bogen)	6000011556	4,30 EUR
Beschriftungsetiketten orange BOXX/Koffer/Clip 12 St. (1 Bogen)	6000011557	4,30 EUR
Beschriftungsetiketten rot BOXX/Koffer/Clip 12 St. (1 Bogen)	6000011558	4,30 EUR

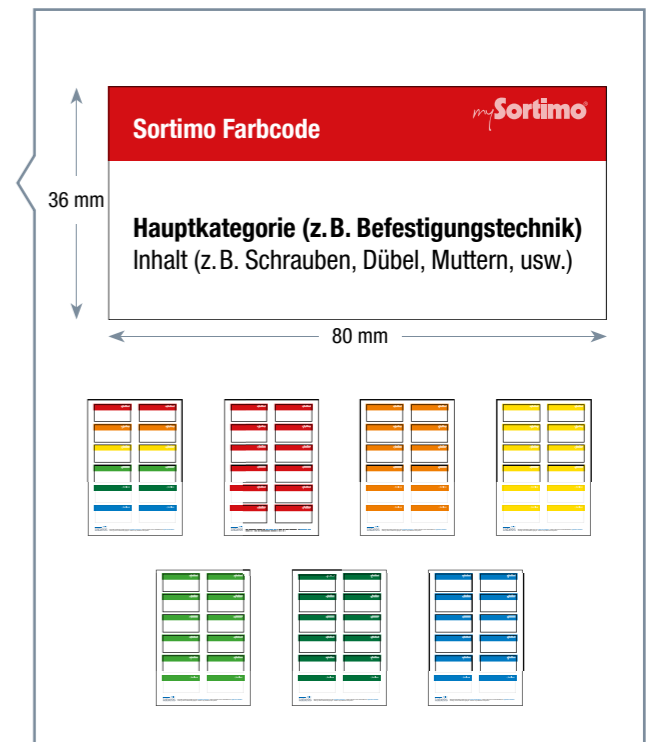

Beschriftungsetiketten Insetboxen

Für Insetboxen und Trennwände Insetboxen.

Produktbeschreibung	Artikel-Nr.	Preis
Beschriftungsetiketten Insetbox 30 St. gemischt (1 Bogen)	6000011232	4,30 EUR
Beschriftungsetiketten Insetbox 30 St. blau (1 Bogen)	6000011547	4,30 EUR
Beschriftungsetiketten Insetbox 30 St. gelb (1 Bogen)	6000011548	4,30 EUR
Beschriftungsetiketten Insetbox 30 St. grün (1 Bogen)	6000011549	4,30 EUR
Beschriftungsetiketten Insetbox 30 St. hellgrün (1 Bogen)	6000011550	4,30 EUR
Beschriftungsetiketten Insetbox 30 St. orange (1 Bogen)	6000011551	4,30 EUR
Beschriftungsetiketten Insetbox 30 St. rot (1 Bogen)	6000011552	4,30 EUR

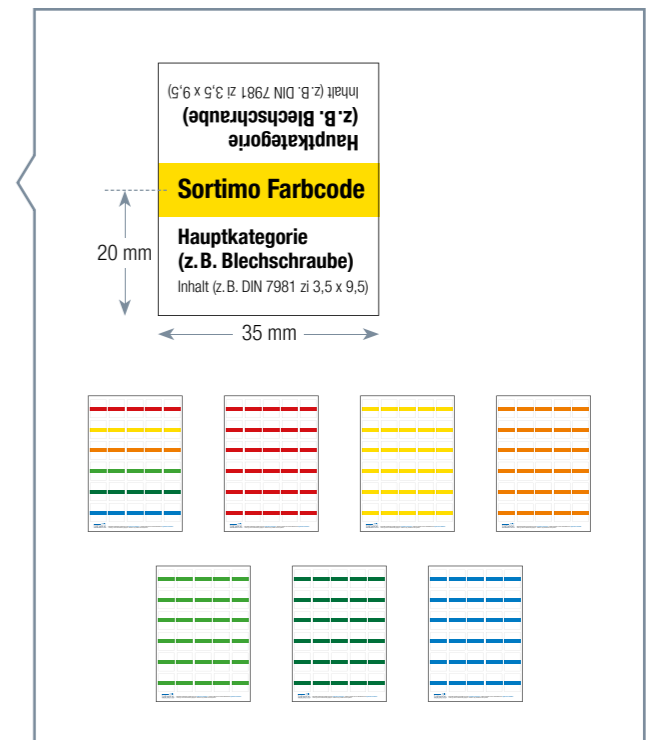



Teamkleidung mit individuellem Logostick

mySortimo wear



Individuelle und unverwechselbare
Teamkleidung



Bewährte Schöffel-Qualität
und Funktionalität



Preistransparenz im Konfigurator
und über den Account bestellbar



Kostenlose Zusendung einer
Farb- und Stickmusterprobe

mySortimo wear – Teamkleidung mit individuellem Logostick



Online-Konfigurator für individuelle Teamkleidung

So individuell und unverwechselbar wie Ihr Unternehmen ist auch Ihre Teamkleidung. Mit mySortimo wear können Sie diese ganz einfach selbst online individuell mit Ihrem Logo oder Schriftzug veredeln. Profitieren gleichzeitig durch unseren Partner Schöffel von höchster Premiumqualität und einer nachhaltigen sowie fairen Produktion der Bekleidung. Die Logo-Aufbringung erfolgt im Stick-Verfahren und ist auch großflächig möglich. Damit gehören ausgewaschene Logos auf Kleidung der Vergangenheit an. Gestalten Sie Ihre textile Visitenkarte mit mySortimo wear und Schöffel für ein einheitliches Bild Ihres Unternehmens und sorgen Sie für einen professionellen Eindruck beim Kunden und unterwegs. Nicht nur Ihre Kunden, auch Ihre Mitarbeiter werden begeistert sein!

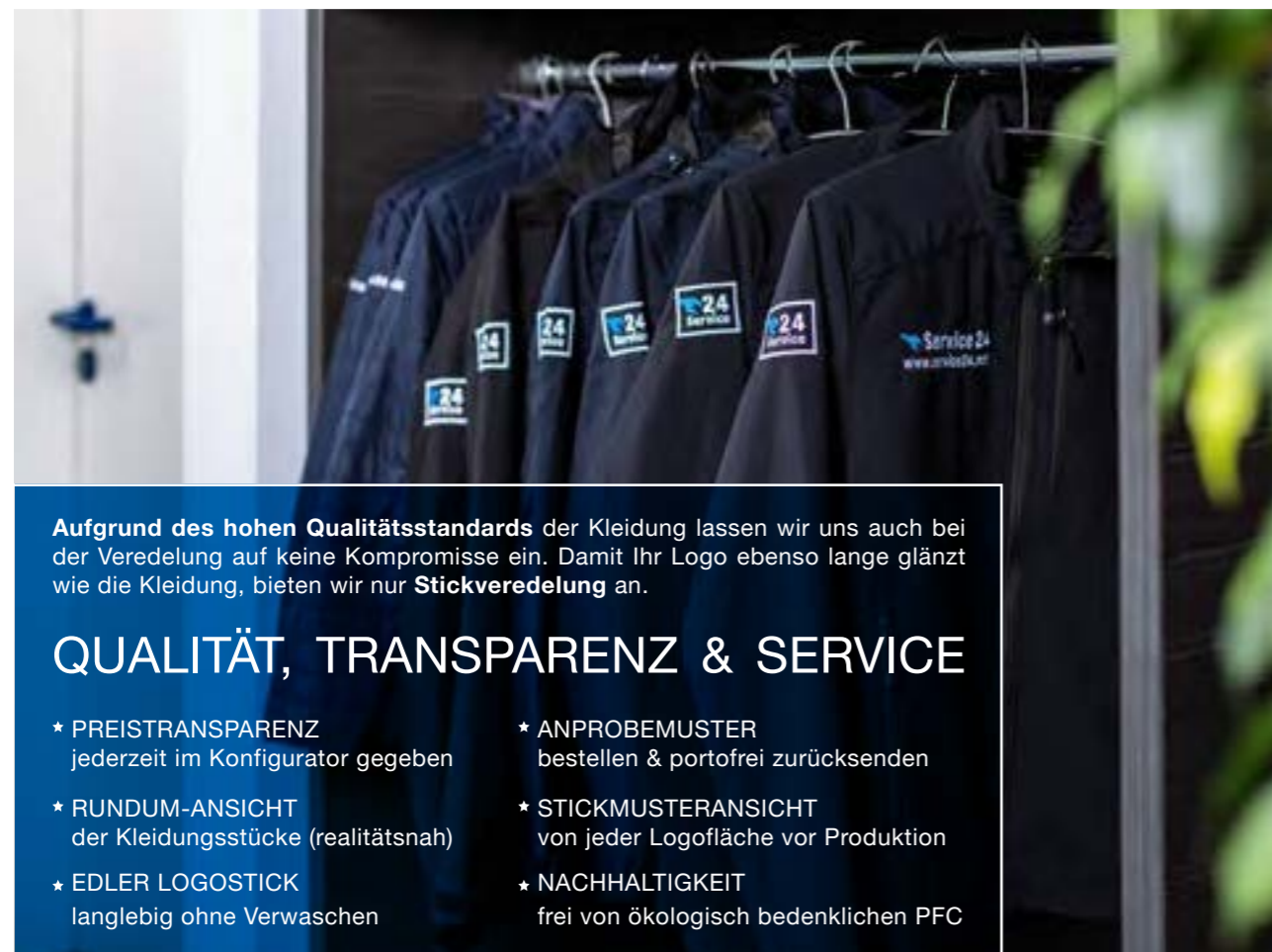

Aufgrund des hohen Qualitätsstandards der Kleidung lassen wir uns auch bei der Veredelung auf keine Kompromisse ein. Damit Ihr Logo ebenso lange glänzt wie die Kleidung, bieten wir nur **Stickveredelung** an.

QUALITÄT, TRANSPARENZ & SERVICE

- ★ PREISTRANSPARENZ
jederzeit im Konfigurator gegeben
- ★ ANPROBEMUSTER
bestellen & portofrei zurücksenden
- ★ RUNDUM-ANSICHT
der Kleidungsstücke (realitätsnah)
- ★ STICKMUSTERANSICHT
von jeder Logofläche vor Produktion
- ★ EDLER LOGOSTICK
langlebig ohne Verwaschen
- ★ NACHHALTIGKEIT
frei von ökologisch bedenklichen PFC



TEAMKLEIDUNG

Mit Teamkleidung der Marke Schöffel profitieren Sie von höchster Qualität und Funktionalität. Langjährige Erfahrung im Outdoor-Bereich macht jedes Kleidungsstück zum verlässlichen Begleiter im beruflichen Alltag. Der Name Schöffel steht für Premiumqualität, Zuverlässigkeit, Nachhaltigkeit & wertet Ihre Teamkleidung entscheidend auf. Schöffel produziert als Mitglied der Fair Wear Foundation unter gerechten Bedingungen und mit höchstem Verantwortungsbewusstsein. Ebenso ist die Kleidung frei von ökologisch bedenklichen PFC.



In jeder Situation einsatzbereit

Das Programm der mySortimo wear umfasst sportlich-modische Textilien aus dem Schöffel Programm, die sich in diversen beruflichen Situationen bewähren.

Ob auf der Baustelle, im Außendienst, als Servicemitarbeiter, im Büro oder bei Reisen im Auto, Flugzeug oder der Bahn, die Kleidung ist vielseitig einsetzbar und erfüllt in jeder Situation ihre Funktion.

Ihre Firmenlogos oder Texte können Sie an bis zu 5 Flächen auf dem Kleidungsstück platzieren. Die größte von Ihnen ausgewählte Fläche ist im Preis bereits inklusive. Natürlich können auch Privatpersonen und Vereine über diesen Weg ihre individuelle Bekleidung bestellen.

SO FUNKTIONIERT'S – DER WEG ZU IHRER INDIVIDUELLEN TEAMKLEIDUNG

<p>Anprobemuster online bestellen oder in der Sortimo Niederlassung anprobieren.</p>	<p>Kleidungsstück online mit Logo oder Schriftzug gestalten. mysortimo.de/wear (eine Logofläche inklusive)</p>	<p>Prüfung der Daten durch Sortimo Experten.</p>	<p>Kostenlose Zusendung einer Stick- und Farbmusterprobe zur Abnahme.</p>	<p>Die bestellte Ware wird nach Freigabe innerhalb von 10 Werktagen zugestellt.</p>
--------------------------------------------------------------------------------------	--------------------------------------------------------------------------------------------------------------------------------------------------------	--------------------------------------------------	---------------------------------------------------------------------------	-------------------------------------------------------------------------------------

BESTELLMENGE

Die Mindestabnahmemenge beträgt 10 Stück, wobei Sie vom selben Kleidungsstück sowohl Damen- & Herrenschnitte als auch Farben kombinieren können. Sollten Sie mehr als 50 Stück eines Kleidungsstückes benötigen, wenden Sie sich gerne an uns, wir erstellen Ihnen hierfür ein gesondertes Angebot. Sie erreichen uns in Deutschland kostenlos unter:

mySortimo wear – Teamkleidung mit individuellem Logostick



Erschaffen Sie
individuelle Corporate Fashion
mit der Platzierung Ihres Logos

HERREN											
Konfektionsgröße	46	48	50	52	54	56	58	60	62	64	66
EU/US	S	M	L	L	XL	XL	XXL	XXL	3XL	3XL	4XL
Körpergröße	176 – 184	177 – 185	178 – 186	179 – 187	180 – 188	181 – 189	181 – 189	181 – 189	181 – 189	181 – 189	181 – 189
Brustumfang	91 – 96	96 – 101	101 – 105	105 – 109	109 – 113	113 – 118	118 – 123	123 – 128	128 – 133	133 – 137	137 – 141
Taillenumfang	79 – 84	84 – 89	89 – 94	94 – 98	98 – 103	103 – 109	109 – 115	115 – 121	121 – 126	126 – 130	133 – 134
Hüftumfang	92 – 96	96 – 100	100 – 104	104 – 108	108 – 113	113 – 119	119 – 125	125 – 131	131 – 136	136 – 140	140 – 144
Ärmellänge	85	86	87	89	91	92	93	94	94	95	95
Innere Beinlänge	77 – 81	79 – 83	80 – 84	81 – 85	82 – 86	83 – 87	84 – 88	85 – 89	86 – 90	86 – 90	86 – 90

DAMEN										
Konfektionsgröße	34	36	38	40	42	44	46	48	50	52
EU/US	XS	S	M	L	L	XL	XL	XXL	XXL	3XL
Körpergröße	166 – 174	166 – 174	166 – 174	166 – 174	166 – 174	166 – 174	166 – 174	166 – 174	166 – 174	166 – 174
Brustumfang	80 – 84	84 – 90	90 – 94	94 – 98	98 – 102	102 – 106	106 – 111	111 – 117	117 – 123	123 – 129
Taillenumfang	65 – 69	69 – 74	74 – 79	79 – 83	83 – 87	87 – 92	92 – 98	98 – 104	104 – 110	110 – 116
Hüftumfang	88 – 92	92 – 98	98 – 102	102 – 106	106 – 110	110 – 114	114 – 118	118 – 122	122 – 127	127 – 132
Ärmellänge	77	77	78	79	80	81	81	82	82	83
Innere Beinlänge	78 – 82	78 – 82	78 – 82	78 – 82	78 – 82	78 – 82	78 – 82	78 – 82	78 – 82	79 – 83

mySortimo wear – Teamkleidung mit individuellem Logostick



ProBusiness ZipIn!

Die Kleidungsstücke aus der ZipIn! Linie von Schöffel können zu jeder Jahreszeit getragen werden und sind sehr flexibel im Einsatz. Die ProBusiness Außenjacke kann mit diversen Innenjacken per Reißverschluss verbunden werden, sodass sie im Frühjahr und Herbst als smarte, wind- und wasserdichte Übergangsjacke dient und im Winter in Kombination mit einer Ventloftjacke oder Fleecejacke warm hält.

ProBusiness

Egal ob Außendienst- oder Servicemitarbeiter, Geschäftsführer oder Lieferdienst: mit der sportlich, schicken Corporate Fashion von Schöffel machen Ihre Mitarbeiter eine gute Figur und sorgen für einen professionellen Eindruck Ihres Unternehmens.

PRO BUSINESS ZIPIN! AUSSENJACKE			
Farben	dunkelblau meliert, schwarz meliert		
Logo	5 individualisierbare Flächen		
Herren	46 – 66	Art.Nr. 6000014312	
Damen	34 – 52	Art.Nr. 6000014302	
Preis ab	181,50 EUR		
★ INKLUSIVE ★ einer Logofläche, Profi-Datencheck & Versand			

PRO SOFTSHELL JACKE			
Farben	schwarz		
Logo	4 individualisierbare Flächen		
Herren	46 – 66	Art.Nr. 6000014539	
Damen	34 – 52	Art.Nr. 6000014529	
Preis ab	136,10 EUR		
★ INKLUSIVE ★ einer Logofläche, Profi-Datencheck & Versand			

PRO STRICKFLEECE ZIPIN! JACKE			
Farben	dunkelblau, dunkelgrau		
Logo	5 individualisierbare Flächen		
Herren	46 – 66	Art.Nr. 6000014518	
Damen	34 – 52	Art.Nr. 6000014508	
Preis ab	108,90 EUR		
★ INKLUSIVE ★ einer Logofläche, Profi-Datencheck & Versand			

PRO POLOSHIRT			
Farben	dunkelblau meliert, schwarz meliert		
Logo	6 individualisierbare Flächen		
Herren	46 – 66	Art.Nr. 6000014454	
Damen	34 – 52	Art.Nr. 6000014444	
Preis ab	45,00 EUR		
★ INKLUSIVE ★ einer Logofläche, Profi-Datencheck & Versand			

PRO VENTLOFT ZIPIN! JACKE			
Farben	dunkelblau ^(Wendemöglichkeit) , schwarz		
Logo	3 individualisierbare Flächen		
Herren	46 – 66	Art.Nr. 6000014645	
Damen	34 – 52	Art.Nr. 6000014635	
Preis ab	154,30 EUR		
★ INKLUSIVE ★ einer Logofläche, Profi-Datencheck & Versand			

PRO VENTLOFT HOODY			
Farben	dunkelblau, schwarz		
Logo	5 individualisierbare Flächen		
Herren	46 – 66	Art.Nr. 6000014560	
Damen	34 – 52	Art.Nr. 6000014550	
Preis ab	181,50 EUR		
★ INKLUSIVE ★ einer Logofläche, Profi-Datencheck & Versand			

PRO VENTLOFT ZIPIN! WESTE			
Farben	dunkelblau ^(Wendemöglichkeit) , schwarz		
Logo	2 individualisierbare Flächen		
Herren	46 – 66	Art.Nr. 6000014687	
Damen	34 – 52	Art.Nr. 6000014677	
Preis ab	108,90 EUR		
★ INKLUSIVE ★ einer Logofläche, Profi-Datencheck & Versand			

HOSE			
Farben	schwarz, asphalt		
Logo	3 individualisierbare Flächen		
Herren	46 – 66	Art.Nr. 6000014380	
Damen	34 – 52	Art.Nr. 6000014350	
Preis ab	81,70 EUR		
★ INKLUSIVE ★ einer Logofläche, Profi-Datencheck & Versand			



Niederlassungen und Stationen

Sortimo in Deutschland



**Sortimo International GmbH
Zentrale**
Dreilindenstraße 5
86441 Zusmarshausen
Tel. 08291 850-0
E-Mail: info@sortimo.de

**Sortimo Niederlassung
Berlin**
Paulsternstraße 13
13599 Berlin
Tel. 030 2005370-0
E-Mail: berlin@sortimo.de

**Sortimo Niederlassung
Dresden**
Hamburger Straße 14
01067 Dresden
Tel. 0351 207362-0
E-Mail: dresden@sortimo.de

**Sortimo Niederlassung
Düsseldorf**
Bonner Straße 205
40589 Düsseldorf
Tel. 0211 889206-0
E-Mail: duesseldorf@sortimo.de

**Sortimo Niederlassung
Frankfurt/Main**
Waldstraße 74
63128 Dietzenbach
Tel. 06074 91456-0
E-Mail: frankfurt@sortimo.de

**Sortimo Niederlassung
Hamburg**
Ausschläger Allee 178
20539 Hamburg
Tel. 040 571954-0
E-Mail: hamburg@sortimo.de

**Sortimo Niederlassung
München**
Landshuter Straße 13
85716 Unterschleißheim
Tel. 089 37004560
E-Mail: muenchen@sortimo.de

**Sortimo Niederlassung
Nürnberg**
Benno-Strauß-Straße 37
90763 Fürth
Tel. 0911 48035-35
E-Mail: nuernberg@sortimo.de

**Sortimo Niederlassung
Stuttgart**
Nürtinger Straße 50
73257 Köngen
Tel. 07024 9726-0
E-Mail: stuttgart@sortimo.de

**Sortimo Niederlassung
Zusmarshausen**
Dreilindenstraße 5
86441 Zusmarshausen
Tel. 08291 850-147
E-Mail: zusmarshausen@sortimo.de

**Sortimo ProCenter
Delmenhorst**
Syker Strasse 263
27751 Delmenhorst
Tel. 04221 9740665
E-Mail: azelt@sortimo.de

Sortimo Station Berlin
IFP GmbH
Buckower Chaussee 85
12277 Berlin
Tel. 030 72016005
E-Mail: kontakt@sortimo-berlin.de

Sortimo Station Brilon
Bosch Car Service Herting
Knippenbergstraße 7
59929 Brilon
Tel. 02961 9724-0
E-Mail: info@bs-herting.de

Sortimo Station Brüggen
Bartsch + Feikes GmbH
Weiherfeld 18
41379 Brüggen
Tel. 02163 9997-0
E-Mail: info@bartsch-feikes.de

Sortimo Station Emsbüren
Fahrzeugbau Dülmer GmbH & Co. KG
Pliniusstraße 2
48488 Emsbüren
Tel. 05903 93551-0
E-Mail: sortimo@fahrzeugbau-duelmer.de

Sortimo Station Essen
Heiko Dworak GmbH & Co.
Verwaltungs KG
Johanniskirchstraße 98
45329 Essen
Tel. 0201 747008-1
E-Mail: service@sortimo-essen.de

Sortimo Station Ettenheim
SiTraFa GmbH & Co. KG
Rudolf-Hell-Strasse 10
77955 Ettenheim
Tel. 07822 78934-0
E-Mail: info@sitrafa.de

Sortimo Station Fulda
Josef Leibold GmbH
Philipp-Reis-Straße 19-21
36093 Künzell
Tel. 0661 31019
E-Mail: info@leibold-karosseriebau.de

Sortimo Station Gera
PFK Eickmeier GmbH & Co. KG
Wiesenring 8
07554 Korbußen
Tel. 036602 241-0
E-Mail: pfk-eickmeier@t-online.de

Sortimo Station Gerstetten
Klaus Fries
Amselweg 5
89547 Gerstetten
Tel. 07323 3907
E-Mail: sortimo-station-gerstetten@t-online.de

Sortimo Station Halle
Gruber Fahrzeugbau GmbH
Geltestr. 3
06184 Kabelsketal OT Dölbau
Tel. 034602 4364-0
E-Mail: info@gruber-sortimo.de

Sortimo Station Hannover
HIG GmbH
Molkereistraße 33
30826 Garbsen
Tel. 05131 4829 930
E-Mail: vertrieb@hig-hannover.de

Sortimo Station Heilbronn
Hartmut Stöckel
Sägmühlstraße 45
74930 Ittlingen
Tel. 07266 911555
E-Mail: info@stoekel-fahrzeugbau.de

Sortimo Station Koblenz
L & S GmbH & Co. KG
Gebrüder-Pauken-Str. 10
56218 Mülheim-Kärlich
Tel. 02630 95652-0
E-Mail: info@sortimo-koblenz.de

Sortimo Station Magdeburg
Lohanser GmbH
Geschwister-Scholl-Straße 147
39218 Schönebeck (Elbe)
Tel. 03928 4102-76
E-Mail: info@lohanser.de

Sortimo Station Mannheim
soflex GmbH
Schildkrötstraße 29
68199 Mannheim
Tel. 0621 84254-0
E-Mail: contact@soflex-ma.de

Sortimo Station Marl
Gahlen GmbH
Boschstraße 6
45770 Marl
Tel. 02365 81911
E-Mail: gahlen-sortimo@t-online.de

Sortimo Station Kaiserslautern/Mainz
soflex GmbH
Am Sonnenhang 4
55288 Schornsheim
Tel. 06732 9626382
E-Mail: contact@soflex-ma.de

Sortimo Station Pforzheim
HS Fahrzeug- und
Betriebseinrichtungen GmbH
Hoheneichstraße 48
75217 Birkenfeld
Tel. 07231 80019-0
E-Mail: info@sspf.de

Sortimo Station Schweinfurt
Sortimo Station Schweinfurt e.K.
Kreuzstraße 2
97532 Üchtelhausen
Tel. 09720 1882
E-Mail: info@sortimo-sw.de

Sortimo Station Schwerin
HGS Fahrzeug- und
Betriebseinrichtungen GmbH
Lindenweg 1
19075 Pampow/Schwerin
Tel. 03865 829-0
E-Mail: info@hgs-sortimo-schwerin.de

Sortimo Station Solingen
M. Becker Fahrzeuginrichtungen
Kyllmannweg 29
42699 Solingen
Tel. 0212 320001
E-Mail: info@sortimo-solingen.de

Sortimo Station Wetzlar
Auto-Schach GmbH & Co. KG
Industriestraße 15-17
35582 Wetzlar-Dutenhofen
Tel. 0641 97901-0
E-Mail: info@auto-schach.de



Tochterunternehmen und Importeure

Sortimo weltweit

Ägypten

AL-ARABIA
62 El Mehwar El Markazy St
the extension of the region 6th
Industrial – 6th of October
Giza Governorate
+2 01001035668
alarabia@ave-eg.com
ave-eg.com

Australien

Berreny Pty Ltd
Showroom: 13/4 Abbott Rd
Seven Hills, Sydney, NSW,
Australia, 2147
Tel. +612 88095811
Postal P.O. Box 1115,
Baulkham Hills, NSW,
Australia, 1755
Tel. 61(0)2 88095811
sales@sortimo.com.au
sortimo.com.au

Belgien

Sortimo BELUX bvba
Schaarbeekelei 491
B – 1800 Vilvoorde
Tel. +32 2 3550370
Fax +32 2 3550371
info@sortimo.be
mySortimo.be

Bulgarien

TRANSFORMA JSC
1151 Lozen
Sofia
+359 2 9929922
info@transforma.bg
transforma.bg

China (Hong Kong)

Gala Gold Hong Kong Ltd.
Unit 1702, 17/F,
Yuen Long Trading Centre,
No. 33 Wang Yip Street West,
NT – Hong Kong
Tel. +852 3997 3912
+852 3590 8879
Fax +852 3543 5891
galagold@gmail.com
sortimo.hk

Dänemark

Sortimo A/S
Greve Main 24
DK – 2670 Greve
Tel. +45 43 5522 22
info@sortimo.dk
mySortimo.dk

Estland

ProVan OÜ
Välja 3, Soinaste,
Ülenurme vald,
Tartumaa
Tel. +372 526 5145
info@provan.ee
provan.ee

Finnland

Suomen Autokaluste Oy
Konetie 8
FIN – 04300 Tuusula
+358 440 551 447
info@sortimo.fi
sortimo.fi

Frankreich

Sortimo by Gruau S.A.S.
Aéropark – Bât C6 1,
rue Jean Mermoz
F – 95500 Gonesse
Tel. +33 1 39874466
Fax +33 1 39875168
info@sortimo.fr
mySortimo.fr

Griechenland

Stathis Transport Refrigeration
Dounas Theocharis & Co. S.A.
Sindos Industrial Area, Entrance B
P.O. Box 11 34
GR – 570 22 Thessaloniki
Tel. +30 231 0798300
Fax +30 231 0798370
contact@stathis.com.gr
stathis.com.gr

Großbritannien

Sortimo International Ltd.
11–17 Ravenhurst Court
Birchwood, Warrington, Cheshire
GB – WA3 6PN
Tel. +44 1925 831636
Fax +44 1925 848232
vanrack1@sortimo.co.uk
mySortimo.co.uk

Indien

Hytek Marketing
503, Mariegold, Neco Garden
Vimannagar, Pune 411014
+91 2040036057 229
sales@hytekmarketing.biz
hytekmarketing.biz

Irland

Sortimo Station Ireland Ltd.
Cooltrain
Ca Laois
Republic of Ireland
R32T6W7 Leinster
+44 (0) 7810876363
sales@sortimo.ie

Island

RAFVER EHF
Skeifan 3 E-F
P.O. Box 84 33
ISL – 108 Reykjavik
Tel. +35 4 5812333
Fax +35 4 5680215
rafver@rafver.is
rafver.is

Israel

Sortline Ltd.
17 Zvi Bergman St.,
Industrial Zone Sgula
P.O. Box 46 22
IL – 4927974 Petach-Tikva
Tel. +972 3 9052117
Fax +972 3 9052110
info@sortline.co.il
sortline.co.il

Italien

Via dell'Artigianato, 72
37067 Valeggio sul Mincio (VR)
Tel. +39 (0)45 2472462
Fax +39 (0)45 2066586
commerciale@titeurope.com
sortimo.it

Japan

MURATEC – KDS CORPORATION
No. 3, Minamiochiai-cho
Kisshioin, Minami-Ku
JP – 601-8326 Kyoto
Tel. +81 75 681 2761
Fax +81 75 661 2764
workman@kdsjpn.co.jp
kdsjpn.co.jp

Kanada

TK Western
16445 – 130 Avenue, T5V 1K5
Edmonton, Alberta, Canada
Tel. 780-447-9529
johnny@sortimo.ca
sortimo.ca

Kroatien

Sortis oprema d.o.o.
M.Gupca 12
HR – 10434 Strmec
Tel./Fax +385(0)1 33 85 775
sasa.hanic@
sortimo-oprema.hr

Litauen

Hardman
Veiveriu Str. 61A
LT – 46360, Kaunas
Tel. +370 69904786
info@hardmantuning.com
hardman.lt

Luxemburg

Sortimo Belux bvba
Schaarbeekelei 491
B - 1800 Vilvoorde
Tel. +32 2 3550370
Fax +32 2 3550371
info@sortimo.be
mySortimo.be

Malaysia

Boxology SDN. BHD.
42 Jalan PP5/16
Taman Putra Prima, Selangor
47130 Puchong
Tel. +60 3 27123184
info@boxology.com.my
boxology.com.my

Neuseeland

Commercial Vehicles
Accessories Ltd (COVE)
100 Wiri Station Road,
Manukau, Auckland
0800268238 (within NZ)
+64211948079 (outside NZ)
info@mySortimo.nz
mySortimo.nz

Niederlande

Sortimo Nederland B.V.
Grote Esch 902
NL – 2841 MJ Moordrecht
Tel. +31 182 356060
klantenservice@sortimo.nl
mySortimo.nl

Norwegen

Sortimo AS
Ulvenveien 92 A
N – 0581 Oslo
Tel. +47 22 729270
Fax +47 22 729272
firmapost@sortimo.no
mySortimo.no

Österreich

Sortimo GesmbH
Technologiezentrum Linz
Wiener Straße 131
Eingang A, 2. Stock
A – 4020 Linz
Tel. +43 732 90 82 20
Fax +43 732 90 82 20-21
office@sortimo.at
mySortimo.at

Polen

MobilCar sp.z o.o. sp.k.
Dobrzeń 26
PL – 56-410 Dobroszyce
Tel. +48 71 3153532
Fax +48 71 3153519
sortimo@mobilcar.pl
mobilcar.pl

Portugal

Sortimo Ibérica
Ctra. M-106 km. 2
P.I. Garza 2 Nave 29
ES – 28110 Algete (Madrid)
Tel. +34 902448899
Fax +34 916289100
sortimo@sortimo.es
mySortimo.es

Rumänien

S.C. Total Idea SRL
Str. Comisani nr. 18
Sector 4
RO – 042168 Bucuresti
Tel. +4 0742 368 479
george.anghelus@totalidea.ro
auto-scule.ro

Russland

Forward Service
Ochakovskoe sh. 32
RU – 119530 Moscow
Tel. +7 495 2294476
info@sortimo.ru
sortimo.ru

Schweden

Sortimo AB
Argongatan 9
SE – 431 53 Mölndal
Tel. +46 31 761 45 20
info@sortimo.se
mySortimo.se

Schweiz

Walter Rüegg AG
Sortimo Zentrum
Grabenackerstr. 1
CH – 8156 Oberhasli
Tel. +41 44 8525060
Fax +41 44 8525070
info@sortimo.ch
sortimo.ch

Serbien

Sorti oprema d.o.o.
Krajiska 21
SRB – 11080 Zemun
Tel. +381 11 3076750
sortimo@giulicca.com
sortimo.rs

Slowakische Republik

TECHNIA, spol. s.r.o.
Komárňanská cesta 72
SK – 940 01 Nové Zámky
Tel. +421 35 6921111
Fax +421 35 6426443
technia@technia.sk
sortimo.sk

Slowenien

Sortimosi d.o.o.
Gerbiceva 57
SLO – 1000 Ljubljana
Tel. +386 1 280 88 08
Fax +386 1 280 88 10
sortimo@sortimo.si
sortimo.si

Spanien

Sortimo Ibérica
Ctra. M-106 km. 2
P.I. Garza 2 Nave 29
ES – 28110 Algete (Madrid)
Tel. +34 902448899
Fax +34 916289100
sortimo@sortimo.es
mySortimo.es

Südkorea

Rocky Co. Ltd.
4 BL-4 LT Namdong
Industrial Complex
618-3 Namchon Dong
Nandong-Gu
KR – 405-846 Incheon
Tel. +82 32 811 5500
Fax +82 32 813 6670
galantvr4@naver.com
rocky.co.kr

Taiwan

Deamark Limited
No. 6, Lane 5, Lin Sen N. Rd.
Taipei 100011, Taiwan R.O.C.
+886 2 2393 1221 #832
evelin@deamark.com.tw
deamark.com.tw

Tschechische Republik

TOP CENTRUM CZ s.r.o.
Rohovládova Bělá 91
CZ – 533 43 Rohovládova Bělá
Tel. +420 466 921292
Fax +420 466 921293
topcentrum@topcentrum.cz
sortimo.cz

Türkei

Dorser Muhendislik AS
Cumhuriyet Cd. 111 Sk. No:37
TR – Dilovasi KOCAELI
Tel. +532 311 4038
info@dorser.com
dorser.com

UAE + Oman

STORETOGO
By YORK ENGINEERING
SOLUTIONS FZC
Office No LV 27- DHamriyah
Freezone, Phase 2, Sharjah
+971 508993781
sales@storetogo.ae
storetogo.ae

Ukraine

Maison LLC
Teplovozna Str, 18
UA – 02081 Kiev
Tel. +380 44 3653020
Fax +380 44 3653021
info@maison.com.ua
maison.com.ua

Ungarn

EW 1867 Hungária Kft.
2100 Gödöllő
Péri Miksa utca 7
Tel. +36 70 578 0591
info@sortimo-jarmubereendes.hu
sortimo-jarmubereendes.hu

USA

Sortimo of North America, Inc.
3055 Northwoods Cir NW
Peachtree Corners
US – GA 30071
Tel. +1 404 8126994
Fax +1 404 8129940
info@sortimo.us
mySortimo.us

Zypern

S. Houtris & Sons Ltd
6, Arch. Makarios III, Agglisides
Larnaca 7571, Cyprus
+357 24 811 216
info@houtris.com
houtris.com



WORK
your
WAY



Besuchen Sie uns online!



Durch *mySortimo.de* haben Sie rund um die Uhr Zugriff auf unser gesamtes Portfolio. Wir bieten Ihnen zahlreiche Serviceleistungen, Informationen und Angebote rund um Ihr Nutzfahrzeug. Nutzen Sie die komfortable Online Bestell- und Konfigurationsmöglichkeit und kaufen Sie was Sie gerade brauchen schnell und einfach online.

Sie haben noch weitere Fragen?

Unser Customer Service Center steht Ihnen gerne zur Verfügung.

Sie erreichen uns in Deutschland kostenlos unter:

Tel: 0800 7678466

Fax: 0800 7678499

E-Mail: info@sortimo.de

mysortimo.de/kontakt



*my*Sortimo®

Impressum

Verantwortlich für den Inhalt
Sortimo International GmbH

HRB 10424
UmsSt-ID DE127499573

Dreilindenstraße 5
86441 Zusmarshausen
Deutschland

Telefon: +49 8291 850-0
Telefax: +49 8291 850-250
E-Mail: info@sortimo.de

Geschäftsführung

Reinhold Braun
Klaus Emler

Hinweis

Inhalt und Struktur dieses Kataloges sind urheberrechtlich geschützt. Die Vervielfältigung von Informationen oder Daten, insbesondere die Verwendung von Texten, Textteilen oder Bildmaterial bedarf, sofern nicht ausdrücklich anders gekennzeichnet, der vorherigen Zustimmung der Sortimo International GmbH bzw. Sortimo Speedwave GmbH.

Allgemeine Geschäftsbedingungen

Es gelten unsere allgemeinen Geschäftsbedingungen:
mysortimo.de/agb

Für weitere Informationen

mySortimo.de

Telefon in Deutschland kostenlos unter

0800 7678466

Sortimo[®]

Intelligente Mobilität

Sortimo International GmbH

Dreilindenstraße 5 // 86441 Zusmarshausen // DEUTSCHLAND

Tel. +49 8291 850-499 // Fax +49 8291 850-269

E-Mail: info@sortimo.de